

寸法

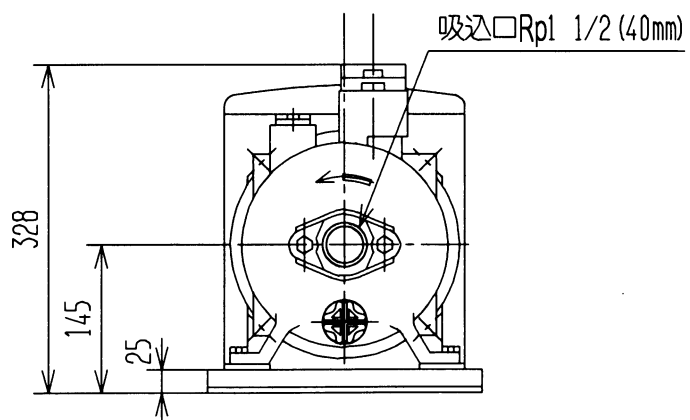
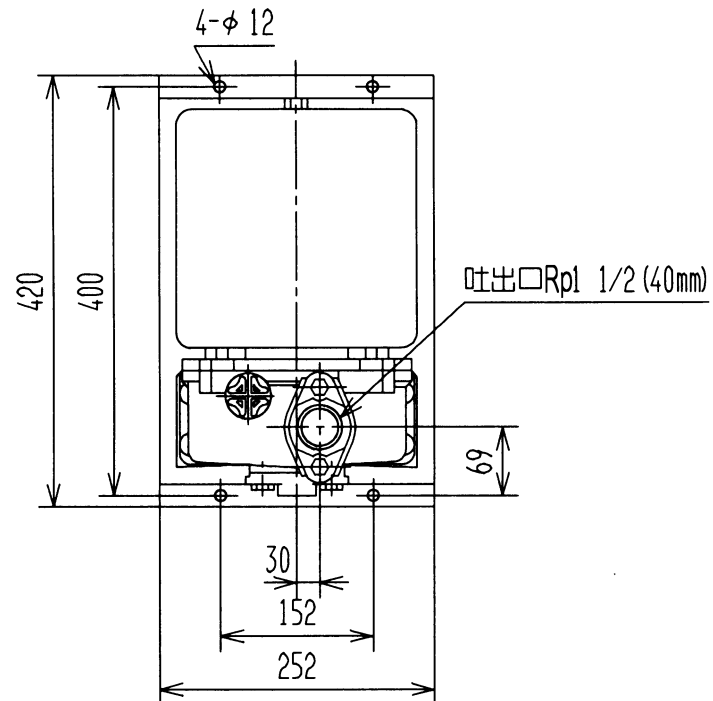

(単位: mm)

仕様

	40F-K752
運転方式	非自動式
口径	40mm (Rp1 1/2)
極数・出力	2極・750W
電源	3相・200V
ポンプ方式	直列二段非自吸式渦巻型
銘板表示揚水量 (全揚程 18m時)	135L/分
締切圧力	330kPa
吸上高さ	吸上げ3m~押込み6m
騒音	55dB (A)
消費電力 (50/60Hz)	1100W/1100W
外形寸法 (幅×奥行×高さ)	252mm×420mm×328mm
製品質量	31kg
設置場所	屋外設置可

給水性能

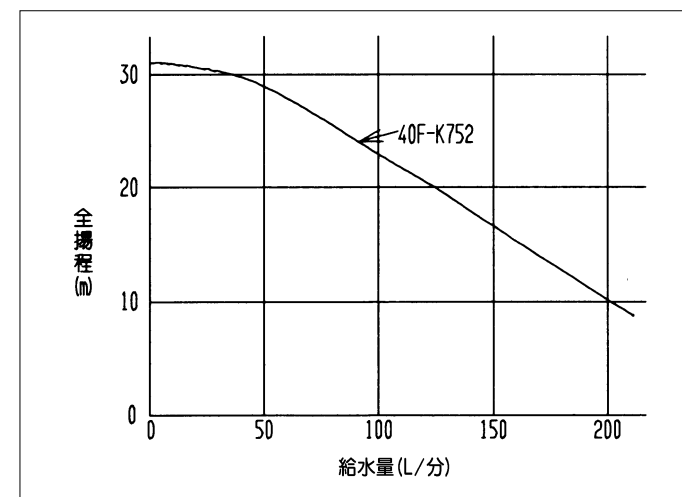

給水装置 (非自動)

型式

40F-K752

日立アプライアンス株式会社

図番

197