

寸法

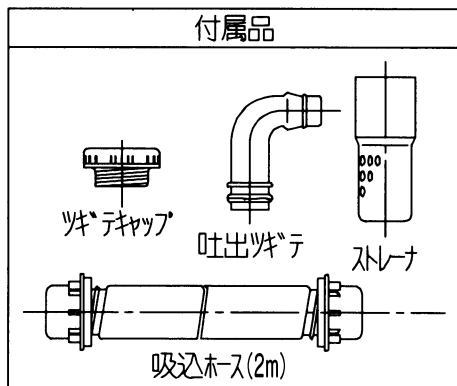

仕様

型式	C-P30V		C-P60V	
電源	単相100V		単相100V	
周波数	50Hz	60Hz	50Hz	60Hz
吸上高さ	1.5m		1.5m	
全揚程	2.5m	2.5m	3.5m	5m
銘板表示揚水量	20L/分 (全揚程1.5m時)	25L/分 (全揚程1.5m時)	23L/分 (全揚程2m時)	28L/分 (全揚程2m時)
消費電力	110W	160W	130W	190W
吸入ホース径	15~18mm		15~18mm	
吐出ホース径	15~18mm		15~18mm	
製品質量	4.3kg		4.3kg	

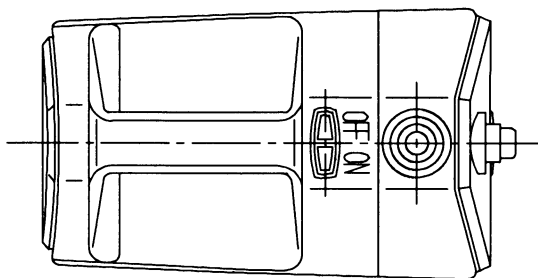
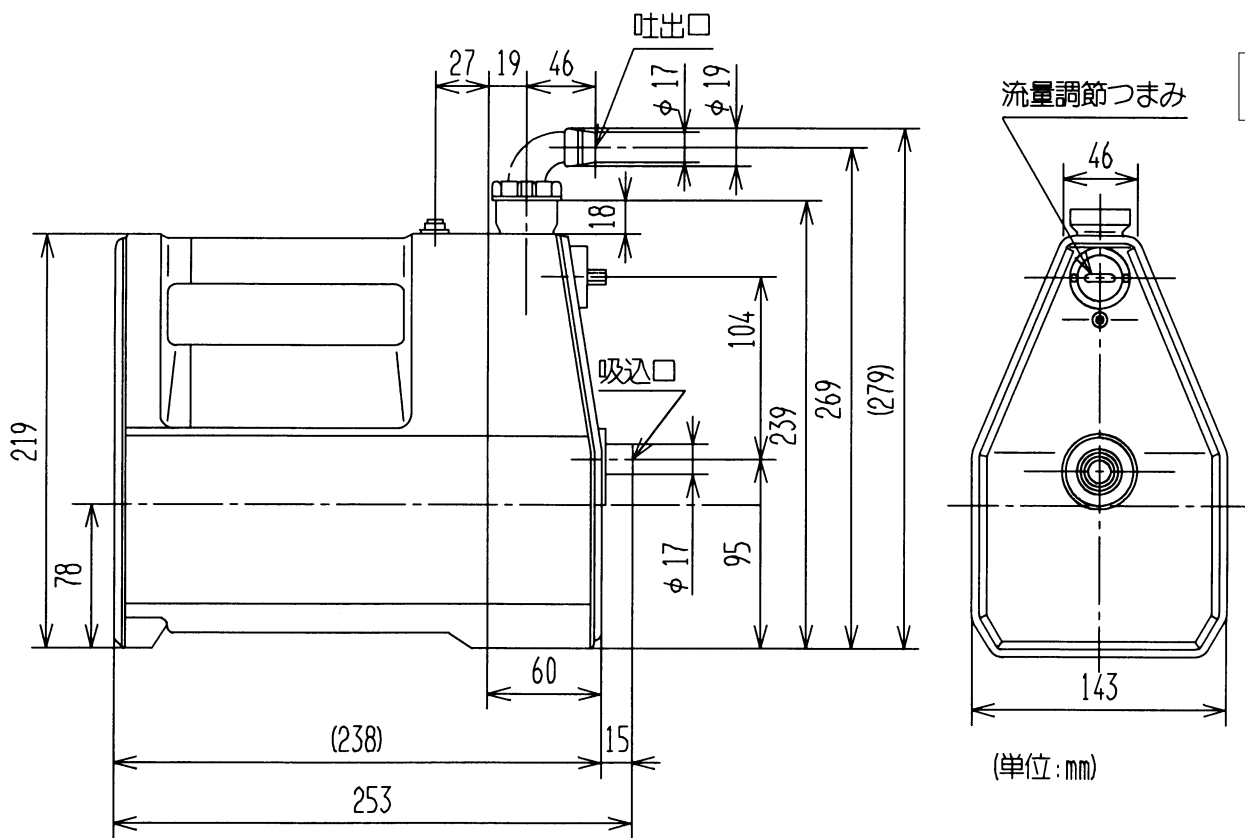

揚水性能

吸上高さ1.5m (流量調節つまみを「多」に合せた時)

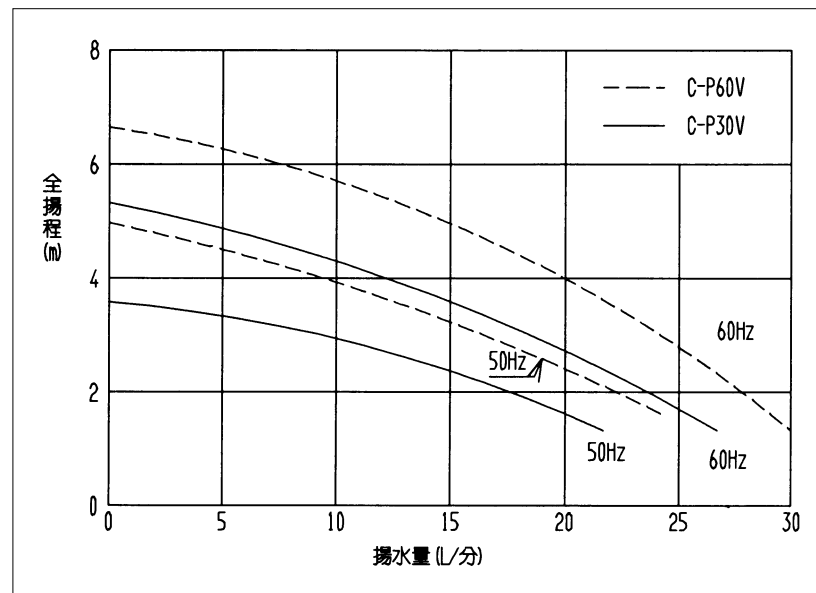

ハンディポンプ	型式	C-P30V C-P60V
日立アプライアンス株式会社		図番 223