

HITACHI

VHS Hi-Fi G-CODE®

日立ビデオ一体型カラーテレビ取扱説明書

形名 **15CL-VT1**

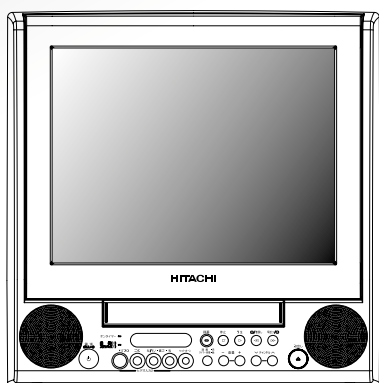

はじめに

4

基本操作

14

機能編

24

録画(応用)編

34

準備編

44

その他

60

- このたびは日立ビデオ一体型カラーテレビをお買い上げいただきまして、まことにありがとうございました。
- お求めのビデオ一体型カラーテレビを正しく使っていただくため、お使いになる前にこの「取扱説明書」をよくお読みください。
- お読みになった後は、いつも手元に置いてご使用ください。
- 保証書を必ずお受け取りください。
- 製造番号は品質管理上重要なものです。お買い上げの際には、製造番号と保証書の番号が一致しているかご確認ください。

箱から出したら

下の付属品を確認したあと、つぎの手順で準備をします。

- 1 リモコンに乾電池を入れます**
(56ページ)
- 2 アンテナをつなぎます**
(44ページ)
- 3 チャンネルを合わせます**
(47ページ)
- 4 時刻を確認します**
本体前面の表示部で確認します。
(合っていないときは時刻を合わせてください
→46ページ)

以上で準備は終わりです。

テレビを見るときは14ページ

ビデオを見るときは16ページ

をご覧ください。

付属品

本機には以下の付属品があります。
お確かめください。

ワイヤレスリモコン
乾電池(単4×2)

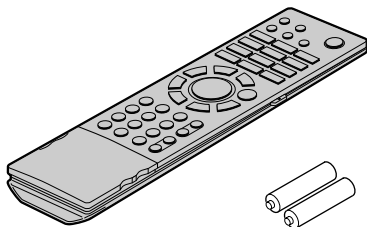

アンテナアダプター

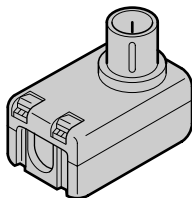

もくじ

安全上のご注意	4
使用上のお願い	10
ご使用になる前に	12

基本操作

テレビを見る	14
音を一時的に消すには	15
見ている番組のチャンネルを知りたいとき	15
目覚ましを使う(オンタイマー)	15
オフタイマー設定	15

ビデオを見る	16
巻戻し/早送りするには	17
画像を見ながら巻戻し/早送りする (巻戻し再生/早送り再生)	17
少し前に戻る(ワンタッチリプレイ)	18
画像を止めて見る(静止画再生)	18
2倍速で見る	18
コマ送りで見ると見る	18
スローモーションで見ると見る	18
トラッキング調整	19
CMをとばして見る (ワンタッチスキップ)	19

見ている番組を録画する	20
録画が終わる時間を設定するには	21
録画中に他のチャンネルを見るには	21
録画していない部分をさがすには (録画エンドサーチ)	21

音声を切り換える	22
音声を切り換えて副音声を楽しむ	22
広がりのある音にする	22

機能編

使いたい機能を選ぶ	24
映像/音声設定	25
機能設定	26
オンタイマー設定	28
省エネ設定	28
ゲーム設定	28

見たい番組を頭出し再生する - 見るナビ	29
----------------------	----

頭出し信号(VISS)を使った頭出し	30
録画されている番組を順番に頭出し しながら探す(頭出しサーチ)	30
番組の場所を指定して再生する (飛越しサーチ)	30

表示部の使いかた	31
----------	----

録画(応用)編

Gコードでタイマー予約する	34
テープの残りの長さが不安なときは (ジャスト録画機能)	35
毎週、毎日同じ番組を録画したいときは ...	35
タイマー予約の内容をその場で変える	35
タイマー予約する	36
予約内容を確認/変更/取り消しするには ..	37
タイマー録画待機中にビデオを使いたい ときは	37
始まったタイマー録画を途中で中止したい ときは	37
前と同じ番組を簡単録画する	
- 録るナビ	38
録るナビデータを削除するには	39
時間をくり下げて録画する	
- ナイター延長	40
CMをカットして録画する	41
BSデジタル放送を自動的に録画する	42

準備編

1：接続する	44
他の機器を接続するときには	45
2：時刻を合わせる	46
3：チャンネルを合わせる	47
放送のないチャンネルを飛ばすには	51
微調整のしかた	51
地域番号と放送局一覧表	52
各部のなまえ	56
リモコン	56
本体操作部	57
表示部	58

その他

正しい置きかた	60
故障かな?と思ったら	61
索引	62
仕様	63

保証とアフターサービス

裏表紙

はじめに

基本操作

機能編

録画(応用)編

準備編



その他

安全上のご注意

商品本体および取扱説明書には、お使いになるかたや他の人への危害と財産の損害を未然に防ぎ、安全に正しくお使いいただくために、重要な内容を記載しています。

次の内容(表示・図記号)をよく理解してから本文をお読みになり、記載事項をお守りください。

[表示の説明]



表示	表示の意味
 警告	“取り扱いを誤った場合、使用者が死亡、または重傷を負うことが想定されること”を示します。 ^{*1}
 注意	“取り扱いを誤った場合、使用者が傷害を負うことが想定されるか、または物的損害の発生が想定されること”を示します。 ^{*2} ^{*3}

※1: 重傷とは失明やけが、やけど(高温・低温)、感電、骨折、中毒などで、後遺症が残るもの、および治療に入院・長期の通院を要するものをさします。

※2: 傷害とは、治療に入院や長期の通院を要さない、けが・やけど・感電などをさします。

※3: 物的損害とは、家屋・家財および家畜・ペットなどにかかわる拡大損害をさします。

[図記号の説明]

図記号	図記号の意味
 禁止	“○”は、 禁止 (してはいけないこと)を示します。 具体的な禁止内容は、図記号の中や近くに絵や文章で示します。
 指示	“●”は、 指示する行為の強制 (必ずすること)を示します。 具体的な指示内容は、図記号の中や近くに絵や文章で示します。
 高圧注意	“△”は、 注意 を示します。 具体的な注意内容は、図記号の中や近くに絵や文章で示します。 左の図は高圧注意の例を示します。

警告

異常や故障のとき

- 煙が出ている、変なにおいがするときは、すぐに電源スイッチを切り、電源プラグをコンセントから抜くこと
そのまま使用すると、火災・感電の原因となります。
煙が出なくなるのを確認しお買い上げの販売店にご連絡ください。



プラグを抜け

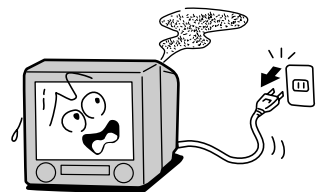

- 映像が映らない、音が出ないときは、すぐに電源スイッチを切り、電源プラグをコンセントから抜くこと
そのまま使用すると、火災・感電の原因となります。
お買い上げの販売店に点検をご依頼ください。



プラグを抜け

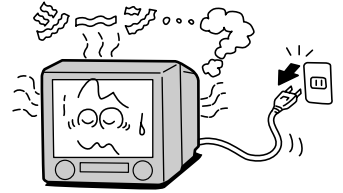

- 内部に水や異物が入ったら、すぐに電源スイッチを切り、電源プラグをコンセントから抜くこと
そのまま使用すると、火災・感電の原因となります。お買い上げの販売店に点検をご依頼ください。



プラグを抜け



警告

異常や故障のとき

■ 落としたり、キャビネットを破損したときは、すぐに電源スイッチを切り、電源プラグをコンセントから抜くこと

そのまま使用すると、火災・感電の原因となります。
お買い上げの販売店に点検をご依頼ください。



プラグを抜け

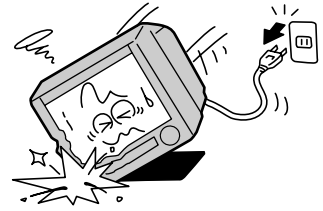

■ 電源コードが傷んだり、電源プラグが発熱したときは、電源スイッチを切り、電源プラグが冷えたのを確認してコンセントから抜くこと

そのまま使用すると、火災・感電の原因となります。
電源コードが傷んだら、お買い上げの販売店に交換をご依頼ください。



プラグを抜け

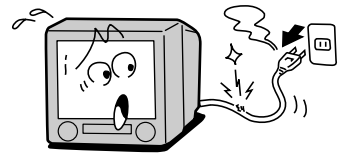

■ ぐらつく台の上や傾いた所など、不安定な場所に置かないこと

本機が落ちて、けがの原因となります。
前面が重いので水平で安定したところに据え付けてください。
テレビ台をご使用の場合は、特にご注意ください。



禁止

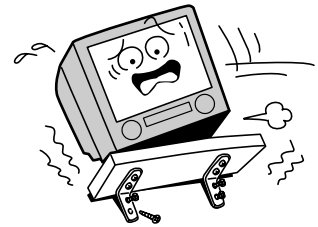

■ 上に物を置かないこと

- 金属類や、花瓶・コップ・化粧品などの液体が内部に入った場合、火災・感電の原因となります。
- 重いものなどが置かれて落下した場合、けがの原因となります。



上載せ禁止

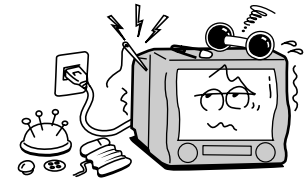

■ 振動のある場所に置かないこと

振動で本機が移動・転倒し、けがの原因となります。



振動禁止



■ 屋外や風呂、シャワー室など、水のかかる恐れのある場所には置かないこと

火災・感電の原因となります。



水場禁止

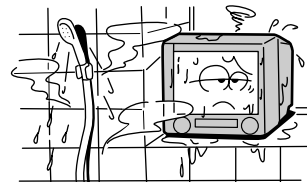

■ 電源プラグは交流100Vのコンセントに根元まで確実に差し込むこと

- 交流100ボルト以外を使用すると、火災・感電の原因となります。
- 差し込みかたが悪いと発熱によって火災の原因となります。



指示

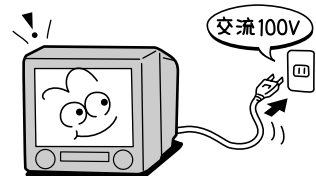

設置されるとき

おまけ

警告

ご使用になるとき

■ 修理・改造・分解はしないこと

内部には電圧の高い部分があり感電・火災の原因となります。
点検・調整・修理はお買い上げの販売店にご依頼ください。

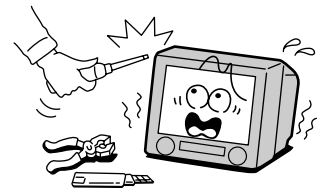

■ 通気孔・ビデオテープの挿入口などから異物を入れないこと

金属類や紙などの燃えやすい物が内部に入った場合、火災・感電の原因となります。
特にお子様のいるご家庭ではご注意ください。



■ 自動車の運転中や、歩行中にはテレビを見ないこと

交通事故や転倒によってけがの原因となります。



■ 電源コードは

- 傷つけたり、延長するなど加工したり、加熱したりしないこと
- 引っ張ったり、重い物を載せたり、はさんだりしないこと
- 無理に曲げたり、ねじったり、束ねたりしないこと

火災・感電の原因となります。

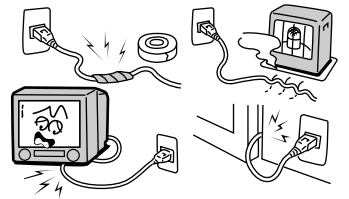

■ 雷が鳴りだしたら、本体・電源コード・アンテナ線に触れないこと

感電の原因となります。

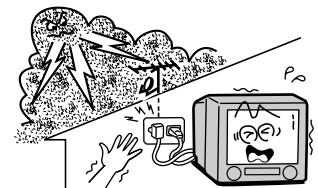

■ 電源プラグの刃や刃の取り付け面にゴミやほこりが付着している場合は、電源プラグを抜きゴミやほこりをとること

電源プラグの絶縁低下により、火災の原因となります。

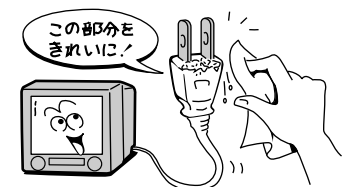

⚠ 注意

■ 通風孔をふさがないこと

通風孔をふさぐと内部に熱がこもり、火災の原因になることがあります。

- 壁に押しつけないでください。(10cm以上の間隔をあける)
- 押し入れや本箱など風通しの悪い所に押し込まないでください。
- テーブルクロス・カーテンなどを掛けたりしないでください。
- じゅうたんや布団の上に置かないでください。
- あお向け・横倒し・逆さまにしないでください。



禁止

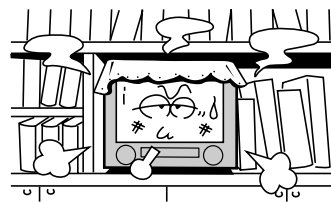

■ 温度の高い場所に置かないこと

直射日光の当たる場所・閉め切った自動車内・ストーブのそばなどに置くと、火災・感電の原因となることがあります。また、キャビネットの変形、ブラウン管の変色・破損、その他部品の劣化や破損の原因となることがあります。



禁止

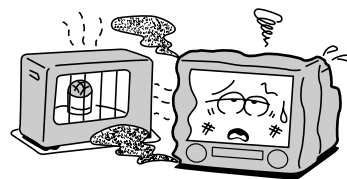

■ 湿気・油煙・ほこりの多い場所に置かないこと

加湿器・調理台のそばや、ほこりの多い場所などに置くと火災・感電の原因となることがあります。



禁止

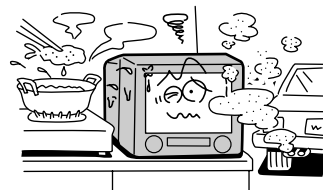

■ 車(キャスター)付きのテレビ台に設置する場合は、キャスターが動かないように固定すること

固定しないとテレビ台が動き、けがの原因となることがあります。畳やじゅうたんなど柔らかい物の上に置くときは、キャスターを外してください。

詳しくはお買い求めになられたテレビ台の取扱説明書をお読みください。



指示

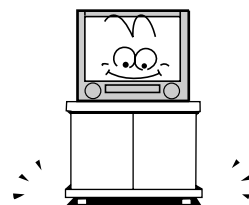

■ 転倒防止の処置を行なうこと

転倒防止の処置を行わないと、本機が転倒し、けがの原因となることがあります。

転倒防止のしかたは60ページをご覧ください。



指示

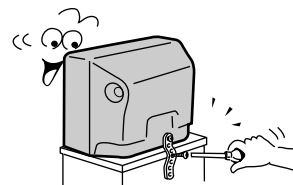

■ 移動したり持ち運ぶ場合は

- 離れた場所に移動するときは、電源プラグ・アンテナ線・機器間との接続線や転倒防止処置を外すこと
外さないまま移動すると電源コードが傷つき火災・感電や、本機が転倒し、けがの原因となることがあります。

- 持ち運ぶときは、2人以上で行なうこと。
- 車(キャスター)付きのテレビ台ごと移動させるときは、テレビ台の受け皿を取り除いて本機を支えながらテレビ台を押すこと
本機を支えながらテレビ台を押さないと、本機が落下してけがの原因となることがあります。



指示

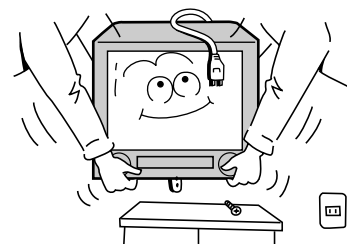

⚠ 注意

■ テレビ台をご使用のときは

- テレビ前面部をはみ出したり、片寄った載せかたをしないこと
- テレビ台のトビラを開けたままにしないこと

倒れたり、破損したり、また指をはさんだり、引っ掛けたりして、けがの原因となることがあります。
特にお子様のいるご家庭ではご注意ください。



禁止

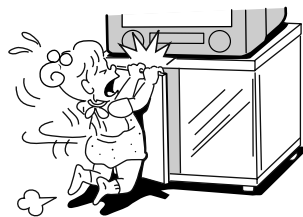

■ 本機やテレビ台にぶら下がったり上に乗ったりしないこと

落ちたり、倒れたり、こわれたりしてけがの原因となることがあります。
特にお子様のいるご家庭ではご注意ください。



禁止

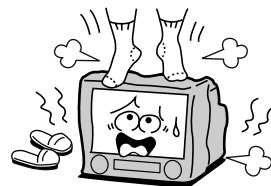

■ ビデオテープの挿入口に、手を入れないこと

手をはさみ、けがの原因となることがあります。
特にお子様のいるご家庭ではご注意ください。



禁止

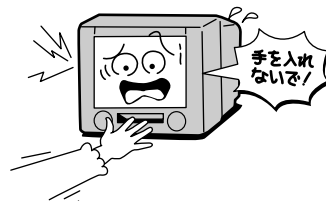

■ 電源プラグを抜くときは、電源コードを引っ張って抜かないこと

電源コードを引っ張って抜くと、電源コードや電源プラグが傷つき、火災・感電の原因となります。
電源プラグを持って抜いてください。



引っ張り禁止

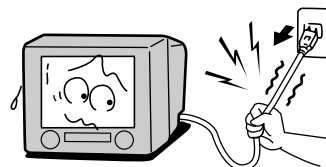

■ めれた手で電源プラグを抜き差ししないこと

感電の原因となることがあります。



ぬれ手禁止

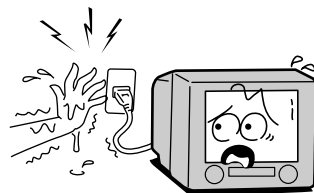

■ 旅行などで長期間ご使用にならないときは、安全のため電源プラグをコンセントから抜くこと

万一故障したとき、火災の原因となることがあります。



プラグを抜け

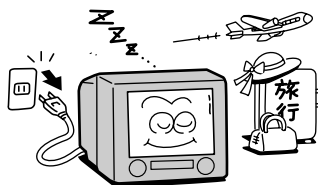

⚠ 注意

■ ヘッドホンをご使用になるときは、音量を上げすぎないこと

耳を刺激するような大きな音量で聞くと、聴力に悪い影響を与えることがあります。



禁止



■ 電源を入れる前には音量を最小にすること

電源を入れる前には、接続しているアンプなどの音量を最小にしておいてください。突然大きな音が出て聴覚障害などの原因となることがあります。



指示



■ リモコンに使用している乾電池は

- 指定以外の電池は使用しないこと
- 極性(+、-)を間違えて挿入しないこと
- 充電・過熱・分解・ショートしたり、火の中に入れてはいけないこと
- 乾電池に表示されている[使用推奨期限]を過ぎたり、使い切った乾電池はリモコンに入れておかないこと
- 種類の違う乾電池、新しい乾電池と使用した乾電池を混ぜて使用しないこと



禁止

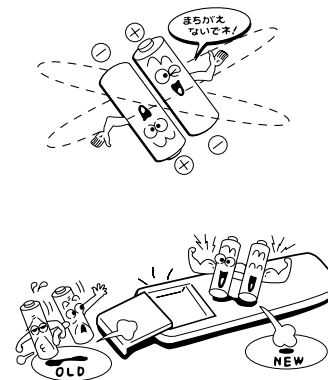

これらを守らないと、液もれ・破裂などにより、やけど・けがの原因となることがあります。

もし、液が皮膚や衣類についたときは、すぐにきれいな水で洗い流してください。液が目に入ったときは、すぐにきれいな水で洗い医師に相談してください。

器具に付着した場合は、液に直接触れないで拭き取ってください。

■ 年に一度くらいは内部の清掃を、お買い上げの販売店にご相談ください

ほこりがたまったらそのまま使用すると、火災や故障の原因となります。

湿気の多くなる梅雨期の前に行なうと効果的です。

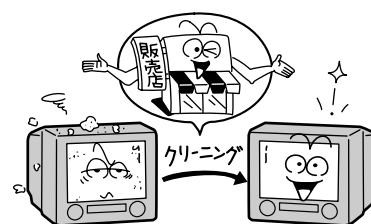

■ お手入れは、電源プラグをコンセントから抜いて行なうこと

感電の原因となることがあります。



プラグを抜け

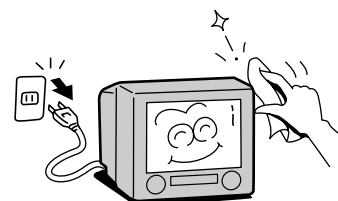

使用上のお願い

免責事項について

- 地震、雷、火災、第三者の行為、その他の事故、お客様の故意または過失、誤用、その他の異常な条件下での使用により生じた損害に関して、当社は一切の責任を負いません。
- 本製品の使用または使用不能から生じる付随的な障害(事業利益の損害、事業の中断、視聴料金の損失など)に関して、当社は一切の責任を負いません。
- 取扱い説明書の記載内容を守らないことにより生じた損害に関して、当社は一切の責任を負いません。
- 接続機器との組み合わせによる誤動作などから生じた損害に関して、当社は一切の責任を負いません。
- ビデオおよびテープ、ビデオカメラなどを使用中、万一これらの故障もしくは不具合により発生した付随的損害(録画内容など)に関して、当社は一切の責任を負いません。

取り扱いに関すること

磁気はきらいます

テレビ画面の色が乱れる原因になります。磁石、磁石を利用したおもちゃ、電気時計、スピーカーなどを近づけないでください。

静電気について

電源を入/切したときなど画面(ブラウン管)に手を触れると弱い電気を感じることがあります。これはブラウン管が静電気を帯びているためで人体に影響はありません。

殺虫剤について

キャビネットに殺虫剤など揮発性のものをかけたりしないでください。変質したり塗料がはげることがあります。

アンテナ工事は、お買い上げの販売店にご相談ください

アンテナは定期的に点検・交換が必要です

- 屋外のため、傷みやすく性能が低下します。特に、ばい煙の多い地域、温泉、海岸の近くでは傷みやすくなります。腐食などによる転倒・落下を予防するために、定期的な点検や交換が必要です。

アンテナ工事には技術と経験が必要です

送配電線から離れた、安全な場所を選び、堅固に設置する必要があります。アンテナが倒れたり落下した場合、けがや感電事故の原因となることがあります。

画面の正しい見かた

少し離れてご覧ください

画面の縦の長さの5~7倍が適当です。

部屋の明るさは新聞が読める程度で。

明るすぎ、暗すぎは目を疲れさせます。ときどき、目を休めましょう。

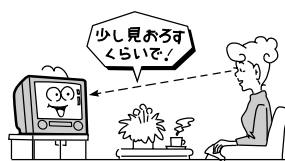

音量は適切に

音量は周囲に迷惑にならないように、適切な大きさでお聞きください。

特に夜間ご注意ください。

長時間ビデオを使わないとき

長時間ビデオを使用しないと機能に支障をきたす場合がありますので、ときどきテープを入れて動作させてください。

ふだんビデオを使わないときは

ふだんご使用にならないときは、必ずテープを取り出しておいてください。テープを傷めることを防ぎます。

お手入れについて

ベンジン・アルコールなどは使わないでください
キャビネットが変質したり、塗料がはげたりすることがあります。

ゴムやビニール製品を長時間、本機に触れさせておくと、「シミ」が付くことがあります。

キャビネットや操作パネルのお手入れ

柔らかい布で軽くふき取ってください。

化学ぞうきんをご使用の際は、その注意書に従ってください。

ブラウン管面のお手入れ

電源を切ってから柔らかい布で。

※表面は傷つきやすいので硬いものでこすったり、たいたりしないでください。

シンナーなどの溶剤は使用しないでください。

汚れのひどいときは

水でうすめた中性洗剤で

1. よく絞ってふき取る
2. 乾いた布で仕上げる



大切な録画の場合は事前に試し撮りを

大切な録画(結婚式など)の場合は、必ず事前に試し撮りを行い、正常に録画、録音されていることを確認してください。

美しい画面を見るための点検のおすすめ

ビデオは高精度な技術によって構成された精密な機械です。ヘッドやテープの駆動部分がよごれたり、磨耗したりすると、画質が損なわれます。美しい画面でご覧いただくためには使用環境(温度、湿度、ほこり)などによって異なりますが、およそ1000時間をめどに点検(清掃、注油、一部部品交換)されることをおすすめします。くわしくは、お買い上げの販売店にご相談ください。

日本国内用です

本機を使用できるのは日本国内だけで、外国では放送方式、電源電圧が異なりますので使用できません。

(This product is designed for use in Japan only and can not be used in any other country.)

リモコンをお使いになるときは

リモコンを使って電源を入れるときは、本体の電源表示ランプが赤(待機)に点灯していることをお確かめください。

ビデオやテープは、周囲(温度、湿度、ほこりなど)の影響を受けやすい、精密な部品を内蔵しています。きれいな映像・音声をお楽しみいただくために、下記の点をお守りください。

カセットについて

■ご使用前には、必ずテープの品質をお確かめください。

品質の悪いテープを使用すると、きれいに録画・再生できないだけでなく、ビデオヘッドなどの精密部品を汚したり傷つけたりして、故障の原因になります。

■品質の悪いテープの例

- ほこりやカビなどで汚れたテープ
- ジュースや水などの液体がついたテープ
- 波打ったりクシャクシャになったりしているテープ
- セロハンテープでつなぐなど、加工されたテープ
- たるんでるテープ

■品質の悪いテープを使用すると

ビデオヘッドがよごれ、再生をしたときに、画像が乱れたりテレビ画面全体が青色(ブルーバック)になったりします。このようなときは、ビデオヘッドのクリーニングをしてください。

■カセットの扱いかた

- 冬の屋外など寒いところから、急に暖かい部屋にテープを持ち込むと、テープに露(結露)が付くことがあります。そのまま使用するとテープを傷めますので部屋の温度になじませて、露が取れてからお使いください。
- 新しいテープを使用するときは、いったんテープの終端まで早送りし、巻き戻してから使用してください。新しいものはテープどうしが貼り付いている場合がありますので、ほぐしてから使用することをお奨めします。
- 使用後は、テープを始端まで巻き戻しておいてください。
- 磁気を持っているものに近づけないでください。磁気の影響を受けて、大切な記録が損なわれたりすることがあります。
- 落としたり、強い振動やショックを与えないでください。
- ムラのある巻き取り状態はテープを傷めます。もう一度巻き直してください。
- カセットテープはほこりが付着しないようケースに入れ、テープたるみを起こさないよう立てて保管してください。
- テープを、次のようなところに置かないでください。
 - ほこりの多いところ
 - 高温になるところ(推奨温度：15℃～25℃)
 - 温度差が激しいところ
 - 湿度の高いところ(推奨湿度：40%～60%)
 - 湯気や油煙の出るところ
 - 冷暖房機器に近いところ
 - 自動車のダッシュボードの中

ビデオヘッドのクリーニングについて

いつもきれいな画像を見るためのお手入れのしかたです。

■再生画面がざらついているときには、クリーニングテープをお使いください。

テレビ番組はきれいに映るのに、ビデオを再生すると次のような症状が出る場合があります。

- 画像がざらついている
- 画像が不鮮明
- 画像が出ない(単色の背景色が出る)

これはビデオヘッドのよごれによるものです。録画・再生をすると、ビデオヘッドが少しずつよごれてきます。

再生中に、テレビ画面に「クリーニングテープをおためしください」の表示が出たときは、ビデオヘッドが汚れています。ビデオヘッドをクリーニングしてください。

■クリーニングテープ

市販の乾式クリーニングテープをご利用ください。クリーニングテープを使用しても効果がない場合のクリーニングは技術を要しますので、お買い上げの販売店にご相談ください。

正常な映像



ビデオヘッドがよごれているときの映像



初期 → 末期

このような画像になったらクリーニングテープをお使いください。

■ビデオヘッドは長時間使用すると磨耗します。

クリーニングしても鮮明な画像がもどらない場合は、ビデオヘッドが磨耗していることがあります。

このような場合はビデオヘッドの交換が必要です。ビデオヘッドの交換は、お買い上げの販売店にご相談ください。

お願い

- 湿式のクリーニングテープを使用すると故障の原因になることがあります。
- 古くなったテープをお使いになるとヘッドがよごれやすくなり、画面がざらつきやすくなりますので、クリーニングテープをお使いください。
- トラッキングがずれているときでも、上記の症状が出る場合があります。この場合は、トラッキングを調整してください。(19ページ参照)

ご使用になる前に

結露(露付き)について

結露はテープや本体を傷めます。よくお読みください。

例えば、よく冷えたビールをコップにつぐと、コップの表面に水滴がつきます。この現象と同じように、本機の内部のヘッドドラムに水滴がつくことがあります。これを“結露(露付き)”といいます。

結露がおきた状態で本機をお使いになりますと、テープを傷めたり、からみついたりすることがあります。

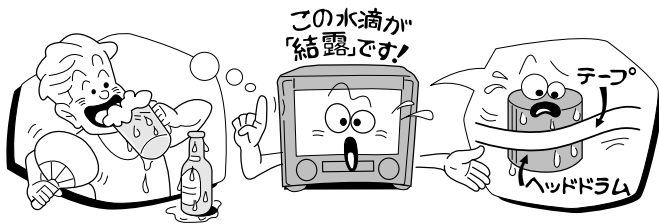

■“結露”はこんなときおきます。

- 本機を寒いところから、急に暖かいところに移動したとき
- 暖房を始めたばかりの部屋や、エアコンなどの直接冷風のあたるところで使用したとき
- 夏季に、冷房のきいた部屋・車内などから急に温度・湿度の高いところに移動して使用したとき
- 湯気が立ちこめるなど、湿気の多い部屋で使用したとき



■設置した直後は

「結露」が起こりやすい状態です。本機が部屋の温度になじむまで(約2~3時間程度)、本機の電源を入れたまま、使用するのをお待ちください。

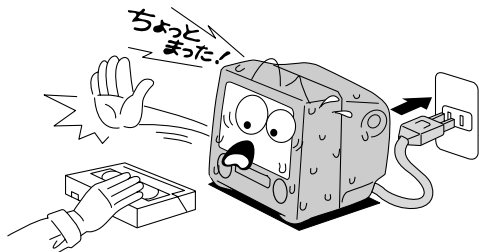

- 本機はVHS規格のビデオです。VHSマーク・SVHSマークのついたテープ以外は使用できません。
- 本機はS-VHS簡易再生機能が付いています。S-VHSビデオで録画されたテープを再生することができますが、S-VHS本来の高解像度、高画質は得られません。

著作権について

- あなたが、ビデオで録画・録音したものは、個人として楽しむなどのほかは、著作権法上、権利者に無断で使用できません。
- G-CODEは、ジェムスター社の登録商標です。
- Gコードシステムはジェムスター社のライセンスに基づいて生産しております。

基本操作

基本的な操作を説明しています。
ふだんの使い方はこの章だけでわかります。

テレビを見る	14
ビデオを見る	16
見ている番組を録画する	20
音声を切り換える	22

本書について

- イラストに線で示した番号は、各操作手順と対応しています。
- 同じ名称のボタンのイラストが二つ並んでいる場合は、左が本体のボタン、右がリモコンのボタンを意味し、どちらも同じように使えます。

テレビを見る

準備

はじめにアンテナの接続、チャンネルの設定などの準備を行なってください。(「準備編」44ページ)

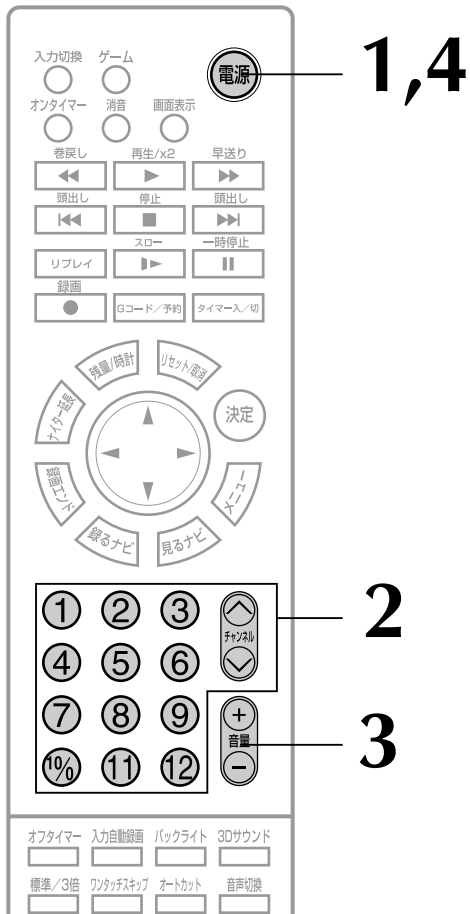
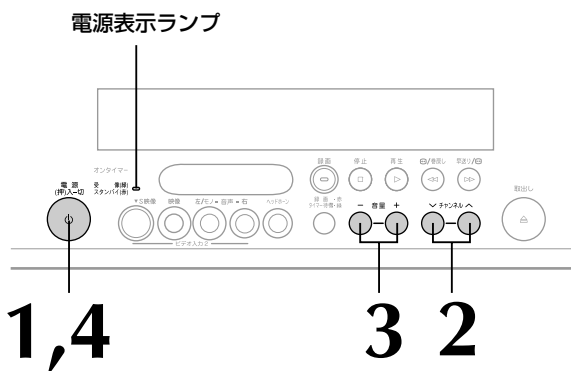
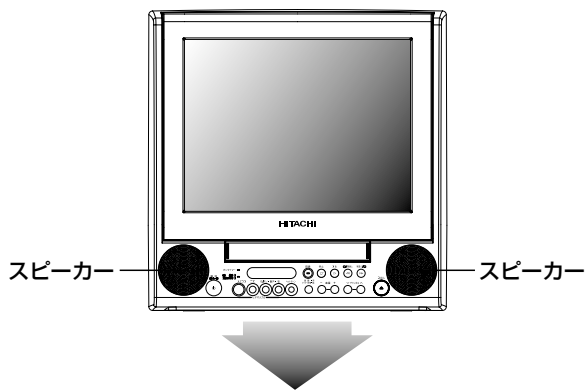

1

本体の電源ボタンを押す



電源表示ランプが緑に点灯し、電源が入ります。

画像が出ますので、手順2へ進んでください。

電源表示ランプが赤のときは

リモコンの電源ボタンを押す



電源表示ランプが緑に変わります。

2

見たいチャンネルを選ぶ

チャンネルボタン(△/▽):



チャンネルが順番に変わります。

チャンネルボタン(ダイレクト):



押した番号のチャンネルにダイレクトに変わります。

3

音量を調節する



+ : 大きくする
- : 小さくする

4

リモコンの電源ボタンを押して電源を切る



電源表示ランプが赤に変わり、本機が待機状態になります。

本体の電源ボタンを押して電源を切る



電源表示ランプが消灯します。

外出するときや、長い時間本機を使わないときなどは、本体の電源ボタンで電源を切ってください。ふだんはこの手順で使えます。(本機は常に待機状態になっています)

音を一時的に消すには

消音



消音ボタンを押す

消音

テレビ画面



元の音量に戻すには、もう一度押します。音量ボタンを押しても解除できます。

お知らせ

本機背面の音声出力(AUDIO OUTPUT L,R)も出力されません。

見ている番組のチャンネルを知りたいとき

画面表示



画面表示ボタンを押す

画面表示 押すたびに画面表示が以下のように切り替わります。

例

チャンネル

6 ステレオ

*ステレオ：ステレオ放送受信時
二重：二重放送受信時

*オートカット表示 (41ページ)

11 土 PM 5:32 停止 3倍 6
ステレオ

カウンター表示部 (31ページ)

録画モード表示 (標準/3倍) (20ページ)

ビデオ動作表示

(表示なし)

*：数秒で消えます。

こんなこともできます

- お好みの映像／音声に調整できます。
→24、25ページ 「映像／音声設定」
- ゲーム機をつないでゲームを楽しめます。
→45ページ 「他の機器を接続するときは」

目覚ましを使う(オンタイマー)

指定の時刻に、見たいチャンネルやビデオの再生画像を画面に出すことができます。また、ブザーを鳴らすこともできます。

準備

「オンタイマー設定」(28ページ)で、時刻、チャンネル、ブザーの有無をあらかじめ設定しておいてください。

オンタイマー

オンタイマーボタンを押す

オンタイマー 本体のランプが点灯し、設定してある時刻が約5秒間表示されます。

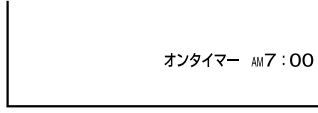
例)朝7時00分に設定したとき

点灯

オンタイマーランプの点灯中、設定してある時刻になると

- リモコンで電源を切っておいたときは(電源表示ランプが赤)、自動的に電源が入ります。
- 「オンタイマー設定」で設定した内容が画面に出ます。
- ブザーを「入」にしてあればブザーが鳴り出し、徐々に音量が大きくなります。

オンタイマーを解除するときは

オンタイマーボタンを押します。
本体のオンタイマーランプが消灯します。

お知らせ

- 設定した時刻に電源が入ったあと、約1時間何も操作しないと、電源が自動的に切れ、オンタイマーランプが消灯します。ブザーは何も操作しないと約2分で止まります。
- オンタイマーは1回動作すると解除します。毎日動作させるには、その都度オンタイマーボタンを押してください。
- テレビの入／切とオンタイマーの入／切は連動していません。それぞれ別に操作できます。
- 本体の電源ボタンで電源を切るとこの機能は解除され、動作しません。

オフタイマー設定

ここで設定した時間が経過すると、電源が自動的に切れます。

オフタイマー

オフタイマーボタンを押す

オフタイマー ボタンを押すたびに時間が切り換わります。

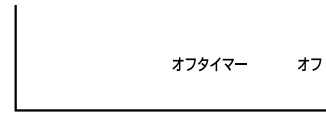
オフタイマー → オフ → 30分 → 60分 → 90分 → 120分

電源が切れるまでの残り時間が、画面に10分おきに表示されます。

電源が切れる5分前からは、表示は出たままになります。電源が切れる1分前からは、「1分」が点滅表示されます。

ビデオを見る

準備

電源表示ランプ(赤)が点灯していないときは、本体の電源ボタンを押して電源を入れてください。

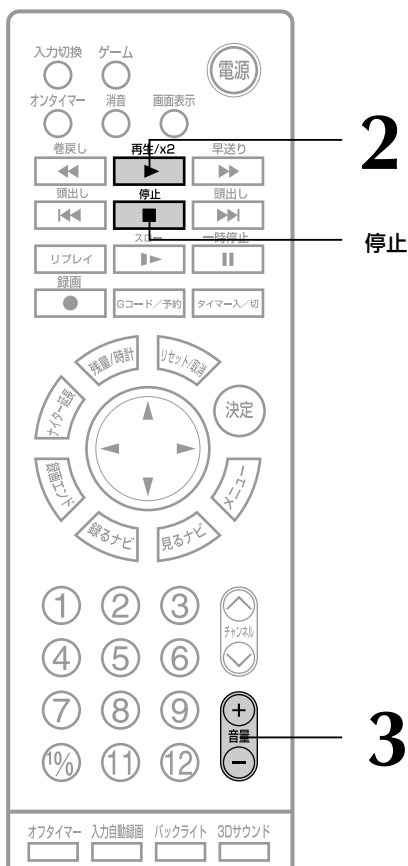
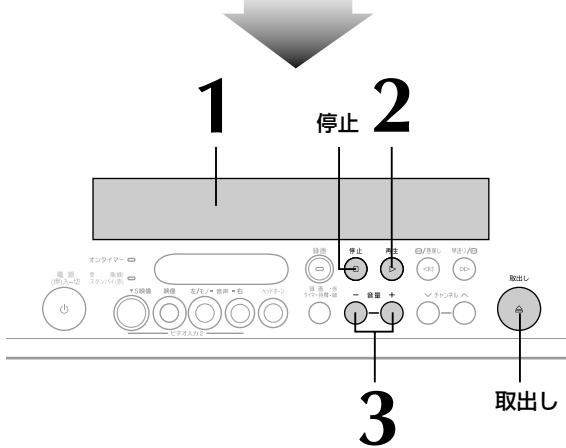
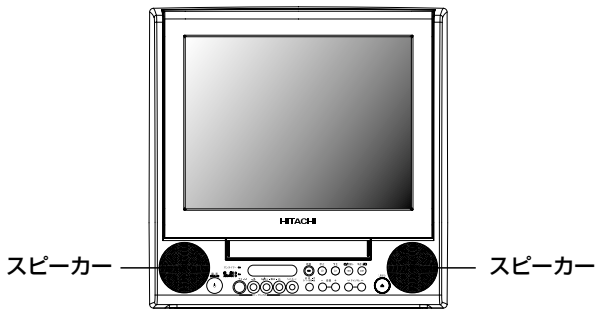

⚠ 注意

テープ挿入口に手や異物を入れないこと。
指をはさみ、けがや故障の原因となります。
特にお子様にはご注意ください。



禁止

1 テープを入れる

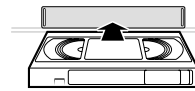

テープの見える面を上にして
入れます。

レンタルビデオテープなどのように誤消去防止
用ツメの折れているテープを入れると、自動的
に再生が始まります。

2 再生/×2ボタンを押す



再生中にもう一度押すと、再生の早さが2倍にな
ります。さらにもう一度押すと元に戻ります。
リモコンの再生/×2ボタンのみ、この機能が働
きます。

3 音量を調節する



再生を止めるには

停止ボタンを押します。



見終わったテープを取り出すには

本体の取出しボタンを押します。



S-VHS簡易再生(SQPB)

●本機は、S-VHS方式で録画されたテープを再生できま
す。ただし、S-VHS本来の高解像度、高画質は得られ
ません。

●本機は、S-VHS方式の録画はできません。

※SQPBとはS-VHS Quasi Playbackの略です。

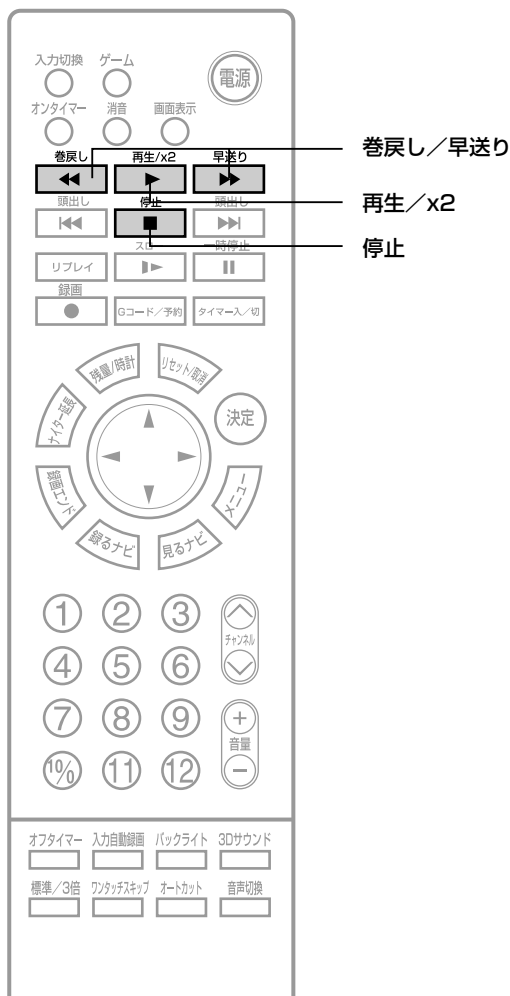
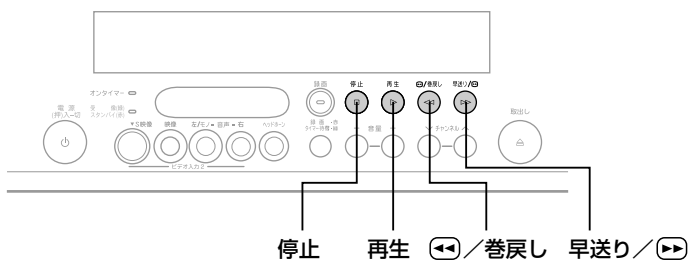

巻戻し/早送りするには

停止中に、巻戻しボタン/早送りボタンを押す



止めるには停止ボタンを押します。

【お知らせ】

- 本機は、高速巻戻し・早送り機構を採用しています。非常に高速で動作しますので、テープ保護のため、停止ボタンを押してもすぐには停止しません。また、動作音が大きくなります。
- T-120以外のテープでは、巻戻し・早送りのスピードが遅くなることがあります。
- テープによっては、巻戻し・早送りをするとカウンターが多少ずれることがあります。
- テープの終わりまで再生すると、テープは自動的にはじめまで巻き戻ります。早送りのときは、テープの終わりで停止します。

画像を見ながら巻戻し/早送りする (巻戻し再生/早送り再生)

再生中に、巻戻しボタン/早送りボタンを押す



再生の速さが標準モードで5倍、3倍モードで15倍になります。

押しつづけると、さらに速さが変わります。標準モードで7倍、3倍モードで21倍になります。離すと元の速さに戻ります。

普通の再生に戻すには、再生/x2ボタンを押します。

【お知らせ】

- 巻戻し再生/早送り再生中は、数本の横じまが出ます。また、音声は再生されません。
- 巻戻し再生/早送り再生から普通の再生に戻したときに、一瞬画像が乱れることがあります。故障ではありません。

トラッキング調整

テープを再生すると、画面に白い帯状のノイズが出ることがあります。これは、映像が記録された部分をビデオヘッドがずれて読みとっているときに起こります。このずれを調整することをトラッキング調整といいます。

本機は、再生が始まるたびに自動的にトラッキングの最良点をさがします(自動トラッキング調整)。その間は表示部の「DT」表示が点滅し、調整がおわると点灯に変わります。



手動トラッキング調整

録画状態の悪いテープのとき、自動トラッキング調整では最良点にあわないことがあります。ノイズが少なくなる時は、以下の手順で調整してください。

再生中に、本体のチャンネルボタンを押す

ノイズが最も少なくなる位置に合わせます。(「DT」表示が消えます)

自動トラッキング調整に戻りたいときは、本体のチャンネルボタンを同時に3秒以上押してください。(「DT」表示が点灯します)

スローモードでの手動トラッキング調整

スローモードのとき、本体のチャンネルボタンを押す

ノイズが最も少なくなる位置に合わせます。

【お知らせ】

自動トラッキング調整中は、画像や音声にノイズが出ることがあります。

こんなこともできます

- 本機で録画したテープなら、予約内容を画面に一覧表示させて、見たい番組を選んで頭出しできます。
→29ページ 「見たい番組を頭出し再生する - 見るナビ」
- 頭出し信号を利用して、録画した番組を簡単にさがせます。
→30ページ 「頭出し信号(VISS)を使った頭出し」
- あらかじめ設定した時間が経過すると、自動的に電源が切れます。
→15ページ 「オフタイマー」
- 録画した番組をCM(コマーシャル)部分だけ自動的に早送りして再生できます。
→25、27、28ページ 「オートスキップ」

CMをとばして見る(ワンタッチスキップ)

再生中、CM(コマーシャル)部分になったところでワンタッチスキップボタンを押す

ワンタッチスキップ

約30秒間早送り再生し、ふつうの再生に戻ります。
ボタンを押すたびに30秒間ずつ、最長2分間(合計4回)まで早送り再生できます。



ワンタッチスキップ

【お知らせ】

ワンタッチスキップの途中で再生ボタンを押すと、普通の再生に戻ります。

見ている番組を録画する

準備

電源表示ランプ(赤)が点灯していないときは、本体の電源ボタンを押して電源を入れてください。

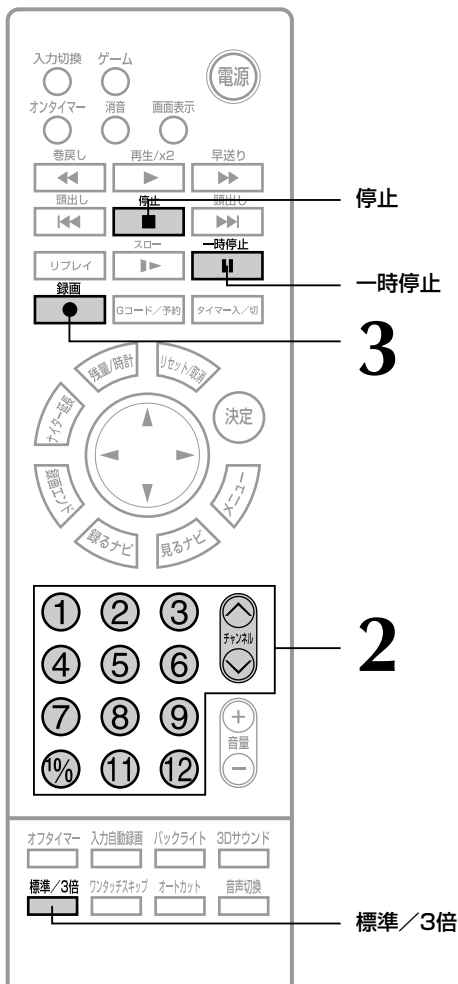
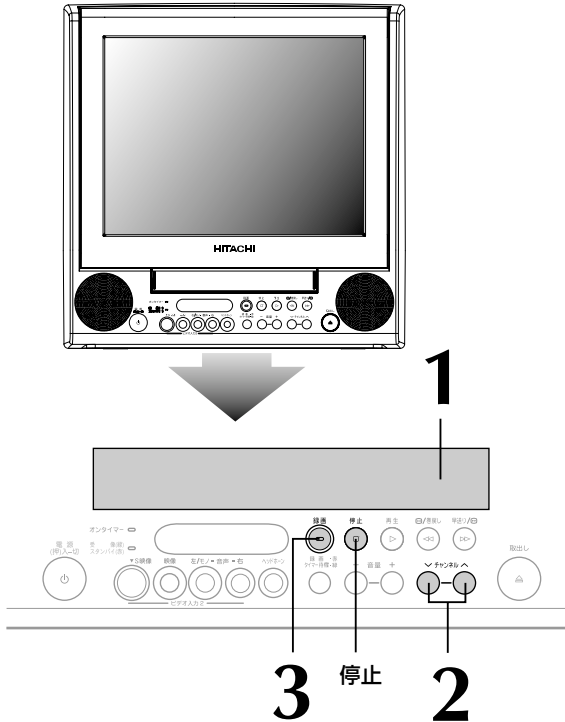

⚠ 注意

テープ挿入口に手や異物を入れないこと。指をはさみ、けがや故障の原因となります。特にお子様にはご注意ください。



1 録画用のテープを入れる

ツメが折れていないテープをお使いください。

2 録画するチャンネルを選ぶ



13ポジション以上は、チャンネルボタン(Λ/V)で選びます。

3 録画ボタンを押す



録画が始まります。本体の録画/タイマー待機表示ランプが赤に点灯します。

録画中に電源ボタンで電源を切っても、そのまま録画が続きます。

「お知らせ

録画中にテープが終わると、録画が止まり、テープは自動的に最初まで巻戻しされます。

録画を止めるには

停止ボタンを押します。



同じテープで長時間録画するには

録画ボタンを押す前に、標準/3倍ボタンを押して、画面に「3倍」を表示させます。「3倍」は「標準」の3倍長く録画できますが、画質は「標準」の方が優れています。

標準/3倍



録画を一時的に止めるには

一時停止ボタンを押します。



もう一度押すと、録画が始まります。10分以上一時停止が続くと、録画は止まります。

録画が終わる時間を設定するには

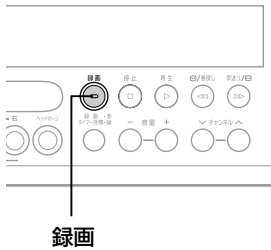

録画中に、本体の録画ボタンをくり返し押す

押すたびに画面の表示が変わります。30分単位で、最大4時間後まで設定することができます。(4時間をすぎると解除され、「-:--」が表示されます)

設定した時間になると、録画が終わります。

録画中に他のチャンネルを見るには

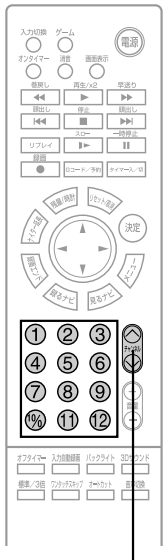

録画中に、チャンネルボタン(Δ/V)またはチャンネルボタン(ダイレクト)を押して、見たい番組を選ぶ



1 2 3
4 5 6
7 8 9
% 11 12

13ポジション以上は、チャンネルボタン(Δ/V)で選びます。

録画しているチャンネルはそのまま録画が続きます。

お知らせ

他のチャンネルを見ているときは、録画の一時停止はできません。録画中のチャンネルにいったん戻してから操作してください。

録画していない部分をさがすには(録画エンドサーチ)

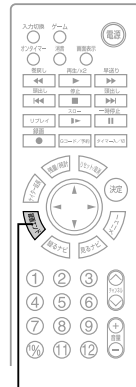

録画エンド

録画エンドボタンを押す



未録画部分まで早送りしてテープが止まります。

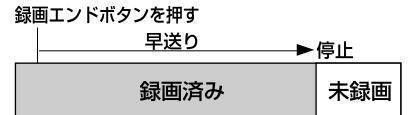

お願い

重ね書きしたテープで録画エンドサーチを行うと新しく録画した終了位置で停止します。未録画部分を探すときは、一度再生した内容を確認してから、もう一度録画エンドボタンを押してください。

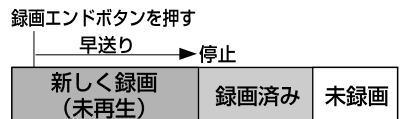

録画内容の保護と解除

たいせつな録画を誤って消さないように、テープには「誤消去防止用ツメ」が付いています。ツメを折っておくと、録画ができません。再び録画できるようにするには、ツメを折った穴の上にセロハンテープを二重に貼ります。

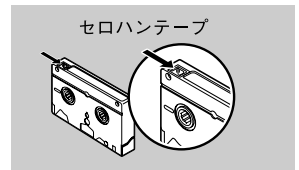
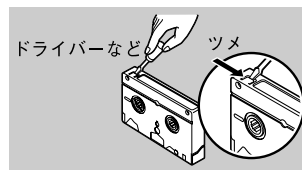

こんなこともできます

- CM部分を自動的にカットして録画できます。
→41ページ 「CMをカットして録画する」
- タイマーを使って留守中でも録画ができます。
→34ページ 「Gコードでタイマー予約する」
→36ページ 「タイマー予約する」
- いつも録画する番組は、予約内容を簡単に呼び出せるので、入力の手間なく手早く録画予約できます。
→38ページ 「前と同じ番組を簡単録画する - 録るナビ」

音声を切り換える

二重音声のとき音声を切り換えることができます。

音声を切り換えて副音声を楽しむ



音声切替

音声切替ボタンを押して、聞きたい音声を選ぶ

音声切替

テレビを見ているとき

二重放送のときだけ音声切り換えられます。

押すたびに、音声と画面表示が以下のようになり切り換わります。

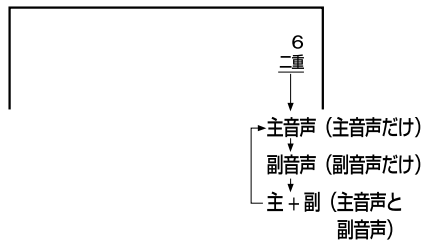

ビデオを見ているとき

押すたびに、音声と音声出力表示が以下のように切り換わります。



音声出力表示

音声出力表示	二重放送	ステレオ放送
L、R点灯	主音声と副音声	ステレオ(最初の状態)
L点灯	主音声(最初の状態)	左の(主)音声
R点灯	副音声	右の(副)音声
L、R消灯	主音声	モノラル(右+左)

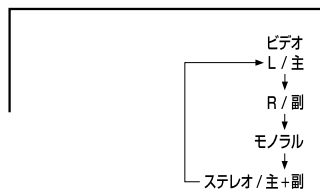

再生される音声は

本機でステレオや二重放送を録画し再生すると、二重放送では自動的に主音声再生されます。ステレオ放送ではステレオで再生されます。

お願い

番組の途中から再生すると正しく動作しない場合があります。(このようなときは、音声切替ボタンで聞きたい音声を選んでください)

録音される音声は

Hi-Fi録音では音声多重放送をそのまま録音します。

録画するときの音声について

- 本機はHi-Fi録音で音声多重放送を録音します。従来の音声トラックには、ステレオ放送はモノラルで録音され、二重放送は主音声だけ録音されます。
- 音声多重放送を見ているとき、リモコンの音声切替ボタンを押すと、聞こえる音声切り換わります。録音される音声には影響はありません。

広がりのある音にする

3Dサウンドボタンを押す

3Dサウンド 押すたびに、3Dサウンド効果が入/切します。



3Dサウンド

3Dサウンド 入

お知らせ

ステレオ音声のときだけ3Dサウンド効果が得られます。

機能編

べんりな機能を説明しています。

使いたい機能を選ぶ.....	24
見たい番組を頭出し再生する - 見るナビ	29
頭出し信号(VISS)を使った頭出し	30
表示部の使いかた	31

使いたい機能を選ぶ

いろいろな機能を画面上で選べます。通常はご購入時のままの設定でお使いになれますが、お好みに合わせて設定してください。

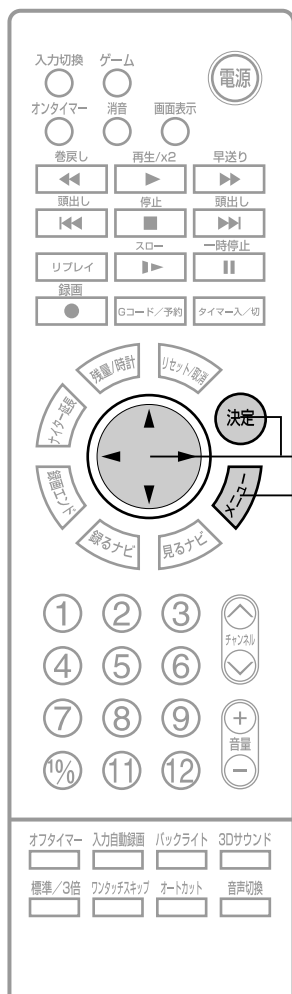

1 メニューボタンを押す



▲▼で選んで [決定]を押してください
 ▶ 映像/音声設定
 機能設定
 オンタイマー設定
 チャンネル設定
 時刻合わせ
 省エネ設定
 ゲーム設定

[メニュー]で終了

左の画面表示が出ます。
 項目の内容は下の表1をご覧ください。

2 ▲/▼ボタンで項目を選び、決定ボタンを押す

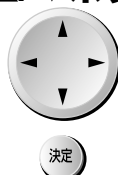

選んだ項目を設定する画面に切り換わります。
 手順1で「機能設定」を選んだときは、表2の項目が選べるようになります。

3 画面に表示される操作方法にしたがって設定したあと、メニューボタンを押す



表示された画面が消えます。

2
1,3

【お知らせ】

手順1の画面表示は、ボタンを押さないと約1分で消えて設定が終了します。

表1

映像/音声設定	映像メニュー：画面の明るさ、色の濃さなどをお好みの映像に調整します。	25
	音声メニュー：左右のバランス、高音、低音をお好みに調整します。	26
機能設定	いろいろな機能を設定できます。(表2、3参照)	26~28
オンタイマー設定	オンタイマー(15ページ)の時刻やチャンネルなどを設定します。	28
チャンネル設定	受信するチャンネルを設定します。	47
時刻合わせ	日付・時刻を合わせます。	46
省エネ設定	画面の明るさを押さえることや無操作・無信号状態が一定時間続くと自動的に電源を切ることができます。	28
ゲーム設定	ゲーム入力専用、画面の明るさ、色の濃さ、音声の効果などを調整します。	28

表2(「機能設定」を選んだとき 1/2)

テープ残量	テープの残量時間が正しく計算・表示されるように、お使いのテープの種類を設定しておきます。
オートリピート	テープの最後まで再生したら自動的に最初まで巻き戻して再生をくり返します。(50回まで)
無録画部自動巻戻し	「ツメ」折れテープの再生で、何も録画されていない部分が30秒以上続いたとき、テープを巻き戻します。
ジャストクロック	本機の時計を、時報を利用して自動的に調整します。
予約画面自動オン	Gコード予約録画(34ページ)をするときに、ボタンをひとつ押すだけで電源が入り同時に予約画面が表示されます。
ATS	テープの品位を判別して、最適な録画を行ないます。

表3(「機能設定」を選んだとき 2/2)

レンタルポジション	レンタルテープやダビングしたテープなどを見ると、ノイズを少なくすることができます。
デュー設定	12月から3月までの間、結露を起こしにくくします。
ダブルナビ	ダブルナビ(録るナビ、見るナビ)機能の入/切をします。
オートスキップ	再生中にCMなどステレオ放送の部分を自動的に早送りします。
音声設定	電波が弱いときなど、ステレオ放送の音声が入って聞きづらいとき、モノラル受信に切り換えて聞きやすくします。

画面に表示される操作方法にしがって設定してください。

ボタンを押さないと約30秒後に画面表示が消えて、設定が終了します。

映像/音声設定

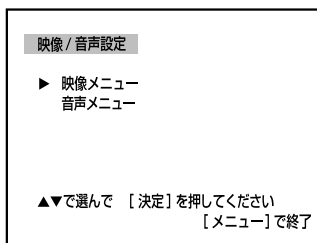

▲/▼ボタンで選び、決定ボタンを押してください。

映像メニュー

テレビの受信画、ビデオの再生画、ゲーム入力画、外部入力画、それぞれ別の設定にできます。

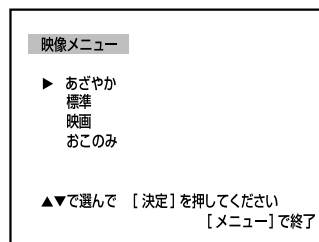

テレビの受信、ビデオの再生、外部入力の際の映像メニュー

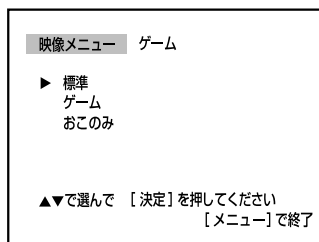

ゲーム入力の際の映像メニュー

- あざやか** 標準よりあざやかな画面になります。
- 標準** 標準的な映像調整値です。
- 映画** お部屋を少し暗くして映画館のような雰囲気を楽しめます。
- ゲーム** ゲーム入力とゲームに適した画質になります。
- おこのみ** お好みの画面に調整できます。
おこのみを選んだとき：
決定ボタンを押すと、次の画面表示が出ます。

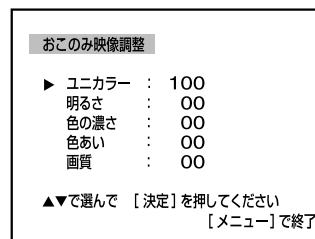

調整したい項目を▲/▼ボタンで選び、決定ボタンを押してください。選んだ項目の調整画面が表示されます。(調整画面表示はボタンを押さないと約5秒後に消えます)

ユニカラー コントラスト・明るさ・色の濃さが同時に調整できます。

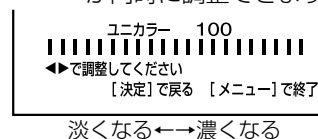

淡くなる ← → 濃くなる

明るさ 画面の明るさが調整できます。

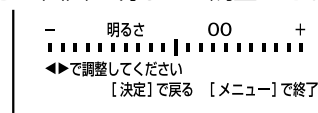

暗くなる ← → 明るくなる

色の濃さ 色の濃さが調整できます。

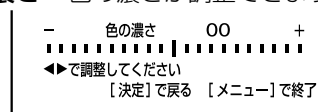

淡くなる ← → 濃くなる

色あい 肌色などが調整できます。

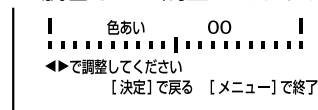

赤っぽくなる ← → 緑っぽくなる

画質 映像の鮮明さが調整できます。

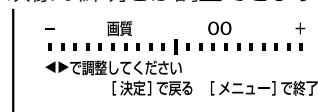

やわらかい映像になる ← → くっきりした映像になる (つづく)

使いたい機能を選ぶ(つづき)

(つづき) 音声メニュー

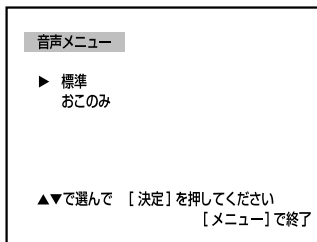

標準 おすすめする音声調整値です。
おこのみ お好みの音声中に調整できます。
おこのみ を選んだとき：
 決定ボタンを押すと、次の画面表示が出ます。

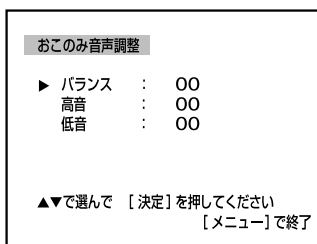

調整したい項目を▲/▼ボタンで選び、
 決定ボタンを押してください。
 選んだ項目の調整画面が表示されます。
 (調整画面表示は、ボタンを押さないと約5
 秒後に消えます)

バランス 左右の音量のバランスが調整でき
 ます。

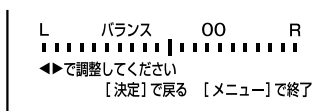

左の音が強調される ←→ 右の音が強調される

高音 高音の調整ができます。

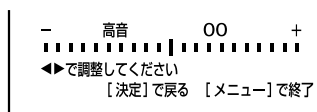

高音が軽減される ←→ 高音が強調される

低音 低音の調整ができます。

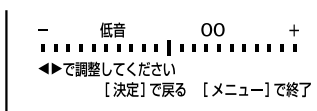

低音が軽減される ←→ 低音が強調される

機能設定

テープ残量

使用するテープの長さに合わせて選びます。

120：T-120までのテープを使うとき

160：T-140からT-160までのテープを使うとき

180：T-160からT-180までのテープを使うとき

210：T-180より長いテープを使うとき

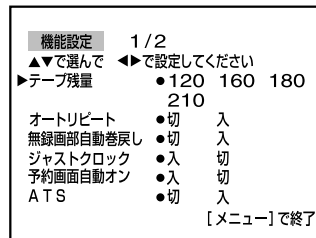

オートリピート

入：テープを最後まで再生したら、自動的に最初まで巻
 き戻し、もう一度再生を始めます。

切：この機能は働きません。

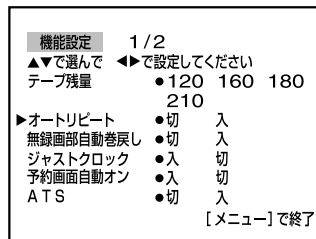

連続してくり返す回数は50回までです。

無録画部自動巻戻し

入：「ツメ」折れテープの再生で、何も録画されていない部
 分が30秒以上続いたとき、テープを巻き戻します。

切：この機能は働きません。

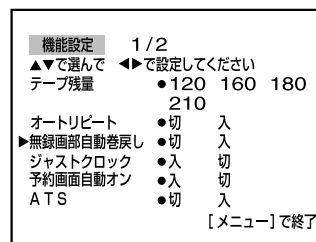

ジャストクロック

入： 時報を利用して自動で時刻を調整します。

切： この機能は働きません。

機能設定	1/2
▲▼で選んで ◀▶で設定してください	
テープ残量	●120 160 180 210
オートリビート	●切 入
無録画部自動巻戻し	●切 入
▶ジャストクロック	●入 切
予約画面自動オン	●入 切
ATS	●切 入
	[メニュー]で終了

ジャストクロック(自動時刻合わせ)機能

- ジャストクロック機能を動作させるには、機能設定の「ジャストクロック」を「入」にしてください。
- NHK教育テレビの時報を利用して、1日3回(AM7時、PM0時、PM7時)、時報が放送されているかどうかを確認します。その時に時報が放送されていると、それに合わせて時計の誤差を、自動的に修正します。3分以内の誤差が修正されます。
- 次のようなときは、自動時刻合わせ(ジャストクロック)機能は働きません。
 - ・NHK教育テレビのガイドチャンネルが設定されていないとき。
 - ・ビデオを使用しているとき。
 - ・現在時刻とのずれが±3分以上あるとき。
 - ・時報のバックに音楽が流れているとき。
 - ・「ポップポップポーン」でなく「ポーン」のみの時報のとき。

予約画面自動オン

入： Gコード/予約ボタンで電源が入り同時に予約画面が表示されます。

ただし、本体の電源が切れているときは動作しません。

切： この機能は働きません。

機能設定	1/2
▲▼で選んで ◀▶で設定してください	
テープ残量	●120 160 180 210
オートリビート	●切 入
無録画部自動巻戻し	●切 入
▶ジャストクロック	●入 切
予約画面自動オン	●入 切
ATS	●切 入
	[メニュー]で終了

ATS (オートテープサポート)

入： テープの品位に応じて記録レベルを変えて、最適な状態で録画します。

通常は「切」の位置でお使いください。

切： この機能は働きません。

機能設定	1/2
▲▼で選んで ◀▶で設定してください	
テープ残量	●120 160 180 210
オートリビート	●切 入
無録画部自動巻戻し	●切 入
▶ジャストクロック	●入 切
予約画面自動オン	●入 切
▶ATS	●切 入
	[メニュー]で終了

録画の開始時に、テープの品位を数秒間測定し、測定が終わると録画を始めます。テープを取り出した場合、再度測定します。

レンタルポジション

[1]： レンタルテープなど、ノイズを減らしながら、くっきりとした画像で再生したいとき。

[2]： レンタルテープなど、とにかくノイズを減らして再生したいとき。

切： この機能は働きません。(通常の再生画面)

機能設定	2/2
▲▼で選んで ◀▶で設定してください	
▶レンタルポジション	●切 [1] [2]
チュー設定	●切 入
ダブルナビ	●入 切
オートスキップ	●切 入
音声設定	●ステレオ モノラル
	[メニュー]で終了

デュー設定

入： 12月から3月までの間、結露を起しにくくします。

切： 通常は、この位置でお使いください。

機能設定	2/2
▲▼で選んで ◀▶で設定してください	
レンタルポジション	●切 [1] [2]
▶チュー設定	●切 入
ダブルナビ	●入 切
オートスキップ	●切 入
音声設定	●ステレオ モノラル
	[メニュー]で終了

寒い部屋を急に暖房で暖めるときなどに結露が起りやすくなります。このようなときに、デュー設定を「入」にしておくと12月から3月の間、ビデオ内部が自動的に暖まり、結露を起りにくくします。(この場合、待機時の消費電力は増加します。)デュー設定をONにされますと(12月~3月)節電の為、待機時は前面の液晶表示のバックライト(58ページ)が消灯します。待機時に時計表示をご覧になる場合には、リモコンのバックライトボタンを押しいただきますと約30秒間表示の後、自動的に消灯します。

ダブルナビ

入： ダブルナビ機能(録るナビ、見るナビ)が動作します。

切： ダブルナビ機能(録るナビ、見るナビ)が動作しません。

機能設定	2/2
▲▼で選んで ◀▶で設定してください	
レンタルポジション	●切 [1] [2]
▶チュー設定	●切 入
ダブルナビ	●入 切
オートスキップ	●切 入
音声設定	●ステレオ モノラル
	[メニュー]で終了

オートスキップ

入： コマーシャル(CM)を飛ばして再生します。

切： この機能は働きません。

機能設定	2/2
▲▼で選んで ◀▶で設定してください	
レンタルポジション	●切 [1] [2]
▶チュー設定	●切 入
ダブルナビ	●入 切
▶オートスキップ	●切 入
	[メニュー]で終了

使いたい機能を選ぶ(つづき)

オートスキップサーチのしくみ

現在放送されているCM(コマーシャル)のほとんどはステレオ放送になっています。オートスキップは、ステレオ放送とモノラルまたは二重放送の違いを検出し、ステレオ放送の部分だけを早送り再生する機能です。したがって、番組自体がステレオ放送のときやCMがモノラルまたは二重放送のときは動作しません。

ステレオ放送が録画されたテープを見るときは、「オートスキップ」を「切」にしてください。「入」では、早送り再生になります。

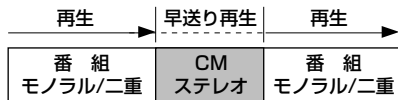

お知らせ

- この機能は本機で録画したテープにだけ働きます。
- 外部入力を使用して録画したテープには働きません。
- CM以外でも、モノラル放送や二重放送からステレオ放送の番組が始まると、早送り再生されます。また、電波の状態によっては正しく動作しないことがあります。このときは「切」にしてください。

音声設定

モノラル: 電波が弱いときなど、ステレオ放送の音声がかきまじり聞きづらいとき、モノラル受信に切り換えて聞きやすくします。

ステレオ: 通常はこの設定にします。

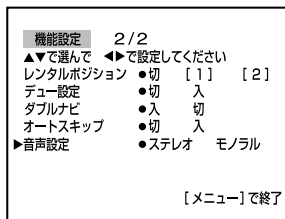

オンタイマー設定

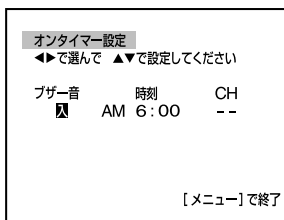

ブザー音 入: 設定した時刻になるとブザー音が鳴ります。

切: ブザー音は鳴りません。

時刻 アラームの時刻を設定します。

CH 設定した時刻に画面に出したいチャンネルを設定します。

—: チャンネルは切り換わらず、最後に見ていた状態になります。

ビデオ再生: 本機に入っているテープを再生します。テープが挿入されていないときは、「—」と同じ動作になります。

省エネ設定

電源を切り忘れても、自動的に電源が切れます。

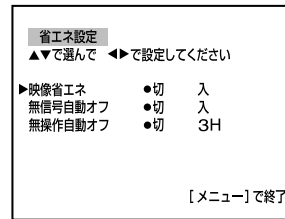

映像省エネ 入: 画面の明るさを押さえて、見やすい映像にする。

切: この機能は動作しません。

無信号自動オフ

入: 無信号状態が約15分間続くと電源が切れます。おやすみタイマーが設定されている場合、おやすみタイマーが優先されます。

切: この機能は動作しません。

無操作自動オフ

3H: 無操作状態が約3時間続くと電源が切れます。

切: この機能は動作しません。

ゲーム設定

ゲーム機をつないでゲームを楽しむときに設定します。

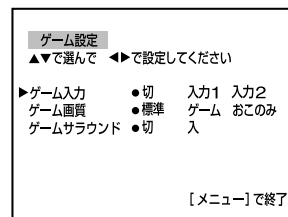

ゲーム入力

入力1: ゲーム入力を入力1に設定します。

入力2: ゲーム入力を入力2に設定します。

切: ゲーム入力を設定しません。

ゲーム画質

標準: ゲーム入力の画面を標準的な映像調整値にします。

ゲーム: ゲーム入力の画面をゲーム入力とゲームに適した画質にします。

おこのみ: ゲーム入力の画面をお好みに調整できます。

おこのみを選んだとき:

ゲーム入力「切」以外のとき決定ボタンを押すと、ゲームの入力に切り換わり、次の画面表示が出ます。25ページの「映像メニュー」と同じ要領で画面を調整してください。

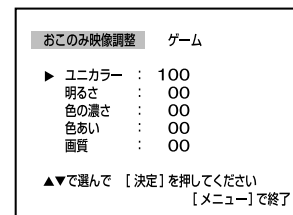

ゲーム画質の設定は、ゲーム入力の際の映像メニュー(25ページ)でも設定できます。

ゲームサラウンド

入: 音が広がり、臨場感のある音声で楽しめます。

切: ゲームサラウンド効果は働きません。

見たい番組を頭出し再生する - 見るナビ

本機で録画した番組なら、録画データの一覧表示から見たい番組を選んで、簡単に頭出しできます。

見るナビとは

本機は、録画するテープにテープ番号(最大60番まで)をつけ、その番号ごとに録画データ(チャンネル、録画日、開始時刻、終了時刻、ジャンル)を管理します。この録画データを活用して、テープの中身を見たり、見たい番組を頭出し、再生することができます。

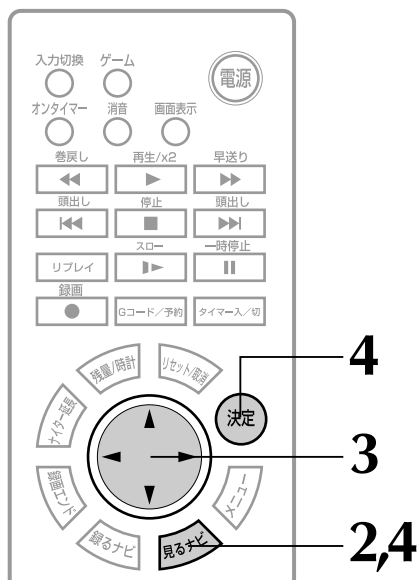

1 本機で録画したテープを入れる

録画のしかたについては、20ページ「見ている番組を録画する」、または「録画(応用編)」(34ページ～)をご覧ください。

2 見るナビボタンを押す



「見るナビデータを確認中です」と表示したあと、見るナビ画面が出ます。

例

録画チャンネル	録画日	開始時刻	終了時刻	ジャンル
見るナビ				
CH1	11/17	19:00	21:45	ドラマ
8	11/15	19:00	21:00	映画
3	11/10	19:00	21:00	--
6	11/4	19:00	21:00	--
1	11/4	8:15	8:30	ドラマ
4	11/3	7:00	11:00	音楽

テープ番号: 1

テープ番号
本機がテープにつけた整理番号です。1～60番まで登録されます。60をこえると1から始まり前のデータは消されます。

録画データ

最大6番組表示されます。6番組以上録画したときは、古いデータが新しいデータに入れかわります。

見るナビを解除するときは、リセット/取消ボタンを押します。

3 ▲/▼ボタンを押して、見たい番組を選ぶ

本体のチャンネルボタン(▲/▼)でも選べます。



4 見るナビボタンまたは決定ボタンを押す



番組の先頭をさがし、再生が始まります。

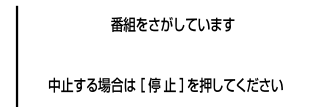

選んだ番組がテープに入っていないときは、下のような画面表示が出ます。

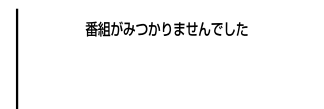

お知らせ

- 見るナビができるのは、本機で録画したテープだけです。
- テープを入れると、表示部の日付、時刻が点滅したあと点灯します。点灯後に操作してください。表示部の日付、時刻が点滅中に操作すると、同じテープに複数のテープ番号が登録されてしまい、誤動作の原因となります。
- 録画データは、録画時間が短い(標準モードで5分以下、3倍モードで15分以下)と登録されません。
- 次のようなテープが入っているときは、見るナビボタンを押すと、画面に「見るナビデータを確認できません」と表示されます。
 - ・ 何も録画していないテープ
 - ・ 本機以外のビデオデッキで録画したテープ
 - ・ 市販のソフトテープ

見るナビデータが登録されたテープに追加録画するときは

本機で録画したテープを入れても、表示部の日付、時刻が点滅中に録画すると、テープに複数のテープ番号が自動的に付けられてしまい、見るナビデータが正しく表示できません。以下の手順で録画してください。

1. 本機で録画した部分まで巻き戻す。
2. 見るナビボタンを押して、見るナビ画面を出す。
3. 録画エンドボタンを押して、録画済み番組の終了位置で止める。
4. 録画、またはタイマー録画をする。

頭出し信号(VISS)を使った頭出し

頭出し信号(VISS)を利用して、録画した番組を頭出しできます。

頭出し信号の記録のしかた

録画を始めたとき、自動的に記録されます。

録画されている番組を順番に頭出ししながら探す(頭出しサーチ)

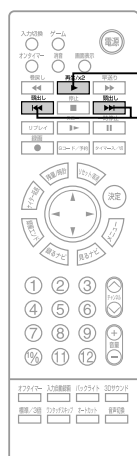

1 見たい番組のある方向の頭出しボタンを、1回押す



早送りまたは巻戻しで、信号の記録されている部分を5秒ずつ再生していきます。

2 見たい番組が見つかったら、再生/×2ボタンを押して再生を始める



途中で頭出しサーチをやめるには、停止ボタンまたは再生/×2ボタンを押します。

番組の場所を指定して再生する(飛越しサーチ)



1 見たい番組のある方向の頭出しボタンを、2回押す



2 見たい番組を、頭出しボタンを押す回数で指定する

(「番組のかぞえかた」をご覧ください。)



押すたびに、番号表示がふえます。

番号を減らすには逆のボタンを押します。

最大20番組先までの頭出しができます。

途中で飛越しサーチをやめるには、停止ボタンまたは再生/×2ボタンを押します。

お願い

- 頭出しサーチや飛越しサーチは、停止または再生中に行なってください。
- オートスキップ(27ページ)が「入」のときに、ステレオ放送の番組を頭出しすると、早送り再生になることがあります。このときは、再生/×2ボタンを押すか、オートスキップを「切」にして行なってください。

お知らせ

- テープの最初の部分では、頭出しサーチが正しく動作しないことがあります。
- CMカット録画(41ページ)をしたテープでは、飛越しサーチが正しく動作しないことがあります。

番組のかぞえかた

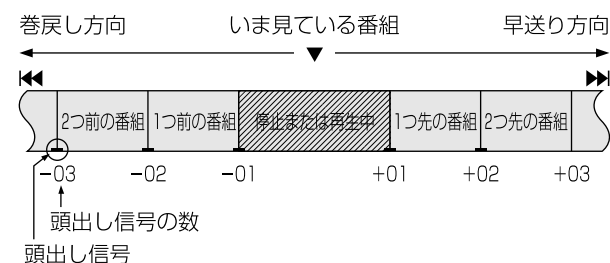

例

- ひとつ前の番組を頭出しする
頭出しボタン(◀◀)を3回押して「-02」を表示させます。
- 次の番組を頭出しする
頭出しボタン(▶▶)を2回押して「+01」を表示させます。

表示部の使いかた

用途に応じて表示を切り換えて使えます。画面表示もいっしょに切り換わります。

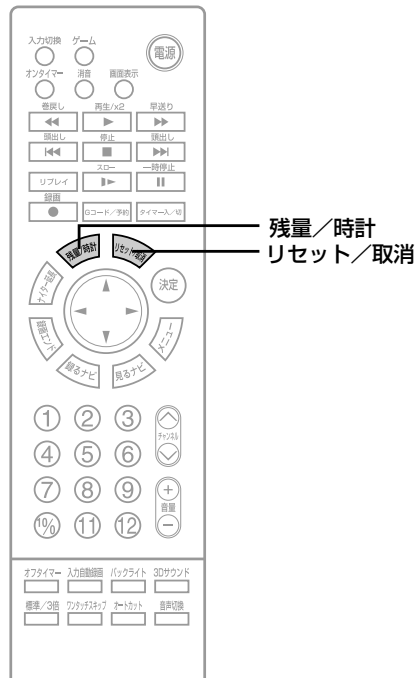

テープが入っている状態で、残量/時計ボタンを押す



残量/時計ボタンを押すたびに、表示部が次のようになります。

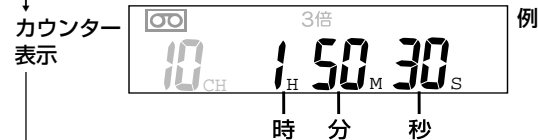

カウンター表示

- カウンター表示は目安としてお使いください。
- 何も録画されていない部分では、カウンターの数字が点滅します。テープが進む方向では、左から右に、テープが戻る方向では、右から左に数字が点滅します。(ただし、画面の表示は点滅しません)
- カウンター表示はテープを取り出したり、電源を切ると、時計表示に変わります。
- テープを取り出すとカウンターは自動的に「OHOOOOS」にリセットされます。
- 「OHOOOOS」より巻き戻したときはマイナス表示が出ます。

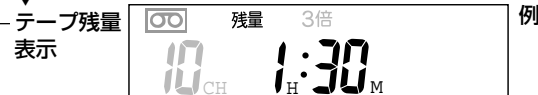
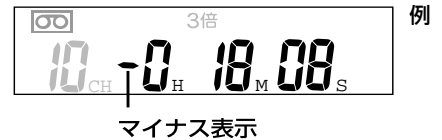

テープ残量表示

- テープ残量時間は、おおよその目安です。テープの後になるほど精度が出てきます。
- 録画時は、録画モード(標準/3倍)にしたがってテープ残量時間を計算します。
- 再生時は、再生中のテープのモードにしたがってテープ残量時間を計算します。
- テープ残量の設定が違くと、残量時間が正しく計算されません。
- 使用するテープによっては、実際の残量時間と表示が異なる場合があります。
- 市販品のCカセットアダプターを使用している場合や、特殊なテープ(10分テープなど)を使用している場合は、残量時間を正しく表示しないことがあります。

お願い

残量を正しく計算するために、お使いになるテープの種類(長さ)に合わせてテープ残量設定をしてください。(26ページ)

お知らせ

停止中に切り換えたときは、約10秒で時刻/日付表示に戻ります。

カウンターをゼロにもどすには

リセット/取消ボタンを押します。



録画(応用)編

いろいろな録画予約ができます。

Gコードでタイマー予約する	34
タイマー予約する	36
前と同じ番組を簡単録画する - 録るナビ ..	38
時間をくり下げて録画する - ナイター延長 ..	40
CMをカットして録画する	41
BSデジタル放送を自動的に録画する ..	42

Gコードでタイマー予約する

録画したい番組のGコードをリモコンで入力するだけで、録画が簡単に予約できます。
1ヶ月先までで最大6つの番組を予約できます。

Gコードとは？

番組予約を簡単にするために、番組一つ一つにつけた番号です。新聞・雑誌などのテレビ番組欄に記載されています。この番号をリモコンで入力するだけで、録画の日付・開始時刻・終了時刻・チャンネルが自動的に設定できます。Gコードは、ジェムスターコードの略です。

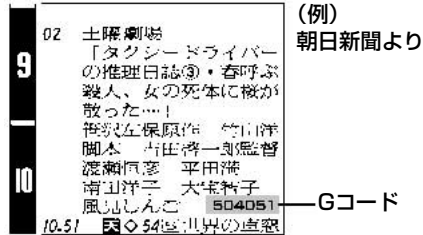

準備

- 電源表示ランプ(赤)が点灯していないときは、本体の電源ボタンを押して電源を入れてください。
- Gコード予約を初めて使うときは、受信チャンネル、ガイドチャンネルの設定をすませてください。(47ページ)
ガイドチャンネルが間違っていると、違う番組を録画してしまいます。
- 録画用のテープ(ツメの折れていないもの)を入れてください。

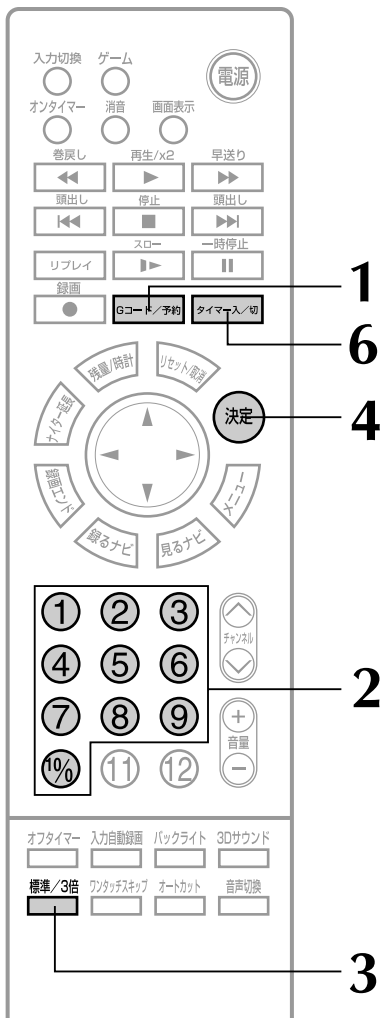

1 Gコード/予約ボタンを押す

Gコード/予約

Gコード予約画面が表示されます。電源が入っていないときは、本体の表示部に表示が出ます。
予約画面自動オン(27ページ)を「入」にしておくと、電源が入ってなくてもGコード/予約ボタンを押すだけで電源が入り、同時にこの画面が表示できます。

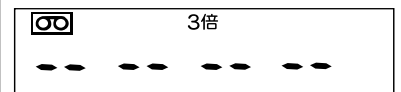
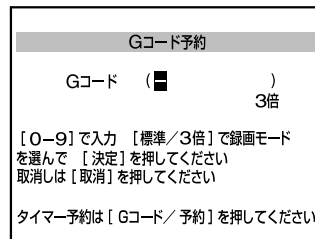

2 番号ボタンでGコードを入力する

間違えたときは、リセット/取消ボタンを押して、やり直してください。

例

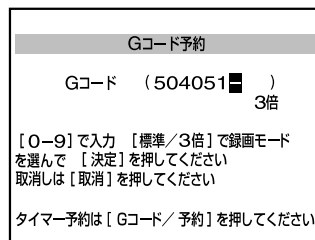
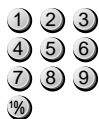

入力例は架空の番号です。



3 標準/3倍ボタンを押して、録画モードを選ぶ

標準/3倍

押すたびに、「標準」「標準3倍」(自動)「3倍」と切り換わります。
ジャスト録画機能(35ページ)を使うときは「標準3倍」を選びます。

4 決定ボタンを押す

決定

予約した内容が表示されます。
画面の内容を確認してください。

例

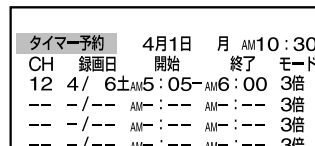

お知らせ

Gコード予約画面を途中で解除したいときは、Gコード/予約ボタンを押してください。

5 他の番組を予約するときは手順1～4をくり返す

6 タイマー入/切ボタンを押して、予約を終了する

タイマー入/切

タイマー予約画面が消えます。

本体の録画/タイマー待機表示ランプが緑色に点灯します(タイマー録画待機状態)。

予約内容を確認/変更/取り消しするには

37ページをご覧ください。

お知らせ

- 新聞などの番組表に書かれている開始・終了時刻と、Gコード予約をしたときの開始・終了時刻とが若干違うことがあります。
- 番組によっては、数分長めに録画されることがあります。
- 0から始まる番号を入力したとき、9ケタまでの数字が入力されます。
- 次の場合は表示部に「E」が表示され予約は受け付けられません。
 - ・ 実際にはないGコードを入力したとき。
 - ・ ガイドチャンネルの設定がすんでいないとき。
- 同時にできる録画予約は6つまでです。手順1でGコード予約画面が表示されないときは、すでに6つ予約されています。必要のない予約を取り消して(37ページ)から操作し直してください。
- タイマー録画中は、一時停止などの各操作はできません。
- テープが終わると、そこで録画が止まります。テープは巻き戻しされません。
- 予約内容が重なったままタイマー録画すると、開始時刻が終了時刻に優先して働きますので、前の録画が終了していなくても、次の予約の録画が始まります。

(例)

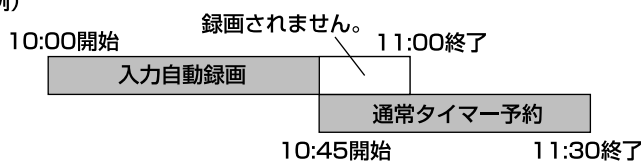

テープの残りの長さが不安なときは(ジャスト録画機能)

タイマー予約画面の表示中に、「モード」の項目を◀▶ボタンで選んで、▲/▼ボタンで「標準3倍」に設定します。「標準3倍」は、録画中に残り時間とテープ残量を計算して途中で「標準」から「3倍」に切り換え、番組を最後まで録画することができます。(ジャスト録画機能)

ジャスト録画機能を使うときは、前もって、「テープ残量」を使用するテープに合わせてください。(26ページ)

お知らせ

ジャスト録画で録画モードが「標準」から「3倍」に切り換わった部分は、再生時に画像が乱れます。

タイマー予約の内容をその場で変える

手順4で、項目を◀▶ボタンで選び、▲/▼ボタンで内容を変更します。

毎週、毎日同じ番組を録画したいときは

タイマー予約画面の表示中に、「録画日」の項目を◀▶ボタンで選んだあと、以下の表示が出るまで▲/▼ボタンをくり返し押し設定します。

「毎週+曜日」：毎週同じ番組を録画するとき。

「月～金」：土曜、日曜以外、毎日同じ番組を予約するとき。

「月～土」：日曜以外、毎日同じ番組を予約するとき。

「毎日」：毎日同じ番組を予約するとき。

これらを選んだときは、予約の取り消しをしないかぎり、タイマー録画待機状態にしておけば予約時刻に常に録画されます。

タイマー予約する

チャンネル、開始時刻、終了時刻などをひとつひとつ確認しながら予約する方法です。
1ヶ月先まで最大6つの番組を予約できます。

準備

- 電源表示ランプ(赤)が点灯していないときは、本体の電源ボタンを押して電源を入れてください。
- 録画用のテープ(ツメの折れていないもの)を入れてください。

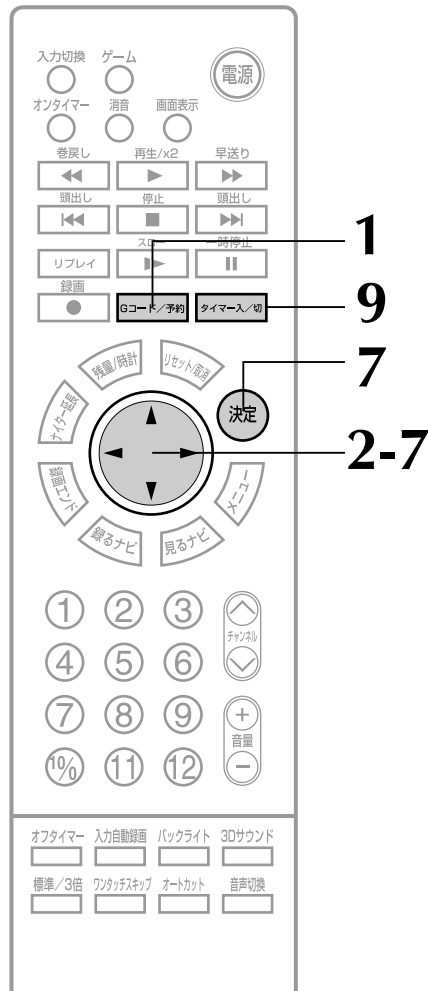

1 Gコード/予約ボタンを2回押す

タイマー予約画面が表示されます。

Gコード/予約

例

タイマー予約		4月15日 月		AM10:30
CH	録画日	開始	終了	モード
--	-/-	AM--:--	AM--:--	3倍
--	-/-	AM--:--	AM--:--	3倍
--	-/-	AM--:--	AM--:--	3倍
--	-/-	AM--:--	AM--:--	3倍
--	-/-	AM--:--	AM--:--	3倍

2 ◀▶ボタンを押す



タイマー予約		4月15日 月		AM10:30
CH	録画日	開始	終了	モード
▶	-/-	AM--:--	AM--:--	3倍
--	-/-	AM--:--	AM--:--	3倍
--	-/-	AM--:--	AM--:--	3倍
--	-/-	AM--:--	AM--:--	3倍

3 ▲/▼ボタンでチャンネルを選び、▶ボタンを押す



タイマー予約		4月15日 月		AM10:30
CH	録画日	開始	終了	モード
▶	▲	AM--:--	AM--:--	3倍
--	-/-	AM--:--	AM--:--	3倍
--	-/-	AM--:--	AM--:--	3倍
--	-/-	AM--:--	AM--:--	3倍

タイマー予約		4月15日 月		AM10:30
CH	録画日	開始	終了	モード
▶	4	AM--:--	AM--:--	3倍
--	-/-	AM--:--	AM--:--	3倍
--	-/-	AM--:--	AM--:--	3倍
--	-/-	AM--:--	AM--:--	3倍

4 ▲/▼ボタンで録画日を選び、▶ボタンを押す

毎週、毎日同じ番組を録画することもできます。35ページをご覧ください。

5 ▲/▼ボタンで開始時刻を選び、▶ボタンを押す

6 ▲/▼ボタンで終了時刻を選び、▶ボタンを押す

7 ▲/▼ボタンで録画モードを選び、決定ボタンを押す

録画モードは、「標準」「標準3倍」(自動)「3倍」と切り換わります。
ジャスト録画機能(35ページ)を使うときは「標準3倍」を選びます。

8 他の番組を予約するときは手順2~7をくり返す

9 タイマー入/切ボタンを押して、予約を終了する

タイマー予約画面が消えます。

タイマー入/切

本体の録画/タイマー待機表示ランプが緑色に点灯します(タイマー録画待機状態)。

お知らせ

- 次のようなときは、タイマー入/切ボタンを押しても予約は受け付けられません。(表示部に「E」が表示されます。)
 - テープが入っていないとき。
 - 入れたテープのツメが折れているとき。
- タイマー録画の最中は、一時停止などの各操作はできません。
- テープが終わると、そこで録画が止まります。テープは巻き戻しされません。
- 予約内容が重なったままタイマー録画すると、開始時刻が終了時刻に優先して働きますので、前の録画が終了していても、次の予約の録画が始まります。

(例)

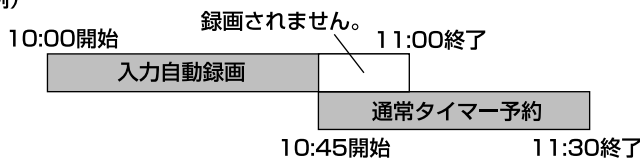

予約内容を確認/変更/取り消しするには

Gコード/予約

リセット
/取消

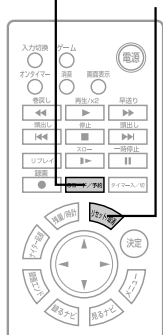

Gコード/予約ボタンを2回 押す

Gコード/予約

タイマー予約画面が表示されます。予約内容を確認してください。(予約内容の変更/取り消し方法は、下記をご覧ください。)

もう一度押すと、タイマー予約画面が解除されます。

お知らせ

- タイマー録画待機状態を解除して予約内容を確認したあとは、忘れずにタイマー録画待機状態に戻してください。
- タイマー録画の最中は、Gコード/予約ボタンを1回押すと予約画面が表示されます。ただし、表示された内容の変更や取り消しはできません。予約画面表示中、何もしないと約30秒後に画面が消えます。
- 予約が何も入っていないときにタイマー入/切ボタンを押すと、画面に「予約がされていません」と表示され、表示部に「E」が点灯します。

予約内容を変更するには

- タイマー予約画面の表示中に、変更したい予約内容を▲/▼ボタンで選びます
- ◀/▶ボタンで変更する項目まで移動します
- ▲/▼ボタンで変更します
- 決定ボタンを押します

予約内容を取り消しするには

- タイマー予約画面の表示中に、取り消したい予約内容を▲/▼ボタンで選びます
- リセット/取消ボタンを押して、予約内容を消します

お知らせ

予約内容は、タイマー録画中以外いつでも取り消すことができます。(タイマー録画の最中は、予約内容の取り消しはできません。)

予約内容にジャンルをつける

番組にジャンルをつけておくと、見るナビ(29ページ)を使うとき見たい番組がより検索しやすくなります。タイマー予約画面の表示中に、ジャンルをつけたい予約内容の「モード」を選んでから▶ボタンを押すと、「モード」の表示が「ジャンル」の表示に変わります。▲/▼ボタンを押すと、「映画」⇄「音楽」⇄「ドラマ」⇄「スポーツ」⇄「アニメ」⇄「—」⇄「映画」の順に変わります。

タイマー録画待機中にビデオを使いたいときは

タイマー入/切

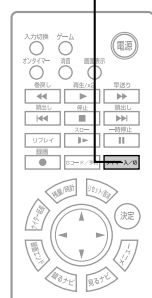

本体の録画/タイマー待機表示ランプが緑色に点灯しているときに、タイマー入/切ボタンを押す

タイマー入/切

本体の録画/タイマー待機表示ランプが消灯して、普通にビデオが使えるようになります。

お知らせ

予約後、ビデオを使用しているとき、タイマー録画の開始5分前になると、画面に「予約された開始時刻5分前です タイマー録画待機にしてください」と表示されます。予約した番組を録画するには、タイマー入/切ボタンを押して、本体の録画/タイマー待機表示ランプを緑色に点灯させてください。

始まったタイマー録画を途中で中止したいときは

タイマー録画中に、タイマー入/切ボタンを押します。

前と同じ番組を簡単録画する - 録るナビ

本機に登録されている過去の録画データを利用して、同じ番組を簡単に録画予約できます。

録るナビとは

過去の録画データ(録画日、録画時刻、チャンネル、録画モードなど)から最近の録画情報を20個選びだし、画面に表示します。

その中から予約したい番組を選び、録るナビボタンを押せば、簡単に番組予約ができます。

録画データについて

- 録画データは、録画時間が短い(標準モードで5分以下、3倍モードで15分以下)と、登録されません。
- 予約をしない通常の録画の場合、停止した時刻に1分加算した時刻を終了時刻とします。
- ナイター延長(40ページ)で録画した番組は、延長前のデータが登録されます。
- 録画一時停止でチャンネルを変えた場合、新しいデータが登録されます。
- テープの種類を間違っって選ぶと、録画してもデータを正確に登録できません。

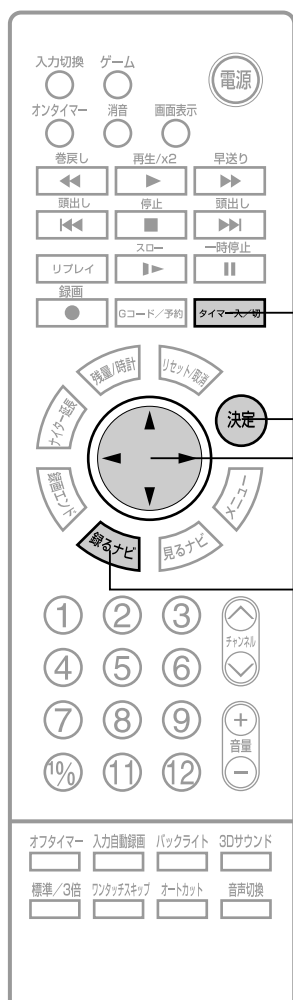

1 テープを入れる

表示部の日付、時刻の点滅が止まってから、次の操作をしてください。

2 録るナビボタンを押す

録るナビ画面が出ます。



録画日	録画チャンネル	開始時刻	終了時刻	録画モード
10	土	PM9:00	PM11:00	標準
1	月	AM8:15	AM8:30	3倍
4	火	PM9:00	PM11:00	3倍
6	水	PM9:00	PM11:00	標準
8	木	PM8:00	PM11:30	標準3倍
12	金	PM8:00	PM8:45	3倍

録るナビ または [決定] で予約
▲▼で選んで [取消] で取消し [メニュー] で終了

録るナビを解除するときは、リセット/取消ボタンを押します。

3 ▲/▼ボタンを押して、予約したい番組を選ぶ

本体のチャンネルボタン(▲/▼)でも選べます。



4 録るナビボタン、または決定ボタンを押す

タイマー予約画面に変わります。



タイマー予約	4月15日	月	AM10:30			
CH	録画日	開始	終了	モード		
10	4/17	水	PM9:00	PM11:00	標準	
--	--/--	AM--	--	AM--	--	3倍
--	--/--	AM--	--	AM--	--	3倍

5 ジャンルを入れたいときは、◀ボタンを押し、▲ボタンをくり返し押ししてジャンルを選ぶ

▲ボタンを押すたびに、「映画」→「音楽」→「ドラマ」→「スポーツ」→「アニメ」→「---」の順に変わります。▼ボタンで逆の順に変わります。ジャンルの切り換え中に◀ボタンを押すと、「モード」表示に戻ります。

6 タイマー入/切ボタンを押す



本体の録画タイマー待機表示が緑色に点灯してタイマー録画待機状態になります。

お願い

録画するテープの種類に合わせて、テープ残量の設定をしてください。(26ページ)

お知らせ

工場出荷時は、録画データが3番組登録されています。新しく録画したデータは4番組目に登録されます。

録るナビデータを削除するには

今までの録画データを削除できます。

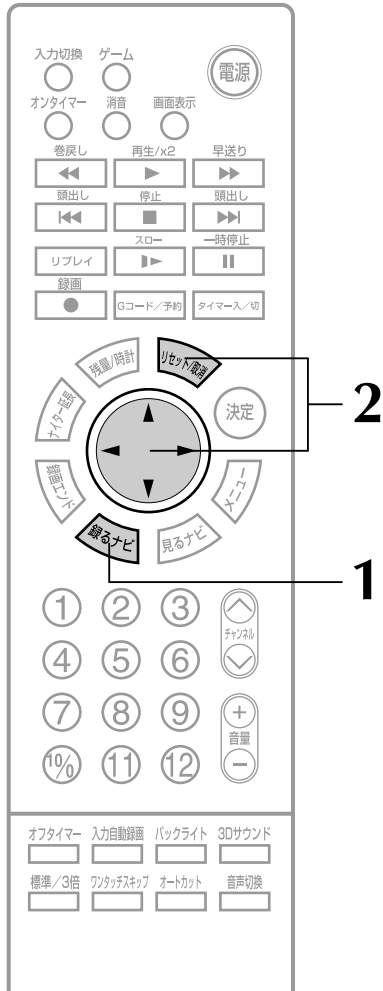

1 録るナビボタンを押す



録るナビ				
CH	録画日	開始	終了	モード
10	土	PM9:00	PM11:00	標準 ▲
1	月	AM8:15	AM8:30	3倍
4	火	PM9:00	PM11:00	3倍
6	水	PM9:00	PM11:00	標準
8	木	PM8:00	PM11:30	標準3倍
12	金	PM8:00	PM8:45	3倍 ▼

[録るナビ] または [決定] で予約
▲▼で選んで [取消] で取消し [メニュー] で終了

2 ▲/▼ボタンを押して、取り消したい録画データを選び、リセット/取消ボタンを押す

選んだ録画データが削除されます。



お知らせ

全て削除されている場合は、「データがありません」と表示が出ます。

時間をくり下げて録画する - ナイター延長

野球放送の延長などで、そのあとに予約してある番組の開始時刻が変わるとき、予約内容のうち時間だけを簡単にくり下げることができます。

予約した番組がまだ始まっていないうち(タイマー録画待機中)は

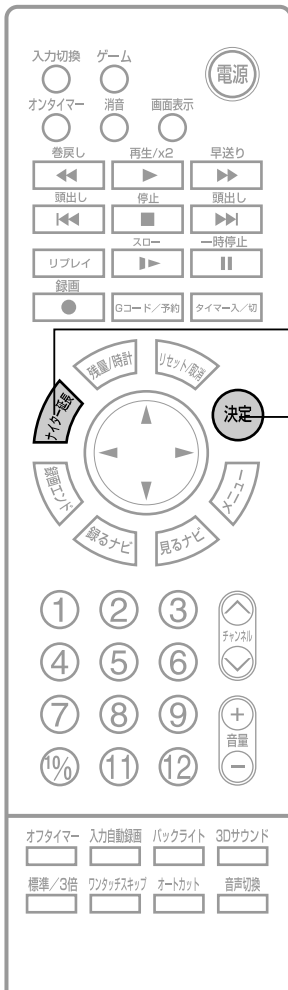

1 ナイター延長ボタンを押す



予約内容が表示されます。

予約した番組が複数あるときは、▼ボタンを押して、時間を変更したい番組を選びます。

2 ナイター延長ボタンを押して、録画する時間帯をくり下げる



押すたびに、「10分」「20分」・・・「50分」「60分」「(元の時刻)」

と、10分単位で最大60分までくり下げることができます。

録画の開始時刻と終了時刻が、設定した時間だけ変更されます。

30秒間何もしないと、予約画面が消えてタイマー録画待機状態に戻ります。

3 決定ボタンを押す



タイマー録画待機状態に戻ります。

番組の録画中(タイマー録画中)は

1 ナイター延長ボタンを押す



表示部に、録画の終了時間が予定より10分くり下げて表示されます。

2 ナイター延長ボタンを押して、録画の終了時刻をくり下げる



押すたびに、「20分」「30分」・・・「50分」「60分」と終了時刻がくり下げられ、元の終了時刻には戻りません。

【お知らせ】

ナイター延長ボタンが使えるのは、タイマー録画待機中またはタイマー録画中です。

CMをカットして録画する

CMオートカット機能

テレビ放送の音声には、二重放送・ステレオ放送・モノラル放送の種別があります。この音声の違いを検出して、モノラル放送や二重放送の本編だけを録画し、ステレオ放送の部分(CM)だけを録画一時停止します。現在放送されているCM(コマーシャル)のほとんどがステレオ放送であることを利用して、番組のCM部分だけをカットしながら録画することができます。

予約時にオートカットボタンで☒を予約画面に表示させると、ステレオ放送以外の番組が録画できます。

放送	番組 モノラル/二重	CM ステレオ	番組 モノラル/二重	CM ステレオ	番組 モノラル/二重
録画	番組 モノラル/二重	番組 モノラル/二重	番組 モノラル/二重		

【お知らせ】

- CMがステレオ放送でない場合、CMはカットできません。
- 番組がステレオ放送の場合、その番組の最初の10分間は録画されません。10分過ぎると録画に入ります。

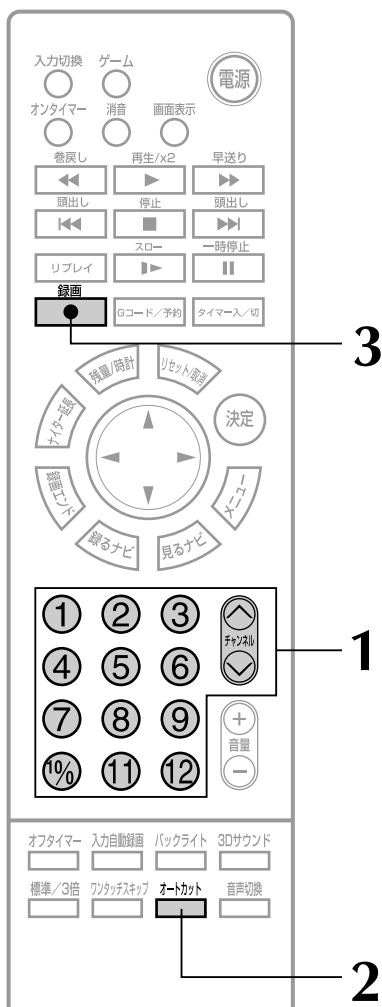

1 録画する番組を選ぶ



2 オートカットボタンを押す

オートカット 画面に☒が表示されます。ボタンを押すたびに表示が入/切します。

3 ☒の表示中に、録画ボタンを押す

録画 録画を終えるとオートカットは解除されます。

タイマー録画に使うには

タイマー予約画面上で、CMオートカット機能を使いたい予約内容を▲/▼ボタンで選び、オートカットボタンを押して☒を表示させます。

- ・予約した番組の前に放送されていた番組が延長されたりして、予約した番組の放送開始時刻が遅れたときは、前に放送されていた番組がステレオ放送の場合は、自動的に予約した番組の録画開始時刻が10分だけ遅れます。(終了時刻は変わりません)

【お知らせ】

- 電波の弱い地域では、オートカットが正しく働かないことがあります。
- オートカットで録画中、停止ボタンや一時停止ボタンなどを押すとオートカットは解除されます。
- ライン入力の場合、オートカットは働きません。
- 録画一時停止が解除されたとき頭の部分が少し切れることがあります。
- 録画一時停止するまでの間には多少の時間のずれがありますので、CMが少し録画されることがあります。
- ジャスト録画(35ページ)とオートカットを同時に使うと、ジャスト機能が正しく働かず、テープが余ることがあります。

BSデジタル放送を自動的に録画する

番組予約機能のあるデジタルBSチューナー等と組み合わせて使うとき、録画予約の設定が簡単にできる機能です。また、本機内蔵チューナーの予約と組み合わせることもできます。

準備

- 本機とデジタルBSチューナーを接続してください。(45ページ)
- 電源表示ランプ(赤)が点灯していないときは、本体の電源ボタンを押して電源を入れてください。

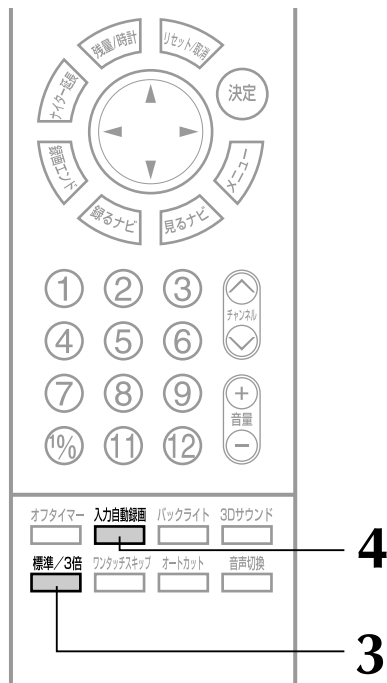

1 デジタルBSチューナーの番組予約を設定する

接続する機器の説明書をお読みください。

2 テープを入れる

ツメが折れていないテープを入れてください。

3 標準/3倍ボタンを押して、録画モードを選ぶ

標準/3倍

4 入力自動録画ボタンを2秒以上押す

入力自動録画 入力自動録画モード(タイマー録画待機状態)になります。

6 木 PM 10:23 入力自動録画 3倍 10
入力1 ステレオ

デジタルBSチューナーの予約番組が始まると自動的に録画が始まり、終了すると電源が切れ、入力自動録画の待機になります。

入力自動録画と通常録画の予約時刻が重なっているとき

(例)

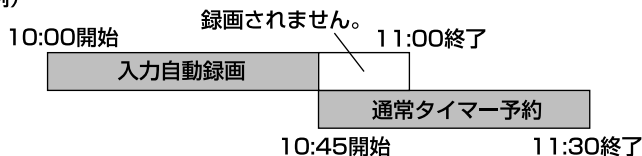

- 上記のように、予約内容が重なったままタイマー録画すると、通常タイマー予約が優先して働きます。
- 通常のタイマー録画中に入力自動録画が予約されているとき、「入力自動録画」ボタンを押すと入力自動録画モードが解除されます。

お知らせ

- デジタルBS放送を見るときは、リモコンの入力切換ボタンで「入力1」を選んでください。
- 入力自動録画モードのときに、デジタルBSチューナーの電源を入れると、録画を始めてしまいます。デジタルBSチューナーの番組予約を変更・追加するときは本機の入力自動録画モードを解除してから行ってください。
- 通常のタイマー録画を行なったあとに、入力自動録画が設定されていると、録画モードが通常のタイマー録画で設定された録画モードになります。録画モードを変更するときは、入力自動録画モードを解除してから行ってください。
- 外部機器のビデオコントローラなどによるリモコン信号での録画操作には対応しておりません。

入力自動録画モードを解除するには

入力自動録画 入力自動録画ボタンを2秒以上押します。

録画を途中でやめるには

入力自動録画 入力自動録画ボタンを2秒以上押します。

準備編

お使いになるための準備を1から3の順で行ないます。

1：接続する	44
2：時刻を合わせる	46
3：チャンネルを合わせる	47
各部のなまえ	56

1：接続する

アンテナ線をつなぐ

アンテナ線の種類によって違います。必要に応じて付属のアンテナアダプターを取りつけて接続してください。

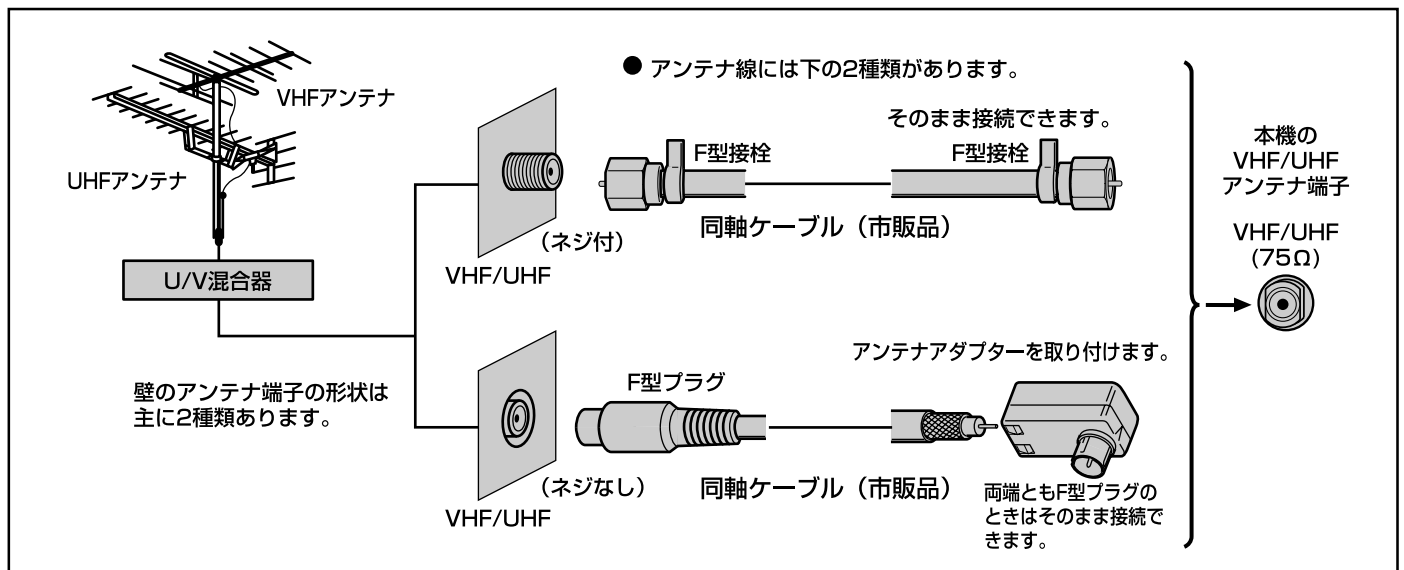

アンテナ線が確実につながれたことを確認したら、電源プラグをコンセントに差し込む
本体の電源ボタンを押すと、電源が入ります。

アンテナアダプターの取り付けかた

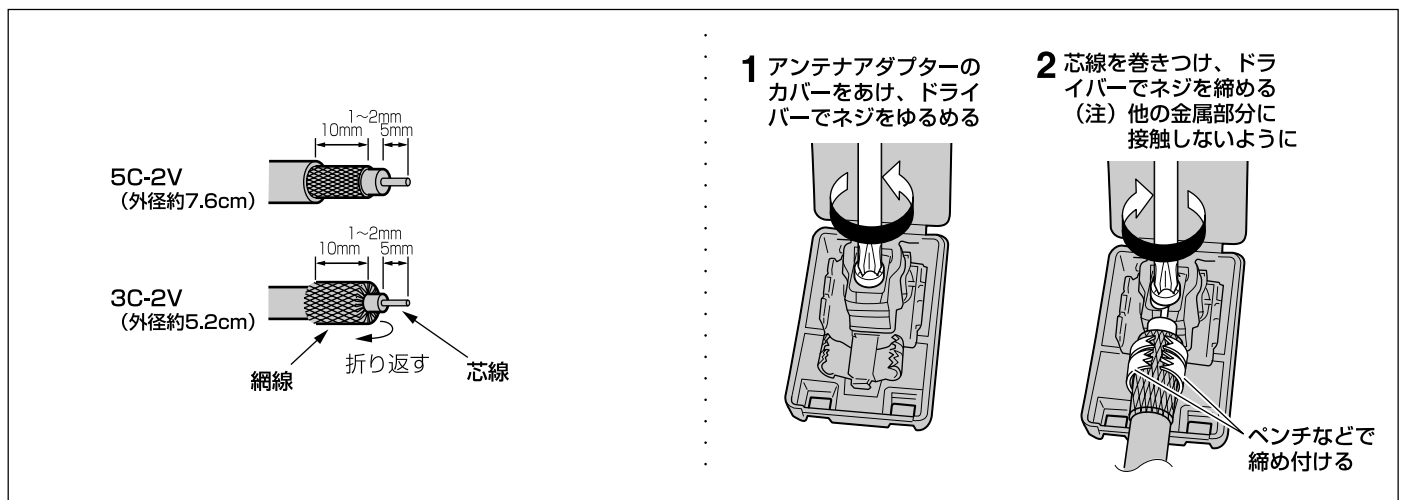

お願い

- UHFとVHFのアンテナ線がそれぞれ別になっているときは、市販品の混合器が必要です。くわしくは販売店にご相談ください。
- アンテナに分波器が接続してあるときは、分波器をはずして付属のアンテナアダプターを取りつけてください。

他の機器を接続するときは

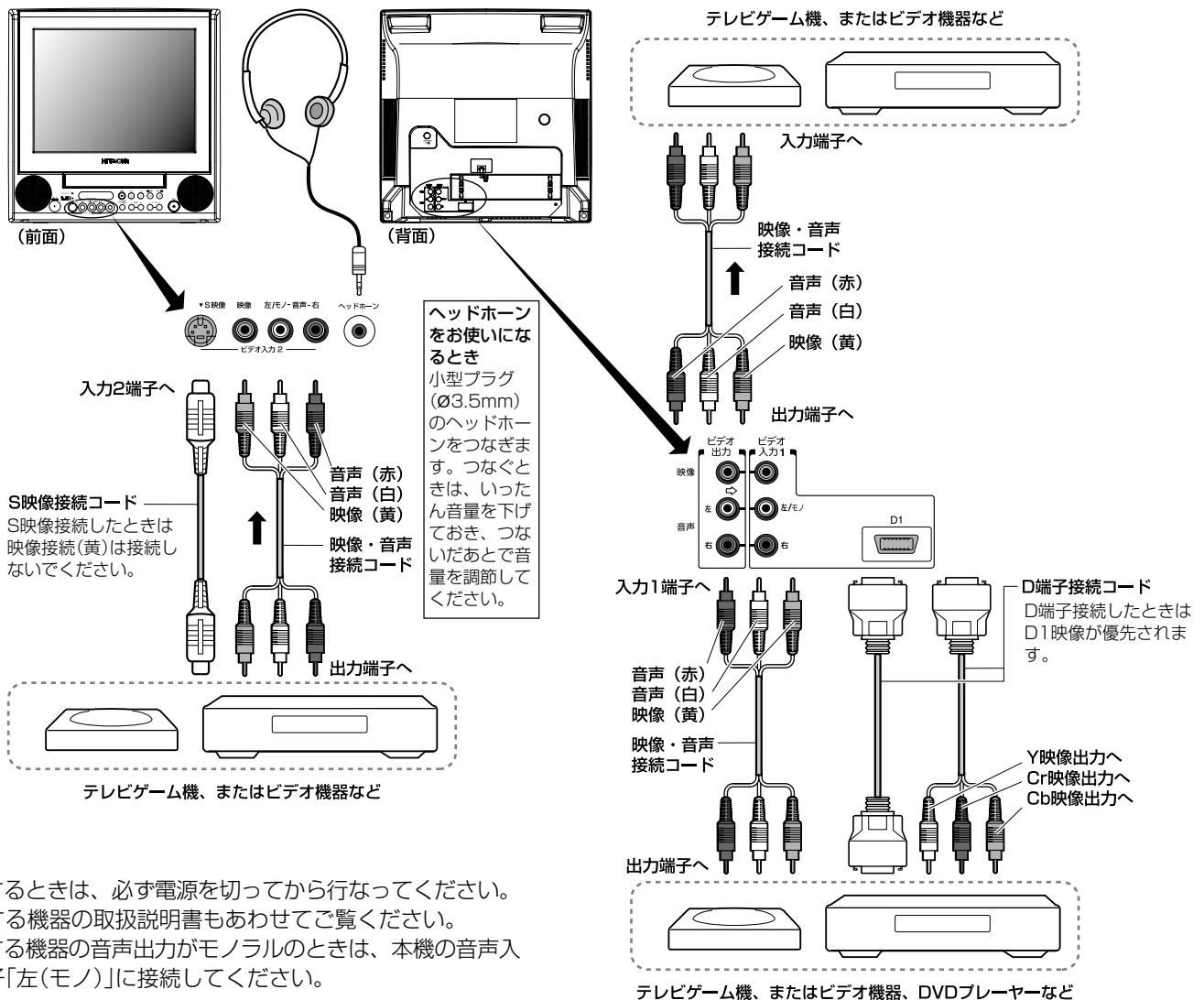

お願い

- 接続するときは、必ず電源を切ってから行なってください。
- 接続する機器の取扱説明書もあわせてご覧ください。
- 接続する機器の音声出力がモノラルのときは、本機の音声入力端子「左(モノ)」に接続してください。

S映像端子について

A/V機器のS映像端子、S1映像端子、S2映像端子が接続できますが、画面サイズ切り換えはできません。

D1映像入力端子について

- コンポーネント映像信号の525i信号に対応した信号が入力できます。
- デジタルテレビ放送に対応した525i信号が入力できます。

つないだ機器の映像を見るときは

リモコンの入力切換ボタンをくり返し押しして、入力を選びます。

- 「入力1」：入力1端子につないだ機器の映像を見るとき
 「入力2」：入力2端子につないだ機器の映像を見るとき
 表示部には、それぞれ「L1」、「L2」と表示されます。

デジタルBSチューナーをつなぐときは

- 映像/音声入力は必ずINPUT1端子(入力自動録画)に接続してください。
- デジタルBS放送を見るときは、リモコンの入力切換ボタンで「入力1」を選んでください。
- 録画防止機能(コピーガード)がかかっている番組は録画できません。詳しくは、デジタルBSチューナーに付属の取扱説明書をご覧ください。

テレビゲーム機をつなぐときは

つないだ入力をゲーム入力に設定します。(28ページ「ゲーム設定」)

ゲームの画面を出すには、リモコンのゲームボタンを押します。入力切換ボタンを押して選ぶこともできます。

つないだ機器の映像を録画するときは

- 1 リモコンの入力切換ボタンを押して、機器をつないだ入力を選びます。
- 2 テープを入れて再生ボタンを押し、録画を始める場所で一時停止ボタンを押します。
- 3 録画ボタンを押します。
録画一時停止状態になります。
- 4 つないだ機器の再生を始めます。
- 5 録画したい場面になったら一時停止ボタンを押します。
録画が始まります。

お知らせ

- D1端子からの入力(D1入力)は録画できません。
- D端子でつないだ機器からの映像を録画する場合は、必ず映像接続コードもINPUT1端子に接続してください。録画はINPUT1端子からの映像を自動的に選択して行います。
- ディスクをテープに記録するとき、コピー防止機能の付いたDVDビデオディスク等を記録するとコピー防止機能の働きにより、録画した画像は乱れます。

2：時刻を合わせる

本機の時計は工場出荷時に合わせてあり、コンセントを抜いた状態で約2年間バックアップ機能が働いています。また「ジャストクロック」機能(27ページ)がありますので、通常のご使用では時刻を合わせ直す必要はありません。現在時刻が3分以上ずれているときは、以下の手順で時刻を合わせてください。時刻が合っていないと正確なタイマー録画ができません。

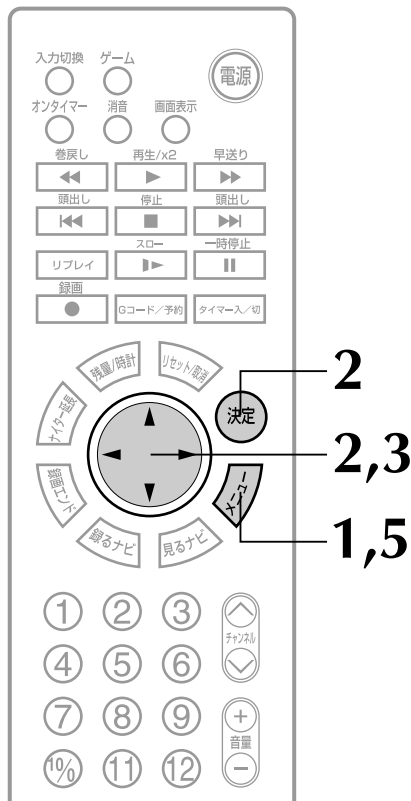

ジャストクロック(自動時刻合わせ)機能

- ジャストクロック機能を動作させるには、機能設定の「ジャストクロック」を「入」にしてください。
- NHK教育テレビの時報を利用して、1日3回(AM7時、PM0時、PM7時)、時報が放送されているかどうかを確認します。その時に時報が放送されていると、それに合わせて時計の誤差を、自動的に修正します。3分以内の誤差が修正されます。
- 次のようなときは、自動時刻合わせ(ジャストクロック)機能は動きません。
 - ・NHK教育テレビのガイドチャンネルが設定されていないとき。
 - ・ビデオを使用しているとき。
 - ・現在時刻とのずれが±3分以上あるとき。
 - ・時報のバックに音楽が流れているとき。
 - ・「ポッポッポーン」でなく「ポーン」のみの時報のとき。

1 メニューボタンを押す



以下の画面が表示されます。
画面の操作手順にしたがって操作してください。

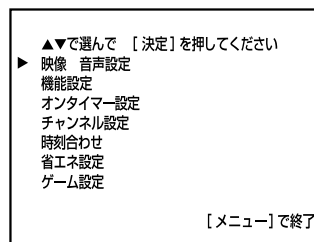

2 ▼ボタンを押して「時刻合わせ」を選び、決定ボタンを押す

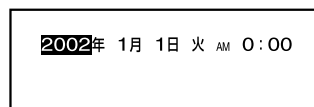
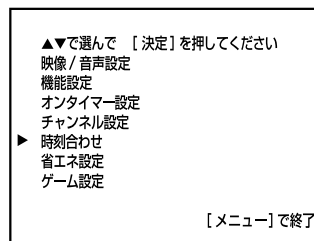

3 ▲/▼ボタンを押して「年」を合わせ、▶ボタンを押す

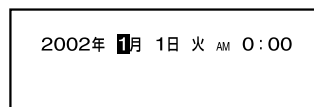
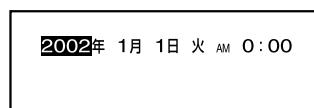

4 手順3の要領で、「月」「日」「時」「分」を合わせる

「AM」(午前)、「PM」(午後)を間違えないようにしてください。昼の12時は「PM0:00」、夜の12時は「AM0:00」と表示します。

5 メニューボタンを押す

電話(117番)などの時報と同時に押すと、正確に合わせることができます。



修正するときは

直したい項目を◀▶ボタンで選び、▲/▼ボタンで修正します。

3：チャンネルを合わせる

お住まいの地域の各放送局に本機のチャンネルを合わせることによって、チャンネルボタンでの選局やGコード録画予約ができるようになります。チャンネル合わせは、地域番号を使って自動的に行ないます。引っ越しなどでお住まいの地域が変わったときも、以下の手順でチャンネルを合わせ直してください。

52～55ページの「地域番号と放送局一覧表」で、お住まいの地域と、自動設定できる放送局を確認します

お住まいの地域・都市名が記載されている場合

「地域番号で設定」を行なう

お住まいの地域・都市名が記載されていない場合

お住まいの近くの地域・都市名の地域番号で「地域番号で設定」を行なう

正しく受信できないときは、49ページの「手動チャンネル設定」で設定する

地域番号で設定

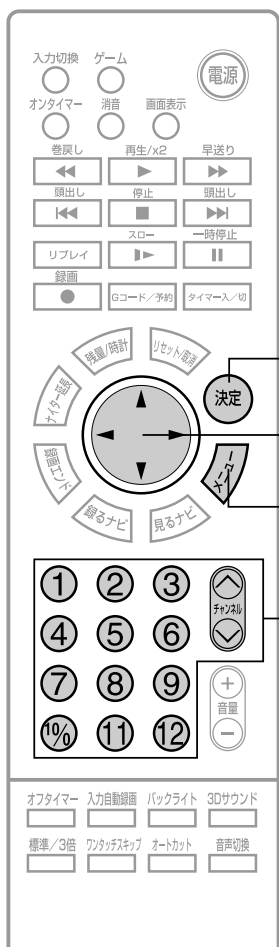

1 メニューボタンを押す



以下の画面が表示されます。
画面のメッセージにしたがって操作してください。

▲▼で選んで [決定] を押してください

- 映像 / 音声設定
- 機能設定
- オンタイマー設定
- チャンネル設定
- 時刻合わせ
- 省エネ設定
- ゲーム設定

[メニュー] で終了

2 ▼ボタンを押して「チャンネル設定」を選び、決定ボタンを押す



▲▼で選んで [決定] を押してください

- 映像 / 音声設定
- 機能設定
- オンタイマー設定
- チャンネル設定
- 時刻合わせ
- 省エネ設定
- ゲーム設定

[メニュー] で終了



チャンネル設定

- ▶ 地域番号で設定
- 手動チャンネル設定

▲▼で選んで [決定] を押してください
[メニュー] で終了

3 「地域番号で設定」に▶があることを確認して、決定ボタンを押す



地域番号の設定

現在の地域番号は■■■■です

▲▼で地域番号を選んで [決定] を押してください
手動チャンネル設定モードに入ります

[メニュー] で取消し

(つづく)

お知らせ

- 自動チャンネル設定は、52ページからの一覧表の内容で設定されますが、チャンネルが変更になり受信できなくなることがあります。
- 受信できないチャンネルがあるときは、手動チャンネル設定(49ページ)で設定してください。

3：チャンネルを合わせる(つづき)

地域番号表

都道府県	都市名	地域番号	都道府県	都市名	地域番号		
初期設定		---					
北海道	札幌	01	愛知	名古屋	77		
	函館	02		豊橋	78		
	旭川	03		豊田	79		
	青森	帯広	04	三重	津	80	
		釧路	05		伊勢	81	
		苫小牧	06	滋賀	名張	82	
		小樽	07		大津	83	
		岩手	北見	08	京都	彦根	84
			室蘭	09		京都	85
			網走	10	大阪	山科	86
			稚内	11		福知山	87
			宮城	名寄	12	舞鶴	88
				根室	13	大阪	89
青森	14			神戸	90		
八戸	15			姫路	91		
秋田	むつ		16	兵庫	明石	92	
	盛岡		17		川西	93	
	山形	釜石	18	灘	94		
二戸		19	長田	95			
福島	仙台	20	北沢・垂水	96			
	石巻	21	三木	97			
	気仙沼	22	奈良	98			
秋田	秋田	23	生駒	99			
	大館	24	五條	100			
山形	大曲・横手	25	和歌山	101			
	山形	26	海南・田辺	102			
	鶴岡・酒田	27	新宮	103			
	米沢	28	鳥取	104			
福島	新庄	29	米子	105			
	福島・郡山	30	倉吉	106			
茨城	いわき	31	島根	松江	107		
	会津若松	32	浜田	108			
栃木	水戸	33	岡山	岡山	109		
	日立	34	津山	110			
群馬	宇都宮	35	笠岡	111			
	前橋	36	広島	112			
埼玉	桐生	37	福山	113			
	さいたま	38	呉	114			
千葉	熊谷・児玉	39	尾道	115			
	秩父	40	山口	山口	116		
東京	千葉・船橋	41	宇部	117			
	銚子	42	岩国	118			
神奈川	23区	43	防府	119			
	八王子	44	徳島	120			
新潟	多摩	45	徳島	121			
	横浜・川崎	46	高松	122			
富山	横浜みなと	47	丸亀	123			
	平塚・茅ヶ崎	48	松山	124			
石川	小田原	49	今治	125			
	秦野	50	新居浜	126			
福井	新潟	51	宇和島	127			
	上越	52	高知	128			
山梨	富山	53	高知	129			
	高岡	54	中村	130			
長野	金沢	55	福岡	131			
	七尾	56	北九州	132			
岐阜	福井	57	久留米	133			
	敦賀	58	大牟田	134			
山梨	甲府	59	行橋	135			
	長野(美ヶ原)	60	佐賀	136			
長野	長野(善光寺平)	61	伊万里	137			
	松本	62	長崎	138			
岐阜	飯田	63	佐世保	139			
	岡谷・諏訪	64	諫早	140			
静岡	岐阜	65	熊本	141			
	長良	66	水俣	142			
静岡	高山	67	大分	143			
	各務原	68	中津	144			
静岡	中津川	69	佐伯	145			
	静岡	70	宮崎	146			
静岡	浜松	71	延岡	147			
	三島・沼津	72	鹿児島	148			
静岡	島田	73	鹿児島	149			
	富士	74	鹿屋	150			
	藤枝	75	那覇				
		76					

(つづき)

4 ▲/▼ボタンを押して、お住まいの地域の地域番号(左の表を参照)に合わせる

例

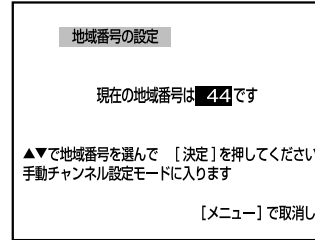

5 決定ボタンを押す

自動的にチャンネルが設定されていきます。

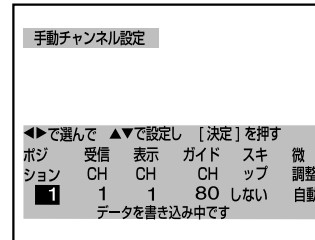

「データを書き込み中です」の表示が出て、設定が終わると消えます。表示CHにはポジションと同じ番号が登録されます。

6 メニューボタンを押す

テレビ画面にもどります。



7 チャンネルボタンを押して、各放送局が受信できるか確認する

全部の放送局が受信できていればチャンネル設定は終わりです。

必要に応じて画面の微調整を行なってください。(51ページ)

受信できない放送局があるときや、チャンネルが違っているときは、49ページの「手動チャンネル設定」へ進んでください。

放送のないチャンネル(チャンネルポジション)を飛び越すには51ページの「放送のないチャンネルを飛ばすには」を行なってください。

手動チャンネル設定

例：UHFの35チャンネル(ガイドチャンネル35)を画面表示番号7にしてリモコンの番号ボタン7で見られるように設定する

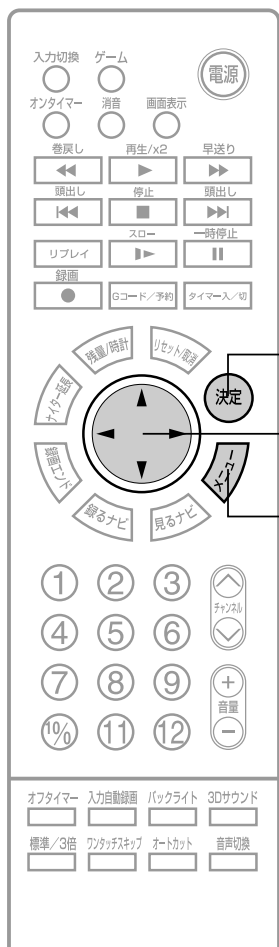

2,3,
8
2-7
1,10

1 メニューボタンを押す



2 ▼ボタンを押して「チャンネル設定」を選び、決定ボタンを押す



▲▼で選んで [決定] を押してください
映像 / 音声設定
機能設定
オンタイマー設定
▶ チャンネル設定
時刻合わせ
省エネ設定
ゲーム設定

[メニュー] で終了



チャンネル設定

▶ 地域番号で設定
手動チャンネル設定

3 ▼ボタンを押して「手動チャンネル設定」を選び、決定ボタンを押す



チャンネル設定

地域番号で設定
▶ 手動チャンネル設定



4 ▲/▼ボタンを押して、ポジション番号(7)を選ぶ



手動チャンネル設定

◀▶で選んで ▲▼で設定し [決定] を押す
ポジ 受信 表示 ガイド スキ 微
ジョン CH CH CH ップ 調整
7 7 7 7 しない 自動
[メニュー] で終了

5 ▶ボタンを押して、「受信CH」に移動し、▲/▼ボタンを押して、受信チャンネルを選ぶ



手動チャンネル設定

◀▶で選んで ▲▼で設定し [決定] を押す
ポジ 受信 表示 ガイド スキ 微
ジョン CH CH CH ップ 調整
7 35 35 7 しない 自動
[メニュー] で終了

受信CHを変えると表示CHも同時に変わります。(つづく)

3：チャンネルを合わせる(つづき)

(つづき)

6 ▶ ボタンを押して「表示CH」に移動し、▲/▼ボタンを押して、表示したい番号(例：7)を選ぶ

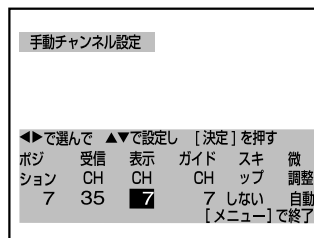

7 ▶ ボタンを押して、「ガイドCH」に移動し、52～55ページの「地域番号と放送局一覧表」を見て、▲ / ▼ボタンでガイドチャンネルを選ぶ

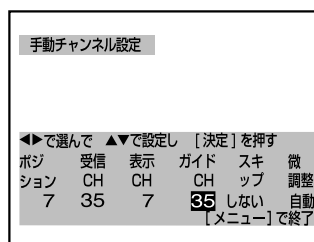

8 決定ボタンを押す

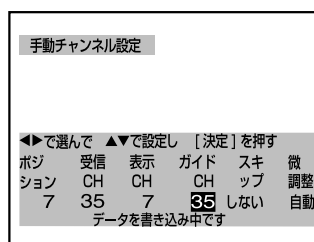

「データ書き込み中」の表示が出て、設定が終わると消えます。

9 他のチャンネルを合わせるときは手順4～8をくり返す

10 メニューボタンを押す



テレビ画面にもどります。

CATV(有線テレビ放送)について
地域で独自のテレビ放送を有線で放送するシステムです。

本機は、CATVチャンネル中、C13～C63チャンネルが受信できます。

CATVの受信は、サービス(放送)の行なわれている地域でのみ可能です。CATVを受信するときは、使用する機器ごとにCATV会社との受信契約が必要です。さらに、スクランブルのかかった有料放送の視聴、録画には、ホームターミナル(アダプター)が必要になります。くわしくはCATV会社にご相談ください。

チャンネル設定は終わりです。

必要に応じて画面の微調整を行なってください。(51ページ)

放送のないチャンネルを飛ばすには

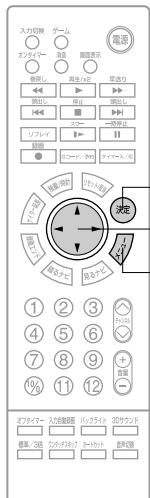

1 49ページの手順4で、飛ばすポジション番号を選ぶ

2 ◀/▶ボタンを押して、「スキップ」に移動する



手動チャンネル設定						
◀▶で選んで ▲▼で設定し [決定]を押す						
ポジ	受信	表示	ガイド	スキ	微	
ジョン	CH	CH	CH	ップ	調整	
2	2	2	—	しない	自動	
[メニュー]で終了						

3 ▲/▼ボタンを押して「する」を選び、決定ボタンを押す



手動チャンネル設定						
◀▶で選んで ▲▼で設定し [決定]を押す						
ポジ	受信	表示	ガイド	スキ	微	
ジョン	CH	CH	CH	ップ	調整	
2	2	2	—	する	自動	
[メニュー]で終了						

4 他に飛ばしたいポジション番号があるときは、上記の手順をくり返す

5 メニューボタンを押す



スキップをやめるには

上の手順3で「しない」を選びます。

微調整のしかた

電波が極端に弱かったり、妨害電波で映りが悪いとき、微調整をします。

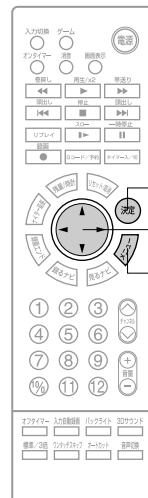

1 49ページの手順4で、映りの悪いポジション番号を選ぶ

2 ◀/▶ボタンを押して、「微調整」に移動する



手動チャンネル設定						
◀▶で選んで ▲▼で設定し [決定]を押す						
ポジ	受信	表示	ガイド	スキ	微	
ジョン	CH	CH	CH	ップ	調整	
6	6	6	6	しない	自動	
[メニュー]で終了						

3 画面を見ながら、画像や音声がきれいになるよう、▲/▼ボタンを押しつづける



4 決定ボタンを押す



5 メニューボタンを押す



3: チャンネルを合わせる(つづき)

地域番号と放送局一覧表

47ページの手順で地域番号を設定すると、この表にある放送局が各チャンネルポジションに自動設定されます。

表の見方

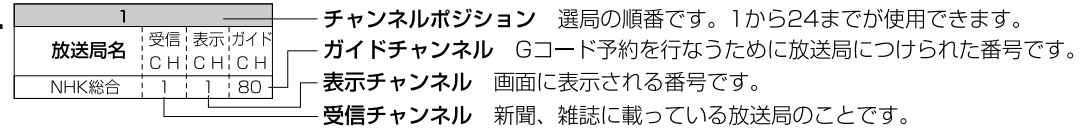

平成15年1月末現在

都道府県	都市名	地域番号	チャンネルポジションと放送局名・受信チャンネル・表示チャンネル・ガイドチャンネル																																																		
			1	2	3	4	5	6	7	8	9	10	11	12	1	2	3	4	5	6	7	8	9	10	11	12																											
初期設定			放送局名	受信チャンネル	表示チャンネル	ガイドチャンネル	放送局名	受信チャンネル	表示チャンネル	ガイドチャンネル	放送局名	受信チャンネル	表示チャンネル	ガイドチャンネル	放送局名	受信チャンネル	表示チャンネル	ガイドチャンネル	放送局名	受信チャンネル	表示チャンネル	ガイドチャンネル	放送局名	受信チャンネル	表示チャンネル	ガイドチャンネル	放送局名	受信チャンネル	表示チャンネル	ガイドチャンネル																							
北海道	札幌	01	北海道放送	1	1	1	NHK総合	3	3	80	テレビ北海道	17	17	17	札幌テレビ放送	5	5	5					北海道文化放送	27	27	27					北海道テレビ放送	35	35	35					NHK教育	12	12	90											
	旭川	03					NHK教育	2	2	90	テレビ北海道	33	33	17	北海道文化放送	37	37	27					北海道テレビ放送	39	39	35	札幌テレビ放送	7	7	5					NHK総合	9	9	80					北海道放送	11	11	1							
	帯広	04	北海道文化放送	32	32	27					北海道テレビ放送	34	34	35	NHK総合	4	4	80					北海道放送	6	6	1					札幌テレビ放送	10	10	5					北海道放送	11	11	1											
	釧路	05					NHK教育	2	2	90	北海道テレビ放送	39	39	35	北海道文化放送	41	41	27									札幌テレビ放送	7	7	5					NHK総合	9	9	80					北海道放送	11	11	1							
	苫小牧	06					NHK教育	2	2	90	北海道テレビ放送	61	61	35	北海道文化放送	53	53	27									札幌テレビ放送	7	7	5					NHK総合	51	51	80					北海道放送	47	47	17							
	小樽	07					NHK教育	2	2	90	北海道テレビ放送	4	4	35	北海道文化放送	26	26	27									札幌テレビ放送	7	7	5					北海道放送	9	9	1					NHK総合	11	11	80							
	北見	08					NHK教育	2	2	90	北海道テレビ放送	61	61	35	北海道文化放送	59	59	27									札幌テレビ放送	7	7	5					NHK総合	9	9	80					北海道放送	53	53	1							
	室蘭	09					NHK教育	2	2	90	北海道テレビ放送	29	29	17	北海道文化放送	37	37	27	北海道テレビ放送	39	39	35	札幌テレビ放送	7	7	5					NHK総合	9	9	80					北海道放送	11	11	1											
	網走	10	北海道放送	1	1	1					NHK総合	3	3	80	札幌テレビ放送	5	5	5					北海道文化放送	27	27	27					北海道テレビ放送	35	35	35					北海道放送	11	11	1											
	稚内	11					北海道文化放送	26	26	27					NHK総合	28	28	80					札幌テレビ放送	22	22	5					北海道テレビ放送	24	24	35					北海道放送	10	10	1											
	名寄	12					北海道文化放送	26	26	27					NHK総合	4	4	80					札幌テレビ放送	6	6	5					北海道テレビ放送	24	24	35					北海道放送	10	10	1											
	根室	13					NHK教育	2	2	90					北海道文化放送	62	62	27	北海道テレビ放送	60	60	35	札幌テレビ放送	7	7	5					NHK総合	9	9	80					北海道放送	11	11	1											
	青森	14	青森放送	1	1	1					NHK総合	3	3	80	青森朝日放送	34	34	34	NHK教育	5	5	90																	青森朝日放送	31	31	34	青森放送	11	11	1							
	青森	15					アイビーシー岩手放送	2	2	6	テレビ岩手	37	37	35	若手朝日テレビ	29	29	33					岩手朝日テレビ	27	27	20	NHK教育	7	7	90					NHK総合	9	9	80	青森朝日放送	31	31	34	青森放送	11	11	1							
岩手	16					NHK総合	4	4	80					NHK教育	4	4	80					青森朝日放送	56	56	34					青森テレビ	58	58	38					NHK総合	10	10	1												
岩手	17	テレビ岩手	35	35	35					NHK総合	4	4	80					NHK教育	4	4	80					アイビーシー岩手放送	6	6	6					NHK教育	8	8	90	若手朝日テレビ	33	33	33	若手朝日テレビ	31	31	20								
岩手	18					NHK総合	2	2	80					岩手朝日テレビ	62	62	20					テレビ岩手	58	58	35					アイビーシー岩手放送	10	10	6					NHK教育	12	12	90												
岩手	19					アイビーシー岩手放送	2	2	6	岩手朝日テレビ	27	27	20	NHK総合	5	5	80					若手朝日テレビ	60	60	33					若手朝日テレビ	29	29	33					NHK総合	12	12	90												
宮城	20	東北放送	1	1	1					NHK総合	3	3	80					NHK教育	5	5	90					東日本放送	32	32	32					宮城テレビ放送	34	34	34					仙台放送	12	12	12								
宮城	21	東北放送	59	59	1					NHK総合	51	51	80					NHK教育	49	49	90					東日本放送	61	61	32					宮城テレビ放送	55	55	34					仙台放送	57	57	12								
宮城	22	気仙沼				NHK総合	2	2	80					東北放送	4	4	1					仙台放送	6	6	12					東日本放送	43	43	32					NHK教育	10	10	90	宮城テレビ放送	37	37	34								
秋田	23	秋田				NHK教育	2	2	90					秋田朝日放送	31	31	31									東日本放送	61	61	32					宮城テレビ放送	55	55	34					仙台放送	57	57	12								
秋田	24	大館	青森放送	1	1	1					NHK総合	4	4	80	秋田朝日放送	59	59	31	秋田放送	6	6	11					NHK教育	8	8	90					NHK総合	45	45	80					秋田放送	47	47	11							
秋田	25	大曲・横手				NHK教育	43	43	90					秋田朝日放送	41	41	31													NHK総合	45	45	80					秋田放送	47	47	11												
山形	26	山形								NHK教育	4	4	90					テレビユー山形	36	36	36					NHK総合	8	8	80					山形放送	10	10	10	さくらんぼテレビジョン	30	30	30	山形テレビ	38	38	38								
山形	27	鶴岡・酒田								NHK総合	3	3	80					NHK教育	6	6	90					テレビユー山形	22	22	36					テレビユー山形	52	52	80					山形放送	54	54	10	さくらんぼテレビジョン	24	24	30	山形テレビ	39	39	38
山形	28	米沢								NHK教育	50	50	90					NHK教育	50	50	90					テレビユー山形	56	56	36					NHK総合	8	8	80					山形放送	58	58	38								
山形	29	新庄				NHK教育	2	2	90					さくらんぼテレビジョン	28	28	30					テレビユー山形	26	26	36					NHK総合	9	9	80					山形放送	11	11	10	山形テレビ	58	58	38								
福島	30	福島・郡山				NHK教育	2	2	90					テレビユー福島	31	31	31					福島中央テレビ	33	33	33					NHK総合	9	9	80					福島放送	35	35	35	福島テレビ	11	11	11								
福島	31	いわき								NHK総合	4	4	80					福島中央テレビ	58	58	33	テレビユー福島	62	62	31	福島テレビ	8	8	11					NHK教育	10	10	90					NHK教育	10	10	90	福島放送	60	60	35				
茨城	32	水戸	NHK総合	1	1	80					NHK教育	3	3	90	テレビユー福島	47	47	31					福島テレビ	6	6	11					福島中央テレビ	37	37	33					福島放送	41	41	35											
茨城	33	日立	NHK総合	44	1	80					NHK教育	46	3	90	日本テレビ放送網	42	4	4					東京放送	40	6	6					フジテレビジョン	38	8	8					テレビ朝日	36	10	10	テレビ東京	32	12	12							
茨城	34	宇都宮	NHK総合	29	1	80					NHK教育	27	3	90	日本テレビ放送網	25	4	4	とちぎテレビ	31	31	23	東京放送	23	6	6					フジテレビジョン	21	8	8					テレビ朝日	19	10	10	テレビ東京	17	12	12							
栃木	35	宇都宮	NHK総合	29	1	80					NHK教育	27	3	90	日本テレビ放送網	25	4	4	とちぎテレビ	31	31	23	東京放送	23	6	6					フジテレビジョン	21	8	8					テレビ朝日	19	10	10	テレビ東京	17	12	12							
群馬	36	矢板	NHK総合	51	1	80					NHK教育	49	3	90	日本テレビ放送網	53	4	4	とちぎテレビ	33	31	23	東京放送	55	6	6					フジテレビジョン	57	8	8					テレビ朝日	59	10	10	テレビ東京	61	12	12							
群馬	37	前橋	NHK総合	52	1	80					NHK教育	50	3	90	日本テレビ放送網	54	4	4	放送大学	40	40	16	東京放送	56	6	6	テレビ埼玉	38	38	38	フジテレビジョン	58	8	8					テレビ朝日	60	10	10	群馬テレビ	48	48	48	テレビ東京	62	12	12			
群馬	38	桐生	NHK総合	43	1	80					NHK教育	45	3	90	日本テレビ放送網	39	4	4	放送大学	40	40	16	東京放送	37	6	6	テレビ埼玉	38	38	38	フジテレビジョン	35	8	8					テレビ朝日	33	10	10	群馬テレビ	41	48	48	テレビ東京	31	12	12			
埼玉	39	さいたま	NHK総合	1	1	80					NHK教育	3	3	90	日本テレビ放送網	4	4	4	放送大学	16	16	16	東京放送	6	6	6	テレビ埼玉	38	38	38	フジテレビジョン	8	8	8					テレビ朝日	10	10	10	群馬テレビ	48	48	48	テレビ東京	12	12	12			
埼玉	40	熊谷・児玉	NHK総合	33	1	80					NHK教育	35	3	90	日本テレビ放送網	25	4	4	放送大学	16	16	16	東京放送	23	6	6	テレビ埼玉	28	38	38	フジテレビジョン	21	8	8					テレビ朝日	19	10	10	群馬テレビ	48	48	48	テレビ東京	17	12	12			
埼玉	41	秩父	NHK総合	51	1	80					NHK教育	49	3	90	日本テレビ放送網	53	4	4	放送大学	40	40	16	東京放送	55	6	6	テレビ埼玉	47	38	38	フジテレビジョン	57																					

3: チャンネルを合わせる(つづき)

地域番号と放送局一覧表(つづき)

47ページの手順で地域番号を設定すると、この表にある放送局が各チャンネルポジションに自動設定されます。

表の見方

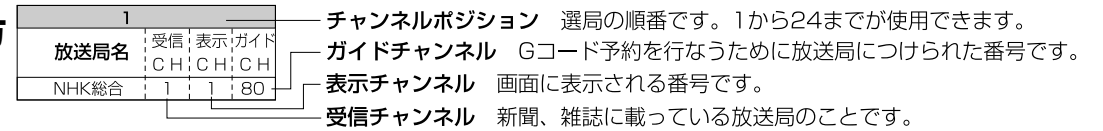

平成15年1月末現在

都道府県	都市名	地域番号	チャンネルポジションと放送局名・受信チャンネル・表示チャンネル・ガイドチャンネル																																																	
			1	2	3	4	5	6	7	8	9	10	11	12																																						
			放送局名	受信チャンネル	表示チャンネル	ガイドチャンネル	放送局名	受信チャンネル	表示チャンネル	ガイドチャンネル	放送局名	受信チャンネル	表示チャンネル	ガイドチャンネル	放送局名	受信チャンネル	表示チャンネル	ガイドチャンネル	放送局名	受信チャンネル	表示チャンネル	ガイドチャンネル	放送局名	受信チャンネル	表示チャンネル	ガイドチャンネル	放送局名	受信チャンネル	表示チャンネル	ガイドチャンネル	放送局名	受信チャンネル	表示チャンネル	ガイドチャンネル																		
愛知	名古屋	77	東海テレビ放送	1	1	1					NHK総合	3	3	80	中部日本放送	5	5	5	三重テレビ放送	33	33	33	テレビ愛知	25	25	25					NHK教育	9	9	90	岐阜テレビ	37	37	37	名古屋テレビ放送	11	11	11	中京テレビ放送	35	35	35						
	豊橋	78	東海テレビ放送	56	1	1					NHK総合	54	3	80	中部日本放送	62	5	5	三重テレビ放送	33	33	33	テレビ愛知	52	25	25					NHK教育	50	9	90	岐阜テレビ	37	37	37	名古屋テレビ放送	60	11	11	中京テレビ放送	58	35	35						
	豊田	79	東海テレビ放送	57	1	1					NHK総合	53	3	80	中部日本放送	55	5	5	三重テレビ放送	33	33	33	テレビ愛知	49	25	25					NHK教育	51	9	90	岐阜テレビ	37	37	37	名古屋テレビ放送	61	11	11	中京テレビ放送	59	35	35						
三重	津	80	東海テレビ放送	1	1	1					NHK総合	3	3	80	中部日本放送	5	5	5	三重テレビ放送	33	33	33	テレビ愛知	25	25	25					NHK教育	9	9	90	岐阜テレビ	37	37	37	名古屋テレビ放送	11	11	11	中京テレビ放送	35	35	35						
	伊勢	81	東海テレビ放送	57	1	1					NHK総合	53	3	80	中部日本放送	55	5	5	三重テレビ放送	33	33	33	テレビ愛知	25	25	25					NHK教育	49	9	90	岐阜テレビ	37	37	37	名古屋テレビ放送	61	11	11	中京テレビ放送	47	35	35						
	名張	82	東海テレビ放送	62	1	1					NHK総合	52	3	80	中部日本放送	60	5	5	三重テレビ放送	58	33	33	テレビ愛知	25	25	25					NHK教育	50	9	90	岐阜テレビ	37	37	37	名古屋テレビ放送	56	11	11	中京テレビ放送	54	35	35						
滋賀	大津	83									NHK総合	28	2	80				毎日放送	36	4	4					朝日放送	38	6	6	京都放送	34	34	34	関西テレビ放送	40	8	8	びわ湖放送	30	30	30	読売テレビ放送	42	10	10				NHK教育	46	12	90
	彦根	84									NHK総合	52	2	80				毎日放送	54	4	4					朝日放送	58	6	6	関西テレビ放送	60	8	8	びわ湖放送	56	56	30	読売テレビ放送	62	10	10				NHK教育	50	12	90				
京都	京都	85									NHK総合	32	2	80	テレビ大阪	19	19	19	毎日放送	4	4	4					朝日放送	6	6	6	京都放送	34	34	34	関西テレビ放送	8	8	8				読売テレビ放送	10	10	10				NHK教育	12	12	90
	山科	86									NHK総合	52	2	80				毎日放送	54	4	4					朝日放送	56	6	6	京都放送	62	62	34	関西テレビ放送	58	8	8				読売テレビ放送	60	10	10				NHK教育	50	12	90	
	福知山	87									NHK総合	50	2	80				毎日放送	54	4	4					朝日放送	58	6	6	関西テレビ放送	60	8	8				読売テレビ放送	62	10	10				NHK教育	52	12	90					
	舞鶴	88									NHK総合	51	2	80				毎日放送	53	4	4					朝日放送	55	6	6	京都放送	57	57	34	関西テレビ放送	59	8	8				読売テレビ放送	61	10	10				NHK教育	49	12	90	
大阪	大阪	89									NHK総合	2	2	80	テレビ大阪	19	19	19	毎日放送	4	4	4	サンテレビジョン	36	36	36	朝日放送	6	6	6	京都放送	34	34	34	関西テレビ放送	8	8	8				読売テレビ放送	10	10	10				NHK教育	12	12	90
	神戸	90									NHK総合	28	28	80				毎日放送	18	4	4	テレビ大阪	19	19	19	朝日放送	20	6	6				読売テレビ放送	22	8	8	サンテレビジョン	36	36	36	読売テレビ放送	24	10	10				NHK教育	26	12	90	
	姫路	91									NHK総合	50	50	80				毎日放送	54	4	4					朝日放送	58	6	6	関西テレビ放送	60	8	8	サンテレビジョン	56	56	36	読売テレビ放送	62	10	10				NHK教育	52	12	90				
	明石	92									NHK総合	51	51	80				毎日放送	53	4	4	テレビ大阪	19	19	19	朝日放送	57	6	6	関西テレビ放送	59	8	8	サンテレビジョン	55	55	36	読売テレビ放送	61	10	10				NHK教育	49	12	90				
	福知山	93									NHK総合	29	29	80				毎日放送	35	4	4					朝日放送	37	6	6	関西テレビ放送	39	8	8	サンテレビジョン	33	33	36	読売テレビ放送	41	10	10				NHK教育	31	12	90				
	灘	94									NHK総合	52	52	80				毎日放送	54	4	4	テレビ大阪	19	19	19	朝日放送	56	6	6	関西テレビ放送	58	8	8	サンテレビジョン	62	62	36	読売テレビ放送	60	10	10				NHK教育	50	12	90				
	長田	95									NHK総合	44	44	80				毎日放送	38	4	4					朝日放送	40	6	6	関西テレビ放送	42	8	8	サンテレビジョン	34	34	36	読売テレビ放送	48	10	10				NHK教育	46	12	90				
	北浜・垂水	96									NHK総合	51	51	80				毎日放送	53	4	4					朝日放送	57	6	6	関西テレビ放送	59	8	8	サンテレビジョン	55	55	36	読売テレビ放送	61	10	10				NHK教育	49	12	90				
	三木	97									NHK総合	44	44	80				毎日放送	34	4	4					朝日放送	38	6	6	関西テレビ放送	40	8	8	サンテレビジョン	36	36	36	読売テレビ放送	42	10	10				NHK教育	46	12	90				
	奈良	奈良	98									NHK総合	2	2	80				毎日放送	4	4	4	京都放送	34	34	34	朝日放送	6	6	6				読売テレビ放送	10	10	10				奈良テレビ放送	55	55	55	NHK教育	12	12	90				
生駒		99									NHK総合	2	2	80				毎日放送	4	4	4					朝日放送	6	6	6	関西テレビ放送	8	8	8				読売テレビ放送	10	10	10				奈良テレビ放送	26	55	55	NHK教育	22	12	90	
五條		100									NHK総合	43	2	80				毎日放送	33	4	4					朝日放送	35	6	6	関西テレビ放送	37	8	8				読売テレビ放送	39	10	10				奈良テレビ放送	41	55	55	NHK教育	45	12	90	
和歌山	和歌山	101									NHK総合	32	2	80	テレビ和歌山	30	30	30	毎日放送	42	4	4	テレビ和歌山	30	30	30	朝日放送	44	6	6	関西テレビ放送	46	8	8				読売テレビ放送	48	10	10				NHK教育	26	12	90				
	海南・田辺	102									NHK総合	50	2	80	テレビ和歌山	56	56	30	毎日放送	54	4	4	テレビ和歌山	56	56	30	朝日放送	58	6	6	関西テレビ放送	60	8	8				読売テレビ放送	62	10	10				NHK教育	52	12	90				
鳥取	新宮	103									NHK総合	44	2	80	テレビ和歌山	34	34	30	毎日放送	36	4	4	テレビ和歌山	34	34	30	朝日放送	38	6	6	関西テレビ放送	40	8	8				読売テレビ放送	42	10	10				NHK教育	46	12	90				
	鳥取	104	日本テレビジョン放送	1	1	1					NHK総合	3	3	80	NHK教育	4	4	90																山陰放送	22	22	10				山陰中央テレビジョン放送	24	24	34								
	米子	105									NHK総合	42	42	80																			山陰放送	10	10	10				山陰中央テレビジョン放送	34	34	34									
島根	倉吉	106	日本テレビジョン放送	1	1	1					NHK総合	3	3	80	NHK教育	4	4	90																山陰放送	56	56	10				山陰中央テレビジョン放送	34	34	34								
	松江	107	日本テレビジョン放送	30	30	1					NHK総合	6	6	80																			山陰放送	10	10	10				NHK教育	12	12	90									
岡山	浜田	108									NHK総合	2	2	80	日本海テレビジョン放送	54	54	1					山陰放送	5	5	10										NHK教育	9	9	90													
	岡山	109									NHK教育	3	3	90								山陰放送	5	5	80	テレビせとうち	23	23	23	瀬戸内海放送	25	25	33				西日本放送	9	9	9	山陽放送	11	11	11	岡山放送	35	35	35				
	津山	110									NHK総合	2	2	80	テレビせとうち	56	56	23					瀬戸内海放送	62	62	33	山陽放送	7	7	11				西日本放送	58	58	9	岡山放送	60	60	35	NHK教育	12	12	90							
広島	笠岡	111									NHK総合	2	2	80	テレビせとうち	19	19	23					山陽放送	6	6	11							西日本放送	17	17	9	瀬戸内海放送	21	21	33	岡山放送	60	60	35								
	広島	112	テレビ新広島	31	31	31					NHK総合	3	3	80	中国放送	4	4	4									NHK教育	7	7	90				広島ホームテレビ	35	35	35				広島テレビ放送	12	12	12								
	福山	113	テレビ新広島	54	54	31					NHK教育	3	3	90																		広島ホームテレビ	7	7	4				広島テレビ放送	11	11	12										
	呉</																																																			

各部のなまえ

くわしくは□のページをご覧ください。

リモコン

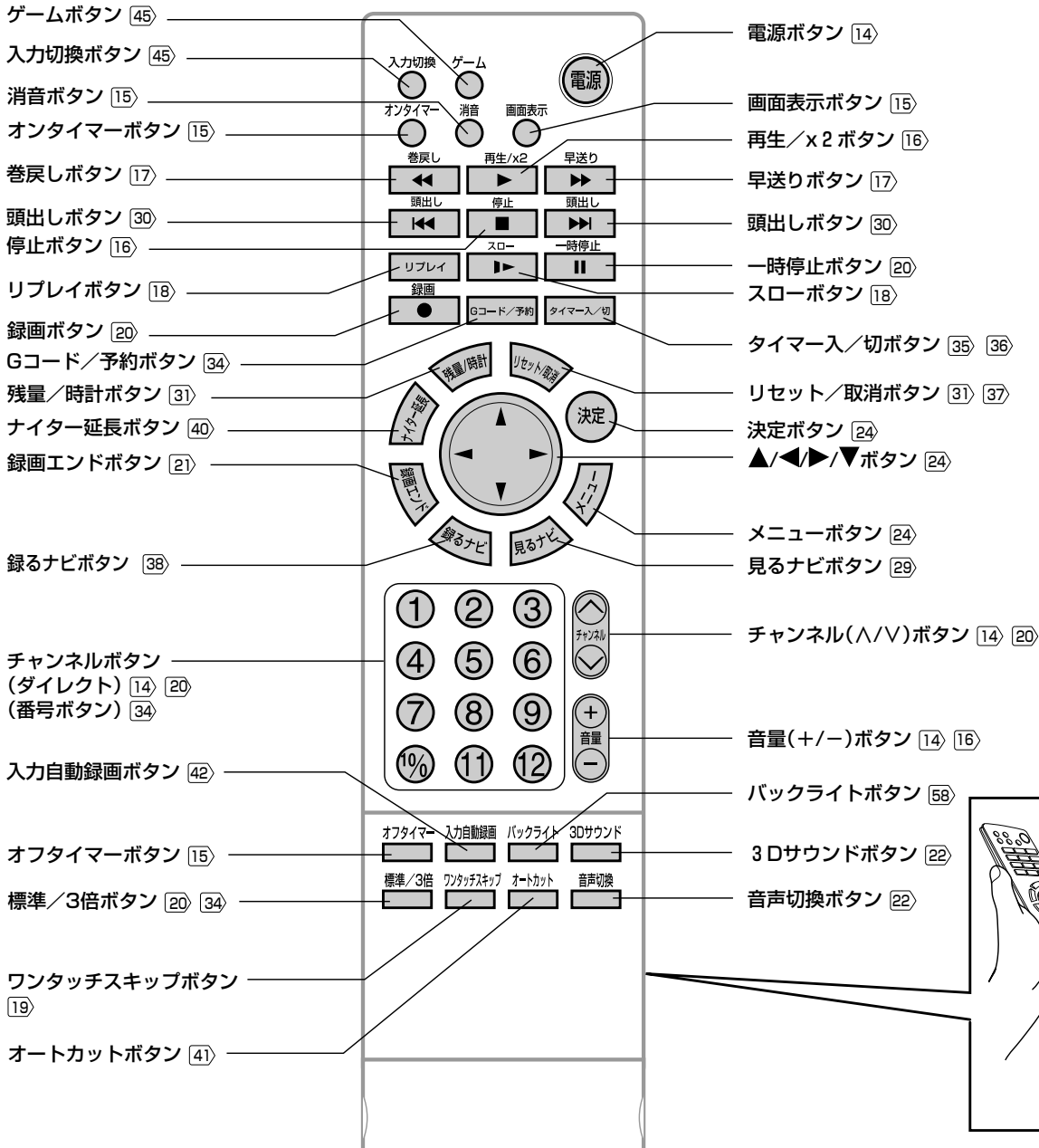

乾電池の入れかた

- ① ふたのロック部を押して引く
- ② ふたを取りはずす
- ③ 乾電池を正しく入れる
- ④ ふたを閉める

乾電池の+、-を確かめて入れてください。

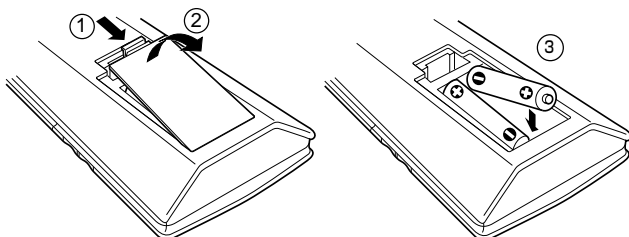

乾電池の使用上の注意

- 長時間使用しないときは、リモコンから取り出してください。
- 乾電池の寿命は約1年です。(使用状態によって変わります)
- リモコンが動作しなかったり、到達距離が短くなったときは2個とも新しい電池と交換してください。

リモコンの使用上の注意

- 受光部に強い光をあてないでください。
- 受光部が見える正面の位置から操作してください。
- 落としたり、衝撃を与えないでください。
- 高温になる場所や湿度の高い場所に置かないでください。
- 水をかけたり、ぬれたものの上に置かないでください。
- 分解しないでください。

本体操作部

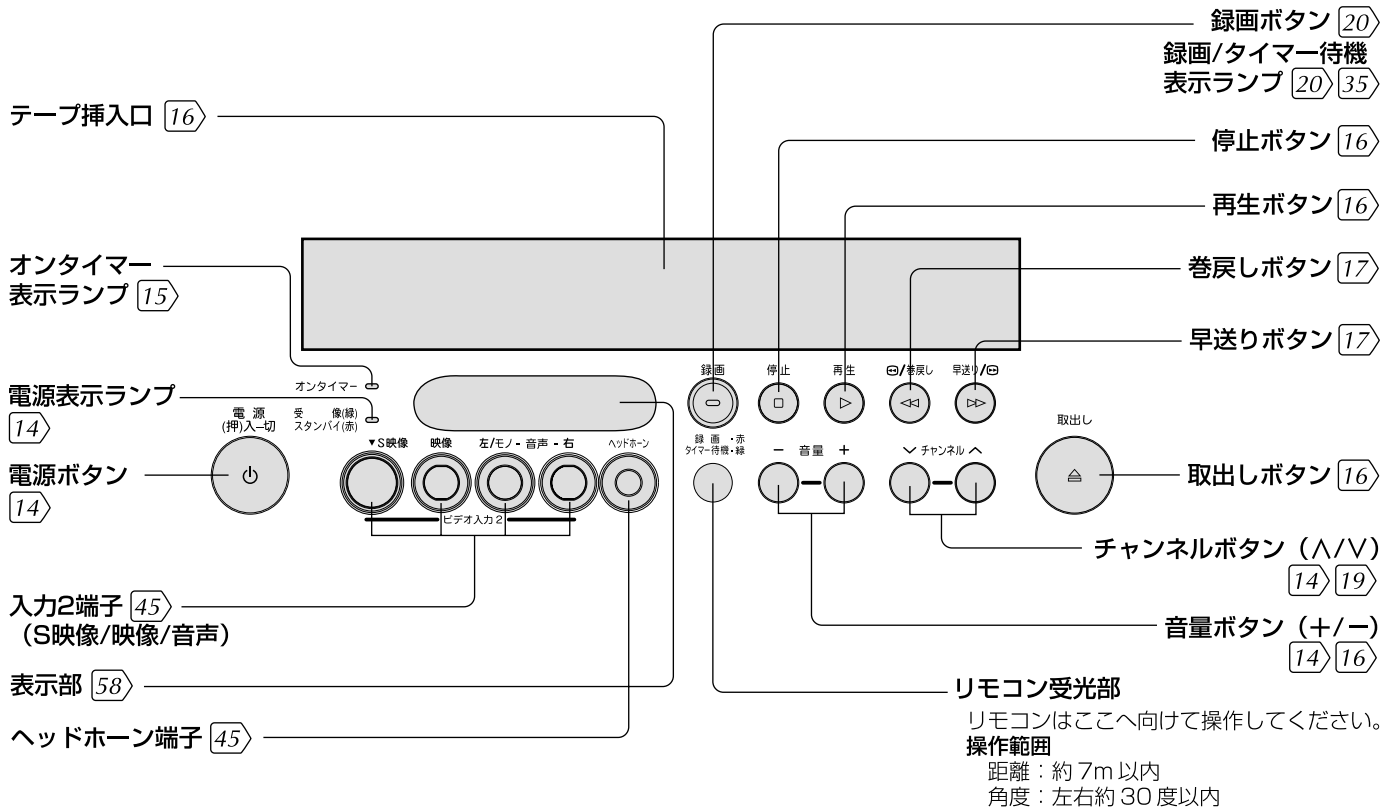

電源表示ランプの見かた

- 電源が入っているかどうかを、ランプの色で示します。
- 緑： 電源が入っています。リモコンや本体のボタンで普通に操作できます。
 - 赤： 本機は待機状態です。リモコンの電源ボタンを押すと電源が入ります。
 - 消灯： 電源が切れています。リモコンの操作は受け付けられません。本機を操作するには、本体の電源ボタンを押して、緑色に点灯させてください。

録画/タイマー待機表示ランプの見かた

- 録画中かタイマー待機状態かを、ランプの色で示します。
- 緑： タイマー録画待機中です。ビデオの操作はできません。
(タイマー録画が始まる前に、一時的にビデオを使いたい時は、リモコンのタイマー入/切ボタンを押して、消灯させます。くわしくは37ページをご覧ください。)
 - 赤： 録画中です。テレビは普通に見られます。チャンネルボタンでチャンネルを切り換えても、録画には影響しません。
 - 消灯： 録画中でもタイマー待機状態でもありません。テレビもビデオも普通に使えます。

各部のなまえ(つづき)

表示部

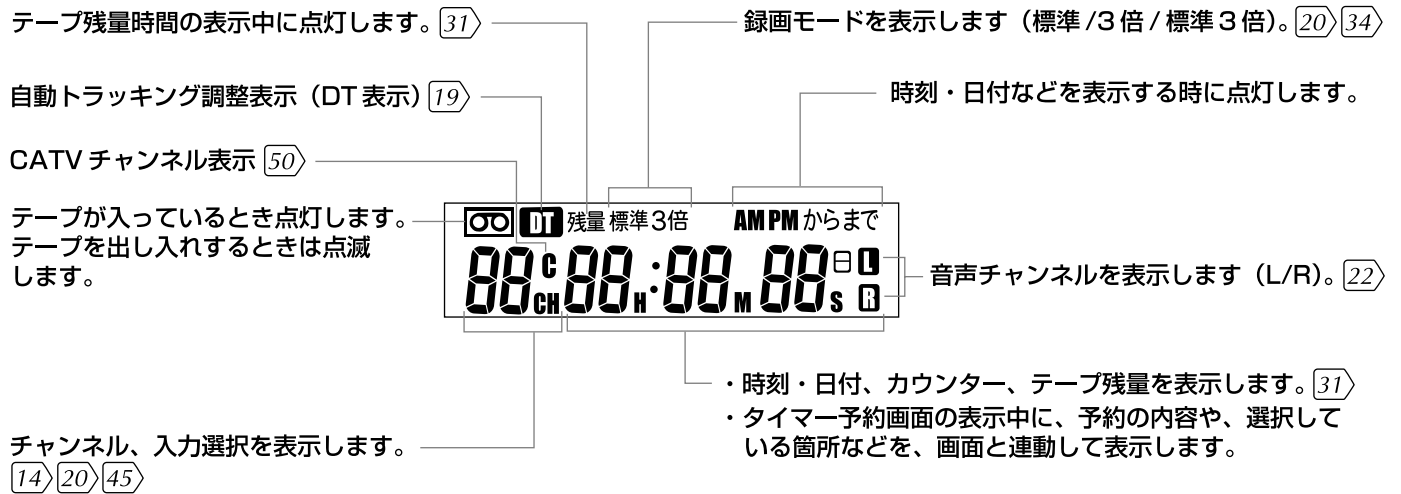

電源が入っている時、リモコンのバックライトボタンを押すごとに、バックライトの消灯／点灯が切り換わります。

バックライト

消灯 ↔ 点灯

本機が電源待機状態で、バックライト点灯時は、バックライトは消灯できません。
バックライト消灯時は、リモコンのバックライトボタンを押すと、約 10 秒間表示部が点灯し、その後自動的に消灯します。

お知らせ

デュー設定時は、節電の為に、待機時のバックライトは消灯します。
→P.27[デュー設定]

その他

お使いになるうえで参考になる情報です。

正しい置きかた	60
故障かな?と思ったら	61
索引	62
仕様	63
保証とアフターサービス	裏表紙

正しい置きかた

転倒防止について

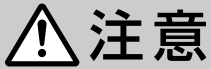

注意

転倒防止の処置を行うこと

転倒防止の措置を行わないと、テレビが転倒し、けがの原因となります。

テレビにお子さまが登ったり、押ししたりしますとテレビが倒れることがあります。
その際の事故防止と、地震などの非常時の安全確保のために、転倒防止の実施をお願いします。

壁または柱などに固定するとき

本体のフックを使用し、確実に支持できる壁または柱などを選び、丈夫なひもで取り付けてください。

【お知らせ】

- 移動させるときは、ひもにご注意ください。
- 移動させるときは、テレビ台の受け皿を取り除いてテレビを支えながらテレビ台を押し移動させてください。
- テレビ前面部がテレビ台よりはみ出るような載せかたや、片寄った載せかたをしないでください。
- テレビ台を使用して畳やじゅうたんなど柔らかい上に設置すると、不安定になりますので、キャスターを外してください。倒れたり、破損してけがの原因となることがあります。

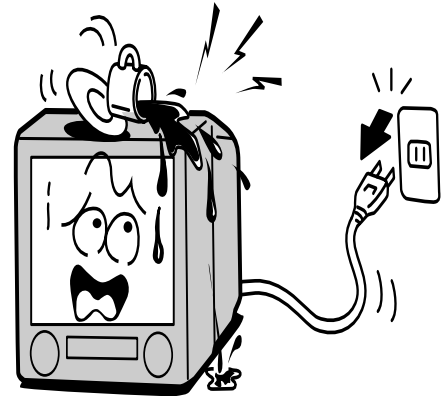

テレビ台のうしろに固定するとき

(本体にバンドがある場合)

本体うしろのバンドの固定ネジをゆるめて、図のようにバンドを回転させます。バンドをテレビ台に木ネジで共締めし、最後にバンドの固定ネジを締め直します。

- テレビ台にキャスターをつけてご使用になるときや、移動させるとき以外は、必ず受け皿をご使用ください。

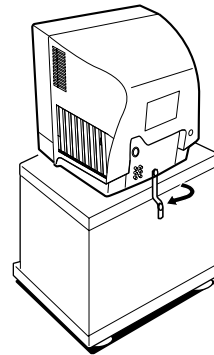

正しい置きかた

■丈夫で水平な安定した所

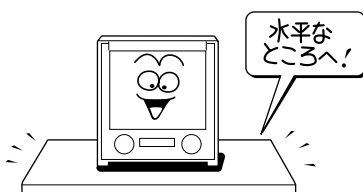

■周囲からはなして置く

- 通気孔をふさがないように壁などから10cm以上あけてください。

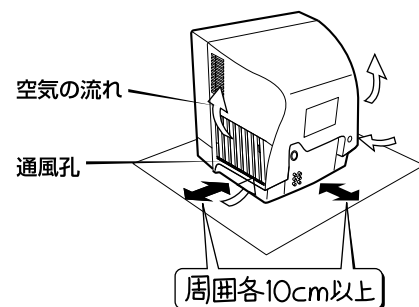

故障かな?と思ったら



警告

修理・改造・分解はしないこと

内部には電圧の高い部分があり感電・火災の原因となります。
点検・調整・修理はお買い上げの販売店にご依頼ください。

電源プラグが外れたり、アンテナなどに異常があると本機の故障と間違えることがあります。
修理を依頼される前に下記のことをお調べください。

このようなとき	ここをお調べください	参照ページ
電源が入らない。	・電源プラグが抜けていませんか。	—
テレビ番組の映像や音が出ない。	・アンテナ線が外れていませんか。 ・ヘッドホン端子付きのテレビでは、ヘッドホンが差し込まれたままになっていませんか。	44 45
テレビ番組がきれいに映らない。	・映像調整がズれていませんか。	25
録画ができない。	・テープを入れ忘れていませんか。	20
テレビ放送はきれいに映るのにテープの画像がきれいに映らない。	・トラッキングを調整してありますか。 ・ヘッドが汚れているかもしれません。市販のクリーニングテープをおためしてください。	19 11
タイマー予約/録画ができない。	・テープのツメは折れていませんか。	21
Gコード予約で違う番組が録画された。	・ガイドチャンネルの設定は正しいですか。	47
リモコンが働かない。	・リモコンの電池が消耗していませんか。また電池が逆向きに入っていないか。 ・リモコンと受光部との間に障害物はありませんか。 ・リモコンと受光部との距離または角度が大きすぎませんか。 ・本体の電源ボタンを押して電源が切ってありませんか。(電源表示ランプが消灯していませんか)	56 56 57 14

■ 場合によって以下のようなガイド表示が出ます

画面のメッセージにしたがって操作し直してみてください。

画面の操作ガイド表示	説明
現在時刻を合わせてください	時刻合わせが済んでいないのに録画や録画予約、録るナビの操作をしたとき ●本体の時計を合わせてお使いください。
予約がされていません	タイマー録画予約がないときにタイマー入/切ボタンを押したとき ●タイマー録画予約を行ってから押してください。
テープのツメがおれています	ツメの折れているテープが入っているときに録画ボタンを押したとき ●ツメの折れていないテープを入れ直して操作してください。
予約された開始時刻5分前で タイマー録画待機にしてください	タイマー録画予約をしたあと、ビデオを使うなどで一時的にタイマー待機状態を解除し、そのまま録画の開始時刻5分前になったとき ●予約した番組を録画するときは、タイマー入/切ボタンを押して、本体の録画/タイマー待機表示ランプを緑色に点灯させてください。
予約できません いらぬ予約を取り消してください	タイマー録画の予約がすでにいっぱいです。同時にできるのは6つまでです。

索引

あ行

頭出し	30
オンタイマー	15
オフタイマー	15
アンテナ線	44
映像／音声設定	25
音声を切り換える	22

か行

ガイドチャンネル	52
機能設定	26
ゲーム設定	28
コマ送り	18

さ行

ワンタッチスキップ	19
CMオートカット	41
Gコード	34
時刻合わせ	46
ジャスト録画機能	35
受信チャンネル	52
省エネ設定	28
消音	15
スキップ	51
スローモーション	18
静止画再生	18
接続	44

た行

タイマー録画予約	36
地域番号	52
チャンネル設定	47
チャンネルの微調整	51
テレビを見る	14
トラッキング調整	19
録るナビ	38

な行

ナイター延長	40
2倍速	18
入力端子	45

は行

早送り	17
ビデオを見る	16
表示部	58
放送局	52
本体操作部	57

ま行

毎週、毎日録画	35
巻戻し／早送り	17
見ている番組を録画する	20
見るナビ	29
メニュー	24

や行

予約内容の確認／変更／取り消し	37
-----------------------	----

ら行

リモコン	56
録画エンドサーチ	21

仕様

本体

電 源	AC100V 50/60Hz	
消 費 電 力	72W (リモコン待機時1.4W)	
年 間 消 費 電 力	93kWh/年	
本 体 質 量	15.8kg	
外 形 寸 法	幅390×高さ396×奥行414mm	
ブラウン管の大きさ (画面寸法)	幅28×高さ21×対角35cm	
受信チャンネル	VHF：1～12CH、UHF：13～62CH、CATV：ミッドバンド(C13～C22)、スーパーハイバンド(C23～C63)	
信 号 方 式	日米標準NTSCカラーテレビジョン方式	
ビ デ オ	録 画 方 式	VHS規格
	録 音 方 式	ハイファイ方式(2チャンネル)(従来の音声トラックへはモノラル録音)
	使用カセット	VHS方式1/2インチカセットテープ
	テ ー プ 速 度	標準モード33.35mm/s、3倍モード11.12mm/s
	録画(録音)・再生時間	標準モード：3時間(T-180使用時)、3倍モード：9時間(T-180使用時)
	巻 戻 し 時 間	約46秒(T-120使用時)
	音声周波数特性	20Hz～20kHz(ハイファイ時)
	ダイナミックレンジ	90dB以上(ハイファイ時)
	ワウ・フラッター	0.005% (rms)以下(ハイファイ時)
	アンテナ入力	VHF/UHF：75ΩF型コネクター
入 出 力 端 子	映 像 入 力	1.0V(p-p)、75Ω不平衡、同期負、ピンジャック×2系統、S映像入力、D1映像入力
	音 声 入 力	308mV(rms)、47kΩ以上、ピンジャック(2)×2系統
	映 像 出 力	1.0V(p-p)、75Ω不平衡、同期負、ピンジャック×1系統
	音 声 出 力	308mV(rms)、47kΩ以下、ピンジャック(2)×1系統
	ヘッドホーン	口径 3.5mm ミニジャック
	D1映像入力	14ピン、2列、1.27mmピッチ(Y)1.0V(p-p)、75Ω(C _B /C _R)0.7V(P-P)、75Ω
音 声 出 力	実用最大出力 1.3W + 1.3W (総合音声出力2.6W) (JEITA)	
ス ピ ー カ ー	6cm(円形) 2個	
使 用 条 件	温度：5℃～40℃、湿度：80%以下、動作姿勢：水平	
キャビネット材質	ポリスチレン樹脂(PS)	

タイマー部

時 刻 表 示	12時間デジタル表示(AM/PM)
時 刻 精 度	クォーツ制御
バ ッ ク ア ッ プ	2年間(無通電時)
タイマーセット	録画専用、1ヶ月、6プログラム

付属品

アンテナアダプター(75Ω専用)	1個
ワイヤレスリモコン(RMVT1A)	1個
単四形乾電池R03(UM-4)	2個

- 意匠・仕様は製品改良のため予告なく変更することがあります。
- テレビの形(15形など)は画面寸法を表すものではなく、ブラウン管の外径対角寸法を基準とした大きさの目安です。
- 本商品は、ご愛用終了時に再資源化の一助として主なプラスチック部品に材料名表示をしています。
- この取扱説明書に描かれているイラスト、画面表示などは見やすくするために誇張、省略があり実際とは多少異なります。
- 年間消費電力量：年間消費電力量とは省エネルギー法に基づいて、型サイズや受信機の種類の算定方式により、一般家庭での平均視聴時間を基準に算出した、一年間に使用する電力量です。
- 「高調波ガイドライン」適合品－高調波ガイドライン適合品とは、経済産業省・資源エネルギー庁の定めた「家電・汎用品高調波抑制対策ガイドライン」に基づき、商用電力系統の高調波環境目標レベルを考慮して設計・製造した商品です。

保証とアフターサービス (必ずご覧ください)

保証書(別添)

保証書は、必ず「お買い上げ日・販売店名」などの記入をお確かめの上、販売店から受け取っていただき内容をよくお読みの後大切に保管してください。
保証期間…お買い上げ日から1年です。
ただしブラウン管については2年です。

ご不明な点や修理に関するご相談は

修理に関するご相談ならびにご不明な点は、お買い上げの販売店または最寄りの「ご相談窓口」にお問い合わせください。

補修用性能部品の保有期間

テレビの補修用性能部品の保有期間は製造打ち切り後8年です。
性能部品とは、その製品の機能を維持するために必要な部品です。

修理を依頼される時は(修理出張)

61ページに従って調べていただき、なお異常があるときは、必ず電源プラグを抜いてから、お買い上げの販売店にご連絡ください。

保証期間中は

修理に際しましては保証書をご提示ください。
保証書の規定に従って販売店が修理させていただきます。

保証期間が過ぎているときは

修理すれば使用できる場合には、ご希望により修理させていただきます。

ご連絡していただきたい内容

品名	ビデオ一体型カラーテレビ
形名	(テレビ本体) 15 CL-VT1 (リモコン) RMVT1A
お買い上げ日	年 月 日
故障の状況	できるだけ具体的に
ご住所	付近の目印なども合わせてお知らせください。
お名前	
電話番号	
訪問ご希望日	

修理料金のしくみ

技術料	故障した製品を正常に修復するための料金です。 技術者の人件費、技術教育費、測定機器等設備費、 一般管理費などが含まれています。
+	
部品代	修理に使用した部品代金です。その他修理に付帯する部材などを含む場合もあります。
+	
出張料	製品のある場所へ技術者を派遣する場合の費用です。 別途、駐車料金をいただく場合があります。

ご購入店名、ご購入日を記入しておいてください。サービスを依頼されるときに便利です。

ご購入店名	ご購入年月日
電話 ()	年 月 日

日立家電品についてのご相談や修理はお買い上げの販売店へ

なお、転居されたり、贈物でいただいたものの修理などで、ご不明な点は下記窓口にご相談ください。

修理などアフターサービスに関するご相談は

TEL 0120-3121-68
FAX 0120-3121-87

商品情報やお取り扱いについてのご相談は

TEL 0120-3121-11
FAX 0120-3121-34

※フリーダイヤルされますと、お客様の地域を担当するセンターへおつながります。

一般ご相談窓口

家電品についてのご意見やご要望は各地区のお客様相談センターへ

担当地域	電話番号	所在地
北海道地区	011-833-5088	札幌市白石区東札幌2条4-1-10
東北地区	022-232-5088	仙台市宮城野区扇町1-1-45
関東・甲信越地区	03-3834-8588	台東区東上野2-7-5(日立家電上野ビル)
中部地区	052-795-5088	名古屋市守山区川宮町55(日立家電守山ビル)
関西地区	078-431-5088	神戸市東灘区甲南町1-3-8
中国地区	082-231-5088	広島市西区観音新町1-7-17
四国地区	0877-47-1088	坂出市林田町4285-143
九州・沖縄地区	092-281-5088	福岡市博多区店屋町7-18(博多渡辺ビル)

●ご相談窓口の名称、所在地等は変更になることがありますのでご了承ください。

長年ご使用のテレビの点検をぜひ!

熱、湿気、ホコリなどの影響や、使用度合いにより部品が劣化し、故障したり、時には安全を損なって事故につながることもあります。

愛情点検

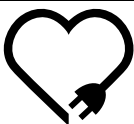

このような症状はありませんか

- 電源スイッチを入れても映像や音が出ない。
- 上下、または左右の映像が欠けて映る。
- 映像が時々、消えることがある。
- 変なにおいが出たり、煙が出たりする。
- 電源スイッチを切っても、映像や音が消えない。
- 内部に水や異物が入った。

ご使用中止

故障や事故防止のため、スイッチを切り、コンセントから電源プラグをはずし必ず販売店にご相談ください。

ちょっと心づかいで
テレビの安全

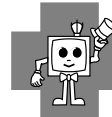

株式会社 日立リビングサプライ

〒162-0814 東京都新宿区新小川町6-29(アクロポリス東京)
TEL. (03) 3260-9611

Hitachi Living Systemsは
日立リビングサプライの英文社名です。

70159051A