

HITACHI

日立液晶テレビ専用壁掛けユニット

形名

TB-LKF0081

設置説明書

このたびは日立液晶テレビ専用壁掛けユニットをお買い上げいただき、まことにありがとうございました。正しくお使いいただくために、この「設置説明書」をよくお読みください。お読みになったあとは、必ず保管してください。

◎ この液晶テレビ壁掛けユニットは、次の日立液晶テレビ専用です。

【取付け対象製品】

	液晶テレビ
32	UT32-HV700B/W/R/A
37	UT37-XV700

- 液晶テレビの取付けには特別な技術が必要です。お客様による工事は一切行わないでください。
- 設置は、必ず取付け工事業者に依頼してください。
- 取付け不備、取扱い不備による事故、損傷については、当社は責任を負いません。
- 壁掛けユニットを壁面に設置後、壁掛けユニットを撤去しますと、壁面に取付けネジ類の穴やアンカーボルトが残りますのでご了承ください。また液晶テレビを長期間ご使用になりますと、液晶テレビの熱や空気の流れて壁面が変色することがありますのでご了承ください。

◎ 販売店様、工事店様へ

- お客様の安全のため取付け場所の強度には、液晶テレビおよび壁掛けユニットの荷重に耐えるよう十分注意のうえ、設計施工をお願いいたします。
- 各取付けに際しては、必ず2人以上で行ってください。
- 設置説明書で指定されているネジ類は全数確実に締めつけてください。

部品構成図

金具

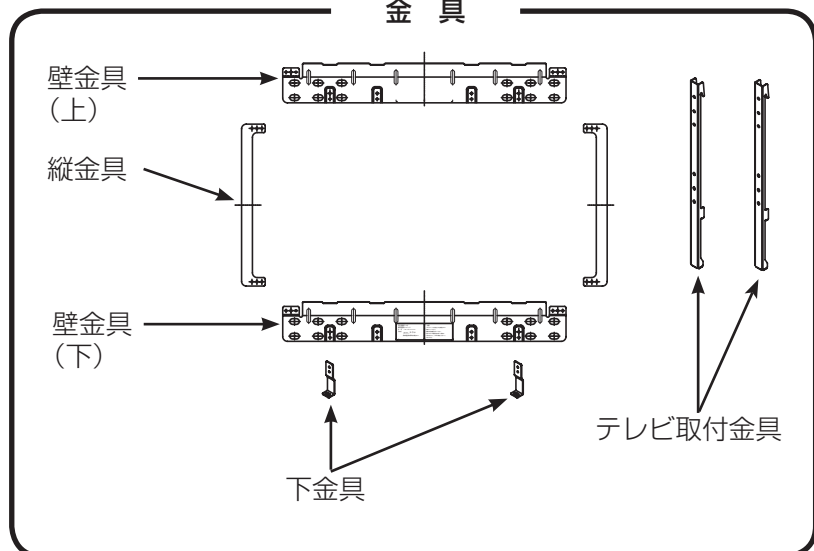

部品袋に収納してあります

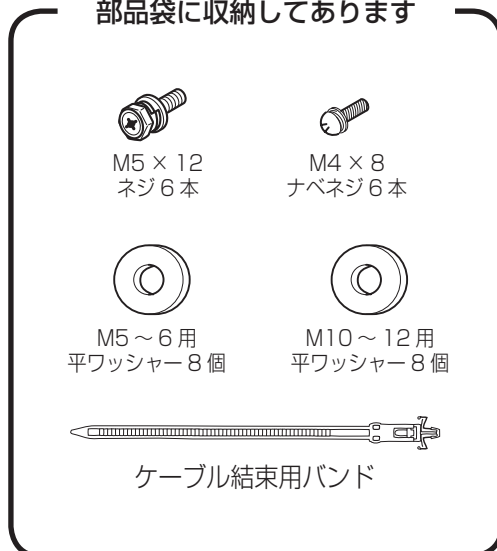

使用上のご注意 安全に正しくお使いいただくために

絵表示について

- 製品を安全に正しくお使いいただき、あなたや他の人への危害や財産への損害を未然に防止するために、次のような絵表示をしています。



警告

■この表示を無視して、誤った取り扱いをすると、人が死亡または重傷を負う可能性が想定される内容を示しています。



注意

■この表示を無視して、誤った取り扱いをすると、人が傷害を負う可能性が想定される内容および物的損害の発生が想定される内容を示しています。



■この記号は注意（警告を含む）を促す内容を示します。



注意（一般）



■この記号は禁止の行為であることを示します。



禁止（一般）



分解禁止



■この記号は指示の行為であることを示します。



指示（一般）



電源プラグをコンセントから抜くこと

安全上のご注意



警告

■異常が発生したら液晶テレビの電源プラグを抜き、人が近寄れないよう処置してください。

万一、
・液晶テレビのガタや振動が激しい、
・取付けネジや部品のゆるみやはずれがある、
などの異常状態でご使用になると、傷害の原因になります。

- 異常が発生したらすぐに、
- ①液晶テレビの電源スイッチを OFF にしてください。
 - ②電源プラグをコンセントから抜いてください。
 - ③人が近寄れないようロープを張るなどの処置をしてください。
 - ④販売店に連絡してください。

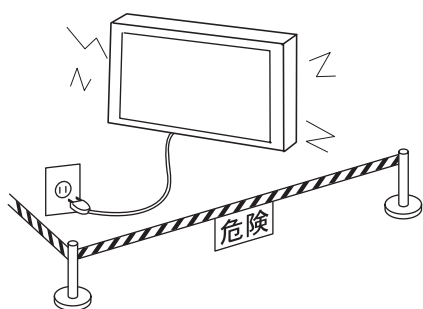

電源プラグを
コンセントから
抜く



販売店へ
連絡を



工事業者以外
取扱い禁止

■壁掛けユニットの設置や取付けの移動を行う際は、必ず販売店に依頼してください。

誤った設置や調整は液晶テレビが落下してけがの原因になります。

警告

■壁掛けユニットを設置する壁面は、液晶テレビと壁掛けユニット等の総合荷重に長期間十分耐え、また、地震や想定される震動や外力に十分耐える施工を行ってください。

誤った取付けを行った場合、液晶テレビが落下して傷害や故障の原因になります。

●壁が木造の場合の取付け

荷重は必ず柱や間柱に持たせるようにし、強度が不足する場合は補強してください。石膏ボードや薄い合板の壁面に直接取付けないでください。ネジ等は壁構造や材質に最適な市販品をお求めください。

●壁がコンクリートの場合の取付け

液晶テレビの荷重に十分に耐える市販品のアンカー類をお求めください。

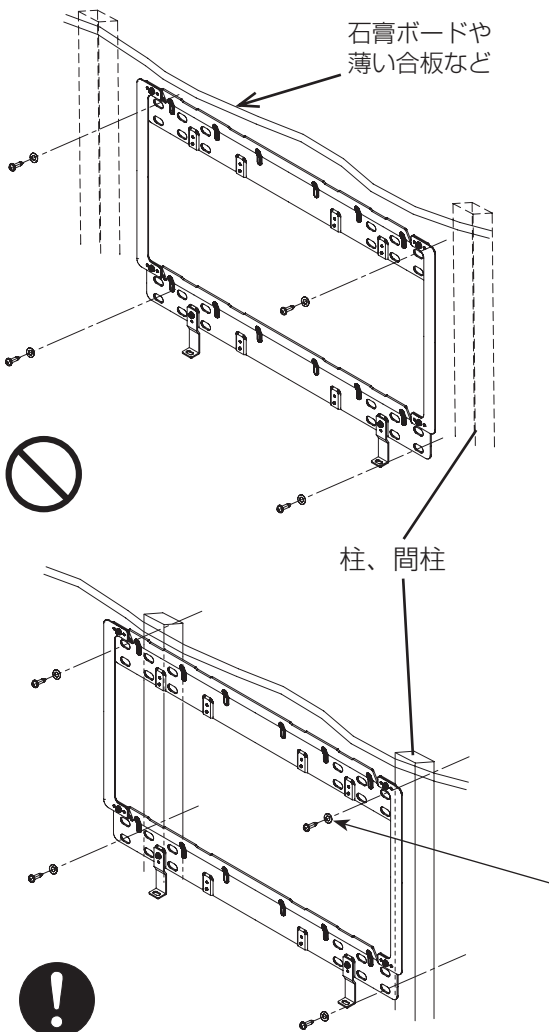

必要に応じて同梱の平ワッシャーを使用してください。

【 (液晶テレビ+壁掛けユニット) の合計質量 】

UT37-XV700	(14.6kg)+ 壁掛けユニット (2.6kg) = 17.2kg
UT32-HV700B/W/R/A	(10.9kg)+ 壁掛けユニット (2.6kg) = 13.5kg

⚠ 注意

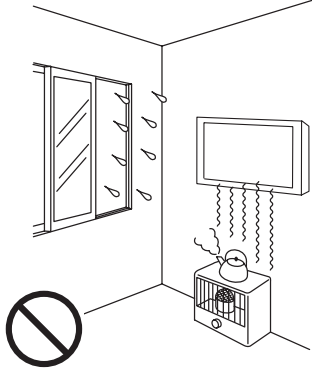

■温度や湿度の高いところや水のかかるところに取付けないでください。

火災や感電の原因になることがあります。

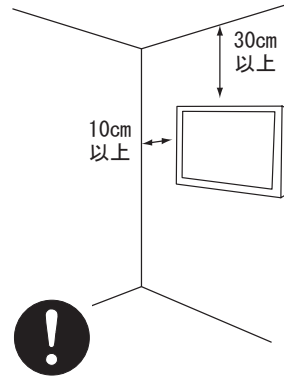

■通風孔をふさがないでください。また周囲に十分に距離をとり通風をさまたげないようにしてください。

内部が高温になって火災の原因になることがあります。

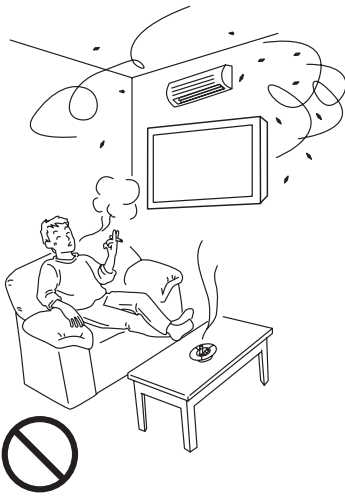

■エアコンディショナーの吹出し、吸込み口のそばに取付けないでください。

■ほこりや油煙、たばこの煙の多い場所に取付けないでください。

火災の原因になることがあります。

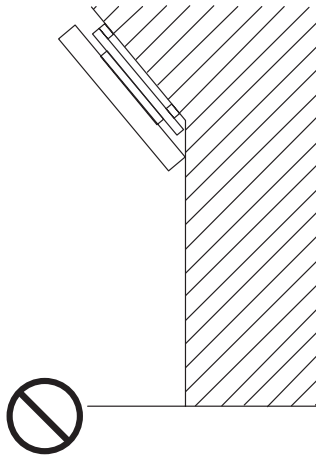

■壁掛けユニットは垂直面以外の壁面には取付けないでください。

内部が高温になって火災の原因になることがあります。また落下による傷害の原因になることがあります。



■振動の多いところや衝撃や大きな力がかかるところに取付けないでください。



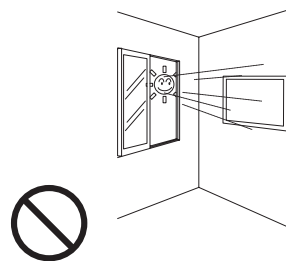







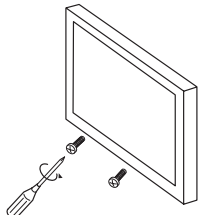

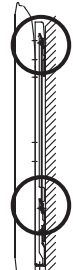
落下や破損による傷害の原因になることがあります。

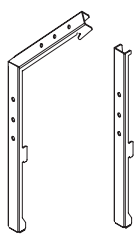

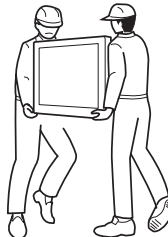
■直射日光や強い光の当る場所にと付けないでください。明るすぎるところでの使用は目を疲れさせます。

設置するとき

警告

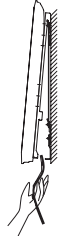
 	<p>■ボルトやネジ類は 所定の場所に確実に 締めつけてください。 液晶テレビが落下して けがの原因になります。</p>	 	<p>■テレビ取付金具の引 掛けつめが壁金具の 切欠きに確実に入っ ていることを確認し てください。 液晶テレビが落下して けがの原因になります。</p>
 	<p>■部品を改造したり、 正規の使いかた以外 の使いかたをしない でください。 液晶テレビが落下し てけがの原因になり ます。</p>	 	<p>■設置作業は必ず2人 以上で行ってください。 重量物が落下してけがの 原因になります。</p>
 	<p>■頭や顔、手足をぶつ ける場所に設置しな いでください。</p>	 	<p>■指を挟まないように 注意してください。</p>
 	<p>■設置後のケーブル類の 抜き差しは、テレビを 壁に取付けたままの状 態では行わないで ください。 液晶テレビが落下して けがの原因になります。</p>		

設置方法

壁金具の組み立て

- 壁金具（上）、（下）縦金具と下金具を M4 × 8 ナベネジ 6 本で組み立ててください。
- 壁金具（上）、（下）は同じ形状ですが、ラベルが貼ってある方が（下）です。

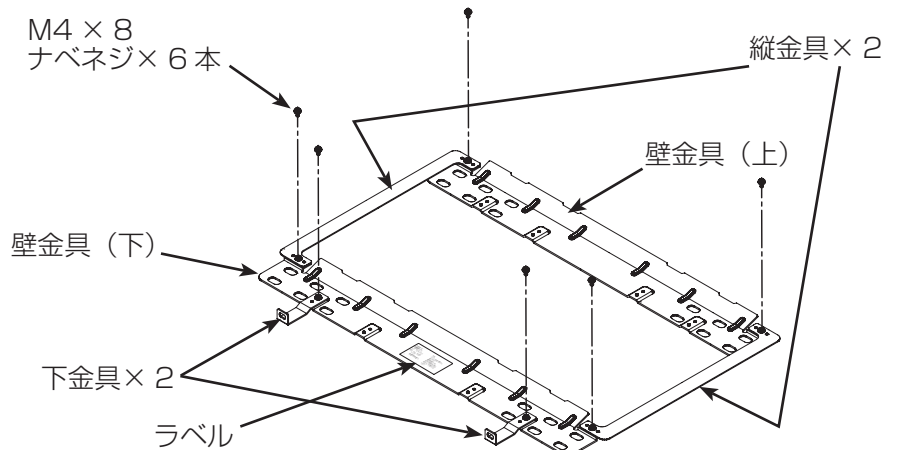

壁金具の壁面への取付け

1. 各種の壁に対応する市販のアンカー類およびネジ等を 4 組以上用意してください。
 2. 本設置説明書の使用上のご注意の『設置場所について』をよくお読みのうえ、液晶テレビの壁面への適切な設置場所を決めてください。
 3. 液晶テレビの外形および画面センターと壁金具の取付穴の位置関係は図のように設定されています。図に従って壁面にアンカー処理、下穴処理等を必要に応じて行ってください。
液晶テレビの寸法は機種により多少異なる場合があります。
- 壁面の強度やネジの保持強度が十分確保できるか確認してください。

37 型 UT37-XV700

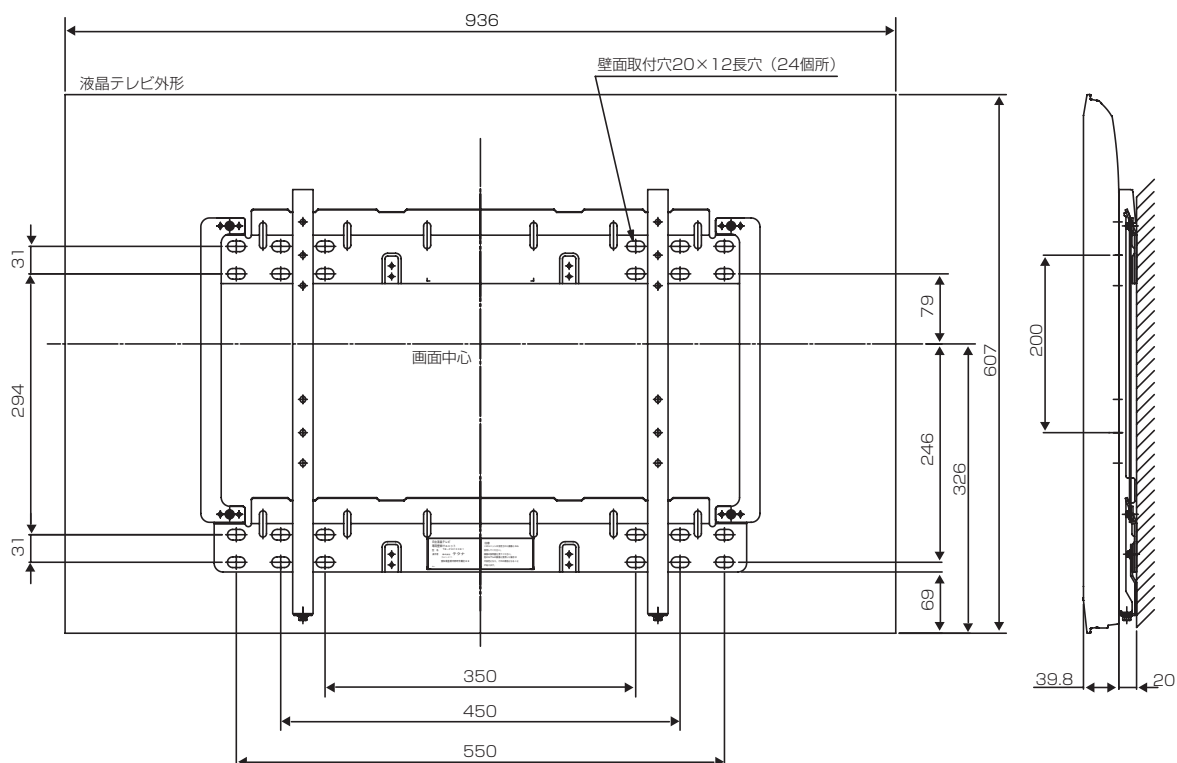

32 型 UT32-HV700B/W/R/A

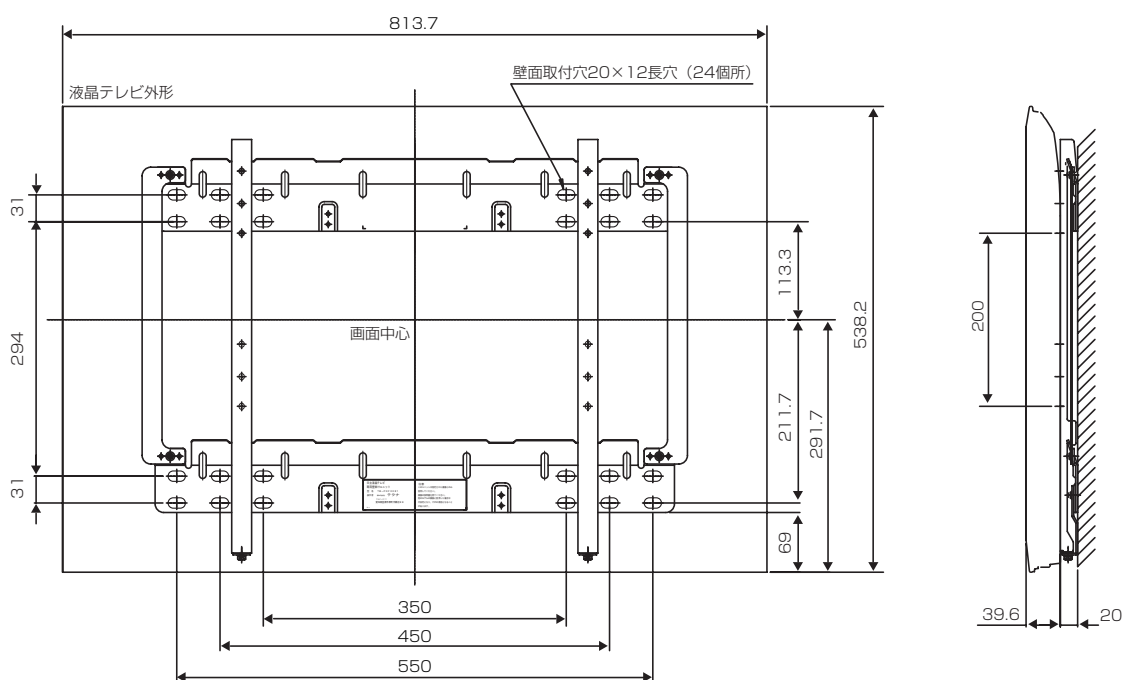

4. 壁取付金具を壁面にしっかりと取付けてください。
- 壁金具を固定するネジは、壁の構造に応じて適切な市販品をご使用ください。
 - 取付けは壁取付金具の長円穴上下各 2 個以上にバランスよく行ってください。

必要に応じて同梱の平ワッシャーを使用してください。

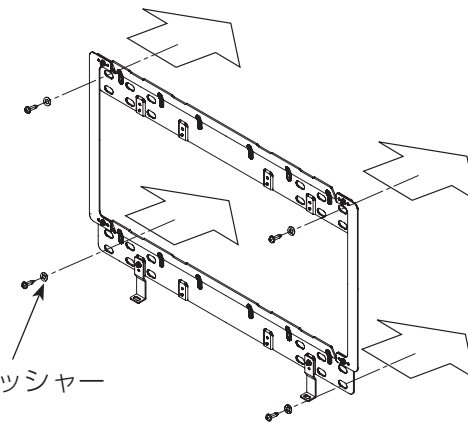

しっかりした取付面を確保してください。

テレビ取付金具を液晶テレビに取付ける

1. 液晶テレビを水平な場所に置きます。

- テレビのパネルを傷つけないように、水平な場所に柔らかい布などを敷き、その上に液晶テレビの正面（画面側）を下に向けて置いてください。

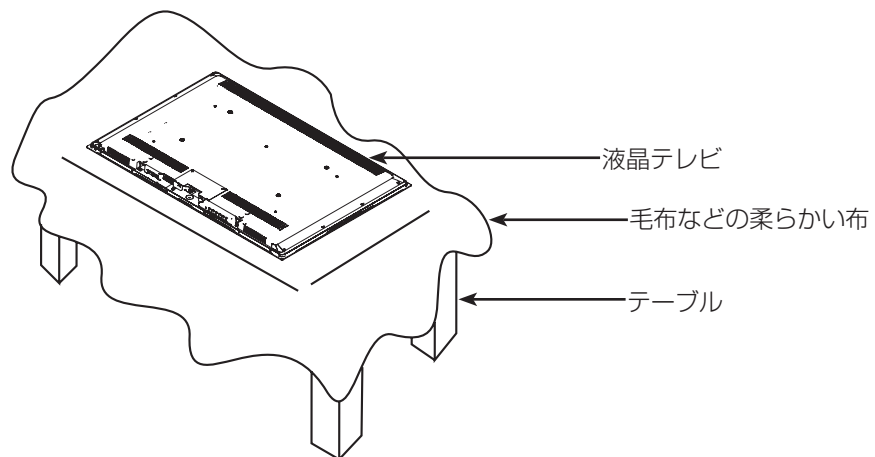

2. 液晶テレビにスタンドや電源コード、ケーブル類が付いている場合はそれらはずしてください。

■スタンドがついている場合は、スタンド固定用のネジ4本 (a) をはずして、液晶テレビからスタンドをはずしてください。

■液晶テレビからネジ4本 (b) をはずしてください。

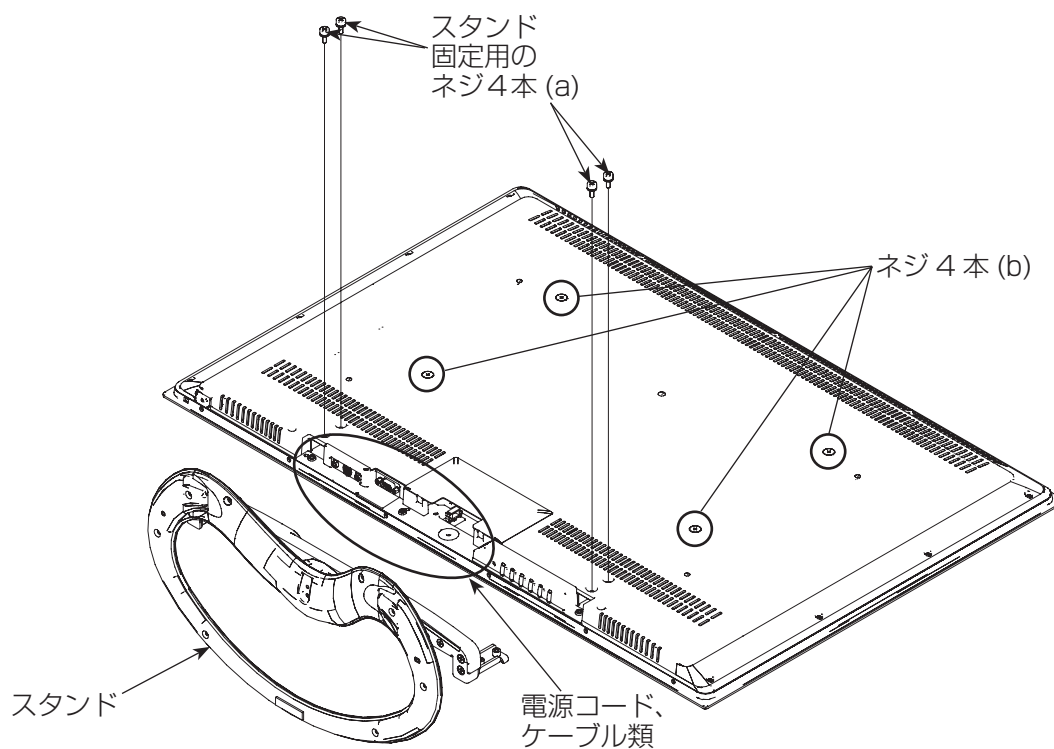

お願い

はずしたスタンド固定ネジは、スタンドをお使いになる際に必要になりますので、スタンドと共に大事に保管してください。

3. テレビ取付金具を取付ける

液晶テレビへのテレビ取付金具の取付け

対象機種：UT37-XV700, UT32-HV700B/W/R/A

- テレビ取付金具を M5 × 12 ネジ 4 本で取付けてください。テレビ取付け金具は左右共通です。テレビ取付金具の取付穴の下に刻印されている A、B、C の文字が正立する方向をテレビの上方向としてください。ネジ (穴) の位置は対応機種により異なります。締付トルクは (約 98N・cm(10kgf・cm)) としてください。

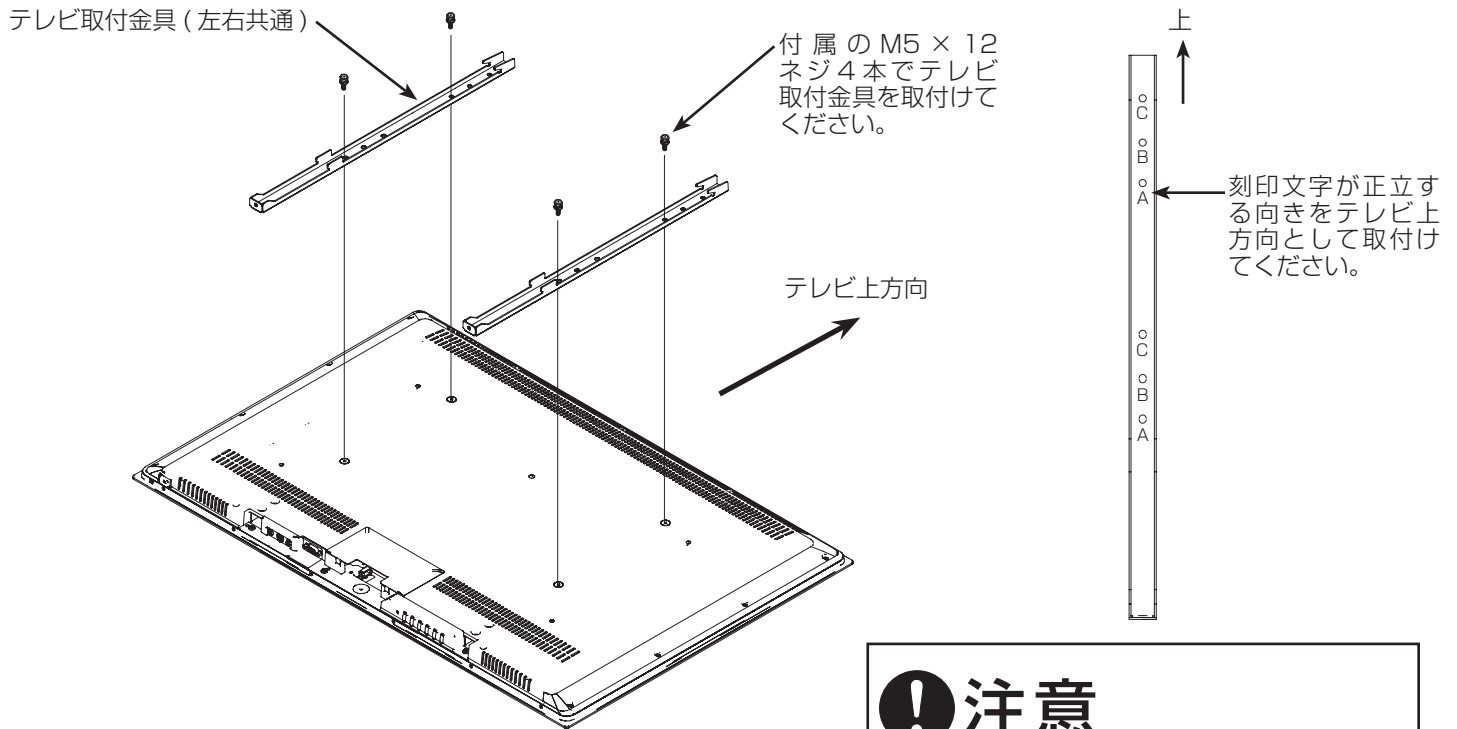

！ 注意

バックカバーは非常に傷つきやすいので、金具を取付ける際は、ぶついたり擦ったりしないようご注意ください。

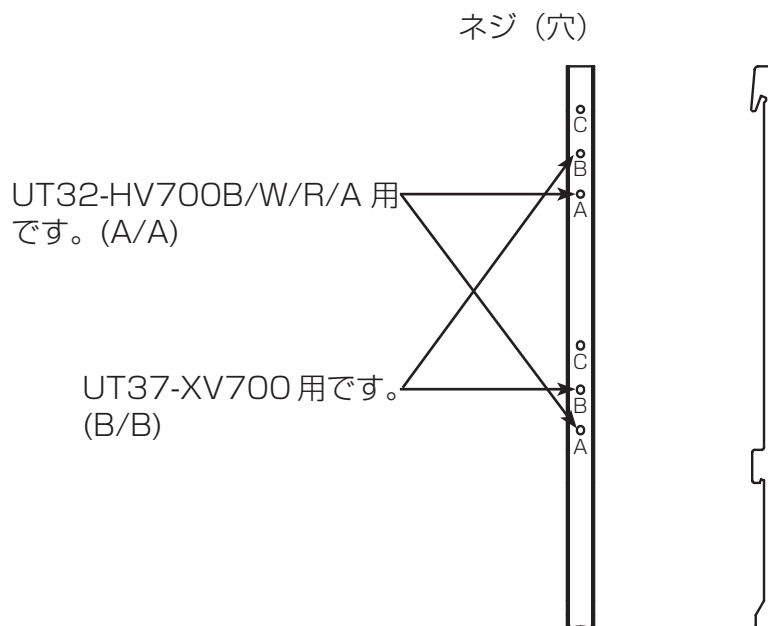

電源コードなどケーブル類の配線

■ 適用機種

UT37-XV700, UT32-HV700B/W/R/A

① 付属のケーブル結束バンドを、テレビ下側のケーブルカバー下に取り付けます。

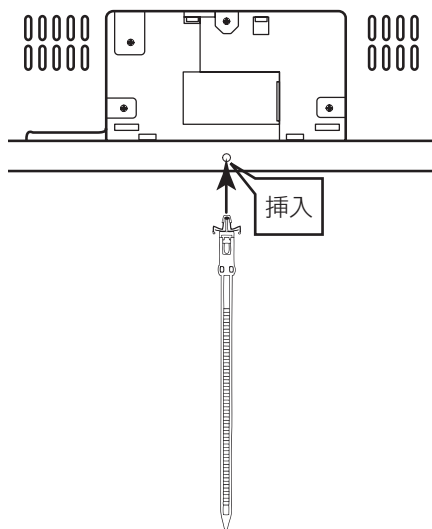

② テレビに電源コード、HDMI ケーブルを差し込みます。電源コードはフェライトコアがテレビの下に出ないように、図のようにスタイル取りしてケーブル結束バンドでしばります。

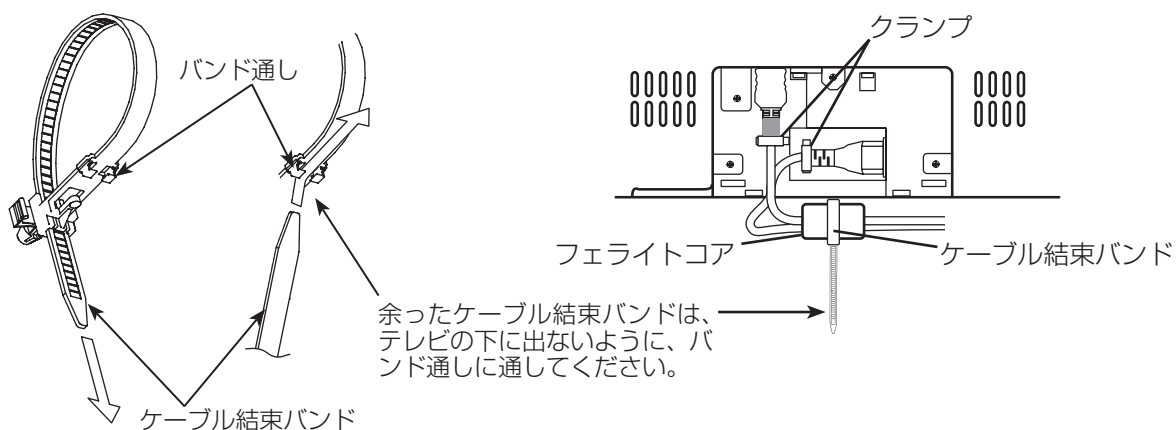

③ 図のように、本体側の2箇所穴に、端子カバーの突起部をはめ、端子カバーを取り付けます。

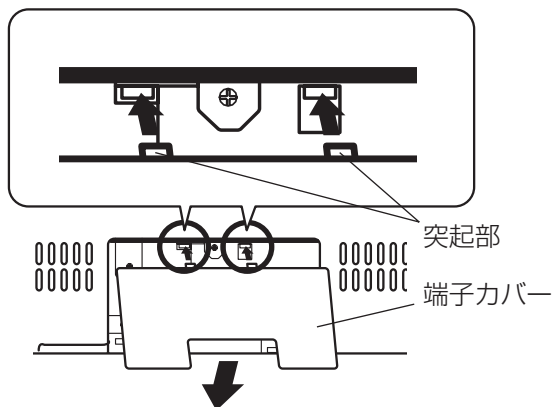

液晶テレビの壁金具への取付け

①テレビ取付金具上部と下部の引掛け部を、壁金具（上）（下）各々の切欠きに引掛けて差し込んでください。

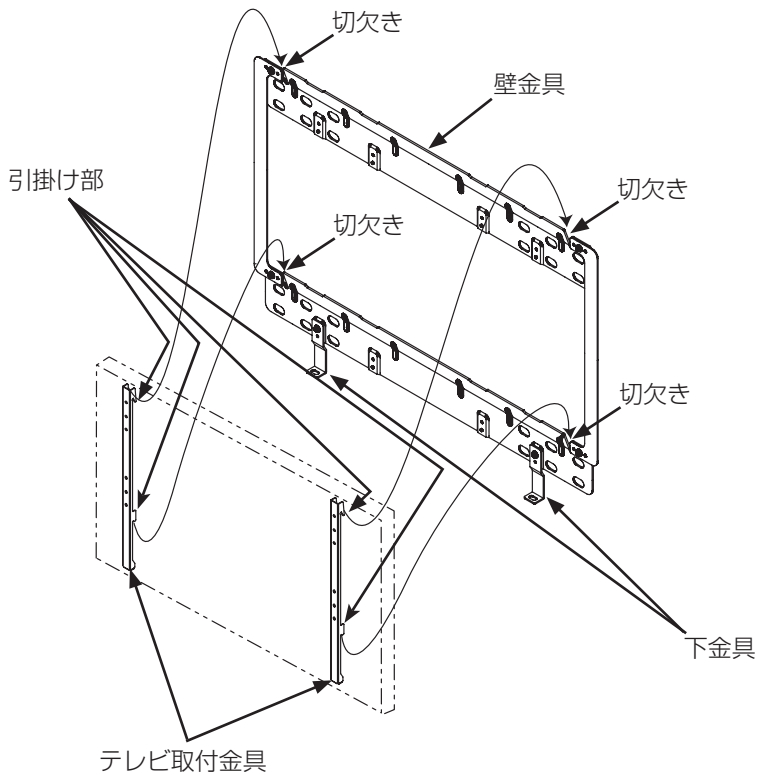

警告

テレビは必ず2人以上で運んでください。

注意

引掛け部が切欠きに完全に引っ掛かっていることを確認してください。

②テレビ取付金具と下金具を付属の M5 × 12 ネジ 2 本で取付けてください。

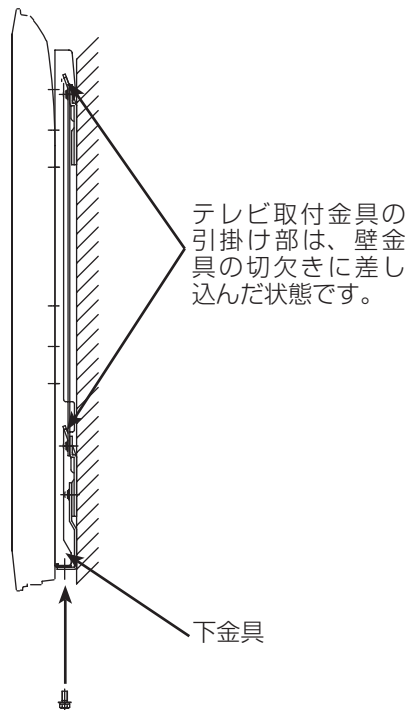

M5 × 12 ネジ (2 本) でテレビ取付金具と下金具を取り付けます。

製品仕様

外形寸法			
取付対象製品と寸法表	日立プラズマテレビ、液晶テレビ取付け対象製品	A寸法 (mm)	B寸法 (mm)
	UT32-HV700B/W/R/A	113.3	400
	UT37-XV700	79	400
質量	2.6kg		
主な素材	鋼板		
表面処理	黒色静電塗装		
角度調整	画面垂直固定		

この壁掛けユニットは株式会社日立製作所の認定を受け、株式会社テクナが販売するものです。

株式会社 **テクナ**

〒441-3111 愛知県豊橋市原町字蔵社 88 番地
電話 (0532) 41-2118