

# 仕様

形名

C39-WE40A

スクリーン

39形ダブルレンチキュラー、ブラックストライプ式

幅85.2×高さ48.0/対角97.8(cm)

画面寸法

〔テレビの形(C39形等)は画面寸法を表すものではなく、スクリーンの外形対角寸法を基準とした大きさの目安です。〕

音声実用最大出力

24W(総合)(EIAJ)

スピーカー

12cm(丸形)……2個、5cm(丸形)……2個

電源

AC100V 50/60Hz共用

消費電力

205W(待機時2.0W、ただしBS録画ランプ「オフ」時)

受信チャンネル

VHF1ch~12ch、UHF13ch~62ch、CATV(C13~C63) BS(BS1~BS15)、CS(S1~S11、J1~J15)

端子

- ビデオ1音声入力端子(右)(左)……1個
- ビデオ1映像入力端子……1個
- ビデオ1S1映像入力端子……1個
- ビデオ2音声入力端子(右)(左)……1個
- ビデオ2映像入力端子……1個
- ビデオ3音声入力端子(右)(左)……1個
- ビデオ3映像入力端子……1個
- ビデオ3S1映像入力端子……1個
- モニター音声出力端子(右)(左)……1個
- モニター映像出力端子……1個
- モニターS映像出力端子……1個
- テレビ音声出力端子(右)(左)……1個
- テレビ映像出力端子……1個
- AV-BUS1端子……1個
- ヘッドホン端子……1個
- キートAFC入力端子……1個
- 検波出力端子……2個
- BS/CS音声入力端子(右)(左)……1個
- BS/CS映像入力端子……1個
- BS/CS音声出力端子(右)(左)……1個
- BS/CS映像出力端子……1個
- ヒットストリーム出力端子……1個
- BS/CSデジタル音声出力端子……1個
- M-Nコンバータ音声入力端子(右)(左)……1個
- M-Nコンバータ映像入力端子……1個
- M-NコンバータS1映像入力端子……1個
- テコーダ用映像出力……1個
- CS-IF入力端子……1個
- Gコードステーション端子……1個

外形寸法

幅90.5×高さ99.0×奥行39.5(cm)

質量(重量)

53.0kg

付属品

- トップテーブル……一式
- キャスト受皿……4個
- Gコードステーション(固定タイプ)……1個
- RFケーブル……1本
- Gコードステーションホルダー……1個
- 単3形乾電池 R6P(またはSUM-3)……2個
- 中継接続……1個
- リモコン送信機……1個
- アンテナアダプター……1個

ちょっとした心がいで  
テレビの安全

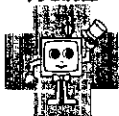

	<p>●長年ご使用の カラーテレビの点検をぜひ!</p> <p>このよなことは ありませんか。</p>	<p>●カラーテレビの操作性能部品の 最終保有期間は、製造打ち切り後8年です。</p> <p>電源コードやプラグが異常に熱い、 電源スイッチを入れても映像や音 が出ない、 映像が乱れたり、色が抜けて出 ない、 その他の異常・故障がある</p>	<p>説明や事故防止のため、 ラジエーターの 電源プラグを抜いて 電源を切ることを 必ず行ってください。 また、修理に かかる場合は、販売店 に連絡してください。</p>
--	---	---	---

※購入店名などを記入しておきますと、アフターサービスのとき便利です。

購入店名

電話 ( )

購入年月日

年 月 日

●万一故障などでアフターサー  
ビスをお申しつけのときは、  
右の内容をお知らせください。

形名=(テレビ本体)C39-WE40A  
(リモコン)C-R5  
症状=できるだけ詳しく  
道順=付近の目印も

新商品情報・商品選択など、家電品のお買物相談を承る窓口  
☎0120-312111  
お買物相談センター

◎株式会社 日立製作所  
〒105 東京都港区西新橋2-15-12  
電話(03)3502-2111

QR03271

Printed in Japan KG-R(H)

# HITACHI

## BS/CSチューナー内蔵日立ワイドテレビ

形名

# C39-WE40A

## 取扱説明書

VIDEO *Plus*

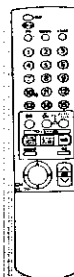
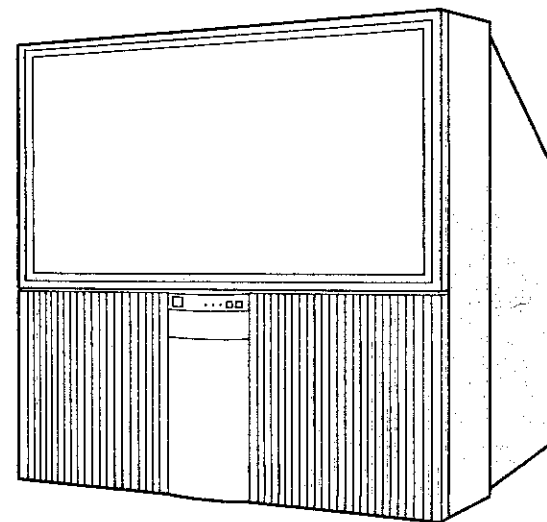

このたびは日立ワイドテレビをお求めいただき、まことに  
ありがとうございました。

この「取扱説明書」をよくお読みになり、ご理解の  
うえ正しくご使用ください。

なお、お読みになった後は、保証書、ご相談窓口一覧表と  
ともに(いつでも見られる所に)大切に保管してください。

VIDEO *Plus* ビデオ・プラスシステムはジェムスター社の  
ライセンスに基づいて生産してあります。

ネクステージ  
**Nextage**

# 特長

## 視野角大拡大の スーパーワイドスクリーン

視野角を大幅に拡大した、ワイド大画面が楽しめます。

## 省スペースの ピッタリバック

壁にピッタリくっつけて設置でき、置き場所をとらずにワイド画面が楽しめます。

## 本書の 見かた

この説明書は、ほとんどが2ページの見開きで見えるようになっています。

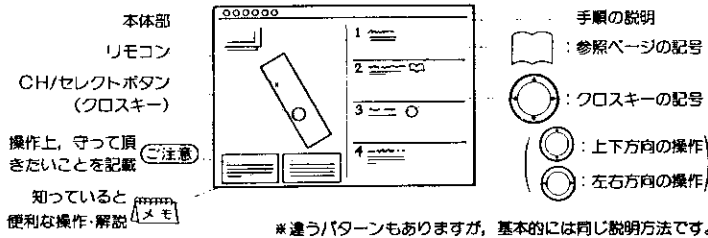

### 安全上のご注意について

#### <ご使用のまえに>

絵表示について この取扱説明書および製品への表示では、製品を安全に正しくお使いいただき、あなたや他の人々への危害や財産への損害を未然に防止するために、いろいろな絵表示をしています。その表示と意味は次のようになっています。内容をよく理解してから本文をお読みください。

- 警告** この表示を無視して、誤った取り扱いをすると、人が死亡または重傷を負う可能性が想定される内容を示しています。
- 注意** この表示を無視して、誤った取り扱いをすると、人が傷害を負う可能性が想定される内容および物的損害のみの発生が想定される内容を示しています。

#### 絵表示の例

- △**記号は警告(注意を含む)を促す内容があることを告げるものです。図の中に具体的な注意内容(左図の場合は感電注意)が描かれています。
- 記号は禁止の行為であることを告げるものです。図の中や近傍に、具体的な禁止内容(左図の場合は分解禁止)が描かれています。
- 記号は行為を強制したり指示する内容を告げるものです。図の中に具体的な指示内容(左図の場合は差し込みプラグをコンセントから抜け)が描かれています。

## EDTV-1識別制信号に対応した オートワイド

通常の4:3映像も映画ソフトも画面一杯に拡大してワイド映像が楽しめます。合計5つのワイドモードで各種映像に対応します。

## テレビに Gコード予約

### Gコード番組予約

見たい番組をGコードで予約しておくで見たい番組が自動的にスタートします。いつも見ている番組や映画を見逃しません。

### Gコード録画予約

録画したい番組をGコードで予約しておく、テレビからビデオに録画開始信号を送ります。

# もくじ

ページ

はじめに	特長	2
	Gコードについて	4
基本の 使いかた	衛星放送について	5
	ご使用例	6
映像・ 音声の 調節	お使いになる前の準備	7
	各部の名称	9
便利な 使いかた	リモコンの使いかた	12
	テレビ放送・衛星放送を見るには	14
設置	CH/セレクトボタン(クロスキー)の使いかた	16
	ワイド機能の楽しみかた	18
ご参考	ビデオを見るには	22
	音声内容の選びかた	24
	本体で操作するには	26
	映像の自動調整(AIオート)について	28
	映像設定をするには	30
	映像調節をするには	32
	音声設定をするには	34
	音声調節をするには	36
	オフタイマー	38
	お好みに合わせて設定を変えたいとき	40
	他の機器との接続使用	42
	●ビデオとの接続/BS/CSデコーダとの接続など	43
	現在時刻設定と時刻表示	52
	ビデオのメーカーコードとビデオ制御の設定	56
	Gコード予約	60
	通常予約	68
	Gコードステーションを使わず、ビデオで衛星放送を録画するには	74
	音を一時的に消したいとき	77
	チャンネル番号などを知りたいとき	77
	コンバーゼンス調節のしかた	78
	アンテナの接続	80
	受信設定について(チャンネル合わせなど)	86
	Gコードステーションの取付けかた	92
	使用上のご注意	92
	トップテーブルについて	97
	転倒防止について	97
	キャスター止めについて/スピーカーグリルについてのご注意	98
	保証とアフターサービスについて	98
	故障かな?と思ったら	99
	仕様	裏表紙

# Gコードについて

Gコードはジェムスターコードの略で、新聞や雑誌などのテレビ欄に掲載されている最大8桁の各番組の番号です。この番号を本機のGリモコンに打ち込むだけで、チャンネル、日付、開始時刻、終了時刻が自動的に決まり(終了時刻は録画予約のみ)、テレビの番組予約、ビデオの録画予約が簡単にできます。

連続ドラマなどの定番番組はもちろん、特集番組などもGコードで予約しておけば、時間がきたらお目当ての番組が自動的に始まります。

付属のGコードステーションをビデオの近くに設置して、先端の赤外線発信部がビデオのリモコン受信窓に向くようにしておけば、あとはGコードの入力操作でビデオの録画予約ができます。他社製ビデオでもGコード予約ができます。

Gコードの入力は画面表示で確認できます。予約可能数は、テレビ番組予約とビデオ録画予約合わせて5つまでです。予約は5種類(1回/月～金/月～土/日/日週)から選択できます。

基本的には、リモコンで動作するほとんどのメーカーのビデオに使える様設計しておりますが、中にはGコードステーションの信号では、電源が入らない等、使用できないビデオもあります。詳細は、お買い上げの販売店、もしくは別添「ご相談窓口一覧表」により、最寄りの窓口にお問い合わせください。

# 衛星放送について

衛星放送は、放送用人工衛星から発したテレビ電波を、地上の小型アンテナで直接受信できるシステムです。

衛星放送を受信するには、BSアンテナが必要です。

CS放送を受信するには、BSアンテナとは別にCSアンテナが必要です。

## 衛星放送のチャンネル

現在BSとCSで放送されているチャンネルは次のとおりです。(1995年5月現在)

BS放送		CS放送			
BS-5	WOWOW、セント・ギガ	S-1	LET'S TRY	J-1	スペースシャワー
BS-7	NHK衛星第1	S-3	GAORA	J-5	スポーツ・アイ
BS-9	ハイビジョン試験放送	S-5	朝日ニュースター	J-7	スカイ・A
BS-11	NHK衛星第2	S-7	CNN	J-9	衛星劇場
		S-9	ミュージック・チャンネル	J-11	BBC
		S-11	スターチャンネル		

WOWOW(日本衛星放送網)、セント・ギガ(衛星デジタル音楽放送網)およびCS放送は有料です。

## WOWOW, セント・ギガ, CS放送を視聴するには

BS-5チャンネル(WOWOW、セント・ギガ)とCS放送の番組は、受信契約していない方が視聴できないように信号をかく乱(スクランブル化)して放送されています。視聴するには、各々の放送局と受信契約を行ってスクランブルを正常な状態にもどすデコーダ(解読器)を接続する必要があります。すでにWOWOWの受信契約をされている方は、追加料金を支払うだけでセント・ギガが視聴できます。受信契約については、代理店(主に、電器店)に、ご相談ください。有料放送であってもスクランブル化しないで放送されている番組は、デコーダがなくても視聴できます。

CSデコーダには、CSのスクランブル方式によって、スカイポート方式とコアテック方式の2種類があります。CSデコーダをお買い求めの際は、見たいCSチャンネルのスクランブル方式を確認してください。

BSデコーダを、コアテック方式のCSデコーダとして使用することもできます。(サテライト放送センター発表)

## ハイビジョン番組を見るには

ハイビジョンは、高精細度テレビ(High Definition TV)とも呼ばれ、現行のテレビ方式に代わる次世代テレビ方式です。現在は、BS-9チャンネルで試験放送されています。

ハイビジョン番組をご覧になるには、ハイビジョンの放送方式であるMUSE方式を現行テレビの放送方式であるNTSC方式に変換するMUSE-NTSCコンバータが必要です。本機にMUSE-NTSCコンバータを接続することによりハイビジョン放送を行っているBSチャンネルを選ぶだけでハイビジョン番組をご覧いただけます。ただし、走音線は現行テレビと同じ525本ですので、画質は通常のテレビ放送と同等になります。

# ご使用例

本機はホームシアター時代にふさわしく、39形の大型画像を写し出すワイドテレビです。  
 テレビ番組、また、ビデオデッキやビデオディスクプレーヤーと組み合わせ、迫力ある大型画面でお楽しみいただけます。

広間のあるお宅に...

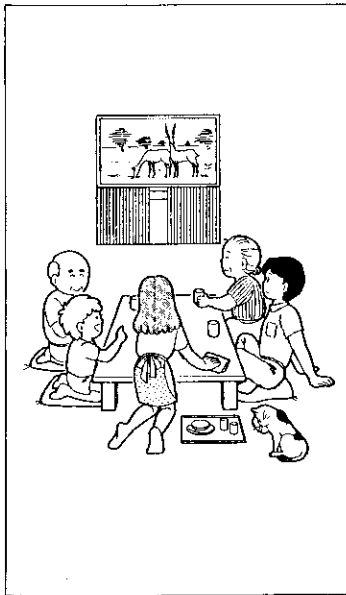

ゴルフの練習場に...

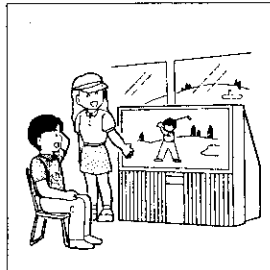

医院の待合室に...

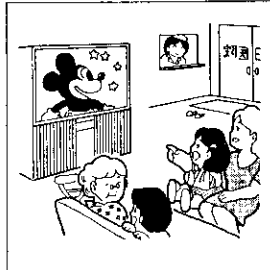

スナック・喫茶店に...

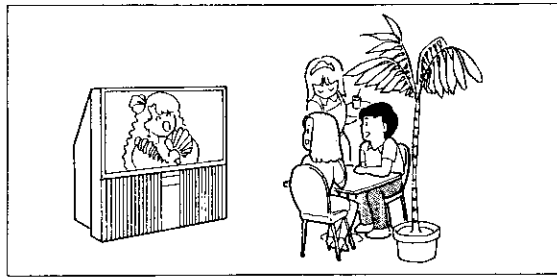

## 電源について

### △警告

電源は必ずご家庭の電源コンセントをご使用ください。本機は消費電力が大きいため、他の機器のACアウトレット端子には接続しないでください。火災・感電の原因となります。

## 据付場所

### △警告

ぐらついた台の上や傾いた所など不安定な場所に置かないでください。落ちたり、倒れたりしてけがの原因となります。

### △注意

本機の通風孔をふさがしないでください。通風孔をふさぐと内部に熱がこもり、火災の原因となることがあります。  
 ※本機には放熱用のファンが付いています。静かなお部屋などでご覧になるときは、ファンの音が聞こえる場合があります。

## 結露について

部屋を暖房した直後とか、加湿器の使用などで湿度が高いとき、あるいは寒いところから急に暖かい部屋に移したときなどに、本機内部の投影レンズや鏡に結露を生じ、映像がぼけたり、見えなくなることがありますが、本機が周囲の温度になれるに従って霧は消え、映像は正常にもどります。

# お使いになる前の準備

## アンテナをつなぐ

### △注意

アンテナ工事には、技術と経験が必要ですので、販売店にご相談ください。

80 ~ 85

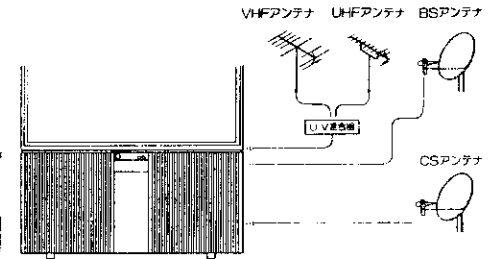

## お手持ちの機器をつなぐ

後面部の豊富な端子群をフルにご活用ください。

42 ~ 51

## # Gコードステーションをつなぐ

56, 92

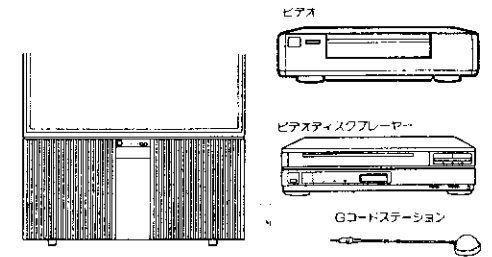

## リモコンに乾電池を入れる

付属の単3形乾電池をリモコンに入れます。

12

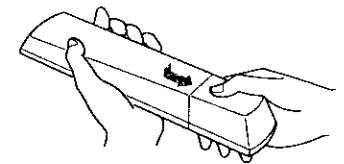

## 差し込みプラグをコンセントに差し込む

### △警告

表示された電源電圧以外の電圧で使用しないでください。火災・感電の原因となります。

### △注意

旅行などで長期間、本機をご使用にならないときは、安全のため必ず差し込みプラグをコンセントから抜いてください。

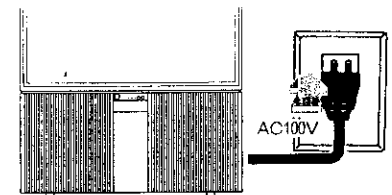

付属品をご確認ください。

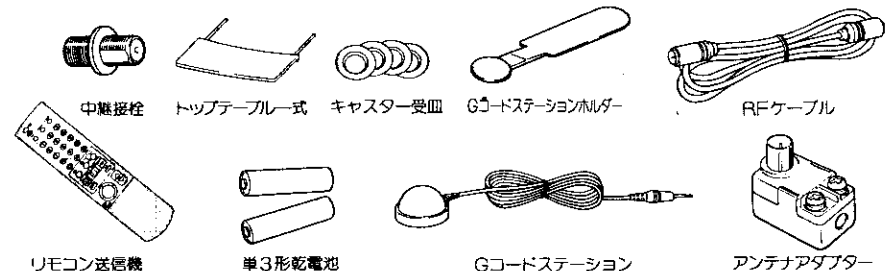

# お使いになる前の準備(つづき)

## お部屋の明るさ

日立ワイドテレビ(プロジェクション方式)はお部屋が明るくても充分楽しんでいただけるように明るさの性能を向上させておりますが、お部屋をほんの少し暗くしてご覧いただくと、さらに鮮明な映像でお楽しみいただけます。

### プロジェクションテレビ観視範囲

下図の □ の観視範囲でご覧いただけます。

横から見たとこ

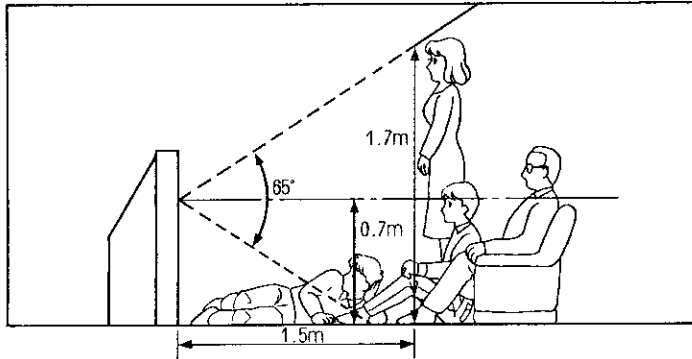

上から見たとこ

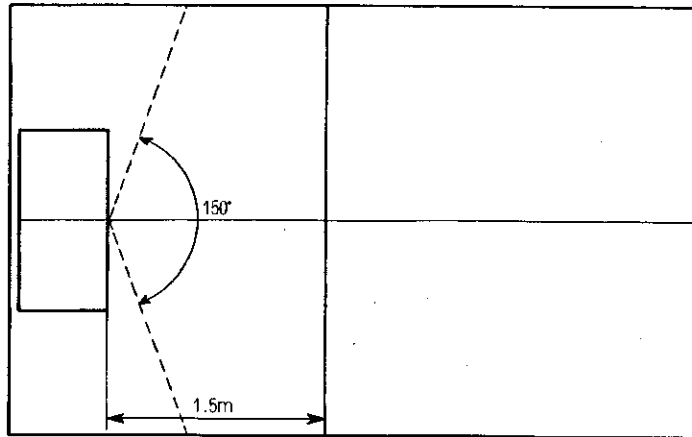

メモ  
プロジェクション方式のテレビでは、観視範囲内であっても、見る位置によって画面の明るさが若干変化します。

□ 観視範囲

# 各部の名称

□ 内の数字は、参照ページです。

## リモコン

- 電源ボタン 15
- 予約ボタン (Gコードボタン) 60
- チャンネルボタン 15
- BSボタン 15
- ワイドモード切替ボタン 19  
20
- 画面位置ボタン 20
- CH/セレクトボタン (クロスキー) 16
- メニューボタン 17
- BSデコーダボタン 49
- 予約設定ボタン 57  
61  
67
- ワイドモードボタン (フルモードボタン) 19

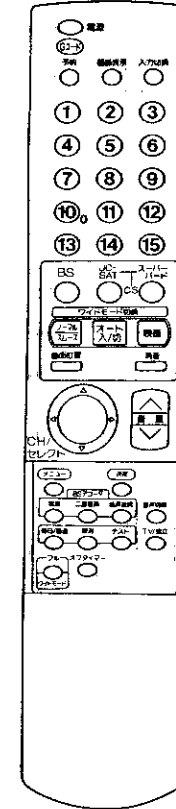

- 77 画面表示ボタン
- 23 入力切替ボタン
- 15 CSボタン
- 77 消音ボタン
- 15 音量ボタン
- 17 決定ボタン
- 25 音声切替ボタン
- 25 TV/独立ボタン
- 39 オフタイマーボタン

# 各部の名称(つづき)

## テレビ本体

### 前面

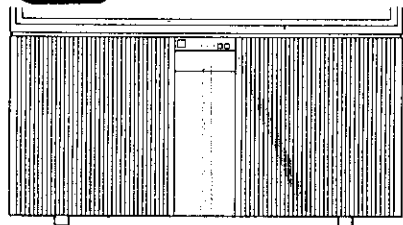

前面とびらの開けかた

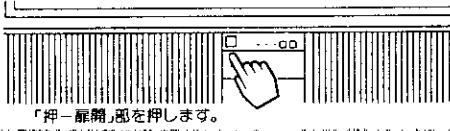

「押—扉開, 扉を押します。」

15 スタンバイ/受像ランプ

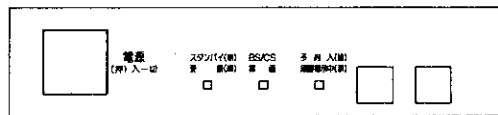

14 電源スイッチ

64 予約ランプ

75 BS/CS録画ランプ

12 リモコン受信窓  
ディマーマイ  
受光窓

### ヘッドホン (ミニ)端子

別売りのミニプラグのヘッドホンをつなぐ端子です。

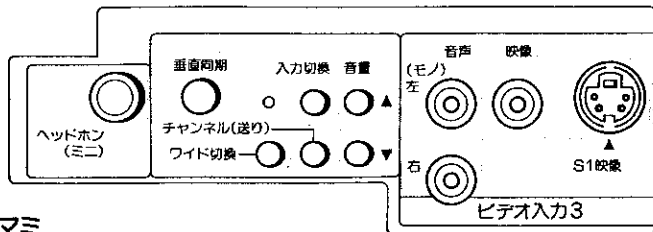

### 垂直同期ツマミ

入力信号によっては、たて方向に画面が流れる場合があります。このときに調節します。

ワイド切替ボタン 19

26 音量ボタン

26 チャンネル(送り)ボタン

26 入力切替ボタン

46 ビデオ3入力端子

### 後面

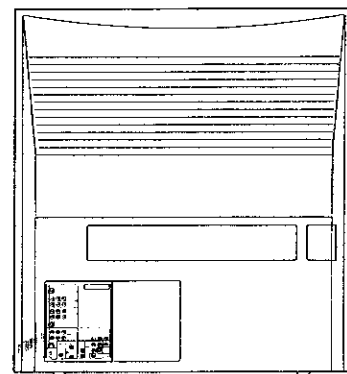

43 ビデオ1・2入力端子

48 BS/CS入力端子

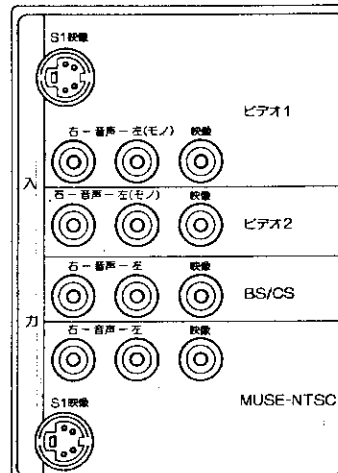

47 M-N入力端子

44 BS/CS出力端子

46 モニター出力端子

テレビ出力端子

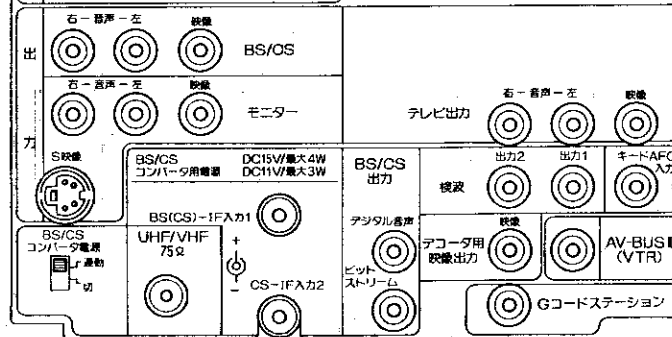

47 キーボードAFC  
入力端子

45 AV-BUS I  
端子

83

BS/CS  
コンバータ電源  
スイッチ

80 UHF/VHF  
混合アンテナ端子

48

ビット  
ストリーム  
出力端子

82 BS/CS-IF  
入力端子

84

56

Gコードステーション端子

48 デコーダ用映像出力端子

48 検波出力1・2端子

51 デジタル音声出力端子

# リモコンの使いかた

## 乾電池の入れかた

### 1 電池ふたをはずす

電池ふたを押しながら、矢印の方向にずらします。

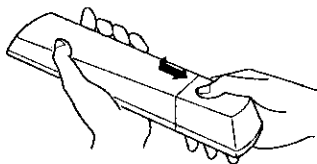

### 2 乾電池を入れる

付属の単3形乾電池を⊕、⊖の表示どおりに入れます。

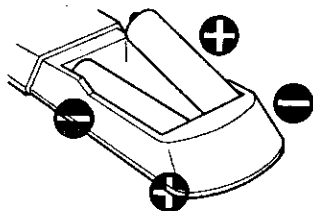

### 電池ふたを閉める

電池ふたを矢印の方向に押ししてもどします。

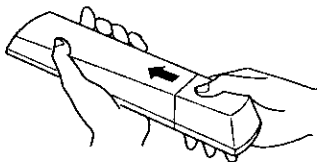

## リモコンの取扱い

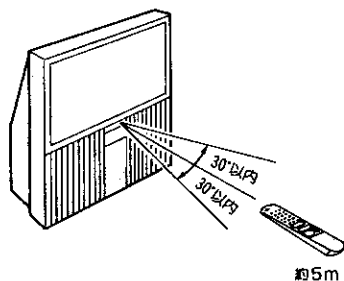

- リモコンは、本体のリモコン受信窓の正面から約5メートル、左30度 右30度の範囲内でお使いください。
- BSアコーデを操作するときは、BSアコーデのリモコン受信窓に向けてボタンを押してください。

### 【注意】リモコンの使用上のご注意

- リモコンを落としたり、衝撃を与えないでください。
- リモコンに水をかけたり、ぬれたものの上に置かないでください。故障の原因になります。
- 長時間ご使用にならない場合は、乾電池をリモコンから取出しておいてください。
- リモコンの操作がしにくくなったら、乾電池を交換してください。

### 【注意】乾電池の使用上のご注意

- 本機で指定されていない電池は使用しないでください。また、新しい電池と古い電池を混ぜて使用しないでください。電池の破裂、液もれにより、火災・けがの原因となることがあります。
- 電池を機器内に挿入する場合、極性表示プラス⊕とマイナス⊖の向きに注意し、機器の表示通り正しく入れてください。間違えますと電池の破裂、液もれにより、けがの原因となることがあります。

# 基本の使いかた

テレビ放送・衛星放送を見るには.....	14
CH/セレクトボタン(クロスキー)の使いかた.....	16
ワイド機能の楽しみかた.....	18
ビデオを見るには.....	22
音声内容の選びかた.....	24
本体で操作するには.....	26

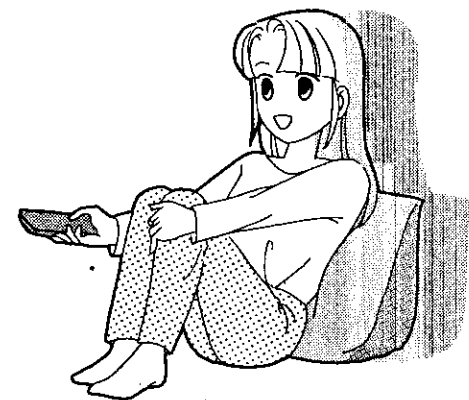

# テレビ放送・衛星放送を見るには

## 準備

本体のスタンバイ/受像ランプが消えていると、リモコンでは電源が入りません。まず本体の電源スイッチを押してください。このときは、[[1]]の操作から始めてください。

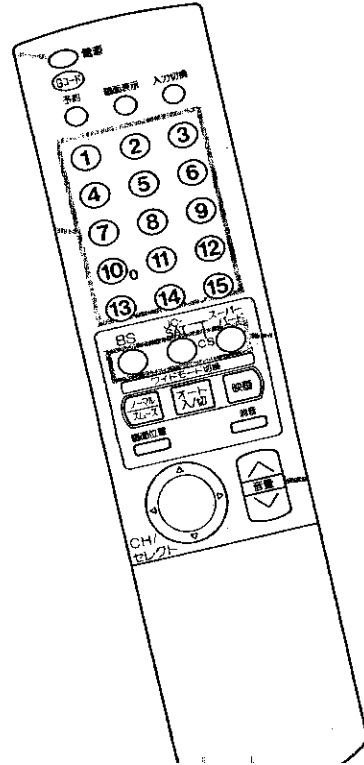
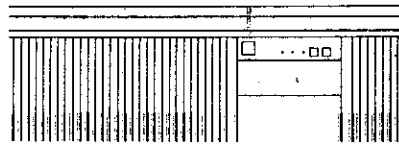

### メモ リモコンの操作は

スタンバイ/受像ランプが点灯しているときのみ、リモコンの操作は可能です。電源を切るときリモコンの電源ボタンを押して切ると、電源の「入・切」もリモコンでできます。

### メモ チャンネルボタン1~15の工場出荷時のチャンネル設定

本機は工場出荷時にVHF1~12チャンネルの12局、BSチャンネル5、7、11の3局を設定しています。(ポジション13、14、15にはそれぞれBS5、BS7、BS11を設定しています。)チャンネルの設定は変更することもできます。[[66]]

### 注意 動作中に停電になったときのご注意

テレビが動作中に停電になった場合、停電の回復とともに電源が入ります。テレビから離れるときは本体の電源スイッチを切っておいてください。

## 1 電源を入れる

本体のスタンバイ/受像ランプが緑に点灯し、前に見ていたチャンネルが現われます。電源を切るときは、もう一度押します。

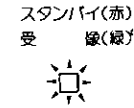

## チャンネルを選ぶ(①~⑱, BS①~⑱, S①~⑱, J①~⑱)

画面右上に選んだチャンネルが表示されます。数秒後、表示が小さくなり、しばらくすると表示が消えます。表示を残すこともできます。[[77]]  
CH/セレクトボタン(クロスキー)を使って、チャンネルを選ぶこともできます。[[16]]

### テレビ放送を見るには チャンネルボタンを押す

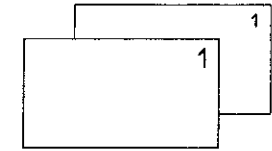

### 衛星放送を見るには BSボタンを押してから、チャンネルボタンを押す

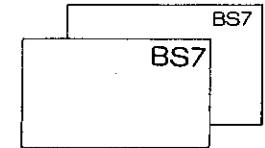

- CS放送を選局するときも同様に、CS(JC-SATまたはスーパーバード)ボタンを押してからチャンネルボタンを押してください。
- CSアコーディアを接続し、CS放送を受信する場合は、[[90]]のアコーディアの入力設定をご覧ください。
- チャンネルボタンは、BSまたはCSボタンを押して「BS、JまたはS」表示が出ている間に押してください。
- 工場出荷時は、チャンネルボタン⑦→BS5、⑧→BS7、⑨→BS11に設定されています。
- CS放送の通信放送は、受信することができません。受信した場合は、「通信チャンネルです」と表示し、映像、音声は出ません。違うチャンネルを選局してください。

## 3 音量を選ぶ

音量の大きさが数字と■■■■■■で画面に表示されます。



大きくなる  
小さくなる

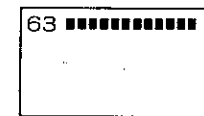

(最大)

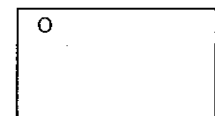

(最小)



# CH/セレクトボタン(クロスキー)の使いかた

本機のリモコンには、上下左右方向に矢印(▲)マークのついたCH/セレクトボタン(クロスキー)がついています。このクロスキーを使って、画面の表示を見ながら、手軽にチャンネルが選べます。(画面選局)

また、メニューボタンを押すと画面にメニューが表示され、クロスキーを使って、ほとんどの機能の設定ができます。

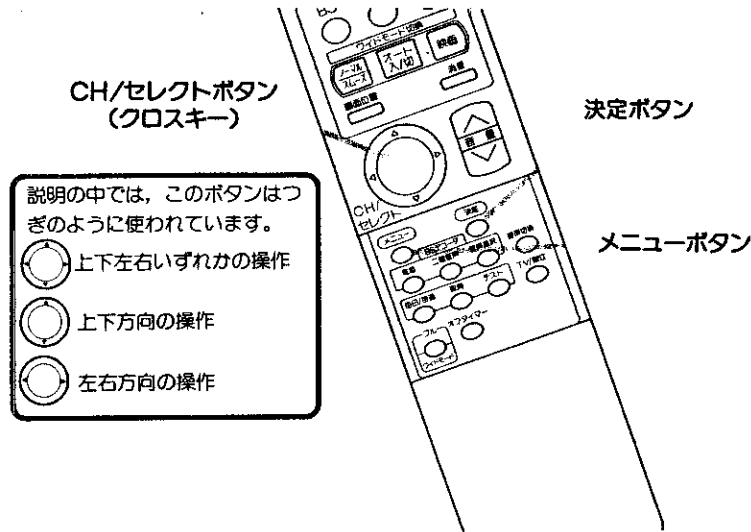

## 画面選局のしかた

### 1 テレビを見ているときに を押す

画面にチャンネルの一覧表示が出ます。見ているチャンネルは白色で表示されます。

●「空きチャンネルの飛越し選局」 を行えば、放送されているチャンネルだけが表示され、便利にお使いいただけます。

1	2	3
4	5	6
7	8	9
10	11	12

### 2 で見たいチャンネルに合わせる

〈チャンネル一覧表示の動き〉

合わせたチャンネルに画面が変わります。 で上下、 で左右のチャンネルに変わります。しばらく を操作しないと、チャンネルの一覧表示は消えます。

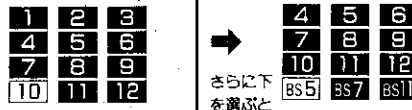

●工場出荷時は、BSまたはCSボタンを押して選局するBSおよびCSチャンネルは、スキップ(飛越し)状態に設定されています。

※画面選局とは別の、チャンネルを順次送るチャンネルアップダウン選局を選ぶこともできます。41

## メニュー項目の選びかた

### 1 メニューボタンを押す

〈メニュー〉画面が現われます。

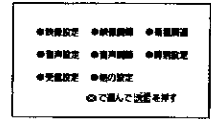

### 2 で項目を選び、決定ボタンを押す



選んだところが緑色になります。



設定画面が広がります。

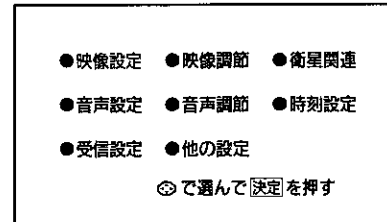

各項目の詳しい説明は、図に示すページにあります。

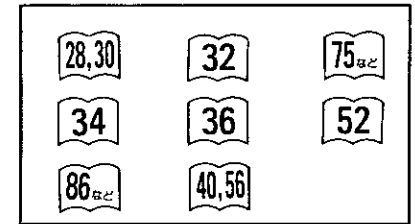

(画面表示を消すときは、メニューボタンを押します。)

### 3 で設定する

で項目を選んで、 で選択、または設定します。

〈●時刻設定 を選んだときの設定画面表示の例〉

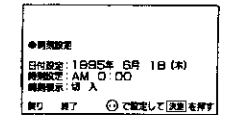

### 4 設定が終わったら、 で「終了」を選び、決定ボタンを押す

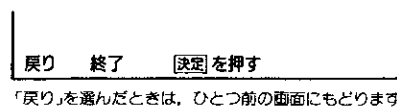

「戻り」を選んだときは、ひとつ前の画面にもどります。



画面表示が消えて、設定が完了します。メニューボタンを2回押しても、画面表示が消えます。

# ワイド機能の楽しみかた

本機は横長のワイド画面を採用していますので、現行テレビ放送の映像も、映画など横長サイズの映像も、ワイド機能を使って画面一杯に拡大してお楽しみいただけます。

さらに映像を上下に移動させて見やすい位置にすることもできます。**[19]**

## オートワイド

本機は、見ている映像に合わせて最適なワイドモードを設定する「オートワイド」機能を採用しています。

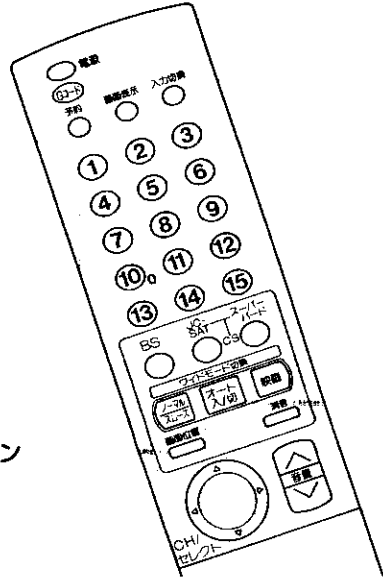

画面位置ボタン

オートワイドボタン

### メモ オートワイドについて

- 映像のサイズによっては上下に黒い帯が残る場合があります。
- 薄い映像の画面などでは、最適なワイドモードにならない場合があります。このような場合は、「オート：切」**[20]**～**[21]**にしてお好みのワイドモードに設定してください。
- 最適なワイドモードになるまで、映像の内容によって多少時間がかかる場合があります。
- 「オート」から「オート：切」にしたときは、電源の「入」「切」、チャンネル切換え、入力切換えを行うまでは、画面サイズ位置は前の状態を保持します。
- メニューの「受信設定」を選択すると、ノーマル、スムーズのうちの最後にしていたモードになります。
- 本セットはプロジェクション方式ですので、筐体型(日立製)のワイドテレビと映像の拡大率が異なる場合があります。

### メモ EDTV-II 識別について

- EDTV-IIは、現行の放送方式と両立性を保ちながら、放送信号にEDTV-II識別信号と画面向上信号を付加し、ワイド画面化と画面向上を図ろうとする放送方式です。本機は上記EDTV-II識別信号に対応して、現行方式かEDTV-IIかを識別し、EDTV-II放送であれば自動的に最適サイズに切替える回路を搭載しています。
- EDTV-II 識別は「オート」モード時のみ有効です。
  - EDTV-II 受信中に画面表示ボタンを押したとき、またはチャンネル切換え、入力切換えを行ってEDTV-IIを受信したときのみ**[20]**が表示されます。
  - EDTV-II 信号をビデオに録画して再生する場合や、電波受信状態(ゴースト、弱電界等)によっては、EDTV-II 識別がうまく動作しない場合があります。

## オートワイドの設定のしかた

オートワイドボタンを押すと、画面に「オート」と表示されます。さらにボタンを押すと次の手順でモードが切替わります。

オート → オート：切  
通常は「オート」でお使いください。

### 見ている映像が通常の映像のとき



ノーマルモードのとき

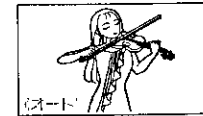

(オート)

通常4：3の映像をワイド画面に違和感なく、横方向に不自然にならないようにし、垂直方向に10%拡大して画面一杯に表示します。

### 見ている映像が上下に黒い帯の入った横長サイズの映像のとき



ノーマルモードのとき

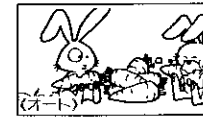

(オート)

横長サイズの映像を画面のサイズ、画面の中心位置を最適にして上下の黒帯を最小になるように表示します。また、字幕等の文字を最適に再生できます。

### ご注意

「オート」モード時は、ノーマル/スムーズボタン、映画ボタン、またはフルモードボタンを押しても「オート」表示を行い、切換えは行われません。

## 画面を移動したいとき

「ノーマル」「フル」「スムーズ」以外のワイドモード時は、画面を上下に移動することができます。(オートワイド機能をご使用のとき、画面を上下に移動できない場合があります。)  
「映画」モード時に字幕が消えてしまうようなときにお使いになると便利です。

### 1 画面位置ボタンを押す

画面下に「画面位置」の表示が出ます。

### 2 でお好みの位置に調節する

● 映画、映画字幕は±31の範囲で画面位置調整ができます。

### 3 終わったら画面位置ボタンを押す

「画面位置」の表示が消えます。

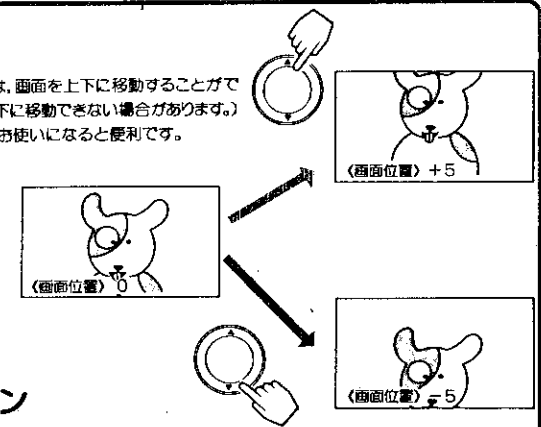

# ワイド機能の楽しみかた(つづき)

**ワイド機能の選びかた** お好みに合わせて、ワイドモードを選ぶことができます。

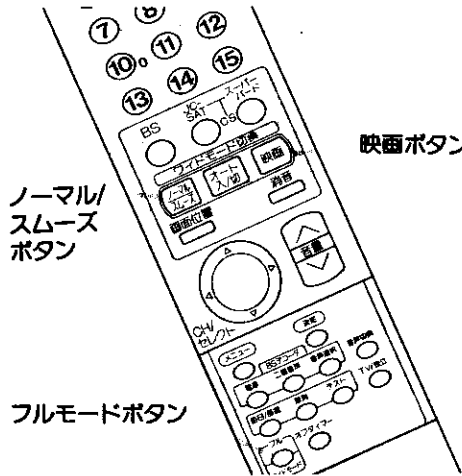

## 準備

- オートワイドを「オート：切」にする

**【注意】** 著作権にご注意

このテレビを営利目的、または公衆に視聴させることを目的として、喫茶店やホテル等において、ワイド機能を使った拡大状態で使用されますと、著作権法で保護されている著作権者の権利を侵害する恐れがありますので、ご注意ください。

## メモ ワイド機能の上手な使いかた

通常のテレビ放送

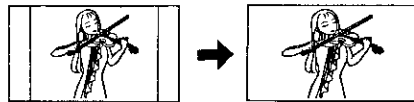

「ノーマル」

「スムーズ」にして楽しむ

上下に黒帯があり字幕のある映像

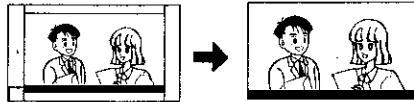

「ノーマル」字幕部

「スムーズ」または「映画字幕」にて楽しむ

上下に黒帯のある映像

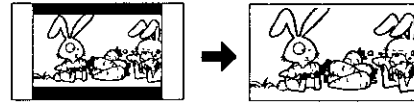

「ノーマル」

「映画」または「映画字幕」にて楽しむ

スクイーズ映像(横圧縮映像)

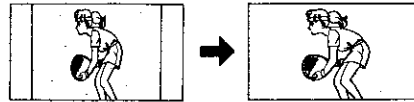

「ノーマル」

「フルモード」にて楽しむ

## ワイド機能の選びかた

- テレビ本体のワイド切換ボタンでも操作できます。本体のワイド切換ボタンを押すと次の手順でワイドモードが切りかわります。(オートは「19」と同様の機能です。)
  - ノーマル・スムーズ・映画
  - オート・フル…映画字幕

**【メモ】** 画面両サイドの枠部分の明るさについてワイドオフモードなどの場合には、画面の両サイドに黒または灰色の映像のない部分があります。この部分は、画面内容に応じて、自動的に明るさが変更します。

## スムーズボタンを押す



- ボタンを押すと現在の設定状態を表示します。さらにボタンを押すと次の手順でワイドモードが切りかわります。

ノーマル  
↓  
スムーズ

## 映画ボタンを押す



- ボタンを押すと現在の設定状態を表示します。さらにボタンを押すと次の手順でワイドモードが切りかわります。

映画  
↓  
映画字幕

## フルモードボタンを押す



- ボタンを押すと現在の設定状態を表示します。さらにボタンを押すと次の手順でワイドモードが切りかわります。

フル  
↓  
ノーマル



「ノーマル」

## ノーマル(通常の状態)

通常のテレビ放送の映像は中央に映ります。

**【注意】**

ノーマルモードで長時間連続してご覧になると、ブラウン管(スクリーン)に左右の無画像と映像がでている部分の映像の明るさにわずかに段差がつき、明るさが違って見える恐れがあります。長時間連続してご覧になる場合は、スムーズモードをおすすめします。連続してノーマルモードで映像を見られる場合には、できる限り明るさ、および黒レベルを調節して画面を暗くしてご使用ください。[33]

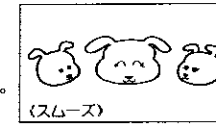

「スムーズ」

## スムーズ

4:3の映像を画面中央を少し広げ、不自然にならないように画面一杯にし、垂直方向に約10%拡大して表示します。スポーツ番組などに最適です。

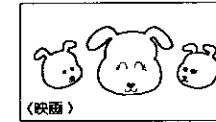

「映画」

## 映画

ピタサイズの映画などを水平・垂直両方向に約30%拡大して表示します。上下に黒帯の入った映像で放送されている映像などを3力の画面で楽しめます。

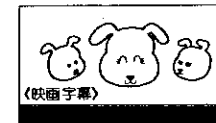

「映画字幕」

## 映画字幕

字幕付のシネスコサイズの映像に最適です。映画字幕と同様画面中心を上げて表示します。(画面位置は、工場出荷時+11に設定しています。)

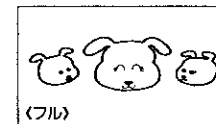

「フル」

## フルモード

横方向を圧縮して記録された映像(スクイーズ映像)を横方向に画面一杯まで拡大します。ハイビジョン番組をビデオに録画し、それを再生して楽しむときなどに使います。

# ビデオを見るには

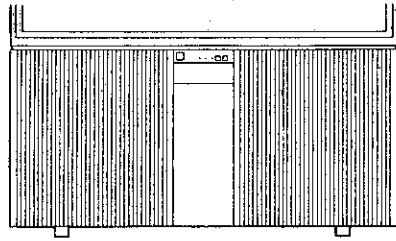

ビデオ

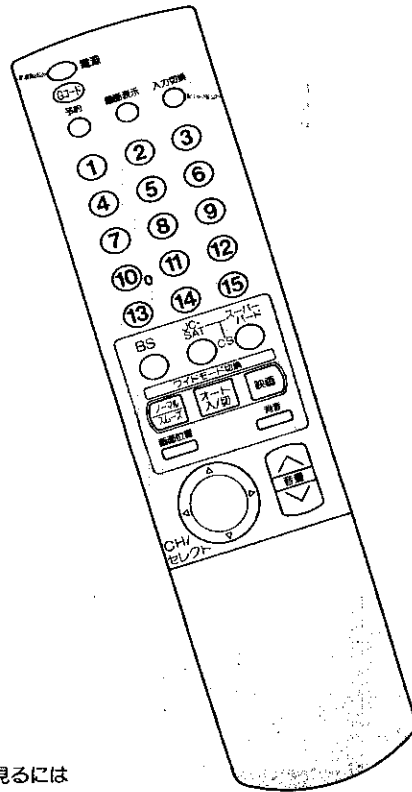

## 準備

お手持ちのビデオを本機の入力端子に接続します。

接続についての詳しい説明をご参照ください。[43] ~ [47]

日立製 AV-BUS 端子付ビデオと組み合わせると、操作が簡単になります。[45]

**メモ** ビデオの再生中にテレビを見るには

途中でテレビを見るときは、入力切替ボタンを押して「テレビ」にするか、ご希望のチャンネルボタンを押してください。

## 1 電源を入れる

前に見ていたチャンネルが現われます。

(前にビデオを見ていたときは、ビデオ：1などのビデオ画面になります。)

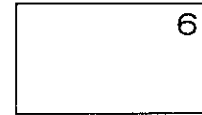

## 入力切替ボタンを押して、ビデオ画面を選ぶ

押すごとに、図のように切り替わります。

お手持ちの機器が接続されているビデオ入力を選びます。

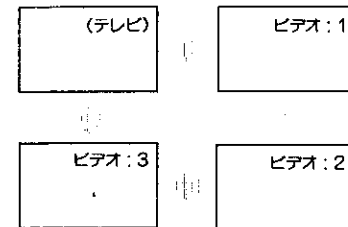

## ビデオを再生する

### ご注意

ビデオ入力1、2、3等の入力端子に信号が入力されていないとき、ビデオ画面を選ぶと、画面表示がたて方向に振動したり、切替え時にたて方向に画面が流れることがありますが、故障ではありません。

# 音声内容の選びかた

二重音声放送およびステレオ放送のときには、2カ国語(二重)音声、ステレオ音声など音声内容を選ぶことができます。  
衛星放送で「Aモード」音声のときは、「テレビ音声」「独立音声」を選ぶことができます。

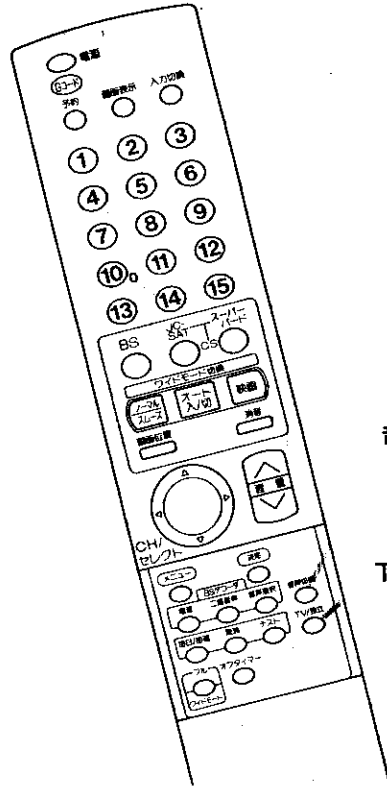

音声切替ボタン

TV/独立ボタン

## メモ 主音声と副音声について

- 洋画やニュースなどの2カ国語放送のとき、日本語に訳されて送られてくる音声を「主音声」、原語のまま送られてくる音声を「副音声」といいます。
- 放送によっては「主音声」を原語で、「副音声」を日本語で送る場合があります。

## メモ 独立音声放送について

BS-5チャンネル、WOWOW(JSB)の独立音声放送として、セント・ギガ(衛星デジタル音楽放送網)が放送されています。(1995年5月現在)  
セント・ギガを聴くにはWOWOWとは別に受信契約が必要です。有料の独立音声放送は、信号がスクランブル化されていますので、そのままでは受信できません。(選んでも無音となります)

## メモ 衛星放送の音声方式について

「Aモード」と「Bモード」の2種類があります。

### Aモード

- FM放送なみの音声が楽しめます。
- テレビの画面に関連した「テレビ音声」と、テレビ画面と全く関係ない「独立した音声」が送られてきます。

### Bモード

- コンパクトディスクなみの高品質の音声が楽しめます。
- 「テレビ音声」だけが送られてきます。

## 二重音声放送のとき

音声切替ボタンを押すことに、図のように切り替わります。

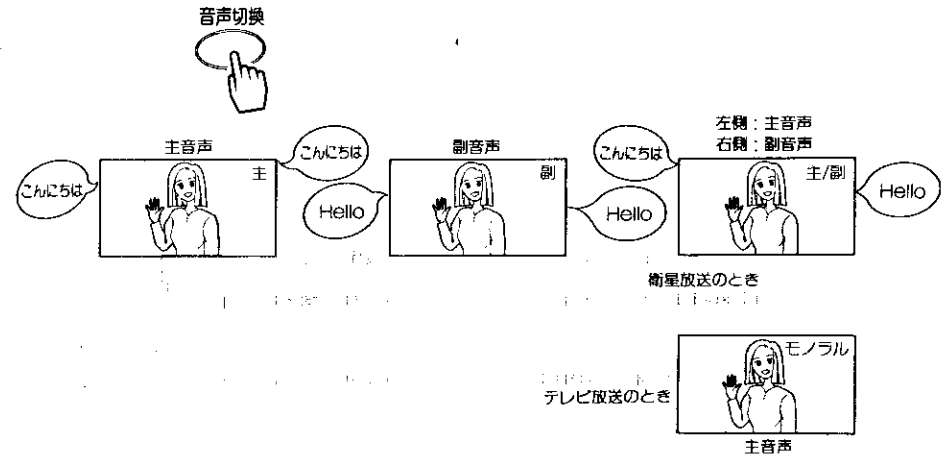

- テレビ放送と衛星放送はそれぞれ好みの状態に単独に設定できます。

## ステレオ放送のとき

ステレオ放送が始まると自動的にステレオ音声になります。  
(「主」「副」「主/副」のいずれかに設定しているとき)

- テレビ放送時、電波が弱いとか雑音が多いなどステレオ音声聞きづらいときは、「モノラル」にすると聞きやすくなる場合があります。

### 音声切替



## 独立音声を聞くととき(衛星放送のみ)

衛星放送の音声Aモードのとき、テレビ音声と独立音声の選択ができます。  
TV/独立ボタンを押すことに「TV音声」と「独立音声」に切り替わります。



テレビ音声のとき  
映像に合った  
音声が出ます。



独立音声のとき  
映像とは別の  
音声が出ます。

- 独立音声放送がないとき  
自動的にテレビ音声を選択されます。

# 本体で操作するには

お手近にリモコンがないときは、本体での操作もできます。

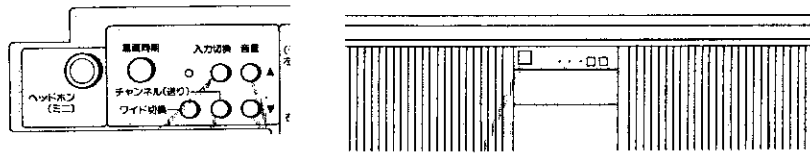

## 電源を入れる

スタンバイ/受像ランプが緑に点灯します。  
電源を切るときは、もう一度押します。

スタンバイ/受像ランプが赤く点灯しているとき(スタンバイ状態)に電源スイッチを押すと、ランプが消えますので、もう一度電源スイッチを押してください。

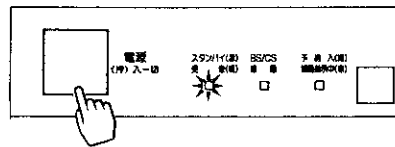

## 入力切替で「テレビ」を選ぶ

入力切替ボタンを押すごとに、図のように切り替わります。

入力切替

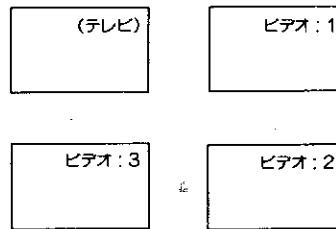

## チャンネルを選ぶ

押す：1→2→12→BS6→BS7→BS11の順に変わります。  
(出荷設定時)

【注意】

出荷設定時は、BSおよびCSは飛越し選局「スキップする」に設定されていますので、チャンネル(送り)ボタンでは、左記以外のチャンネルは受信できません。

【88】空きチャンネルの飛越し選局の設定で、「スキップしない」に設定したチャンネルは、 VHF(1~12)→BS(1~15)の順に変わります。  
 J(1~15)→S(1~11)

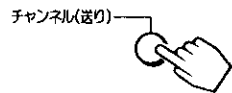

## 4 音量を調節する

音量の大きさが数字と■□□□で画面に表示されます。

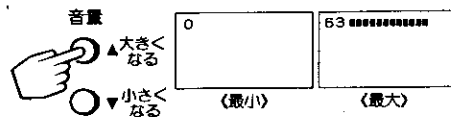

# 映像・音声の調節

映像の自動調整(AIオート) について.....	28
映像設定をするには.....	30
映像調節をするには.....	32
音声設定をするには.....	34
音声調節をするには.....	36

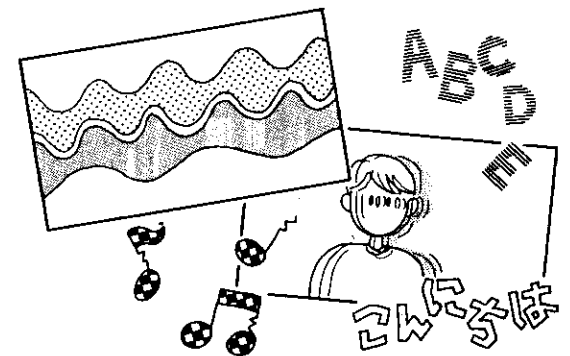

# 映像の自動調整(AIオート)について

「AIオート」は放送信号、周囲の環境に合わせてより適した映像に自動的に調整する機能です。ふだんは「AIオート」で使用されることをおすすめします。  
ご自分で好みの映像に調整したいときは、「AIマニュアル」をお選びください。

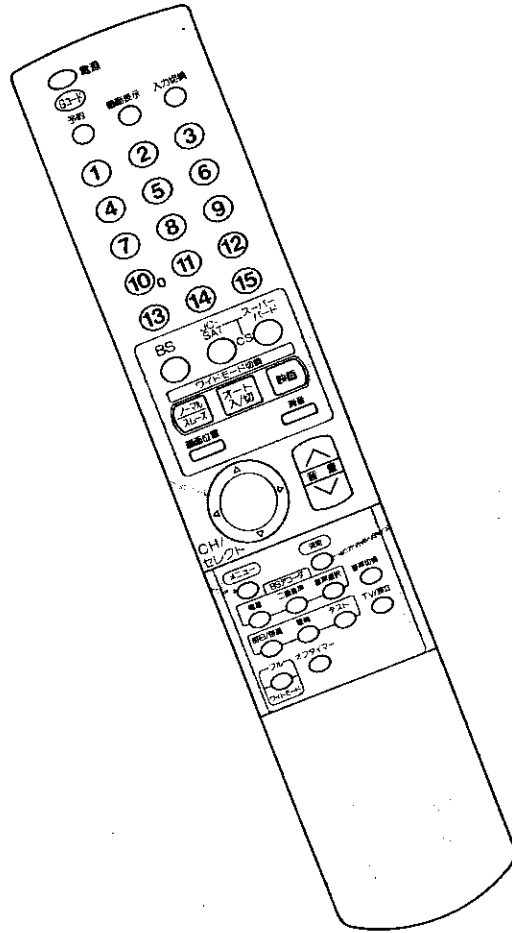

## 【ご注意】 「AIオート」でご使用時のご注意

「AIオート」を選ぶと、映像が自動調整されるため、色温度以外の映像設定 **[30]**、映像調節 **[32]** の操作はできなくなります。

## AI機能の選びかた

### メニューボタンを押す

(メニュー)画面が現われます。

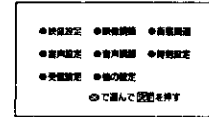

### で「映像設定」を選び、決定ボタンを押す

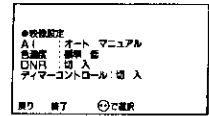
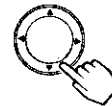

### でAIを選び、で「オート」を選択する

ご自分でお好みに合わせ調節したいときは、「AIマニュアル」を選びます。

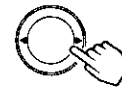
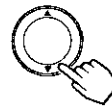

## AIオート

映像の調整をAI機能にまかせて自動的に調整させたいときに選びます。しっかりとおちついた映像で、お部屋の明るさが変わっても見やすい明るさに自動調整します。

## AIマニュアル

自分でお好みの映像に調節したいときに選びます。

AI機能が解除されるので、自分で映像の調節をすることができます。

**[30]** ~ **[33]**

## 4 で「終了」を選び、決定ボタンを押す

「戻り」を選ぶと、前の画面にもどります。

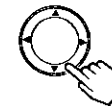

# 映像設定をするには

お好みに合わせて、AI(適した映像に自動的に調整する)、色温度(色温度を低くする)、ノイズリデュース(映像のノイズを目立たなくする)、ティマーコントロール(映像の明るさをおさえる)の映像設定を選べます。

## 映像設定の選びかた

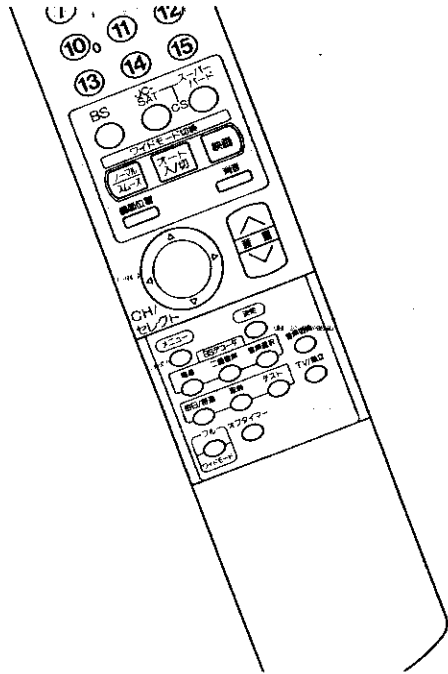

### メモ 映像設定の効果

#### AI: オート

放送信号、周囲の環境に合わせてより適した映像に自動的に調整する機能です。

ふだんは「AIオート」で使用されることをおおすすめします。

ご自分でお好みの映像に調節したいときは、「AIマニュアル」をお選びください。

#### 色温度: 低

色温度設定を通常よりも低く心地よい落ち着いた色合いで映画等を楽しむことができます。

#### DNR(ノイズリデュース): 入

電波の弱いときに生じる小さな点状ノイズ(輝度ノイズ)、ピタオやピタオディスクプレーヤー使用時に生じやすいカラーノイズを軽減します。

#### ティマーコントロール: 入

暗いお部屋でご覧になる場合など、周囲の明るさに合わせ、自動的に目が疲れないように映像の明るさを調節します。

### 【ご注意】 ティマーコントロール「入」のときのご注意

- ティマーコントロールが「入」のときには、映像調節を選ぶと右図のような表示が出ます。このときには、明るさの調節はできません。



- 明るさを調節するときは「切」にします。

## メニューボタンを押す

〈メニュー〉画面が現れます。



- 映像設定 ●映像調節 ●色温度
- 音声設定 ●音声調節 ●字幕設定
- 受信設定 ●物の設定 ●で選んで決定を押す

## で「映像設定」を選び、決定ボタンを押す



- 映像設定
  - A1: オート マニュアル
  - 色温度: 標準 低
  - DNR: 切 入
  - ティマーコントロール: 切 入
- 戻る 終了 ④で選択

## で設定したい機能を選び、で選択する

AIが「オート」になっているときは、「マニュアル」にします。 29



- 映像設定
  - A1: オート マニュアル
  - 色温度: 標準 低
  - DNR: 切 入
  - ティマーコントロール: 切 入
- 戻る 終了 ④で選択

## で「終了」を選び、決定ボタンを押す





# 映像調節をするには

お好みに合わせて明るさ、色あい、色の濃さ、黒レベル、画質の調節ができます。  
「AIマニュアル」にしてから操作してください。

## 明るさ、色あいなどの調節

### 準備

- AIの設定を「AIマニュアル」にする 28

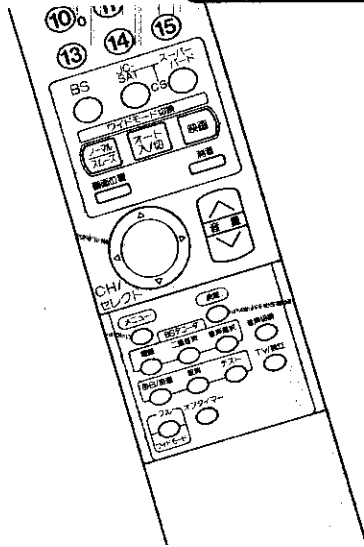

### メニューボタンを押す



- 映像設定 ●映像調節 ●背景設定
- 音声設定 ●音声調節 ●再生設定
- 字幕設定 ●他の設定
- ◎で選んで画面を押し

## 2 で「映像調節」を選び、決定ボタンを押す

画面に「AIオート」と表示されるときは、AIの設定を「マニュアル」にします。 29



- 映像設定 明るさ +3
- 映像設定 色あい -000
- 映像設定 色の濃さ 000
- 映像設定 黒レベル +10
- 映像設定 画質
- 戻り 戻7 ◎で調節

で調節したい項目を選び、

で調節する

- 映像設定 明るさ +3
- 映像設定 色あい -000
- 映像設定 色の濃さ 000
- 映像設定 黒レベル +10
- 映像設定 画質
- 戻り 戻7 ◎で調節

映像調節項目			調節のポイント
明るさ	 暗くなる	 明るくなる	周囲の明るさに合わせて、見やすく (表示が「明るさ—」 となつて調節できないときは <span style="border: 1px solid black; padding: 2px;">30</span> の )
色あい	 赤っぽくなる	 緑っぽくなる	肌色がきれいに 見えるように
色の濃さ	 色が淡くなる	 色が濃くなる	お好みの濃さに (ややうす目の方が 自然です)
黒レベル	 暗い部分がより暗くなる	 暗い部分が明るめになる	黒製の濃さに合 わせて、見やすく
画質	 やわらかな画質になる	 くっきりとした画質になる	ふだんは中央で 柔らかい感じにしたい ときには一側へ

## 4 で「終了」を選び、決定ボタンを押す

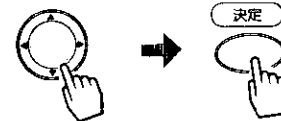

**【注意】** 長時間ご使用時のご注意

ビデオ、ビデオディスクプレーヤーおよびパーソナルコンピュータ等の静止した映像を長時間画面に表示しますと、ブラウン管(スクリーン)に映像が焼き付く恐れがありますので長時間静止画を表示しないようお願いいたします。また短時間でも静止した映像を表示するときは明るさおよび黒レベルの調節で画面を極力暗くしてご使用ください。

# 音声設定をするには

サラウンドは、シミュレート、ホール1、ホール2のモードがあり、好みのサウンドを選ぶことができます。  
 サラウンドはコンサートホールで演奏される音楽のような臨場感を、ご家庭で簡単に楽しめるようにした機能です。テレビ放送やビデオ、ビデオディスクの音声でステレオのときご使用ください。  
 また、ステレオミュート(コマーシャル音などを小さくする)、ミュート音量(消音時の音量調節)などの設定ができます。

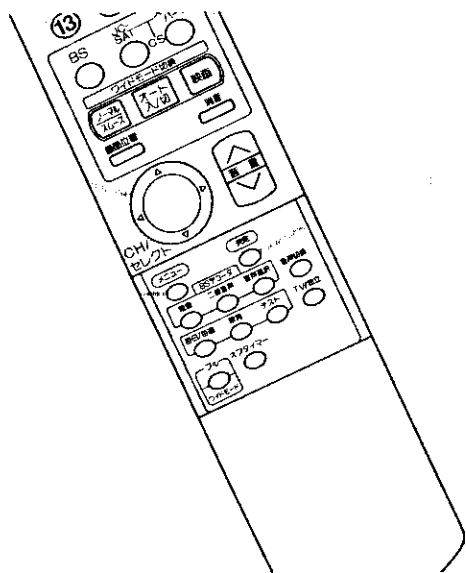

## メモ 音声設定の効果

### サラウンド

シミュレート……モノラル音声においてもステレオ音声のような臨場感を再生します。  
 ホール1……音楽番組などのソースに最適です。低音を強調し臨場感あふれる音声を再生します。  
 ホール2……映画番組などのソースに最適です。反響を再生することにより、映画館にいるような臨場感を再生します。

モノラル放送やステレオ放送であっても「モノラル」の設定にしているとき(25)は、サラウンドの効果はありません。

ステレオ放送時雑音が多いとき、サラウンドを「入」にすると雑音が強調されて聞こえる場合があります。このようなときには音声調節で高音を一側にする(36)か、またはサラウンドを「オフ」にしてください。

### ステレオミュート：入

ドラマや映画番組の途中で入るコマーシャル(ステレオの場合)音を小さくすることができます。(ただし、ステレオ放送の番組の場合、番組の音も小さくなります。)

### ミュート音量

消音ボタンを押したときに、完全に音を消さずに小さな音を出しておくことができます。

## 1 メニューボタンを押す

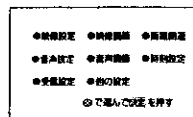

## 2 「音声設定」を選び、決定ボタンを押す

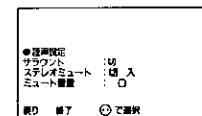
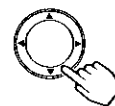

## 3 で設定したい項目を選び、で選択する

音声設定項目		設定のポイント
サラウンド	切・シミュレート・ホール1・ホール2	ご覧になっている番組に合わせて、設定します。
ステレオミュート	切 ← 入	「入」にすると、コマーシャル音(ステレオ放送)などを小さくできます。
ミュート音量	音量が小さくなる ← 音量が大きくなる 最小(0) 最大はミュート前の音量	消音ボタンを押したときの音量が変わります。 77

## 4 「終了」を選び、決定ボタンを押す

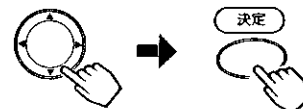

# 音声調節をするには

お好みに応じて高音、低音、バランスの調節ができます。

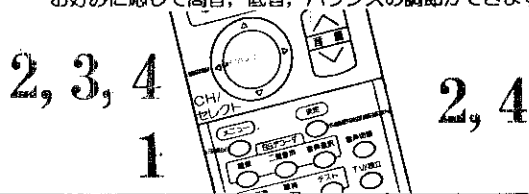

メニューボタンを押す

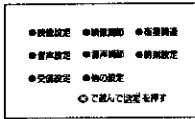

で「音声調節」を選び、決定ボタンを押す

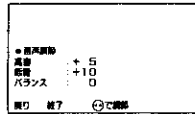
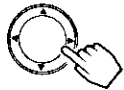

で調節したい項目を選び、  
で調節する

音声調節項目			調節のポイント
高音	高音がおさえられる	高音が強調される	-31~+31までの調節ができます。 お好みに合わせ調節してください。
低音	低音がおさえられる	低音が強調される	
バランス	左スピーカーの音が強調される	右スピーカーの音が強調される	

で「終了」を選び、決定ボタンを押す

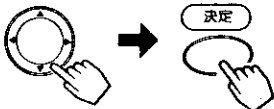

# 便利な使いかた

オフタイマー	38
お好みに合わせて設定を変えたいとき	40
他の機器との接続使用	42
現在時刻設定と時刻表示	52
ビデオのメーカーコードとビデオ制御の設定	56
Gコード予約	60
通常予約	68
Gコードステーションを使わず、ビデオで衛星放送を録画するには	74
音を一時的に消したいとき	77
チャンネル番号などを知りたいとき	77
コンバーゼンス調節のしかた	78

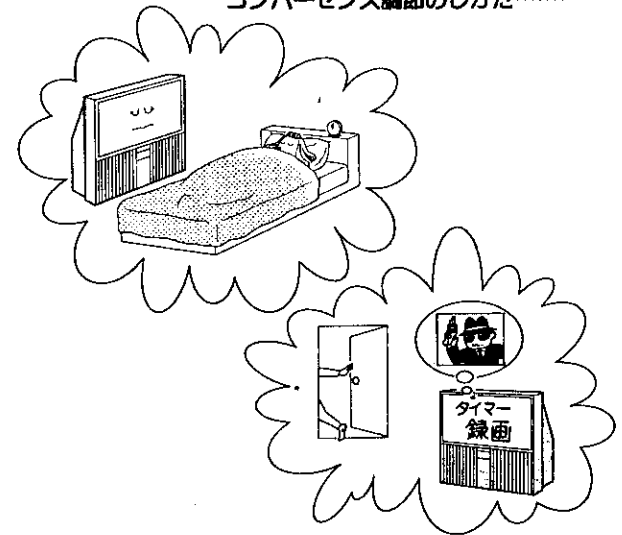

# オフタイマー

自動的にテレビの電源を切りたいとき、お休み時や、お出かけ時の消し忘れ防止などにご使用いただけます。

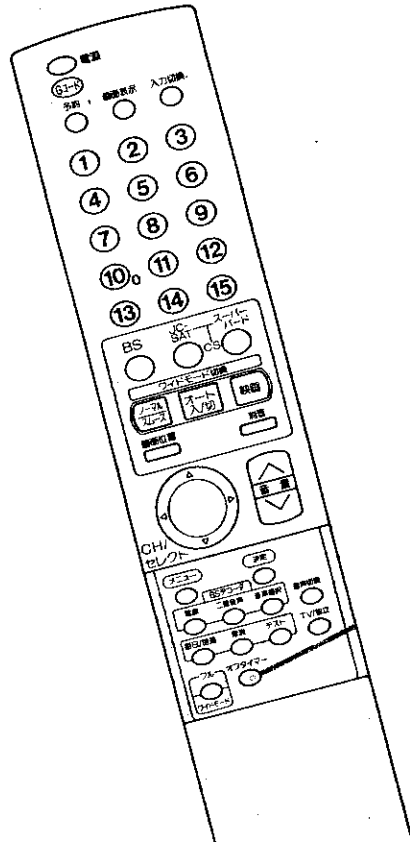

1~2

**【ご注意】** オフタイマー使用時のご注意

- オフタイマー設定中、ボタンの操作は画面表示のある間(約3秒)に行ってください。途中で画面表示が消えた場合は、最初から行ってください。
- 電源を切るとオフタイマーは解除されます。
- オフタイマーは多少の誤差が生じることがあります。
- オフタイマー動作中に停電になりますと、停電が復帰しても、安全のためテレビはオフになります。
- 予約番組をご覧になっていても、オフタイマーが設定されていますと電源が切れます。
- 時刻設定しない状態でオフタイマーボタンを押すと、時刻設定画面が出ますので、時刻設定後にオフタイマーの設定をしてください。

**メモ** オフタイマーの設定範囲について

オフタイマーの設定時間の範囲は、2時間(1分間隔)です。

## 1 オフタイマーボタンを押す

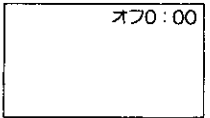

## 2 オフタイマーボタンをもう一度押す



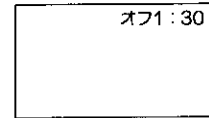

ボタンを押し続けると、10分間隔で時間表示が変わります。  
ボタンをチョン、チョンと押すと、1分間隔で時間表示が変わります。  
約3秒後に表示が消え、タイマー動作がスタートします。



### 電源が切れる

設定時間が経過すると電源が切れます。

## オフタイマーを確認、解除するには

確 認	解 除
<p>オフタイマーボタンを押す。</p>  <p>↓</p> <p>画面右上に残り時間が表示されます。(約3秒間)</p> <p>●残り時間表示中に、もう一度ボタンを押すと、オフタイマーは解除されます。</p>	<p>①オフタイマーボタンを押す。</p>  <p>↓</p> <p>画面右上に残り時間が表示されます。</p> <p>②残り時間表示中(約3秒)にもう一度同じボタンを押します。</p> <p>↓</p> <p>オフタイマーは解除されます。</p>

# お好みに合わせて設定を変えたいとき

選局モード(CH/セレクトボタンのボタン機能を切替える)、消画(映像を消して音声のみにする)などの設定ができます。お好みに合わせて調節してください。

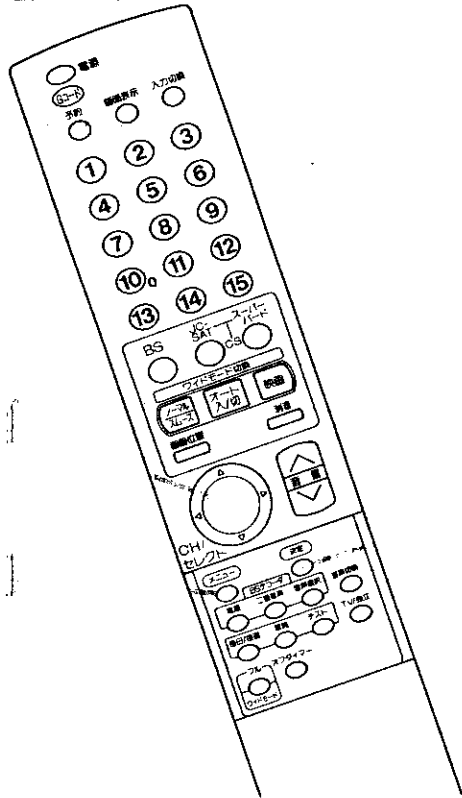

## メモ 設定を変えたときの効果

### 選局モード

「画面CH」を選ぶとCH/セレクトボタンで画面選局ができます。[16]  
「アップダウン」を選ぶとCH/セレクトボタンの上下でチャンネルアップダウン選局ができます。

### 消画

映像を消して音声のみにすることができます。セント・ギガ(衛星デジタル音楽放送)などをお楽しみのお使いのとき便利です。  
●消画の状態、チャンネル切換え、入力切換、電源の「入・切」操作を行いますと、消画が解除され、映像画面が現われます。

### コントロール

後面のAV-BUS端子の信号方式が切替わります。日立のAVコントロール、AV-BUS付ビデオをお使いのときに、「ビデオを再生するだけでテレビ・ビデオの映像が出る」といった自動機能を確実に働かせるための切換えです。BUS: AV-BUS端子付ビデオのとき  
AV: AVコントロール端子付ビデオのとき

### コンバーゼンス調節

テレビを据え付けたときや移動したときに、色ズレが少なくなるように調節することができます。[78]

## 1 メニューボタンを押す



- 映像設定
- 映像調節
- 字幕設定
- 音質設定
- 音質調節
- 音質設定
- 文字設定
- 他の設定
- ◎で選んで設定を押す

## 2 ◎で「他の設定」を選び、決定ボタンを押す

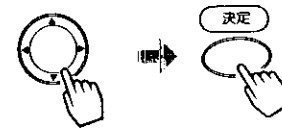

- 映像設定
- 映像調節
- 字幕設定
- 音質設定
- 音質調節
- 音質設定
- 文字設定
- 他の設定
- ◎で選んで設定を押す

## 3 ◎で設定したい機能を選び、○で選択する

設定項目	設定方法	設定のポイント
選局モード	画面CH ←→ アップダウン	工場出荷時は「画面CH」になっています。アップダウン選局をしたいときは「アップダウン」を選びます。
消画	切 ←→ 入	セント・ギガなどをお楽しみするとき「入」にします。
コントロールモード	BUS ←→ AV	日立のビデオと接続するときに [45]
VTRメーカー	01 - 81	Gコードを予約するとき、お手持ちのビデオのメーカーコードを合わせます。[57]、[59]
録画チャンネル	VTR ←→ テレビ(BS/CS)	テレビのBS/CSチューナを使って、録画予約するとき「テレビ(BS/CS)」に設定します。[59]
コンバーゼンス調節	決定ボタンを押して、調節したい色(R→赤、B→青)を選ぶ	色ズレが最少になるように調節します。[78]

## 4 ◎で「終了」を選び、決定ボタンを押す

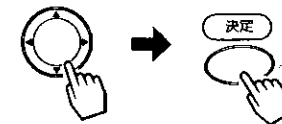

# 他の機器との接続使用

## 接続できる機器

内の数字は、参照ページです。

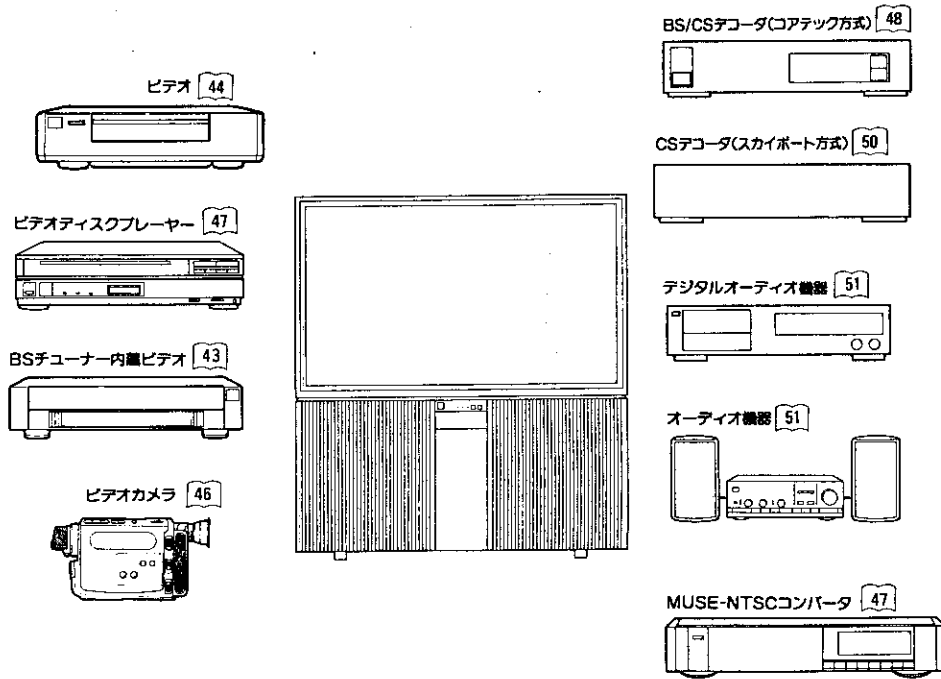

### システムアップに必要な接続コード(別売り)

- 音声信号入出力接続コード HPU-141AV(コード長1.5m)

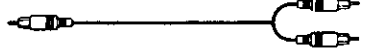

主にモノラルビデオの音声入出力端子との接続に使用します。

- 音声信号入出力接続コード HPU-121(コード長1.5m)



主にHi-Fiビデオの音声入出力端子との接続、ステレオ装置との接続に使用します。

- 映像信号入出力接続コード HPU-131AV(コード長2m)



主にビデオの映像入出力端子との接続に使用します。

- 映像・音声信号入出力接続コード HPU-200AV(コード長2m)

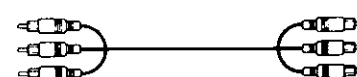

主にHi-Fiビデオの映像・音声入出力端子との接続に使用します。

### 【ご注意】 接続時のご注意

- 他の機器と組合わせてご使用になるときはそれぞれの取扱説明書をよくお読みになしてください。
- 接続の際は各機器の電源を切ってから行ってください。
- 他の機器との接続時、入出力端子をまちがえて接続すると、故障の原因になりますのでご注意ください。

## BSチューナー内蔵のビデオとの接続

S映像出力端子付のビデオをご使用のときは、S映像コードの接続をされることをおすすめします。より良い画質でビデオを楽しめます。

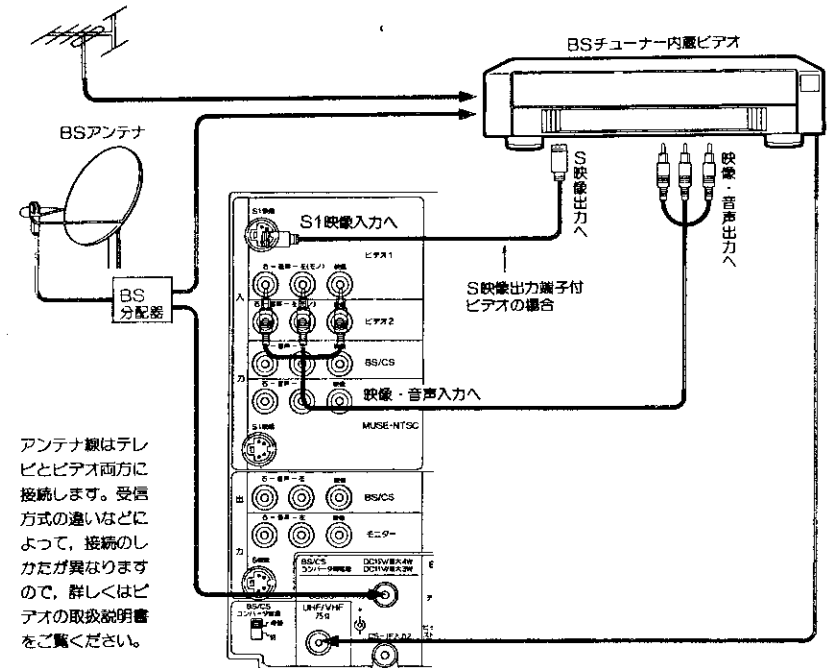

アンテナ線はテレビとビデオ両方に接続します。受信方式の違いなどによって、接続のしかたが異なりますので、詳しくはビデオの取扱説明書をご覧ください。

## 使いかた

### 1 入力切換ボタンで「ビデオ：1」にする

入力切換



- 画面に「ビデオ：1」の表示が出ます。

ビデオ：1

### 2 ビデオを操作する

### 【ご注意】 BSアンテナ接続時のご注意

BS用アンテナは、必ずBS(CS)-IF入力1に接続してください。  
CS-IF入力2に接続するとBSの受信ができませぬ。

# 他の機器との接続使用(つづき)

## BSチューナー内蔵でないビデオとの接続

BSチューナー内蔵でないビデオをご使用のときは、テレビのBS出力端子をビデオ入力端子に接続してください。本機のBSチューナーを使って衛星放送の録画ができます。

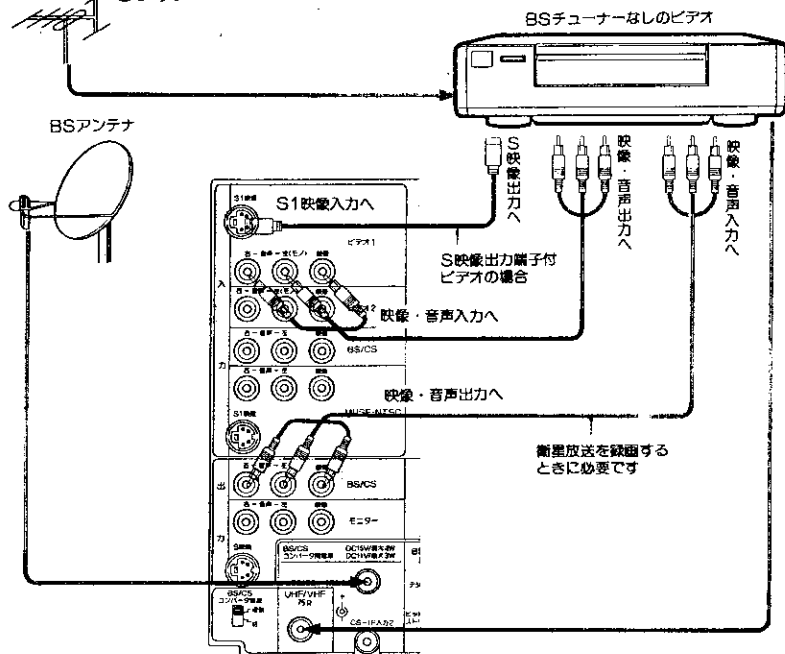

### 使いかた

#### 1 入力切換ボタンで「ビデオ：1」にする



●画面に「ビデオ：1」の表示が出ます。

ビデオ：1

#### 2 ビデオを操作する

##### メモ BS/CS出力端子について

衛星放送の信号が出力されている端子です。この信号をビデオの映像・音声入力端子に接続することにより、BSチューナー内蔵でないビデオでも衛星放送の録画が可能となります。

## 日立のAV-BUS端子付ビデオとの接続

日立のAV-BUS端子付ビデオをご使用になると、ビデオの操作でテレビの電源の「入・切」と入力を切換えることができます。[43]または[44]の接続をした後、下図の接続をします。

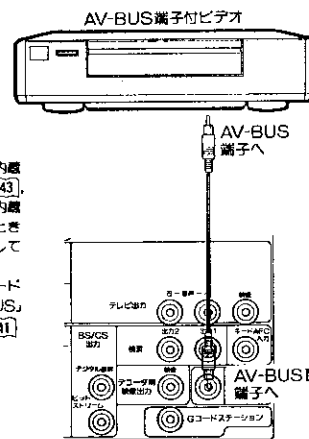

- BSチューナー内蔵ビデオのときは[43]、BSチューナー内蔵でないビデオのときは[44]の接続をしてください。
- コントロールモードの設定を「AV-BUS」に合わせます。[41]

### 使いかた

#### 1 ビデオを操作する

- ビデオの電源を入れると……テレビの電源が入り、入力切換が
- 再生すると「ビデオ：1」になり、ビデオの再生画面になります。
- リスタートを入れると……再生画面になります。

ビデオの電源を……テレビの入力切換が「テレビ」になると、テレビの受信画面になります。

ビデオのオフタイム……テレビの電源も切れます。一機能を使って、電源を切ると

BSチューナー内蔵……テレビのBS出力端子に選んだ衛星放送の信号が出力され、衛星放送の録画が簡単にできます。[76]チャンネルを選ぶと

##### メモ AV-BUS接続時のお願い

- テレビおよびビデオの電源を切ってから接続してください。
- AV-BUS IIは「ビデオ：1」の入力で動作します。

## 日立のAVコントロール端子付ビデオとの接続

日立のAVコントロール端子付ビデオをご使用になると、ビデオの操作でテレビの入力を切換えることができます。[43]または[44]の接続をした後、下図の接続をします。

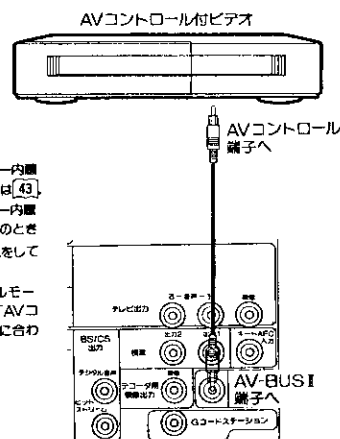

- BSチューナー内蔵ビデオのときは[43]、BSチューナー内蔵でないビデオのときは[44]の接続をしてください。
- コントロールモードの設定を「AVコントロール」に合わせます。[41]

### 使いかた

#### 1 ビデオを操作する

- ▶再生すると……テレビの入力切換が「ビデオ：1」になりビデオの再生画面になります。

ビデオによっては、▶停止すると、テレビの入力切換が「テレビ」にもどって、テレビの受信画面になります。

ビデオ/テレビ切換……テレビの入力切換が「ビデオ：1」ボタンで「ビデオ」になります。

ビデオ/テレビ切換……テレビの入力切換が「テレビ」になると

電源を切ると……テレビの入力切換が「テレビ」になります。

##### メモ AVコントロール接続時のお願い

- テレビおよびビデオの電源を切ってから接続してください。
- AVコントロールは「ビデオ：1」の入力で動作します。

# 他の機器との接続使用(つづき)

## ビデオカメラとの接続

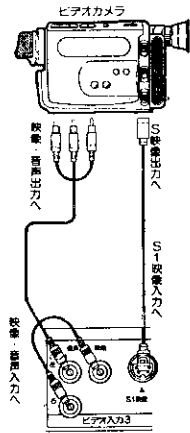

### 使いかた

入力切換ボタンで「ビデオ:3」にする

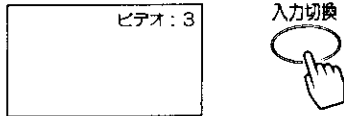

## 2 ビデオカメラを操作する

### メモ S1映像端子について

より美しい映像を再現するため、明るさの信号と色の信号を分けて送る信号端子です。S1映像入力端子と映像入力端子が両方接続されている場合は、より画質の良いS1映像が優先されます。本機はフルモード制御信号の入った映像が、ビデオ1、3、MUSE-NTSC S1映像入力端子より入力されるとワイドモードは自動的にフルモードになります。

## 画面を見ながらテープ編集をする

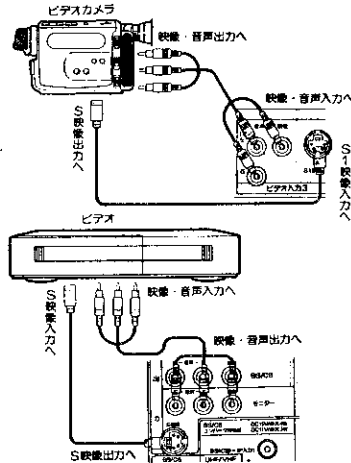

### 使いかた

入力切換ボタンで「ビデオ:3」にする

(ビデオ1、ビデオ2入口に接続された機器を編集するときは、「ビデオ:1」「ビデオ:2」にします。)

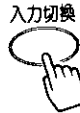

## ビデオを外部入力に合わせる

詳しくはビデオの取扱説明書をご覧ください。

## 3 ビデオカメラを再生状態にする

## 4 ビデオを録画状態にする

### メモ お願い

- ビデオの録画状態の設定については、お手持ちのビデオの取扱説明書をご覧ください。
- モニター出力を使用して録画する場合は、録画中に入力切換を行わないでください。
- モニター出力端子のS映像出力および映像出力は、どの入力信号でも出力されますが、入力信号をより忠実に録画するために、S映像入力の場合はS映像出力、テレビおよび映像入力の場合は映像出力端子のご使用をおすすめします。

## ビデオディスクプレーヤーとの接続

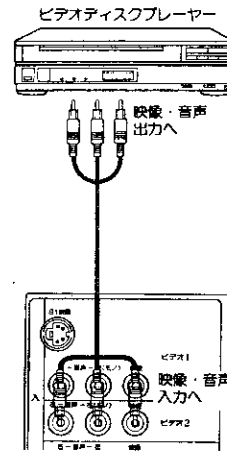

### 使いかた

入力切換ボタンで「ビデオ:2」にする

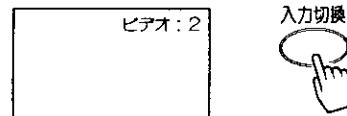

## 2 ビデオディスクプレーヤーを操作する

接続はビデオ1、2、3入力のいずれでも接続できます。(ビデオ1、ビデオ3に接続したときは、入力切換ボタンで「ビデオ:1」「ビデオ:3」を選んでください。)

## MUSE-NTSCコンバータとの接続

MUSE-NTSCコンバータを接続すると、本機でハイビジョン番組を見ることができます。(普通のテレビ方式(NTSC)に変換して見るため、ハイビジョン本来の高精細な画質にはなりません。)

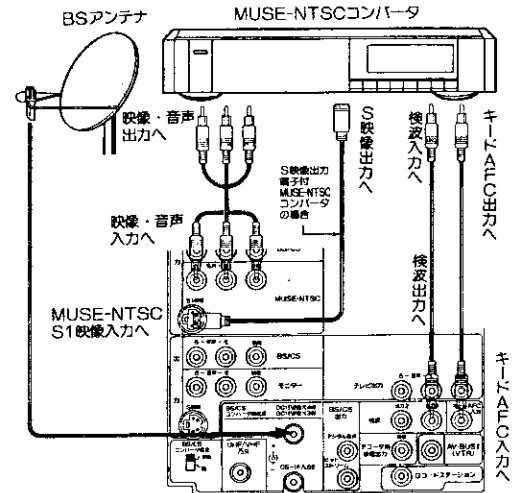

### 使いかた

デコーダの入力設定を「MN入力」にする [90]

テレビのチャンネルをハイビジョン番組が放送されているBSチャンネルに合わせる

ハイビジョン番組はBS9で試験放送されています。(1995年5月現在)

## 3 MUSE-NTSCコンバータを操作する。

詳しくはMUSE-NTSCコンバータの取扱説明書をご覧ください。

### メモ MUSE方式について

ハイビジョン番組の映像を家庭へ送るための技術がMUSE方式です。ハイビジョンの情報量は現行テレビの5倍以上あります。このような帯域の広い信号をそのまま直接電波にのせて放送することには無理があります。そのためハイビジョン信号を圧縮する方式がMUSE方式です。



# 他の機器との接続使用(つづき)

## 衛星放送デコーダとの接続(コアテック方式)

BS放送のWOWOW, セントギガ, CS放送のJC-SATを受信するとき

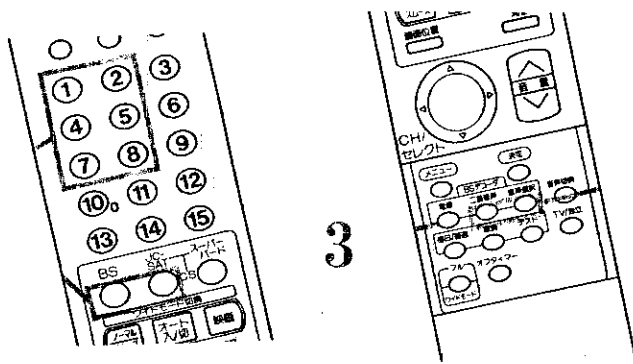
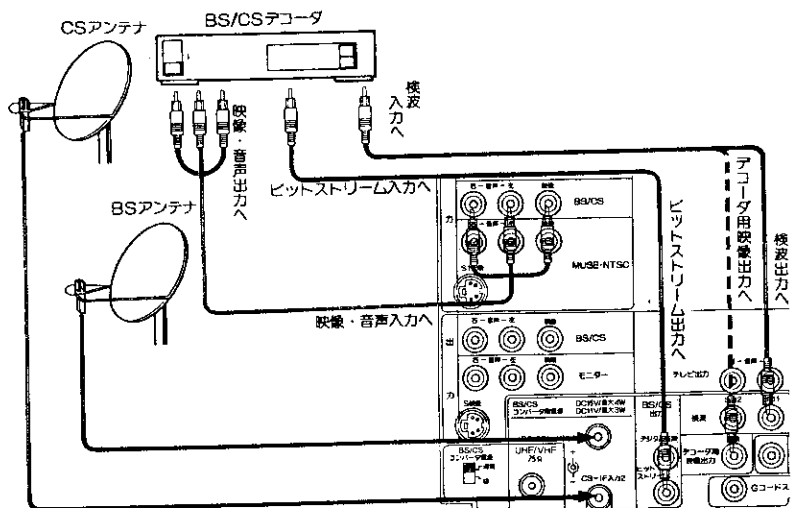

### ご注意

BSデコーダを使用して、CS放送(コアテック方式)を受信した場合、画質が低下することがあります。そのときは、BSデコーダの検波入力端子をテレビのアコーデック用映像出力端子と接続し、BSデコーダの「検波/映像」切替スイッチを「映像」側にしてください。(どちらか画質の良くなる接続を選んでください。)

## 1 左図のように接続する

デコーダの入力設定をBSチャンネルは「オート」、CS放送のJC-SATは「BS/CS入力」にする

90

## BSデコーダ電源ボタンを押す

BSデコーダの電源が入ります。  
BSデコーダのリモコン受信窓に向けて操作してください。



## チャンネルボタンを押し選局する

WOWOWはBS5チャンネル、CS放送のスクランブルコアテック方式は1995年5月現在J1, J5, J7, で放送されています。

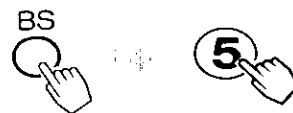

## 二重音声ボタン、音声選択ボタンでお好みの音声を選ぶ

詳しくはBSデコーダの取扱説明書をご覧ください。録画したいときは [74]



### メモ WOWOW, CS放送について

- WOWOW及びCS放送は受信契約していない方が視聴できないように、信号をかく乱(スクランブル化)して放送されています。放送を見るためには受信契約を行って、スクランブルを正常な状態にもどすデコーダ(解読器)を接続する必要があります。
- 受信契約については、代理店(主に電器店)にご相談ください。
- WOWOWはBS5チャンネル、CS放送のスクランブルコアテック方式(JC-SAT)は1995年5月現在J1, J5, J7チャンネル、スカイポート方式(スーパーパート)はS1, S3, S5, S7, S9, S11チャンネルで放送されています。
- WOWOWはBS放送を受信しているBSアンテナで受信できます。CS放送はBSアンテナとは別にCSアンテナが必要です。有料放送であってもスクランブル化しないで放送されている番組は、デコーダがなくても視聴できます。
- BSデコーダをコアテック方式のCSデコーダとして使用することもできます。

# 他の機器との接続使用(つづき)

## CSデコーダとの接続(スカイポート方式)

CS放送のスーパーバードを受信するとき

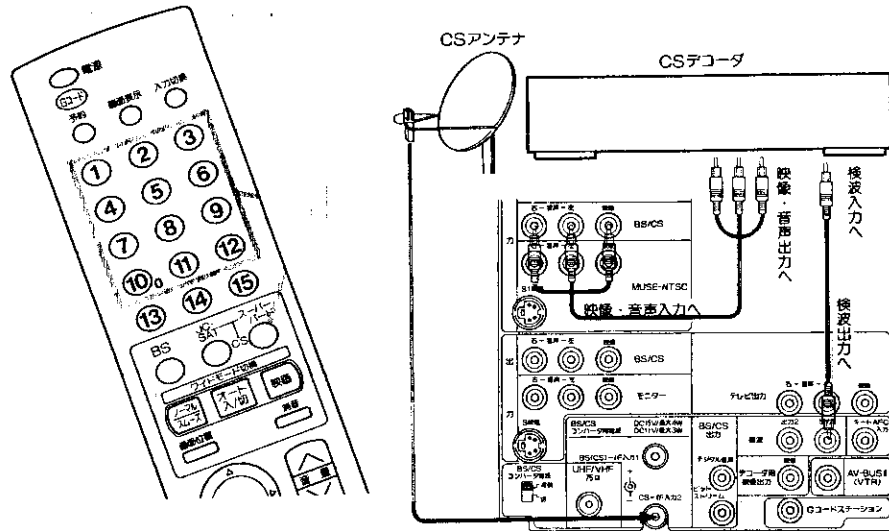

上図のように接続する

1 デコーダの入力設定を「BS/CS入力」にする 90

3 デコーダの電源を入れる

4 チャンネルボタンを押し選局する

スカイポート方式のCS放送は1995年5月現在S1, S3, S5, S7, S9, S11で放送されています。

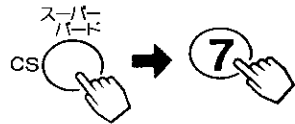

**(注意)** グリーンチャンネルについてのご注意

JRAのバット会員の方が、グリーンチャンネル代理店を通して契約することを前提に、本機でご視聴できます。その際、通信用アコダを使用し、アコダからの戻しの接続をCS入力に入れて、ご購入いただくことになります。

5 デコーダでお好みの音声を選ぶ

詳しくはデコーダの取扱説明書をご覧ください。録画したいときは 74

## オーディオ機器との接続

ステレオ装置などを接続することにより、迫力ある音声を楽しむことができます。

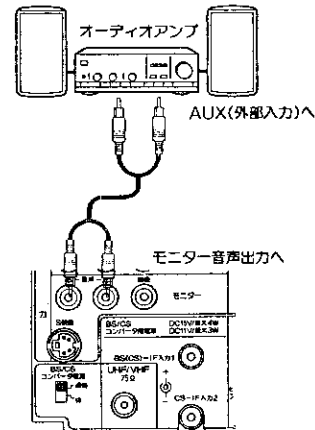

### 使いかた

1 接続したステレオ装置などで音量を調節する

ステレオ装置で音を楽しむ場合は、テレビの音量を最小にしておいてください。

**(注意)** ステレオ装置ご使用時のご注意

ステレオ装置のスピーカーがテレビに近すぎると、画面の色がみだれることがあります。このような症状が出たときは、テレビから離れて観てください。

## デジタルオーディオ機器との接続

PCM信号が出力されますので、高音質の衛星放送をデジタルオーディオ機器(デジタルオーディオアンプやDAT)に接続して楽しむことができます。

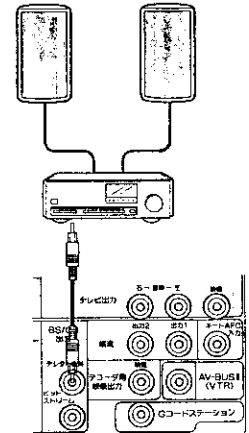

### 使いかた

1 BSチャンネルを選ぶ

2 デジタルオーディオ機器を操作する

**(注意)** ちよつとひとこと

- 接続機器によってはデジタル録音できない場合があります。
- スクランブル放送時にはデジタル音声出力からは音声信号は出力されません。

## 将来発売予定機器との接続

テレビ関連機器の中には、現在開発中で数年後に実用化されると思われる機器がいくつかあり、システムアップが可能となります。

使い万等、詳しくは各接続機器の取扱説明書をご覧ください。

# 現在時刻設定と時刻表示

時刻を画面に表示することができます。時計としてご使用いただけます。  
タイマー機能は、この操作が基準になりますので、必ず設定してください。

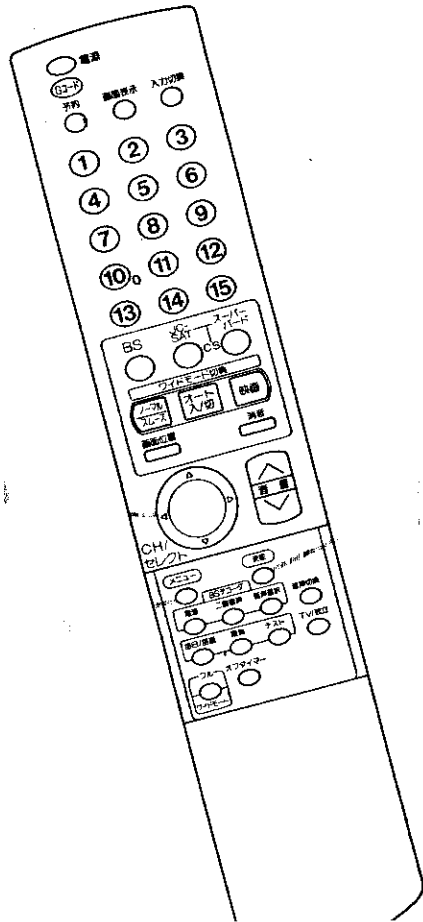

## メモ 時刻表示の出る位置について

チャンネルを選んだときや画面表示ボタンを押したとき、  
数秒後に画面左下に時刻が表示されます。  
時刻表示を「切」にすると時刻は表示されません。

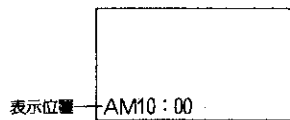

## 1 メニューボタンを押す

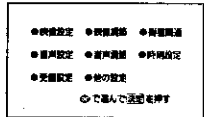

### で「時刻設定」を選び、決定ボタンを押す



### で「日付設定」を選び、で「年」の項目を設定し、決定ボタンを押す

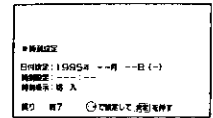

### で「月」の項目を設定し、決定ボタンを押す

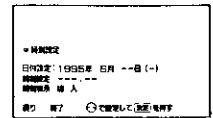

### で「日」の項目を設定し、決定ボタンを押す

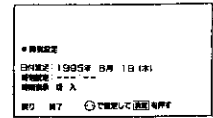
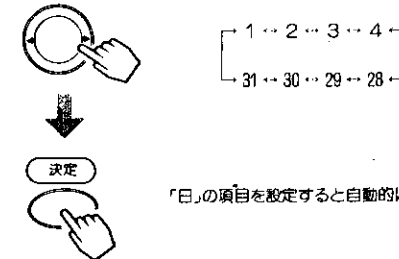

「日」の項目を設定すると自動的に「曜日」が設定されます。

# 現在時刻設定と時刻表示(つづき)

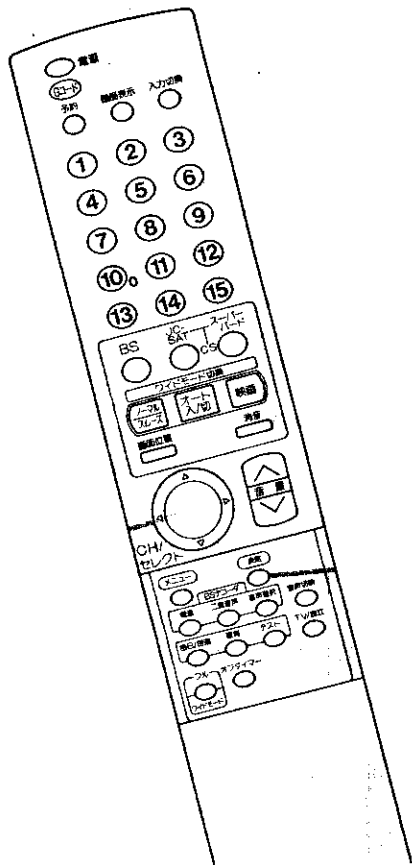

4 で「時刻設定」を選び、 で「時」の項目を設定し、決定ボタンを押す

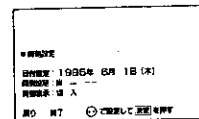
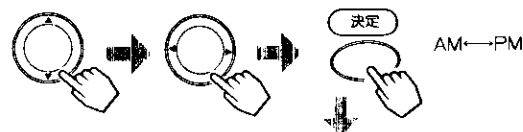

で「時」を設定し、決定ボタンを押す

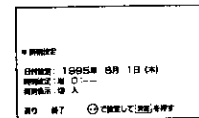

で「分」の項目を設定し、決定ボタンを押す

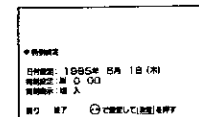

5 で「時刻表示」を選び、 で「入」を選択する

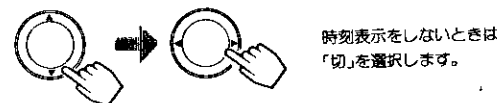

時刻表示をしないときは「切」を選択します。

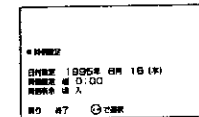

6 で「終了」を選び、決定ボタンを押す

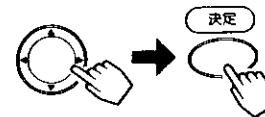

押すと、時刻がスタートします。お手持ちの時計などに合わせて押してください。

## メモ 時刻表示について

時計表示「入」の場合でも、 画面表示ボタンで画面表示を消したとき、時刻表示は電源「入」時、チャンネル切換時以外は表示しません。

## ご注意 日付および時刻設定時のご注意

- 日付および時刻の設定または変更したときは、必ず画面下部の「終了」(または「戻り」)を選び、決定ボタンを押してください。
- この操作を行なわないと、設定されません。
- 本機には、時計/バックアップ用のリチウム電池が内蔵されています。電源コードを抜いた状態でのリチウム電池の寿命は、約5年です。

## 日付、時刻設定を変更、修正する場合

1~6の操作をしてください。

日付、時刻を間違えて設定しますと、予約が正常に動作しません。予約「入」の状態の日付設定を変更した場合、予約の日と曜日の欄に注意して、確認、修正をしてください。

# ビデオのメーカーコードとビデオ制御の設定

ビデオの録画をテレビで制御するときは、ビデオのメーカーコードの設定が必要です。

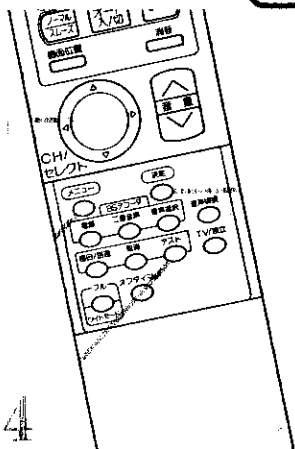
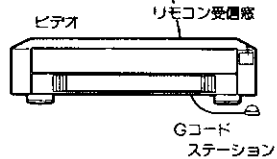
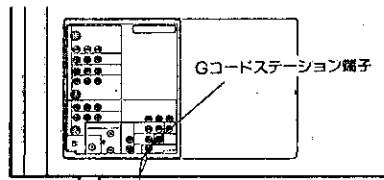

## 準備

- Gコードステーション(付属)をテレビに接続する
- Gコードステーションをビデオのリモコン受信機の近くに設置する [92]

Gコードステーションはリモコン信号を送信して、ビデオを操作します。

- 予約した番組を正しく録画するために、[57]～[59]の動作テストを確実に行ったのち、Gコードステーションを固定してください。[92]
- Gコードステーションは、録画開始時間の直前(約1分間)および、録画終了時、リモコン信号を送信します。このようなときに、リモコンでテレビやビデオを操作すると、予約が実行されない場合があります。

## 6

**【注意】** VTRメーカー設定時のご注意

- VTRメーカーの設定または変更したときは、必ず画面下部の「終了」(または「戻り」)を選び、決定ボタンを押してください。この操作を行なわないと、設定されません。
- VTRメーカーを変更しますと、Gコード予約時のチャンネル表示が「--」に戻りますので再度設定が必要です。[63]

**メモ** ビデオのリモコンについて

ビデオのリモコンに「1」、「2」の切換スイッチ(リモコンコードの切換え)がついているものについては、切換スイッチ「1」でビデオが動作するように、あらかじめ設定しておいてください。リモコン切換スイッチの設定については、ビデオの取扱説明書をご覧ください。

**【注意】** 操作上のご注意

ビデオのメーカーコードを入力するとき、および「テスト」ボタンを押したときは、テレビのリモコン操作の受け付けが悪い場合があります。しばらく時間をあけて、操作をしてください。

## BSチューナー内蔵でないビデオのとき

- あらかじめビデオのリモコンで、ビデオの電源を切っておきます。

メニューボタンを押し、  
で「他の設定」を選び、  
決定ボタンを押す

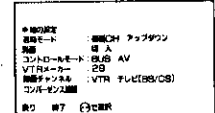
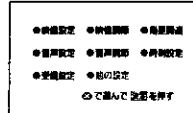
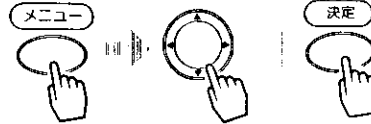

で「VTRメーカー」を選ぶ

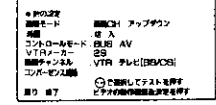

メーカー番号を で設定する



右のビデオメーカー対応番号表を参照し、お手持ちのビデオのメーカーに該当する一番若い番号を設定します。

※ビクターHR-S8000、HR-S8000は、メーカー番号を「04」にしてください。

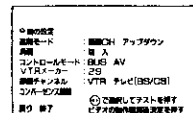

ビデオメーカー対応番号表

メーカー	番号
ビクター	01~04
松下	05~09
三菱	10~13
東芝	14~15
NEC	16~18
ソニー	19~21
シャープ	22~23
三洋	25~28
日立	29~30

## テストボタンを押し、ビデオの電源が入ることを確認する



ビデオの電源が入らなかつたら、ビデオメーカー対応番号表のビデオのメーカー番号の範囲内で、次の番号に合わせてからテストボタンを押してください。

- メーカーによってはビデオの製造年月により、複数の番号をもっています。間違いいではありません。電源が入るまで操作を続けてください。もし、電源が入らないときは、対応できないビデオと考えられますので、メニューボタンを2回押して、設定操作を中止してください。

で「録画チャンネル」を選び、で「VTR」を選択する

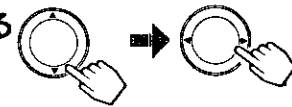

VTRのチャンネルを録画予約するときは、「VTR」を選んでください。テレビのBS/CSチャンネルを録画予約するときは、「テレビ[BS/CS]」を選びます。

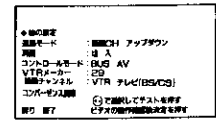

で「戻り」または「終了」を選び、決定ボタンを押す



# ビデオのメーカーコードとビデオ制御の設定(つづき)

2~4,  
7, 8

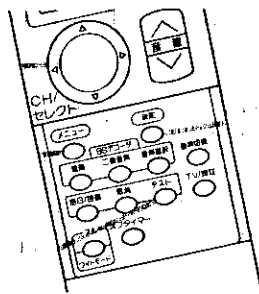

## BSチューナー内蔵ビデオのとき

- あらかじめビデオのチャンネルをBS7チャンネルに合わせ、ビデオのリモコンで、ビデオの電源を切っておきます。

## メニューボタンを押す



- 録画設定 ●映像選択 ●音質調整
- 録画設定 ●録画開始 ●録画終了
- 映像設定 ●音の設定
- ◎で選んで決まを押す

## で「他の設定」を選び、決定ボタンを押す



- 録画設定 ●録画CH アップダウン
- 録画モード ●録画 録画開始
- チャンネルモード ●録画 AV
- VTRメーカー ●79
- 録画チャンネル ●VTR テレビ[BS/CS]
- コイルモード ●
- 録り 録7 ◎で選んで決まを押す

## で「VTRメーカー」を選ぶ

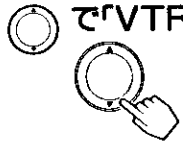

- 録画設定 ●録画CH アップダウン
- 録画モード ●録画 録画開始
- チャンネルモード ●録画 AV
- VTRメーカー ●79
- 録画チャンネル ●VTR テレビ[BS/CS]
- コイルモード ●
- 録り 録7 ◎で選んで決まを押す

### 【注意】 VTRメーカー設定時のご注意

- VTRメーカーの設定または変更したときは、必ず画面下部の「終了」(または「戻り」)を選び、決定ボタンを押してください。この操作を行わないと、設定されません。
- VTRメーカーを変更しますと、Gコード予約時のチャンネル表示が「-」に戻りますので再度設定が必要です。

### メモ 録画チャンネルの設定内容による予約範囲

- BSチューナー内蔵でないビデオのとき

	録画チャンネル/VTR	録画チャンネル/テレビ[BS/CS]
TVチャンネル	○	×
BS/CSチャンネル	×	○

- BSチューナー内蔵ビデオのとき

	録画チャンネル/VTR	録画チャンネル/テレビ[BS/CS]
TVチャンネル	○	×
BSチャンネル	○	(○)
CSチャンネル	×	○

※BS/CSチャンネルの録画予約は、テレビ内蔵のBS/CSチューナーの信号を使用します。

※録画チャンネル「テレビ[BS/CS]」を選んだときのBS/CSチャンネルの録画予約は、ビデオを外部入力の状態ではビデオの電源を切ってください。

## 4 メーカー番号を で設定する

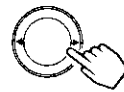

右のビデオメーカー対応番号表を参照し、お手持ちのビデオのメーカーに該当する一番若い番号を設定します。

メーカー	番号
パイオニア	51~54
松下	55~59
三菱	60~63
東芝	64~65
NEC	66~68
シャープ	72~73
三洋	75~78
日立	79~80

ビデオメーカー対応番号表

メーカー	番号
パイオニア	51~54
松下	55~59
三菱	60~63
東芝	64~65
NEC	66~68
シャープ	72~73
三洋	75~78
日立	79~80

## テストボタンを押す

テスト



ビデオの電源が入らなかつたら、ビデオメーカー対応番号表のビデオのメーカー番号の範囲内で、次の番号に合わせてからテストボタンを押してください。

- メーカーによってはビデオの製造年月により、複数の番号をもっています。

間違いはありません。電源が入るまで操作を続けてください。

もし、電源が入らないときは、対応できないビデオと考えられますので、メニューボタンを2回押して、設定操作を中止してください。

## ビデオの電源が入ったら、決定ボタンを押す

決定



決定ボタンを押すと、校番1が表示されます。

メーカー	番号
パイオニア	51~54
松下	55~59
三菱	60~63
東芝	64~65
NEC	66~68
シャープ	72~73
三洋	75~78
日立	79~80

## テストボタンを押す

テスト



自動的にビデオのチャンネル表示が1チャンネルずつ変化します。最終的に衛星放送以外(VHF/UHF)のチャンネルで止まったら、8の操作を行ってください。

## 衛星放送のチャンネルで止まったとき

を押す

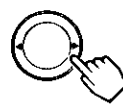

校番が1ずつふえます。校番は1~3の範囲です。再度テストボタンを押して、ビデオのチャンネルが最終的に衛星放送以外になるまで続けてください。なつたら、8の操作を行ってください。

もし、チャンネルが衛星放送以外にならないときは、対応できないビデオと考えられますので、メニューボタンを2回押して、設定操作を中止してください。

メーカー	番号
パイオニア	51~54
松下	55~59
三菱	60~63
東芝	64~65
NEC	66~68
シャープ	72~73
三洋	75~78
日立	79~80

## 8 で「録画チャンネル」を選び、 で「VTR」を選択する

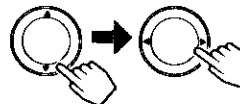

VTRのチューナを使って録画予約するときは、「VTR」を選んでください。テレビのCSチューナを使って録画予約するときは、「テレビ[BS/CS]」を選びます。

メーカー	番号
パイオニア	51~54
松下	55~59
三菱	60~63
東芝	64~65
NEC	66~68
シャープ	72~73
三洋	75~78
日立	79~80

## 9 で「戻り」または「終了」を選び、決定ボタンを押す



# Gコード予約

予約をする場合は、日付と時刻および、ビデオのメーカーコードを設定しておく必要があります。設定されていない状態で、予約ボタンを押すと、時刻設定のモードに入ります。[52]を参照し、時刻設定をしてください。また、[56]を参照し、ビデオのメーカーコードを設定してください。

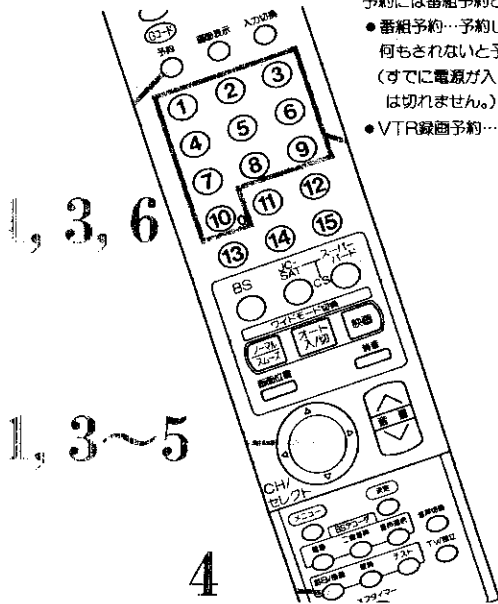

- 予約には番組予約と録画予約の2種類があります。
- 番組予約…予約した時刻に予約したチャンネルで電源が入り、テレビの操作が何もされないと予約終了時刻に電源が切れます。  
(すでに電源が入っている場合は、予約したチャンネルに切り変わりますが、電源は切れません。)
  - VTR録画予約…予約した時刻に予約したチャンネルのビデオの録画を制御します。(録画チャンネル「VTR」選択時) [59]

## 2

### Gコード予約時のご注意

- Gコードでの予約は1ヵ月先の番組まで可能です。
- 終了時刻が過ぎている番組のGコードを合わせると、予約内容は全く違ったものになります。
- 野球などで、あらかじめ番組の延長が予想されるときは、予約内容確認時に、終了時刻を修正しておいてください。
- Gコードは数字を間違えて入力すると、希望するものと違ったチャンネル、時間になりますので、入力した後、予約内容が合っていることを確認してください。
- Gコードでの予約の場合、実際の番組より多少長めに予約されることがあります。

### 引越しなどされたときは

その地域に応じた再設定が必要となります。

- ①テレビの受信チャンネルを設定してください。
- ②すでに入っている予約を削除してください。
- ③その地域でご覧になっているチャンネル表示に再設定してください。

### 番組予約時間について

番組予約は終了時間の設定はできません。

## 番組予約をするときは

### 1 予約ボタンを押し、で「番組予約」を選ぶ

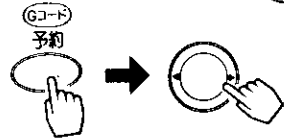

あらかじめ「番組予約」が設定してあります。

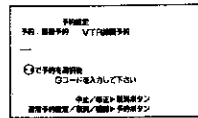

#### ご注意

- Gコード予約ボタンを押して予約設定画面を覗んだとき、一瞬画面が暗くなつてから明るくなりますが故障ではありません。
- 入力端子に信号が入力されていない画面を選んでいるとき、Gコード予約設定画面を選ぶと、画面表示がだて方向に振動しますが、故障ではありません。

## 2 チャンネルボタンでGコードを入力する



10のボタンは0に対応します。間違えたときは、取消ボタンを押して、入力し直します。

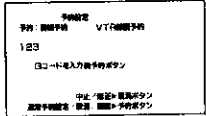

## 3 予約ボタンを押す

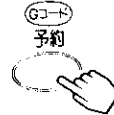

Gコードを解読して、予約内容を表示します。

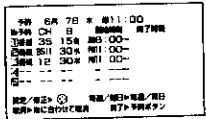

## はじめて番組予約をするとき

### で希望するチャンネル、ポジションに合わせる

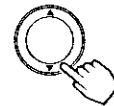

NHK総合、教育放送をはじめ予約する場合は、CHの項目が「—」と表示されます。でテレビ欄のチャンネルに合わせると、次回からは自動的に表示されます。また、テレビ欄のチャンネルとテレビのチャンネル表示No.が異なる場合も、はじめて予約するときは、「—」と表示されますので、実際に見ているチャンネル表示No.に合わせます。

## 毎週、毎日など繰り返し予約を設定するとき

### で「日」の項目を選び、毎週/毎日ボタンを押す

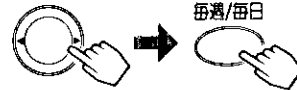

押すたびに予約日が変わります。最初の予約日→月～金→月～土

毎週・曜日←毎日  
「日」の項目を選んでいない状態では、毎週/毎日ボタンは受け付けません。



## 5 予約時間などを変更するとき

### で修正したい項目に合わせる

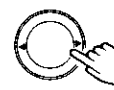

で設定する



番組予約 ← 録画予約の変更をしたとき CHの項目は取消されます。

## 6 予約設定が終了したら、予約ボタンを押す



予約を設定すると、予約入(緑)ランプが点灯します。

# Gコード予約(つづき)

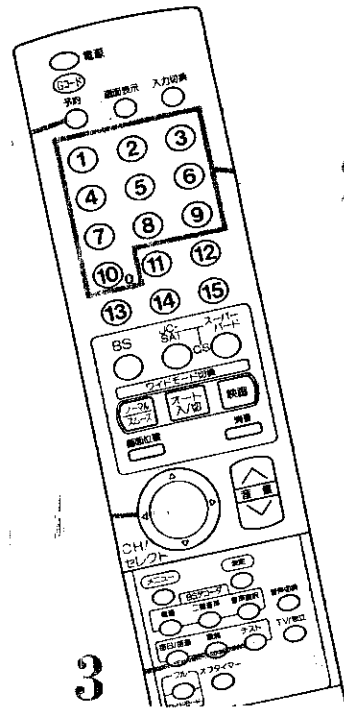

1, 3

2

3

## メモ 設定中の表示について

●入力されたGコードに間違いがあると、下記の表示が出ます。このときは、Gコードを入力し直します。

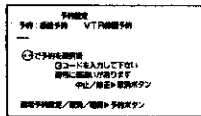

●予約できる数は5つまでです。すでに5つの予約がされている状態でGコードを入力すると、下記の表示が出て予約はできません。

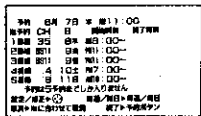

## ご注意 予約設定中のご注意

- 予約が入っている状態では、受信設定のモードは選択できません。
- テレビの電源を切って予約を動作させたいときは、リモコンで電源を切ってください。  
本体の電源スイッチで電源を切りますと、予約動作はしません。
- BSチューナー内蔵でないビデオで、テレビのBS/CS出力を使用してBS/CSの録画をするときは、ビデオを外挿入力の状態に、ビデオの電源を切っておいてください。

## メモ BS/CS録画予約について

録画予約チャンネルを「テレビ[BS/CS]」に設定すると、予約画面は下記ようになります。

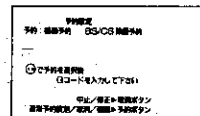

## 録画予約をするときは

1 予約ボタンを押し、 で「VTR録画予約」を選ぶ

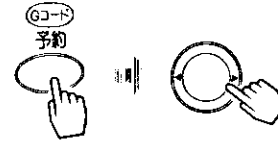

あらかじめ「番組予約」が設定してあります。  
VTR録画予約を選ぶときだけ、 を押ししてください。

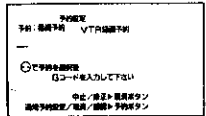

2 チャンネルボタンでGコードを入力する



10のボタンは0に対応します。  
間違えたときは、取消ボタンを押して、入力し直します。

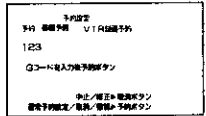

予約ボタンを押す

Gコードを解釈して、予約内容を表示します。



## はじめて録画予約をするとき

で希望するチャンネル、ポジションに合わせる

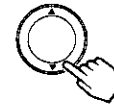

はじめて予約する場合は、予約画面の中で「---」と表示されます。このときは、ビデオ側のチャンネルをリモコンの で設定することにより、テレビ側のチャンネルと、ビデオのチャンネルの関係を覚えこみます。「---」のまま終了しますと、録画動作はしません。



ビデオの電源を入れ、テストボタンを押す



ビデオのチャンネルが、録画予約するチャンネルと合っていることを確認します。

東芝と三洋のビデオをご使用のときは、**[64]**下段のご注意をご覧ください。



# Gコード予約(つづき)

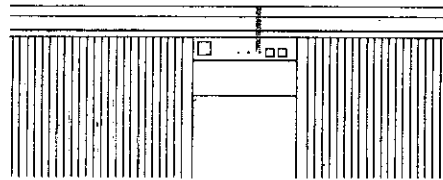

予約ランプ

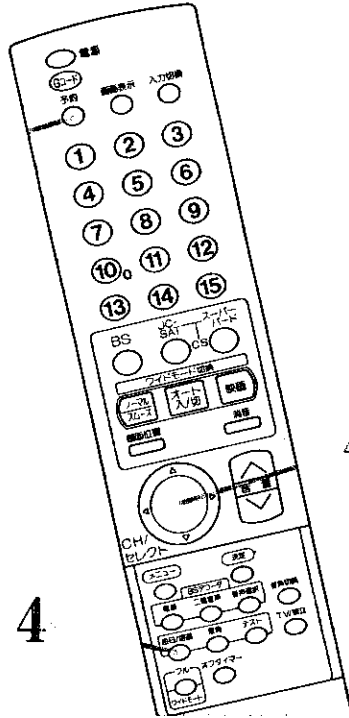

4, 5

4

## メモ ビデオの録画予約について

- Gコードでビデオの録画予約するのが初めてのチャンネルの場合および、NHKの総合、教育放送を初めて予約する場合は、CHの項目は、「--」と表示されます。  
①を押して希望するチャンネル、またはポジションにあわせませす。
- 引越などされたときは、その地域に応じた再設定が必要となります。  
①ビデオの受信チャンネルを設定してください。  
②すでに入っている予約を取消してください。  
③ビデオのチャンネルにチャンネル、またはポジションを合わせてください。

## 注意 録画予約時のご注意

東芝と三洋(VZ-B5S)のBS内蔵ビデオで、録画予約するときは、ビデオの電源スイッチを切る前に、チャンネルをVHF/UHFに切換えてください。  
また、[63]「はじめて録画予約をするとき」でBSチャンネルをテストするときも、テストボタンを押す前に、チャンネルをVHF/UHFに切換えてください。

## 4 毎週、毎日など繰り返し予約を設定するとき

①で「日」の項目を選び、毎週/毎日ボタンを押す

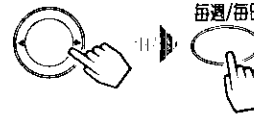

押すたびに予約日が変わります。

最初の予約日→月～金→月～土

←毎週・曜日→毎日

「日」の項目を選んでいない状態では、毎週/毎日ボタンは受け付けません。

日時	5月 7日	21:00	BS/CS	日	録画予約	録7/録8
チャンネル	35	15分	BS	00-		
番組名	12	曜日	期	00-00	30	
予約	--	--	--	--	--	--
予約	--	--	--	--	--	--
録画/再生	録画/再生/録画/再生	録7/録8ボタン				

## 5 予約時間などを変更するとき

①で修正したい項目に合わせる

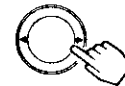

①で設定する

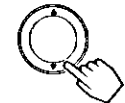

番組予約 → 録画予約の変更をしたときは、CHの項目は取消されます。

## 6 予約設定が終了したら、予約ボタンを押す



- 予約を設定すると、予約入(緑)ランプが点灯します。ビデオを制御して録画予約をしているときは、録画指示中(赤)ランプが点灯します。
- ビデオを制御する録画予約の場合、ビデオ側の予約と時刻が重ならないようにしてください。

## 7 ビデオの電源を切る

テレビのBS/CS出力を録画する場合は、ビデオを外入力の状態にして、リモコンで電源を切ります。

# Gコード予約(つづき)

## 予約の確認と取消し

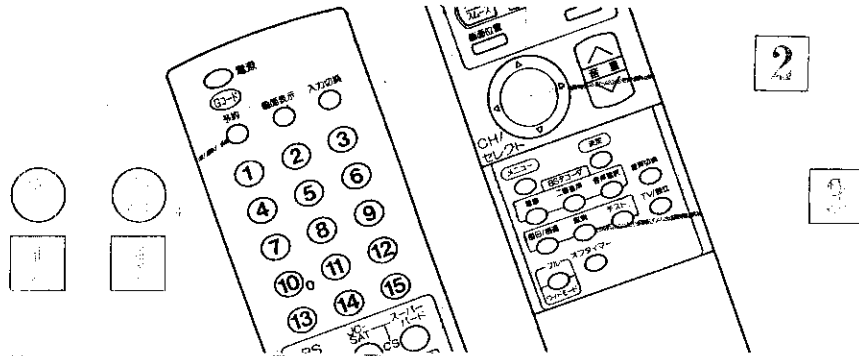

### 予約内容を確認するには

予約ボタンを押し、もう一度予約ボタンを押す

Gコードを入力しないで押します。

予約	5月 28日 11:00
予約	5月 29日 15:00
予約	5月 30日 19:00
予約	5月 31日 23:00

### 表示を消すときは、もう一度予約ボタンを押す



#### メモ 予約が重なったときの優先について

- ビデオのタイマー予約と重ならないようにしてください。
- 混乱を避けるため、重なった予約はしないようおすすめします。
- テレビの予約とビデオのAV-BUSの予約を共用すると、動作しない場合がありますので、共用は避けてください。
- 予約時間が重なっている場合は、予約の設定はできません。予約が重なっているときは、下記の表示が出ます。

#### 予約が重なっています

- BS/CSチャンネル番組予約とBS/CSチャンネル録画予約の予約時間が重なった場合は、録画予約が優先されます。
- 録画予約は開始時刻の1分前も予約時間に含まれます。
- 「BS/CSCH固定」が「入」になっているとBS/CSの番組予約は動作しません。

## 予約内容を取消するには

### 1 予約ボタンを押し、もう一度予約ボタンを押す



予約	5月 28日 11:00
予約	5月 29日 15:00
予約	5月 30日 19:00
予約	5月 31日 23:00

### 2 取消したい予約「No」を選ぶ

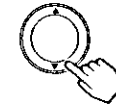

予約	5月 28日 11:00
予約	5月 29日 15:00
予約	5月 30日 19:00
予約	5月 31日 23:00

### 3 取消ボタンを押す



予約	5月 28日 11:00
予約	5月 29日 15:00
予約	5月 30日 19:00
予約	5月 31日 23:00

### 4 表示を消すときは、もう一度予約ボタンを押す



#### メモ 予約設定時のご注意

- 予約開始時刻と終了時刻が同じ場合や未設定の項目があるときなどに、予約ボタンを押すと下記の表示が出ます。このようなときは、正しい時刻を設定するか、取消ボタンを押します。

#### 予約に間違いがあります

- BS/CSCH固定「入」とBS/CS番組予約は、BS/CSCH固定「入」が優先します。

# 通常予約

予約をする場合は、日付と時刻および、ビデオのメーカーコードを設定しておく必要があります。設定されていない状態で、予約ボタンを押すと、時刻設定のモードに入ります。**[52]**を参照し、時刻設定をしてください。また、**[56]**を参照し、ビデオのメーカーコードを設定してください。

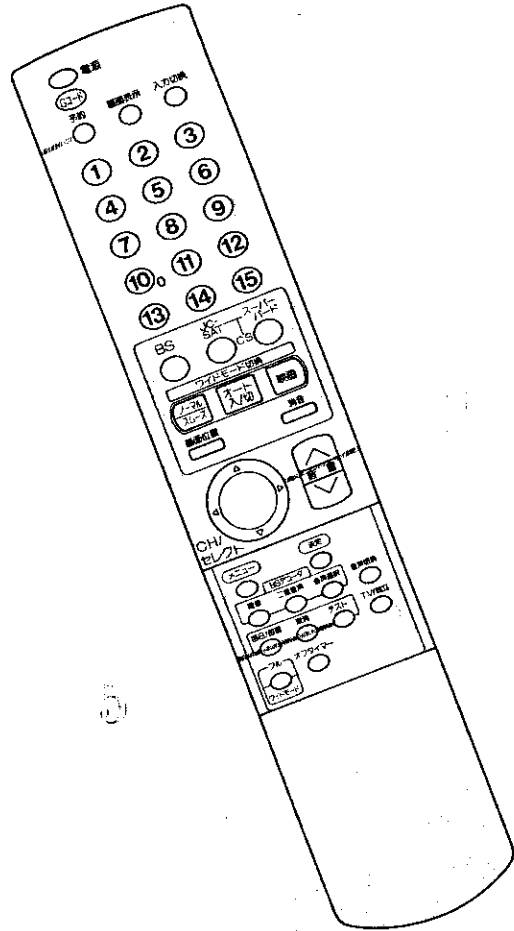

**ご注意** 通常予約時のご注意

通常予約は、1ヵ月先の番組まで可能です。

## 予約ボタンを押し、もう一度予約ボタンを押す

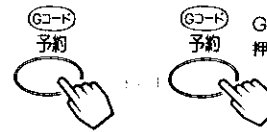

Gコードを入力しないで  
押します。

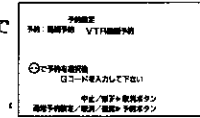

予約	日付	7日	水	日	11:00
予約	CH	日	開始時刻	終了時刻	
1					
2					
3					
4					
5					
6					
7					
8					
9					
10					
11					
12					
13					
14					
15					

## で予約「No」を選ぶ



予約	日付	7日	水	日	11:00
予約	CH	日	開始時刻	終了時刻	
1					
2					
3					
4					
5					
6					
7					
8					
9					
10					
11					
12					
13					
14					
15					

## で予約の「項目」を選び、で予約の種類を選択する



番組一録画

●番組予約を選ぶと  
終了時刻は設定で  
きません。

予約	日付	7日	水	日	11:00
予約	CH	日	開始時刻	終了時刻	
1					
2					
3					
4					
5					
6					
7					
8					
9					
10					
11					
12					
13					
14					
15					

## でCHの「項目」を選び、予約するチャンネル、またはポジションを設定する

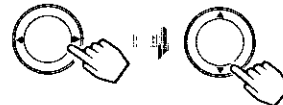

予約	日付	7日	水	日	11:00
予約	CH	日	開始時刻	終了時刻	
1					
2					
3					
4					
5					
6					
7					
8					
9					
10					
11					
12					
13					
14					
15					

## 録画予約をするときは

### ビデオの電源を入れ、テストボタンを押す



ビデオのチャンネルが希望するチャンネルになるか確認してください。  
希望するチャンネルにならないときは、**[ ]**を押してチャンネルを変更してテストボタンを押してください。  
希望するチャンネルになるまで続けます。

## で「日」の項目を選び、で予約日を設定する

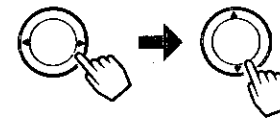

予約	日付	7日	水	日	11:00
予約	CH	日	開始時刻	終了時刻	
1					
2					
3					
4					
5					
6					
7					
8					
9					
10					
11					
12					
13					
14					
15					

# 通常予約(つづき)

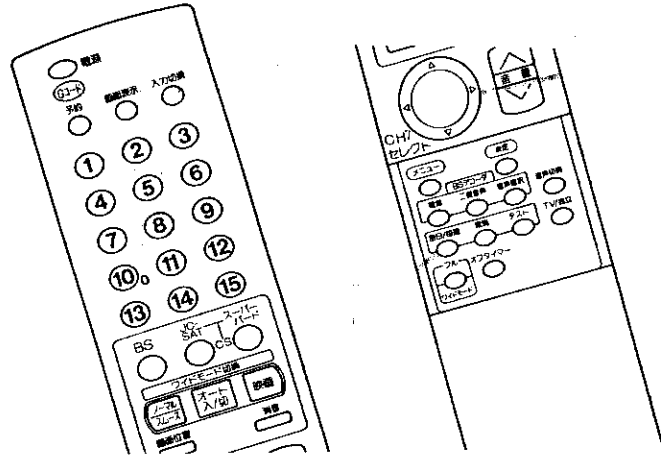

## メモ 番組予約の動作について

- リモコンで電源を切った状態で、予約開始時刻になると予約チャンネルで電源が入ります。
- 予約で電源が入った場合、何も操作しないと安全のため2時間後に電源が切れます。
- 予約で電源が入った場合、停電になると停電が復帰しても、テレビの電源は切れたままになります。
- すでに、電源が入っている状態では、予約開始時刻約15秒前から次のような表示が出ます。

PM10:00から番組予約が入っています

## メモ 録画予約の動作について

- 録画開始時刻にビデオの録画を開始、または録画用BS信号を出力します。
- ビデオを制御する録画予約をしたときは、録画開始時刻前に録画用テープをビデオにセットし、ビデオのリモコンで、ビデオの電源を切っておいてください。
- テレビの電源が入っているときは、録画開始時刻の約1分前に下記のような表示が出ます。

PM10:00から録画予約が入っています

## ご注意 予約設定中のご注意

- テレビの電源を切って予約を動作させたいときは、リモコンで電源を切ってください。  
本体の電源スイッチで電源を切りますと、予約動作はしません。
- 取消/確認などの操作は[66]、[72]をご確認ください。
- BSまたはCSチューナー内蔵でないビデオで、テレビのBS/CS出力を使用してBSまたはCSの録画をするときは、ビデオを外部入力の状態に、ビデオの電源を切っておいてください。

## 毎週、毎日など繰り返し予約を設定するとき

○で「日」の項目を選び、毎週/毎日ボタンを押す

毎週/毎日 押すたびに予約日が変わります。  
最初の予約日 月～金 月～土

毎週・曜日 毎日

予約	日	月	日	時	分	AM/PM	終了時刻
予約	CH	B	開始時刻	終了時刻			
1	35	NO	11:00	11:00			
2							
3							
4							
5							
6							
7							
8							
9							
10							
11							
12							
13							
14							
15							

設定/修正/○ 録画/録画/録画/録画  
録画/録画/録画/録画 録画/録画/録画

○で「開始時刻」の「AM, PM」を選び、○で設定する

○で「時間」の項目を選び、○で設定する

AM・PM

予約	日	月	日	時	分	AM/PM	終了時刻
予約	CH	B	開始時刻	終了時刻			
1	35	NO	11:00	11:00			
2							
3							
4							
5							
6							
7							
8							
9							
10							
11							
12							
13							
14							
15							

設定/修正/○ 録画/録画/録画/録画  
録画/録画/録画/録画 録画/録画/録画

○で「分」の項目を選び、○で設定する

0・1・2  
11・10

予約	日	月	日	時	分	AM/PM	終了時刻
予約	CH	B	開始時刻	終了時刻			
1	35	NO	11:00	11:00			
2							
3							
4							
5							
6							
7							
8							
9							
10							
11							
12							
13							
14							
15							

設定/修正/○ 録画/録画/録画/録画  
録画/録画/録画/録画 録画/録画/録画

○で「分」の項目を選び、○で設定する

00・01・02・03  
59・58・57

予約	日	月	日	時	分	AM/PM	終了時刻
予約	CH	B	開始時刻	終了時刻			
1	35	NO	11:00	11:00			
2							
3							
4							
5							
6							
7							
8							
9							
10							
11							
12							
13							
14							
15							

設定/修正/○ 録画/録画/録画/録画  
録画/録画/録画/録画 録画/録画/録画

## と同様終了時刻を設定する

- 複数の予約を設定するときは、2～15の操作を繰り返します。
- 予約内容の修正は○と○で修正したい項目を選び、設定と同じ手順で修正してください。

予約	日	月	日	時	分	AM/PM	終了時刻
予約	CH	B	開始時刻	終了時刻			
1	35	NO	11:00	11:00			
2							
3							
4							
5							
6							
7							
8							
9							
10							
11							
12							
13							
14							
15							

設定/修正/○ 録画/録画/録画/録画  
録画/録画/録画/録画 録画/録画/録画

## 予約設定が終了したら、予約ボタンを押す

予約ボタンを押す

予約を設定すると、予約入(緑)ランプが点灯します。

録画予約の場合は、ビデオの電源を切る

# 通常予約(つづき)

## 予約の確認と取消し

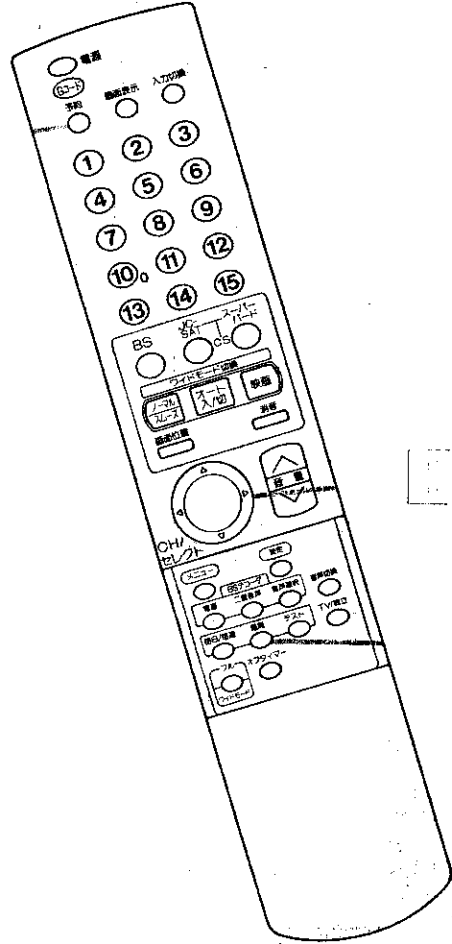

予約内容を確認するには

1 予約ボタンを押す

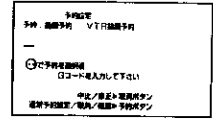

2 Gコードを入力しない状態で、もう一度予約ボタンを押す

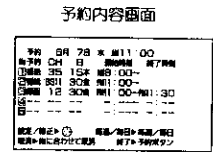

3 表示を消すときは、もう一度予約ボタンを押す



予約内容を取消するには

1 予約ボタンを押し、もう一度予約ボタンを押す

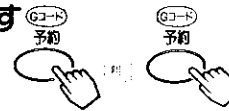

Gコードを入力しないで押します。

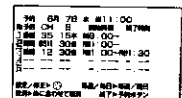
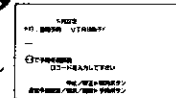

2 ② で取消したい予約「No」を選ぶ

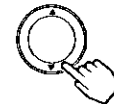

3 取消ボタンを押す

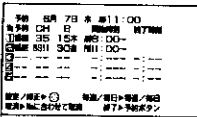
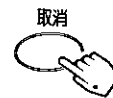

4 表示を消すときは、もう一度予約ボタンを押す



# Gコードステーションを使わず、ビデオで衛星放送を録画するには

BSまたはCSチューナー内蔵でないビデオでGコード予約、通常予約を使用しないで、衛星放送を録画して楽しむことができます。

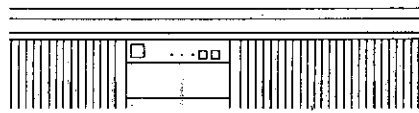

BS/CS録画ランプ

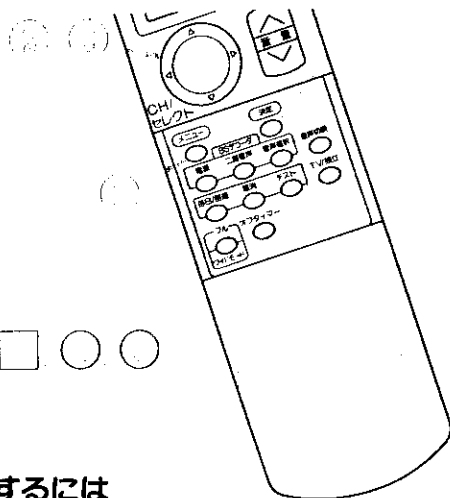
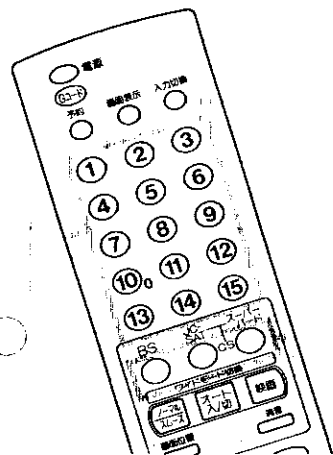

## 準備

ビデオをテレビに接続する

44

## 見ている衛星放送を録画するには

録画したいBS/CSチャンネルを選び、音声の内容を選ぶ

24 ~ 25

●録画するビデオに応じて、音声内容を選んでください。(モノラルビデオ…「主」または「副」、Hi-Fiビデオ…「主/副」を選ぶ)

## ビデオを外部入力に合わせて録画する

●詳しくはビデオの取扱説明書をご覧ください。

### 注意 衛星放送を録画するときのご注意

- テレビ本体の電源スイッチでテレビの電源を切ると録画ができません。必ずリモコンでテレビの電源を「切」にしてください。
- スクランブル放送録画中は、アコーダの電源も切らないようにしてください。

## 衛星放送を録画しながらテレビ放送を見るには

### 1 録画したいBS/CSチャンネルを選び、音声の内容を選ぶ 24 ~ 25

●録画するビデオに応じて、音声内容を選んでください。(モノラルビデオ…「主」または「副」、Hi-Fiビデオ…「主/副」を選ぶ)

メニューボタンを押し、 で「衛星関連」を選び、決定ボタンを押し

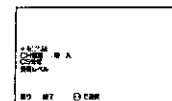
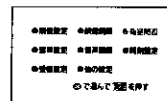

で「CH固定」を選び、 で「入」にする

テレビのBS/CS録画ランプが点灯します。

で「終了」を選び、決定ボタンを押し

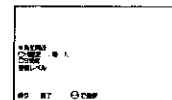

### 入力切換ボタンで「ビデオ：1」にする

ビデオの出力を「ビデオ：2」に接続している場合は、入力切換ボタンで「ビデオ：2」にします。

### 2 ビデオを外部入力に合わせて、録画したいチャンネルが映ることを確認し、録画をはじめる

### 3 ご覧になりたいテレビ放送のチャンネルを選ぶ

BSチャンネルを選ぶと、右図のような録画予約表示が出て、チャンネルが固定されていることを表示します。

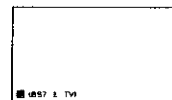

### 7 録画が終わったら②～③と同じ手順で「CH固定」を「切」にする

「CH固定」を「入」にしておくと、他のBSチャンネルの選局はできません。

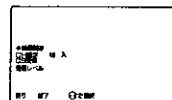

### 1番組のタイマー録画をするとき(留守録)

①～④の操作を行った後、ビデオを外部入力からのタイマー録画にします。テレビの電源は「リモコンで切」にします。ビデオのタイマー録画については、ビデオの取扱説明書をご覧ください。

### メモ ちょっとひとこと

- お手持ちのビデオによっては、上記「ビデオ側での操作」ができないものもあります。詳細はお手持ちのビデオの取扱説明書をご覧ください。
- アコーダを使用した場合、音声内容(主/副、TV/独立)は、アコーダで指定します。

# Gコードステーションを使わず、ビデオで衛星放送を録画するには(つづき)

日立のBSチューナー内蔵でないビデオをご使用で、AV-BUS端子(または、BSコントロール端子)がついているときは、ビデオからの指令によってテレビに内蔵のBSチューナーの「入・切」とチャンネル切換えができます。タイマー録画のときには、無駄な電気を使いません。

## 準備

AV-BUS端子付ビデオをテレビに接続する  
(AV-BUS端子付でないビデオのときは、74~75) 45  
をご覧ください。

## 見ている衛星放送を録画するには

74と同じです

## 衛星放送を録画しながらテレビ放送を見るには

75と同じです

## 衛星放送をタイマー録画するには

### 1 ビデオのタイマー録画設定をする

チャンネルは右表に従って設定します。  
例) BS5チャンネルを録画したいときは、「7」5」と入力する。

- 詳しくはビデオの取扱説明書をご覧ください。

録画したい放送	ビデオのチャンネル入力
BS1	71
BS3	73
BS5	75
BS7	77
BS9	79
BS11	81
BS13	83
BS15	85

### 2 設定時間がくると

自動的にテレビ内蔵のBSチューナーの電源が入り、録画されて、終了すると電源が切れます。

### メモ BSコントロール機能とは

BSチューナーが内蔵されていないビデオやテレビでも、BSチューナー内蔵機器と組み合わせて、BSを簡単に楽しめるようにする機能です。日立のAV-BUS端子または、BSコントロール端子のついた機器で使います。

### 注意 AV-BUS端子付ビデオで衛星放送を録画するときのご注意

テレビ本体の電源スイッチでテレビの電源を切ると録画ができません。必ずテレビのリモコンでテレビの電源を「切」にしてください。



AV-BUSII端子は日立製のビデオのAV-BUS端子、BSコントロール端子にしか接続できません。

# 音を一時的に消したいとき

電話がかかってきたときや、来客のときなど便利です。

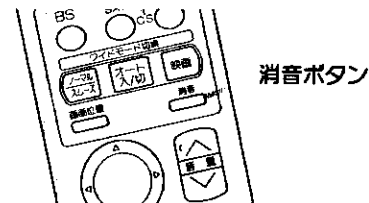

## 消音ボタンを押す

音が消えて、画面に図のような表示が出ます。もう一度押すと元の音量にもどります。



押した瞬間

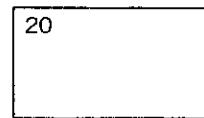

3秒後

(表示の色がマゼンタに変わります。)

### メモ 消音時でも小さな音を出しておきたいとき

- 消音ボタンを押したときに、完全に音を消さずに小さな音を出しておくことができます。ミュート音量の設定を行ってください。35
- 消音にしたままでも音量(音量)ボタンを押すことにより、音量を下げるすることができます。音を出すときは、もう一度消音ボタンを押すか、音量(音量)ボタンを押してください。

# チャンネル番号などを知りたいとき

## 画面表示ボタンを押す

ご覧のチャンネルの番号が画面に表示され、しばらくすると小さくなります。表示を消すときは、もう一度押します。

### 注意

ビデオ入力1、2、3等の入力端子に信号が入力されていないとき、入力端子の画面を選ぶと画面表示がた方向に振動したり、画面表示に色スレが生じますが、故障ではありません。

### 画面表示ボタン

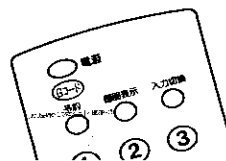

## 画面表示

テレビ放送のとき	衛星放送のとき	ビデオのとき
4 モノラル放送時(緑)	BS11 モノラル放送時(緑) A TV 例) Aモード、テレビ音声	ビデオ:1-ビデオ入力番号
4 モノラル指定時(緑) モノラル	BS11 ステレオ放送時(黄) B 例) Bモード	
4 二重音声放送時(赤) 主 例) 主音声	BS11 二重音声放送時(赤) A TV 主/副 例) Aモード、主/副音声	<ul style="list-style-type: none"> <li>マークについて このマークは、将来のワイド放送(EDTV-II)を識別した際に出るマークです。<span style="border: 1px solid black; border-radius: 50%; padding: 2px;">18</span></li> </ul>
4 ステレオ放送時(黄)		

# コンバーゼンス調節のしかた

- ワイドテレビ(プロジェクション方式)を据付け  
たときや移動したときは、必ずつぎの方法で色  
スレが最少になるように調節してください。
- 信号を受信した状態で下記の手順で調節します。

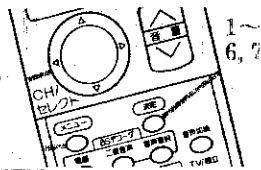

メニューボタンを押し、 で「他の設定」を選び、  
決定ボタンを押し



で「コンバーゼンス調節」を選び、決定ボタンを押し

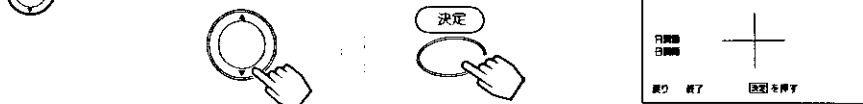

で調節したい色を選び、決定ボタンを押し



で水平位置の調節をする

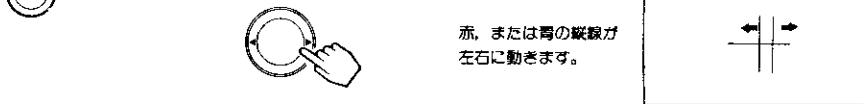

で垂直位置の調節をする

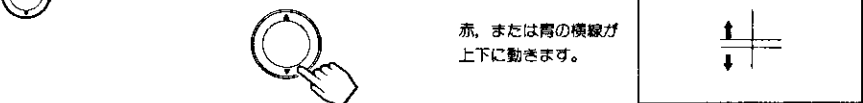

6 クロスパターンが白くなったら、  
決定ボタンを押し



7 で「終了」を選び、  
決定ボタンを押し

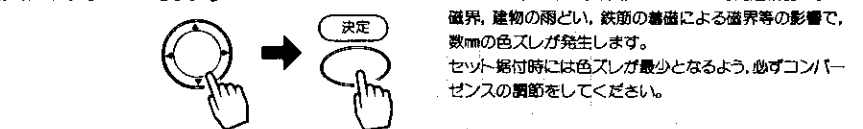

**〔注意〕** セット据付時のご注意

セット据付場所の地磁気、スピーカー等周辺機器による  
磁界、建物の雨どい、鉄筋の漏磁による磁界等の影響で、  
数mmの色スレが発生します。  
セット据付時には色スレが最少となるよう、必ずコンバー  
ゼンスの調節をしてください。

# 設 置

アンテナの接続	80
受信設定について	86
●チャンネルの合わせかた	86
●空きチャンネルの飛越し選局	88
●アコーダの入力設定	90
Gコードステーションの取付けかた	92

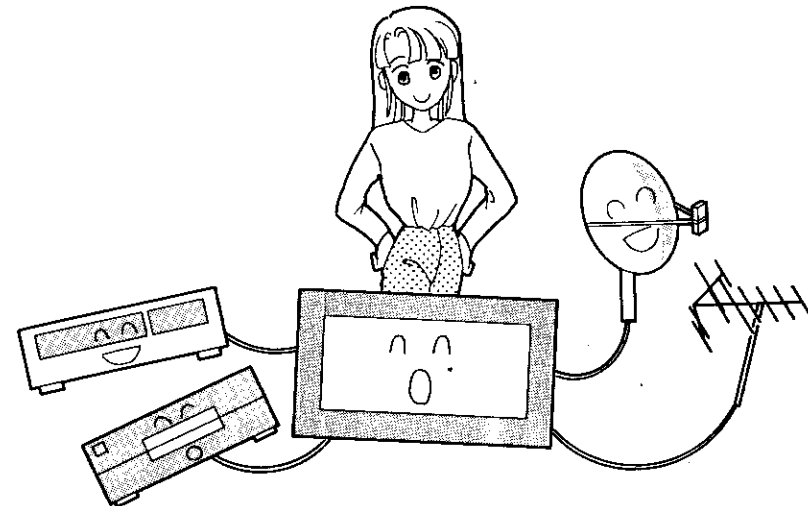



# アンテナの接続

## VHF/UHFアンテナの接続

**△注意** アンテナ工事には、技術と経験が必要ですので、販売店にご相談ください。

- ①アンテナの種類に応じ、下記の要領でVHF/UHF混合アンテナ端子に接続してください。
- ②本機のUHF/VHF混合アンテナ端子への接続は、付属の中継接栓とRFケーブルを接続した後、接続してください。
- ③平行フィーダーの部分は、テレビ本体よりできるだけ離してください。

### VHF/UHFアンテナが混合のとき

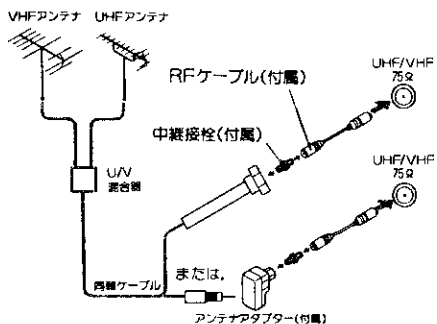

1 RFケーブルをUHF/VHF混合アンテナ端子に接続する

### VHF/UHFどちらか一方のとき

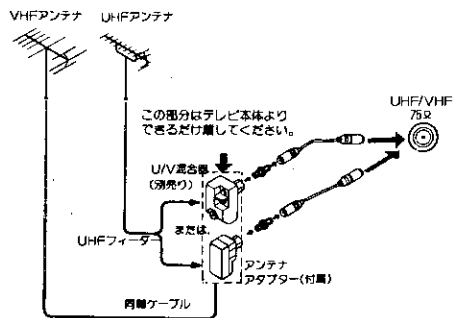

1 RFケーブルをUHF/VHF混合アンテナ端子に接続する

### メモ アンテナアダプターについて

同軸ケーブルやUHFフィーダーにアンテナアダプターなどが接続されていないときは、**[81]**を見て接続してください。

### VHF/UHFアンテナが独立のとき

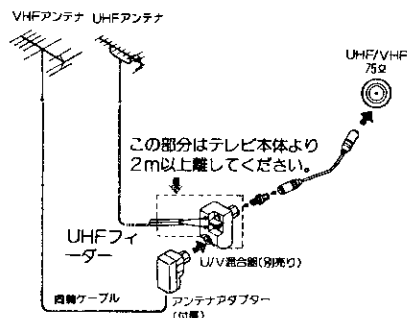

U/V混合器(別売り)にUHFフィーダーを接続する  
アンテナアダプターにVHF同軸ケーブルを接続する  
U/V混合器(別売り)にアンテナアダプターを接続し、RFケーブルをUHF/VHF混合アンテナ端子に接続する

### BSが混合の場合 (例: VHF/UHF/BS) 混合入力

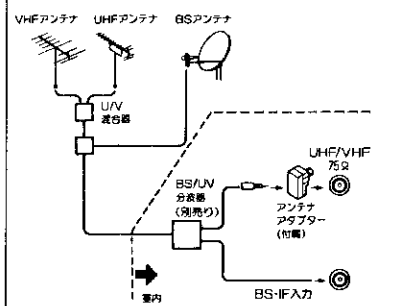

### △注意 アンテナ接続時のご注意

- アンテナ線には、妨害の少ない同軸ケーブルの使用をおすすめします。  
(平行フィーダーを使用しますと受信状態が不安定となり、妨害電波を受けやすく、画面にしまじり模様が見れます。)
- 室内アンテナも妨害電波を受けやすいので、お避けください。
- アンテナ線に対して、電源コードや他の接続コード類をできる限り離してください。
- F形接栓(別売り)はBSアンテナ、CSアンテナからの同軸ケーブル専用の接栓です。VHF用には使用しないでください。

## アンテナアダプターと同軸ケーブルの接続

1 先端を加工する 3C-2V 折り返しだ 鼻組線 (ケーブルが短い場合)

2 ふたをあける

3 ビニール線を切断する ツメに露出されているビニール線(2本共)を切断する

4 同軸ケーブルを取付ける ペンチで固定する しまじり線はこの溝に挿込む

ふたをしめる

## UHFフィーダーの接続

1 先端を加工する

2 U/V混合器(別売り), またはアンテナアダプターに接続する

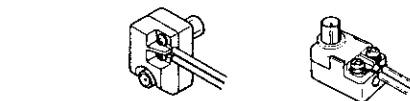

VHF/UHFアンテナが独立のときは、U/V混合器(別売り)に接続してください。

- UHFフィーダーはUHF専用のものをご使用ください。  
(VHF平行フィーダーなどで代用されますと、画質が悪くなります。)

## アンテナアダプターとVHF平行フィーダーの接続

1 先端を加工する

2 ネジをゆるめ、平行フィーダーを接続する

3 ビニール線を切断する ツメに露出されているビニール線(2本共)を切断する

4 同軸ケーブルを取付ける ペンチで固定する しまじり線はこの溝に挿込む

ふたをしめる

## F形接栓(別売り)の接続

1 先端を加工する

2 リングを通す

3 コネクター先端部を外被導体内側に差し込み、強く押込む

4 ペンチなどを使い、リングをコネクターの根本で固定する

# アンテナの接続(つづき)

## BSアンテナの接続 (BSだけを視聴する場合)

**△注意** アンテナ工事には、技術と経験が必要ですので、販売店にご相談ください。

接続するときには必ずテレビの電源を切ってから行ってください。

BSアンテナやCSアンテナが短絡すると、テレビの画面が消えます。この場合はBSアンテナ、CSアンテナを再確認し、テレビ本体の電源スイッチを切ってから再度電源を入れるか、BS/CSコンバータ電源を「切」→「運動」に再度切換えてください。現象がなおらない場合は、BS/CSコンバータ電源スイッチを「切」にして、お買上げの販売店にご相談ください。

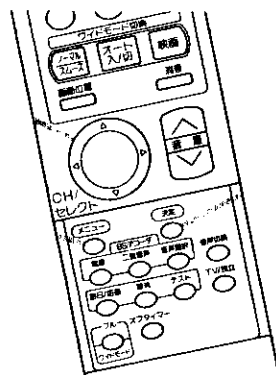
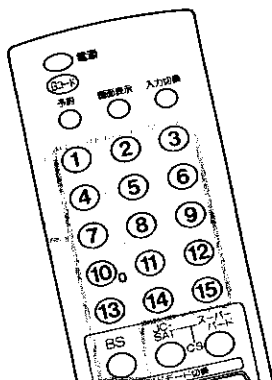
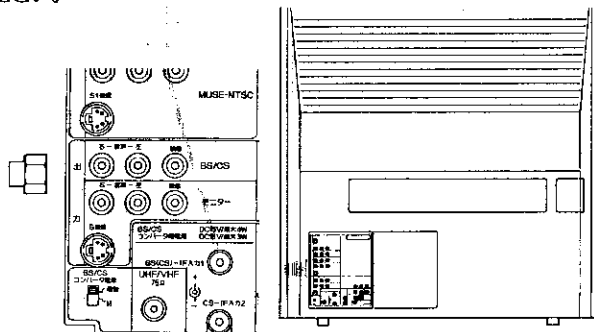
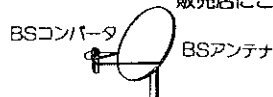

### メモ BSアンテナの接続についてのお願い

- 付属のアンテナアダプターはVHF用ですので、BS/CS-IF入力端子用には使用できません。F形接栓(別売り)をご使用ください。
- アンテナの方向調整、設置についてはアンテナの取扱説明書をご覧ください。お買上げの販売店にご相談ください。

### △注意 BSアンテナの接続についてのご注意

BS用のアンテナ接続は、必ずBS(CS)-IF入力端子1に接続してください。  
CS-IF入力端子2では、BS受信できません。

### メモ 映りがよくないときには

衛星放送の電波は微弱なため、受信するにはアンテナ、チューナーなどの正確な調整が必要です。もし、映りがよくないときには販売店にご相談ください。また、雷雨や豪雨のような強い雨が降ったり、雪がアンテナに付着すると電波が弱くなり、一時的に画面や音声に雑音がたり、ひどい場合には全く受信できないことがあります。これは、気象条件によるもので、アンテナやチューナーの故障ではありません。

## BSアンテナの同軸ケーブルをF形接栓(別売り)に接続する 81

●UHF、VHF、BSが混合されているときは、BS/UV分波器(別売り)が必要です。80

## BS/CSコンバータ電源スイッチを「運動」にする

- マンションなどの共同受信の場合は、「切」でお使いください。
- 別売りのBS分配器を使って、2台以上のBSチューナー内蔵機器をお使いの場合も、共同受信でなければ「運動」にします。
- BS分配器は全端子電流通過形をご使用ください。本機および他の機器のBSコンバータ用電源スイッチは「運動」にしてください。
- (一端子のみ電流通過形分配器をご使用の場合は、お買い求めの販売店にご相談ください。)

## F形接栓(別売り)をBS(CS)-IF入力端子1に接続する

BS(CS)-IF入力端子1は、BS(CS)コンバータからの信号を受けるための端子です。また、この端子からBS(CS)コンバータにDC+15Vを供給します。BS(CS)アンテナを接続するときには必ずテレビの電源を切ってから行ってください。

本機は衛星放送用アンテナ入力レベルを画面に表示させることができますので、設置調整時の目安として使用できます。

## BSチャンネルボタンを押す

衛星放送を受信します。

### メニューボタンを押す

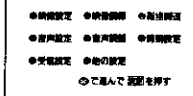

### で「衛星関連」を選び、決定ボタンを押す

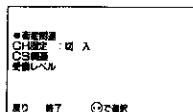

### で「受信レベル」を選び、決定ボタンを押す

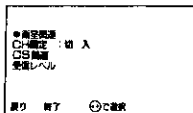

## BSアンテナの向きを調節して、数値が一番大きくなる場所に設定する

(画面表示の数字が40以上になることが目安です。)

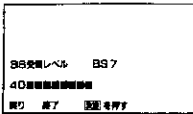

## 9 で「終了」を選び、決定ボタンを押す

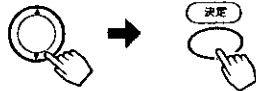

# アンテナの接続(つづき)

## BS/CSアンテナの接続

**△注意** アンテナ工事には、技術と経験が必要ですので、販売店にご相談ください。

接続するときは必ずテレビの電源を切ってから行ってください。  
BS/CSアンテナの同軸ケーブルをF形接栓(別売り)に接続します。  
UHF/VHF/BS/CSが混合されているときは、BS/UV/CS分波器(別売り)が必要です。  
アンテナ接続後は [85] のCS受信時の設定、および [90] テコータの入力設定を行ってください。

### BSとSCC(スカイポート), またはJC-SAT(コアテック)を視聴する場合

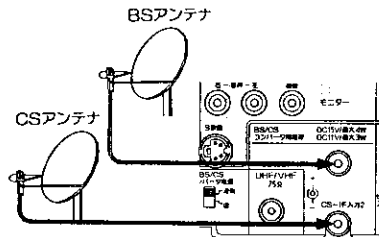

BS用アンテナは必ずBS(OS)-IF入力端子1に接続してください。CS-IF入力端子2ではBS受信できません。  
BS/CSコンバータ電源を「運動」にしてください。

### SCC(スカイポート)とJC-SAT(コアテック)を視聴する場合

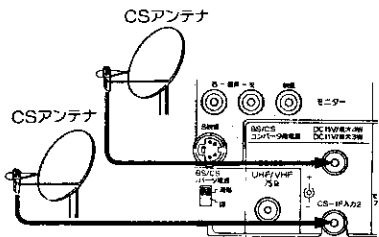

BS/CSコンバータ電源を「運動」にしてください。

### マンションなどの共聴システム(スペースケーブルネット)の場合

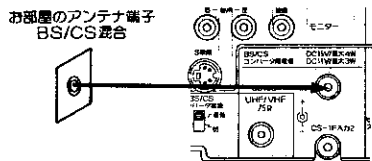

BS/CSコンバータ電源を「切」にしてください。

#### メモ CS受信時の設定について

メニュー画面で、衛星関連の受信設定を選択し、CS放送のアンテナを接続した入力を選択してください。  
詳しくは [85] CS受信時の設定をご覧ください。

## CS受信時の設定

CSアンテナ接続後、以下の設定を行ってください。

1~4

1

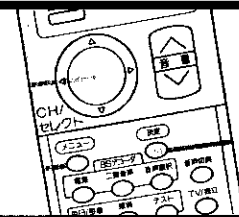

1, 2, 4

メニューボタンを押し、  
で「衛星関連」を選び  
決定ボタンを押す



で「CS関連」を選び決定ボタンを押す



で設定する項目を選び、で選択する

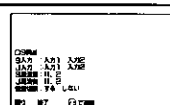

項目	で選択できる内容
S入力	入力1 SCC(スカイポート)用アンテナをBS(OS)-IF入力端子1に接続したときに選びます。
	入力2 SCC(スカイポート)用アンテナをCS-IF入力端子2に接続したときに選びます。
J入力	入力1 JC-SAT用アンテナをBS(OS)-IF入力端子1に接続したときに選びます。
	入力2 JC-SAT用アンテナをCS-IF入力端子2に接続したときに選びます。
S周波数	11.2 LNB <sup>(注1)</sup> の周波数を示します。通常はこの設定にしてください。「11.2GHz(ギガヘルツ)」を示しています。
	10.99 共聴システム(スペースケーブルネット)のときは、この設定にしてください。「10.99GHz」を示しています。
	11.3 LNBの周波数が11.3GHzのCSアンテナを接続時、この設定にしてください。「11.3GHz」を示しています。
J周波数	11.2 LNBの周波数を示します。通常はこの設定にしてください。「11.2GHz」を示しています。
	10.873 共聴システム(スペースケーブルネット)のときは、この設定にしてください。「10.873GHz」を示しています。
偏波切換	する CSコンバータに電圧式偏波切換器 <sup>(注2)</sup> をつないでいる場合に選んでください。
	しない 上記以外のCSコンバータ接続時にこの設定にしてください。

(注1) LNB(Low Noise Block)とはコンバータの一部です。

(注2) 偏波切換器: BSは円偏波ですが、CSには水平偏波(H)と垂直偏波(V)がありチャンネルによって異なります。このため、CSアンテナは受信したい放送電波の偏波面に合ったアンテナを使用する必要があります。

## 4 で「終了」を選び、決定ボタンを押す

メモ 偏波について

SCC(スカイポート)				JC-SAT(コアテック)			
CH	偏波面	CH	偏波面	CH	偏波面	CH	偏波面
S1	V	S7	V	J1	H	J7	H
S2	H	S8	H	J2	V	J8	V
S3	V	S9	V	J3	H	J9	H
S4	H	S10	H	J4	V	J10	V
S5	V	S11	V	J5	H	J11	H
S6	H			J6	V	J12	V

CSアンテナのコンバータ(LNB)の前面に水平偏波、垂直偏波の切換器が取り付けられているので、本機に接続できるものは電圧切換方式のみです。  
アンテナについては、お買求めの電器店にご相談ください。



# 受信設定について(つづき)

## 空きチャンネルの飛越し選局

空きチャンネルを自動的に飛越(スキップ)して早く選局できます。

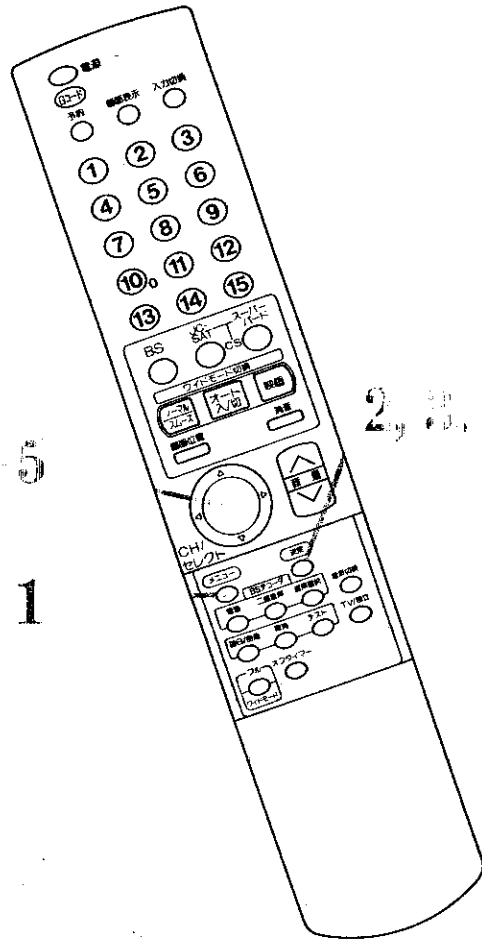

### 1 メニューボタンを押す



- 映像設定 ● 映像同期 ● 字幕設定
- 音声設定 ● 音声同期 ● 時刻設定
- 受信設定 ● 音の設定
- 今選んでいる設定を押す

### 2 ②で「受信設定」を選び、決定ボタンを押す

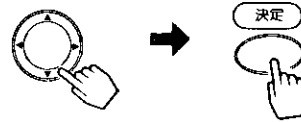

- 受信設定
  - チャンネルスキップ設定
  - チャンネルスキップ設定
  - デコーダ入力設定
- 戻る 終了 戻るを押す

### 3 ③で「チャンネルスキップ設定」を選び、決定ボタンを押す

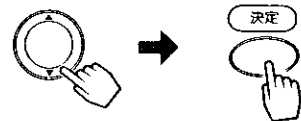

- チャンネルスキップ設定
  - 1P スキップする スキップしない
  - 2P スキップする スキップしない
  - 3P スキップする スキップしない
  - 4P スキップする スキップしない
- 戻る 終了 ④で選択 戻るで終了

### 4 ④で「12P」を選び、④で「スキップする」を選択する



- チャンネルスキップ設定
  - 9P スキップする スキップしない
  - 10P スキップする スキップしない
  - 11P スキップする スキップしない
  - 12P スキップする スキップしない
- 戻る 終了 ④で選択 戻るで終了

### 複数のチャンネルを飛越(スキップ)する場合

4の操作をくり返します。

### 5 ⑤で「終了」を選び、決定ボタンを押す

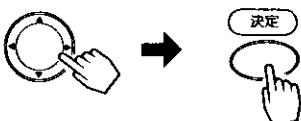

# 受信設定について(つづき)

## デコーダの入力設定

セント・ギガ放送を楽しむときや、スカイポート用CSデコーダ、MUSE-NTSCコンバータを接続するときに設定します。

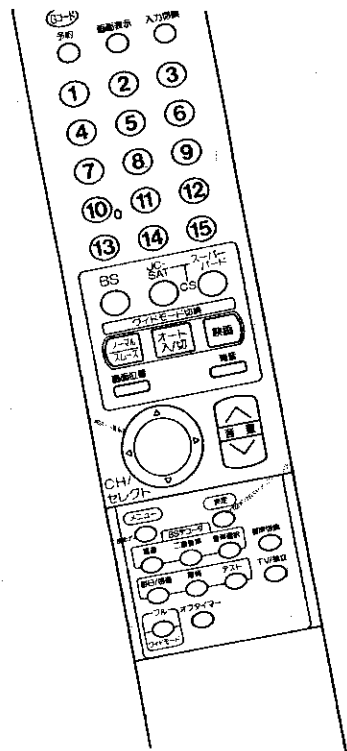

### メモ ちょっとひとこと

- デコーダ入力設定は、通常BSチャンネルは「オート」、CSチャンネルは「BS/CS入力」欄でお使いください。
- BSデコーダの電源が「切」になっている場合や、BS/CS入力端子にケーブルを接続していないときは、BS/CS入力端子に切り替わりません。「オート」または「BS/CS入力」設定時)

### ご注意

- 「BS/CS入力」または「MNA入力」に設定されている場合、BS/CS入力端子またはMUSE-NTSC入力端子に何も接続していないか、電源が「切」になっている場合は黒画面になります。
- 「オート」欄でBSデコーダを使用する場合、映像と音声異なる、音が出ないなどの異常のときは、音声切換が合っていないためです。このときは、テレビとBSデコーダの音声内容を合わせてください。
- 「BS/CS入力」に設定されている場合は、BSデコーダの音声の選択が優先されます。テレビ側で音声切換はできません。

## 1 メニューボタンを押す



- 映像設定 ●映像調整 ●音質調整
- 音声設定 ●音声調整 ●特別設定
- 受信設定 ●録の設定
- で選んで設定を押す

○で「受信設定」を選び、決定ボタンを押す



- 映像設定
- 音声設定
- 受信設定
- 録の設定
- で選んで設定を押す

○で「デコーダ入力設定」を選び、決定ボタンを押す



- デコーダ入力設定
- 映像設定
- 音声設定
- 受信設定
- 録の設定
- で選んで設定を押す

○で「BSチャンネル」および「CSチャンネル」を選び、○で「入力」を設定する

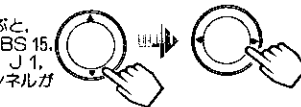

BS 7より下を選ぶと、BS 9, BS 11, ... BS 15, S 1, S 2, ... S 11, J 1, J 2...J 15のチャンネルが表示されます。

ボタンで順次下へ選ぶ

- デコーダ入力設定
- 映像設定
- 音声設定
- 受信設定
- 録の設定
- で選んで設定を押す

- デコーダ入力設定
- 映像設定
- 音声設定
- 受信設定
- 録の設定
- で選んで設定を押す

## 複数のチャンネルを入力する場合

1の操作をくり返します。

5 ○で「終了」を選び、決定ボタンを押す

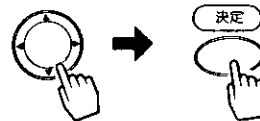

設定状態	使いかた
オート	BSスクランブル放送を自動判別し、スクランブル放送時に、自動的にBS/CS入力端子に接続されたBSデコーダを選択します。通常は「オート」でご使用ください。CSチャンネルの自動判別は働きません。(表示は「テレビ」となり、テレビ側に固定されます。)
BS/CS入力	放送内容によらずBS/CS入力端子に接続されたBSデコーダを選択します。セント・ギガ放送及びスカイポート方式のCS放送を楽しむときに設定します。
MNA入力	MNA入力端子に接続されたMUSE-NTSCコンバータを選択します。MUSE-NTSCコンバータを接続して、ハイビジョン番組を楽しむときに設定します。

# Gコードステーションの取付けかた

- Gコードステーションのプラグを本機後面端子部のGコードステーション端子に接続します。
- 録画予約は、Gコードステーションからリモコン信号を送信して、ビデオを操作します。ビデオのリモコン受信窓が見える位置にGコードステーションを取付けてください。

- 1 テレビに付属のトップテーブルを取付け、お手持ちのビデオを設置してください。 [97] [43] ~ [44] [56]
- 2 Gコードステーション(付属)底面のテープをはがし、Gコードステーションホルダー(付属)にしっかりと固定してください。

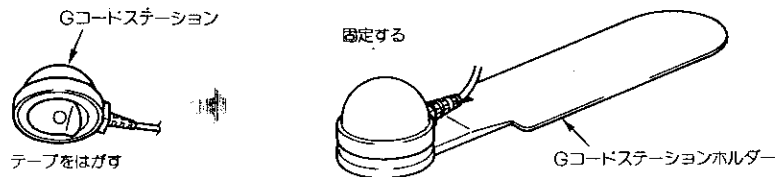

3 ビデオのリモコン受信窓の下にGコードステーションが出るよう、ビデオの足の下にホルダーを挟みこんで、ビデオが正しく動作する位置に固定してください。

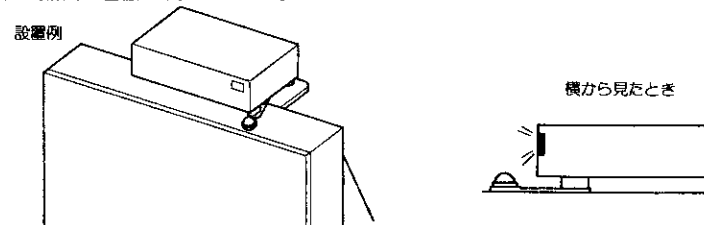

## 使用上のご注意

### 安全上のご注意

#### 警告

#### ■万一、異常が発生したとき

- 万一、煙が出ている、変なにおいがあるなどの異常状態のまま使用すると、火災・感電の原因となります。すぐに電源スイッチを切り、その後必ず差し込みプラグをコンセントから抜いてください。煙が出なくなるのを確認して販売店に修理をご依頼ください。お客様による修理は、危険ですから絶対おやめください。
- 画面が映らない、音が出ない、変な音がするなどの故障状態で使用しないでください。火災・感電の原因となります。すぐに電源スイッチを切り、差し込みプラグを抜いて修理を販売店にご依頼ください。
- 万一、本機の内部に水などが入った場合は、まず本機の電源スイッチを切り、差し込みプラグをコンセントから抜いて販売店にご連絡ください。そのまま使用すると火災・感電の原因となります。



プラグをコンセントから抜くこと

#### ■不安定な場所に置かないでください

くらついた台の上や傾いた所など不安定な場所に置かないでください。落ちたり、倒れたりしてけがの原因となります。



# 使用上のご注意(つづき)

#### 警告

#### ■液体の入った容器などを置かないでください

本機の上に花瓶、植木鉢、コップ、化粧品、薬品や水などの入った容器または小さな金属物を置かないでください。こぼれたり、中に入った場合、火災、感電の原因となります。



#### ■雷が降り出したら

雷が降り出したら、アンテナ線には触れないでください。感電の原因となります。



接触禁止

#### ■電源コードを大切に

- 電源コードを傷つけたり、破損したり、加工したり、無理に曲げたりしないでください。また、重いものをのせたり、加熱したり、引っぱったりすると電源コードが破損し、火災・感電の原因となります。  
・コードをひっぱる・重い物の下敷き・コードの破損・熱器具のそば
- 電源コードが本機の下敷きにならないようにご注意ください。コードに傷がついて火災・感電の原因となります。コードの上を敷きものなどをおおうことにより、それに気づかずに重い物をのせてしまうことがあります。
- 電源コードが傷んだら、(芯線の露出、断線など)販売店に交換をご依頼ください。火災・感電の原因となります。
- 電源プラグはホコリが付着していないことを確認し、ガタツキのないように、刃の根元まで確実に差し込んでください。ホコリが付着したり、接続が不完全な場合は、感電や火災の原因となります。



#### ■表示以外の電源で使用しないでください

表示された電源電圧以外の電圧で使用しないでください。火災・感電の原因となります。



#### ■異物を入れないでください

- 本機の通風孔などから内部に金属類や燃えやすいものなど異物を差し込んだり、落し込んだりしないでください。火災・感電の原因となります。
- 万一、異物が本機の内部に入った場合は、まず本体の電源スイッチを切り、差し込みプラグをコンセントから抜いて販売店にご連絡ください。そのまま使用すると火災・感電の原因となります。特にお子様のいるご家庭ではご注意ください。



プラグをコンセントから抜くこと

#### ■風呂場では使用しないでください

風呂場では使用しないでください。火災・感電の原因となります。



水場での使用禁止

#### ■裏ぶたをはずさないでください

本機の裏ぶたは外さないでください。内部には電圧の高い部分があり、感電の原因となります。内部の点検・調整・修理は販売店にご依頼ください。



分解禁止



感電注意

# 使用上のご注意(つづき)

## 警告

### ■改造しないでください

本機を改造しないでください。火災・感電の原因となります。



分解禁止

### ■衝撃を与えないでください

万一、本機を落したり、キャビネットを破壊した場合は、本機の電源スイッチを切り、差し込みプラグをコンセントから抜いて販売店にご連絡ください。そのまま使用すると火災・感電の原因となります。



プラグをコンセントから抜くこと

## 注意

### ■湿気やほこりの多いところに置かないでください

- 湿気やほこりの多い場所に置かないでください。火災・感電の原因となることがあります。
- 調理台や加湿器のそばなど油煙や湯気が当たるような場所に置かないでください。火災・感電の原因となることがあります。



### ■持ち運ぶときのご注意

- 移動させる場合は、必ず差し込みプラグをコンセントから抜き、アンテナ線など外部の接続線、転倒防止の処置などをはずしたことを確認の上、行ってください。コードが傷つき、火災・感電の原因となることがあります。
- 安定したところに据え付けてください。また、転倒防止の処置を行ってください。テレビが転倒し、けがの原因となることがあります。テレビは重いので、開梱や持ち運びは必ず2人以上で行ってください。



プラグをコンセントから抜くこと



### ■乗ったり、ぶら下がったり、重い物を置いたりしないでください

- 本機に乗ったり、ぶら下がったりしないでください。特に、小さなお子様のいるご家庭ではご注意ください。倒れたり、こわれたりしてけがの原因となることがあります。
- 本機の上に重い物を置かないでください。バランスがくずれて倒れたり、落下してけがの原因となることがあります。



### ■通風孔をふさがないでください

本機の通風孔をふさがないでください。通風孔をふさぐと内部に熱がこもり、火災の原因となることがあります。つぎのような使い方はしないでください。本機をおお向けや横倒し、逆さまにする。風通しの悪い狭い所に押し込む。じゅうたんや布団の上に置く。テーブルクロスなどを掛ける。また、テレビを設置する場合は、通風孔が壁から10cm以上離れるように、間隔を置いて据え付けてください。



### ■お手入れのときは

お手入れの際は安全のため、差し込みプラグをコンセントから抜いてください。



プラグをコンセントから抜くこと

## 注意

### ■アンテナを立てるとき

アンテナ工事には、技術と経験が必要ですので、販売店にご相談ください。

- 送配電線から離れた場所に設置してください。アンテナが倒れた場合、感電の原因となることがあります。
- 特に、BS、CS放送受信用アンテナは強風の影響を受けやすいので堅固に取りつけ、設置してください。(BS、CSチューナー内蔵機種の場合)



### ■電源コードを粗雑に扱わないでください

- 電源コードを熱器具に近付けないでください。コードの被覆が溶けて、火災・感電の原因となることがあります。
- 濡れた手で差し込みプラグを抜き差ししないでください。感電の原因となることがあります。
- 差し込みプラグを抜くときは、電源コードを引っ張らないでください。コードが傷つき、火災・感電の原因となることがあります。必ずプラグを持って抜いてください。

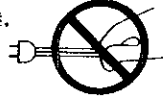

### ■電池の使用は

- 本機で指定されていない電池は使用しないでください。また、新しい電池と古い電池を混ぜて使用しないでください。電池の破裂、液もれにより、火災・けがの原因となることがあります。
- 電池を機器内に挿入する場合、極性表示プラス⊕とマイナス⊖の向きに注意し、機器の表示通り正しく入れてください。間違えますと電池の破裂、液もれにより、けがや周囲を汚損する原因となることがあります。



### ■年に一度は内部のお掃除を

年に一度くらいは内部の掃除を販売店にご依頼ください。本機の内部にほこりがたまったら、長い間掃除をしないと火災や故障の原因となることがあります。特に、湿気の多くなる梅雨期の前に行くと、より効果的です。なお、内部掃除費用については販売店にご相談ください。



### ■長時間ご使用にならないとき

旅行などで長期間、本機をご使用にならないときは、安全のため必ず差し込みプラグをコンセントから抜いてください。



プラグをコンセントから抜くこと

### ■キャスター(車)止めをしてください

本機を設置する場合には、キャスター止めをしてください。動いたり、倒れたりしてけがの原因となることがあります。





# 使用上のご注意(つづき)

## 一般的なご注意

### ■高温になるところに置かないでください

直射日光が当たる場所やストーブのような熱器具の近くに置くと、キャビネットや部品に悪い影響を与えますのでご注意ください。

### ■キャビネットのお手入れ

- キャビネットの表面はプラスチックが多く使われています。ベンジン、シンナーなどでふいたりしますと変質したり、塗料がはげることがありますので避けてください。
- 化学ぞうきんをご使用の際は、その注意書に従ってください。
- キャビネットに殺虫剤など揮発性のものをかけたりしないでください。またゴムやビニール製品などを長時間接触させたままにしないでください。変質したり、塗料がはげるなどの原因となります。
- キャビネットや操作パネル部分の汚れは、柔らかい布で軽くふき取ってください。汚れがひどいときは洗剤を直接本機にかけないで、水にうすめた中性洗剤にひたした布をよく絞ってふき取り、乾いた布で仕上げてください。

### ■スクリーン(前面板)のお手入れ

- スクリーン(前面板)の掃除はやわらかい布(ネル)か、羽根ボウキで軽くふいてください。
- つやだしクリーナーや化学ぞうきん、揮発性のものなどは絶対に使わないでください。(光学特性が変わったり、変質・よごれの原因となります。)
- 汚れが目立つときは水で薄めた中性洗剤をやわらかい布につけ、軽くふきとり、その後乾いたやわらかい布で仕上げてください。
- スクリーン(前面板)面を強くこすると細かいキズがでますので、軽くふいてください。

### ■長時間静止した映像を画面に表示しないでください

ビデオ、ビデオディスクプレーヤーおよびパーソナルコンピューター等の静止した映像を長時間画面に表示しますと、ブラウン管(スクリーン)に映像が焼き付く恐れがありますので長時間静止画を表示しないようお願いいたします。また短時間でも静止した画面を表示するときは、明るさおよび黒レベルの調節で画面を極力暗くして使用してください。

### ■アンテナの点検・交換

アンテナは風雨にさらされるため、美しい画像でお楽しみ頂くためにも点検・交換することをおすすめします。特に、煤煙の多い所、潮風にさらされる所では、アンテナが早く腐みますので、映りが悪くなった場合は、販売店にご相談ください。

### ■音量について

周辺の人の迷惑とならないよう適度の音量でお楽しみください。特に夜間での音量は小さい音でも通りやすいので、窓を閉めたり、ヘッドホンを使用したりして、隣り近所への配慮を十分し、生活環境を守りましょう。

# トップテーブルについて

ワイドテレビの上にビデオ等の機器を置く場合は、付属のトップテーブル  
トップテーブルを本機の上部後面に取付けてください。ト  
ップテーブルの取付方法は、トップテーブルに同梱された  
組立説明書をご覧ください。

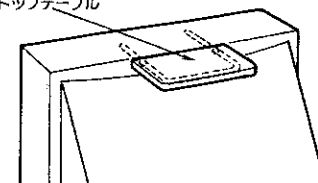

## トップテーブル使用上のご注意

### △警告

トップテーブルの上に花瓶、植木鉢、コップ、化粧品、薬品や水などの入った容器を置かないでください。こぼれたり、中に入った場合、火災、感電の原因となります。

### △注意

- トップテーブルに乗ったり、ぶら下がったりしないでください。特に、小さなお子様のいるご家庭ではご注意ください。倒れたり、こわれたりしてけがの原因となることがあります。
- 本機の上に10kg以上の重いものや外枠からはみ出るような大きなものを置かないでください。バランスがくずれて倒れたり、落下して、けがの原因となることがあります。
- 重い物等を載せると傷付く恐れがありますので、ご注意ください。

## 転倒防止について

△注意 本機は重いため安定したところに据え付けてください。また、転倒防止の処置を行ってください。テレビが転倒し、けがの原因となることがあります。

テレビを固定してご使用いただく場合には、図のようにセット後面上部の両端に付いているケーブルホルダーをご利用ください。

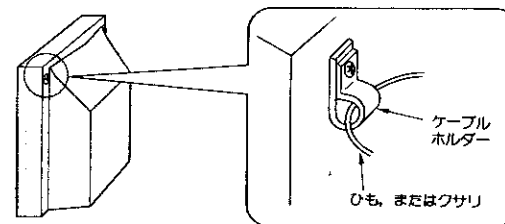

2 ひもまたはクサリ、および取付具については市販品をご利用いただき、確実に支持できる壁や柱等をお選びになり、しっかりと固定してください。

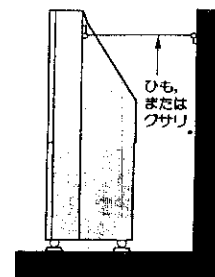

# キャスター止めについて

- このワイドテレビの底面には、移動用のキャスターが付いています。移動の際は、床の材質によって、床にキズが付くことがありますので、十分にご注意ください。
- ワイドテレビを固定したい場合、または畳やジュウタンの上で使用する場合は、キャスター受皿(4個)をご使用ください。受皿を敷くときは、指をはさまないように十分に注意して行ってください。
- 設置後は、ワイドテレビが移動しないよう、セットの前2カ所についているストッパーをまわしてストッパーをかけてください。移動する際は、ストッパーをゆるめて上に上げてください。

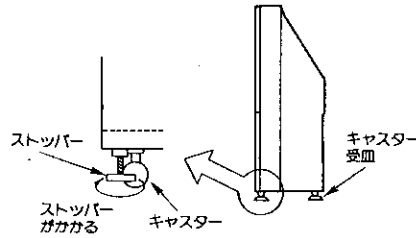

# スピーカーグリルについてのご注意

## スピーカーグリルははずさないでください

スピーカーグリルはネジ止めされています。無理に引けばたりすると、こわれる恐れがありますので、ご注意ください。ネジをはずすときは、お買い求めの販売店等にご相談ください。

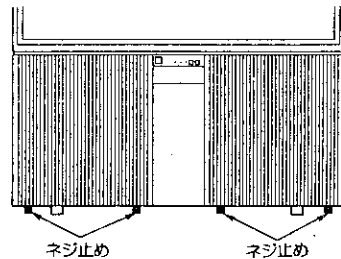

# 保証とアフターサービスについて

## 保証について

- この商品は保証書付きです。
- 保証書は、販売店で所定事項を記入してお渡しいたしますから、記載内容をご確認いただき、大切に保管してください。
- 保証期間経過後の修理については販売店にご相談ください。修理によって機能が維持できる場合は、お客様のご要望により、有料修理いたします。当社は、販売店からの注文により、補修用性能部品を販売店に供給します。
- 修理を依頼される前に、「故障かな?と思ったら」の項に基づいてお調べいただき、それでも具合の悪いときはご自分で修理なさらず、お買い求めの販売店に修理をご依頼ください。[99]

## 転居後のアフターサービスについて

ご転居により、お買い求めの販売店のアフターサービスを受けられなくなる場合は、前もって販売店にご相談ください。ご転居先での日立の家電品取扱店を紹介させていただきます。

## 補修用性能部品の保有期間について

テレビの補修用性能部品の最低保有期間は、製造打切後8年です。この期間は通商産業省の指導によるものです。性能部品とは、その製品の機能を維持するために必要な部品です。

## メモ CATV(ケーブルテレビ)について

CATVは、サービスの行われている地域でのみ受信できます。受信するには、CATV会社との加入手続きが必要です。また、スクランブル方式など有料のCATVの場合は、受信契約に加え、アダプターの使用が必要になります。詳しくは、CATV関係各社にお問い合わせください。

# 故障かな?と思ったら

電源差し込みプラグがはずれていたり、アンテナ線がはずれていたりしているとテレビの故障とまちがえることがあります。販売店に連絡する前に下記のことを一応お確かめください。それでも具合の悪い場合はご自分で修理なさらず、お買い求めの販売店にご相談ください。

このようなときは…	よくある事例	ここをお調べください	参照ページ
画面が出ない音も出ない	①外部機器接続端子位置と入力切換ボタンの切換え位置の不一致 ②デコーダ入力設定が「BS/CS入力」または「M/N入力」になっている。	①入力切換え位置を合わせてください。 ②受信設定でデコーダ入力設定を選び、「オート」にします。	[29] [91]
画面は出るが音が出ない	①音量調節が0になっている。 ②消音ボタンを押している。	①音量ボタン(A)を押してみてください。 ②もう一度消音ボタンを押してみてください。	[15] [77]
カラー番組のときに色が出ない	色の濃さの調節ゲージ(淡)が暗いになっている。	映像調節で色の濃さを選択し、+にしてみてください。	[32]
画像が2重3重にうつる(ゴースト)	近くに山や大きな建物、樹木がある場合、反射電波によって起こる。 アンテナの向きが正しくないことが考えられます。	アンテナの位置や高さを変えてみてください。指向性のよいアンテナをお使いになることも大切です。 アンテナの向きをお調べください。	
雪が降っているような画面になりハッキリしない(スノーノイズ)	アンテナ線がはずれている。 アンテナが古くなり、感度が低くなっていることが考えられます。	セット後面のアンテナ端子板の接続端子をお調べください。 新しいアンテナと交換してください。	[80]
リモコンでテレビが操作できない	①リモコン送信機の乾電池の+/-が逆に入っている。 ②リモコン送信機の乾電池の寿命がなくなっている。	①乾電池を正しく入れてください。 ②乾電池を新しいものに交換してください。	[12]
画像に色ムラが出る	明るさの調節ゲージ(明)が暗いになっている。	映像調節で明るさを選択し、-にしてみてください。	[32]
ビデオの録画制御できない	①Gコードステーションの取付け位置を変えた。 ②ビデオを取りかえた。	①Gコードステーションの取付け位置を再設定します。 ②VTRメーカーコードを再設定します。	[92] [56]
録画指示中のランプ(赤)が点滅している。	予約プログラムが設定されているのに、時計が解除されている。	日付と時刻を再設定します。	[52]
チャンネル合わせができない(リモコン)	BS録画予約が設定されている。(BSのチャンネルが選べない。)	①衛星関連でCH固定を選択し、「切」を選びます。 ②番組予約および録画予約を取消します。	[75] [67], [73]
映像調節ができない	〈AIオート〉になっている。	映像設定で、「AIマニュアル」を選びます。	[29]
映像調節で明るさのみが調節できない	ティマーコントロールが(入)になっている。	ティマーコントロールを(切)にします。	[30]
BSチャンネルを選んで録画予約表示が出て、チャンネルが変わらない	BS録画予約(CH固定)が設定されている。	衛星関連でCH固定を選択し、「切」を選びます。	[75]
BSデコーダを接続しているのに、スクランブルが解除されない	BSデコーダの電源が「切」になっている。	BSデコーダの電源を「入」にします。	[49]
番組予約、録画予約ができない	時計が設定されていない。	日付と時刻を再設定します。	[52]

## ●キャビネットのキシミ音について——「ビシッ」という音がしても心配ありません。

「ビシッ」という音は、お部屋の温度変化によって、キャビネットがわずかに伸縮する際に発生するキシミ音です。性能、その他に影響はありません。

【△注意】アンテナ工事には、技術と経験が必要です。販売店にご相談ください。

## ●工場の出荷状態にもどす方法

電源が入っている状態で、前面とびら内にある●部にあるスイッチを、つまようじの先等で押してください。工場出荷時の状態にもどります。(ただし、チャンネル合せ、チャンネルスキップ設定の内容は残ります。)

