

# 仕様

- 本仕様は改良のため、予告なく変更することがあります。
  - この機器を使用できるのは日本国内のみで、外国では放送方式、電源電圧、電圧周波数などにより使用できません。
- This set is designed for use in Japan only and cannot be used in any other country.

形名	CHKT-SP1S	
電源	AC100V 50/60Hz共用	
消費電力	12W (コンバーター電源の供給なし時)	
受信周波数範囲	950MHz~2150MHz	
LNB局発対応	11.2GHz (放送)、11.3GHz (通信)、PerfecTV共聴方式、10.873GHz、その他はマニュアル対応	
映像入力端子	1端子 (S1入力対応)	
映像出力端子	2端子 (S1出力対応)	
コンポーネントビデオ出力端子	1端子 (音声は音声出力2を兼用)	
音声入力端子	1端子	
音声出力端子	2端子	
電話接続端子	1端子	
光デジタル音声出力端子	2端子 (前面1端子、後面1端子)	
CS-IF入力端子	1端子	
データ出力端子	1端子	
ビデオコントローラ端子	1端子	
AV-BUSⅢ端子	1端子	
許容動作温度	0℃~40℃	
外形寸法	幅36.0×高さ7.0×奥行22.2 (cm)	
質量	2.5kg	
付属品	リモコン送信機……………1個	ご相談窓口一覧表……………1枚
	単3形乾電池……………2個	保証書……………1枚
	R6P (またはSUM-3)	スカイパーフェクTV!加入申込書…1枚
	ビデオコントローラ (1.5m) ……1個	
	モジュラー分配器……………1個	<b>CSアンテナ同軸タイプのみ</b>
	モジュラーケーブル (10m) ……1本	CSアンテナ (2衛星対応) ……1個
	映像・音声コード (1.5m) ……1本	取扱説明書 (別冊)……………1冊
	S映像コード (1.5m) ……1本	
	ICカード……………1枚	<b>アンテナ取付キット同軸タイプのみ</b>
	クッション……………2枚	アンテナ取付金具……………1式
	取扱説明書……………1冊	同軸ケーブル (15m)……………1本

# 日立 HI

## デジタル放送受信チューナー

# CHKT-SP1S

## 取扱説明書

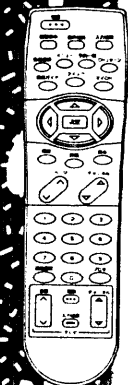
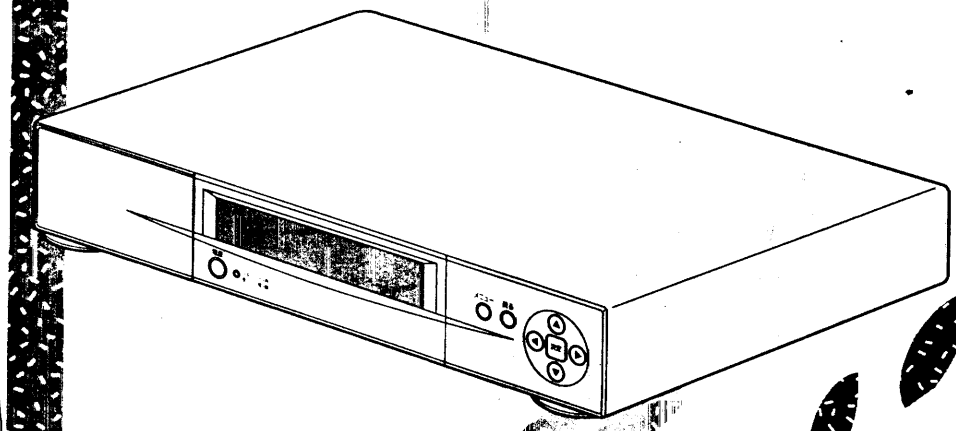

- 本セットには、CSアンテナとアンテナ取付キット同軸タイプとCSアンテナ同軸タイプと別売りタイプの3種類があります。本書では、主にCSアンテナ同軸タイプで説明していますが、取付は同じです。
- 本セットは、スカイパーフェクTV!専用チューナーです。従来のBS放送やCSアナログ放送、デジタル・ティービーの放送は受信できません。

この製品は、著作権保護技術を採用しており、米国と日本の特許技術と知的財産権によって保護されています。著作権保護技術の使用には、マクシオン社の許可が必要です。また、その使用はマクシオン社の特別権利がない限り、家庭での使用とその他一部のペーパービューでの使用に制限されています。この製品を分解または改造することは禁じられています。

このたびは日立衛星デジタル放送受信チューナーをお求めいただき、まことにありがとうございました。

**最初に**「使用上のご注意」をお読みください。本体は、この「取扱説明書」をよくお読みになり、ご理解のうえ正しくご使用ください。お読みになったあとは、保証書、ご相談窓口等とともにいつでも見られる所に大切に保管してください。

株式会社日立製作所

〒105-8430 東京都港区西新橋2-15-12  
電話 (03) 3502-2111

QR28831

Printed in Japan KY-T-1 (C)

# この説明書の見かた

この説明書は、下記のようになっています。  
 (\*違うパターンもありますが、基本的には同じです。)  
 この説明書のもくじは、13、14にあります。

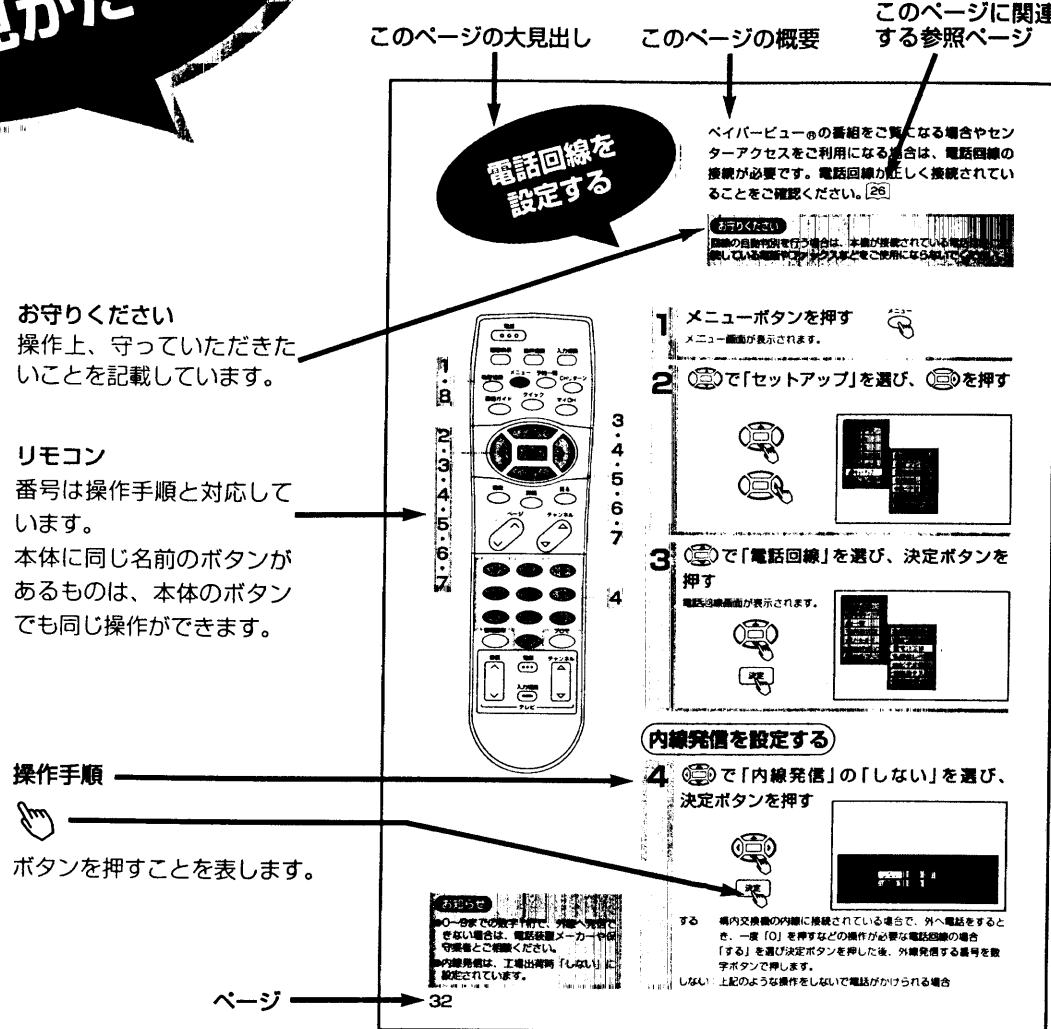

お守りください  
 操作上、守っていただきたいことを記載しています。

リモコン  
 番号は操作手順と対応しています。  
 本体に同じ名前のあるボタンは、本体のボタンでも同じ操作ができます。

操作手順  
 ボタンを押すことを表します。

ページ

# 付属品を確かめましょう

付属品をご確認ください。  
 万一不足しているものがあれば、販売店にご連絡ください。  
 CSアンテナとアンテナ取付キットについては、付属品として同梱しているタイプと別売りのタイプがあります。

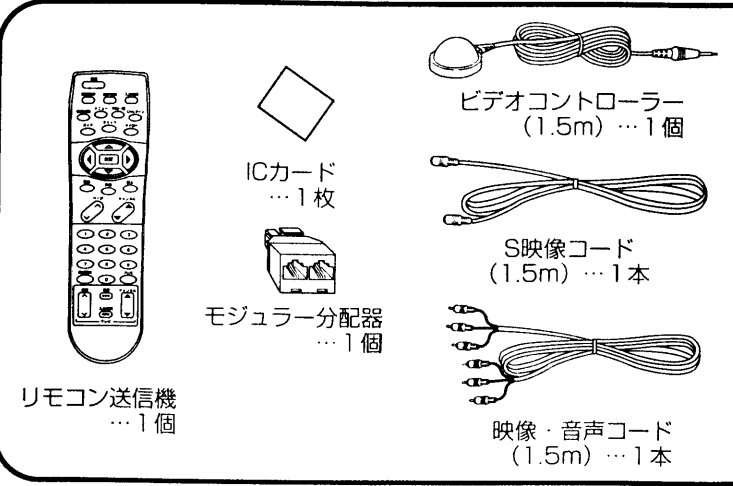

## 下記の説明にない記号について

**警告** 安全上、守っていただきたいことを記載しています。  
**注意**

**重要** 操作の前に読んでいただきたいことを記載しています。

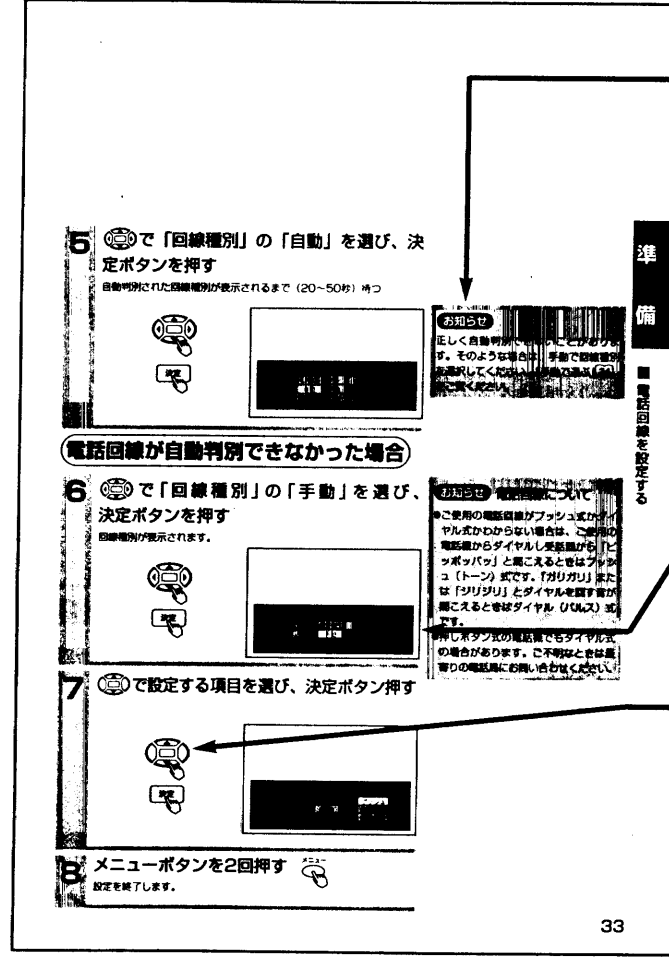

お知らせ  
 このページの操作に関連するお知らせです。(知っておいていただきたいこと)

インデックス  
 章ごとに位置を変えてあります。ページをめくりながら探すとき便利です。

画面表示  
 この操作で選ぶところが白くなっています。(実際の画面では、選択している項目は水色で表示されます。)

ボタン  
 この操作で押すボタンです。セレクトボタンは、下記のようになっています。

- 左右方向の操作
- 上下方向の操作
- 上下左右いずれかの操作

## 記載されている画面表示例について

この取扱説明書に記載されている画面表示例は、説明の補足として画面の一部を記載しています。操作の途中で記載されていない画面が出る場合があります。また、実際の画面と記載されている画面表示例と異なる場合がありますが、故障ではありません。

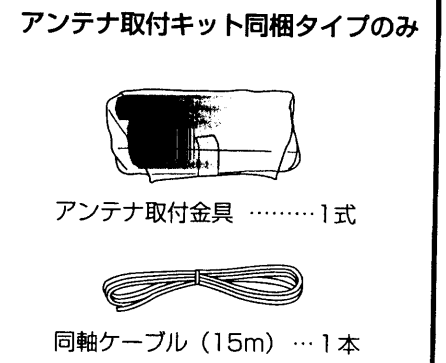
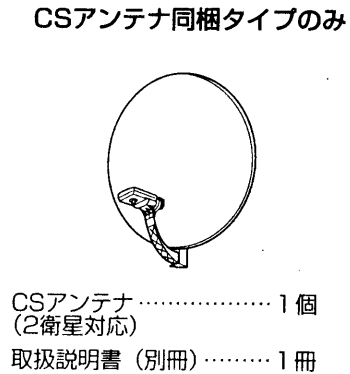
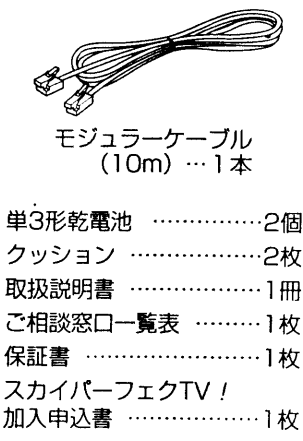

はじめに  
 準備  
 基本操作  
 応用操作  
 各種設定  
 ご参考

# スカパーフェクTV! の放送について

スカパーフェクTV!のCSデジタル放送は、JCSAT3号・4号を使って行われるもので、デジタル画像圧縮技術のMPEG2を使用しています。従来のCSアナログ放送やBS放送よりも多くのチャンネルで放送や情報が送れ、番組に関連する情報も送られています。この番組情報を使って様々なEPG(電子番組ガイド)を、画面上に表示させることができ、そこから番組の選局や予約を行うことができます。また、番組に応じて視聴料を支払うペイパービューの利用状況が、電話回線を通じて自動的にスカパーフェクTV!に送られます。

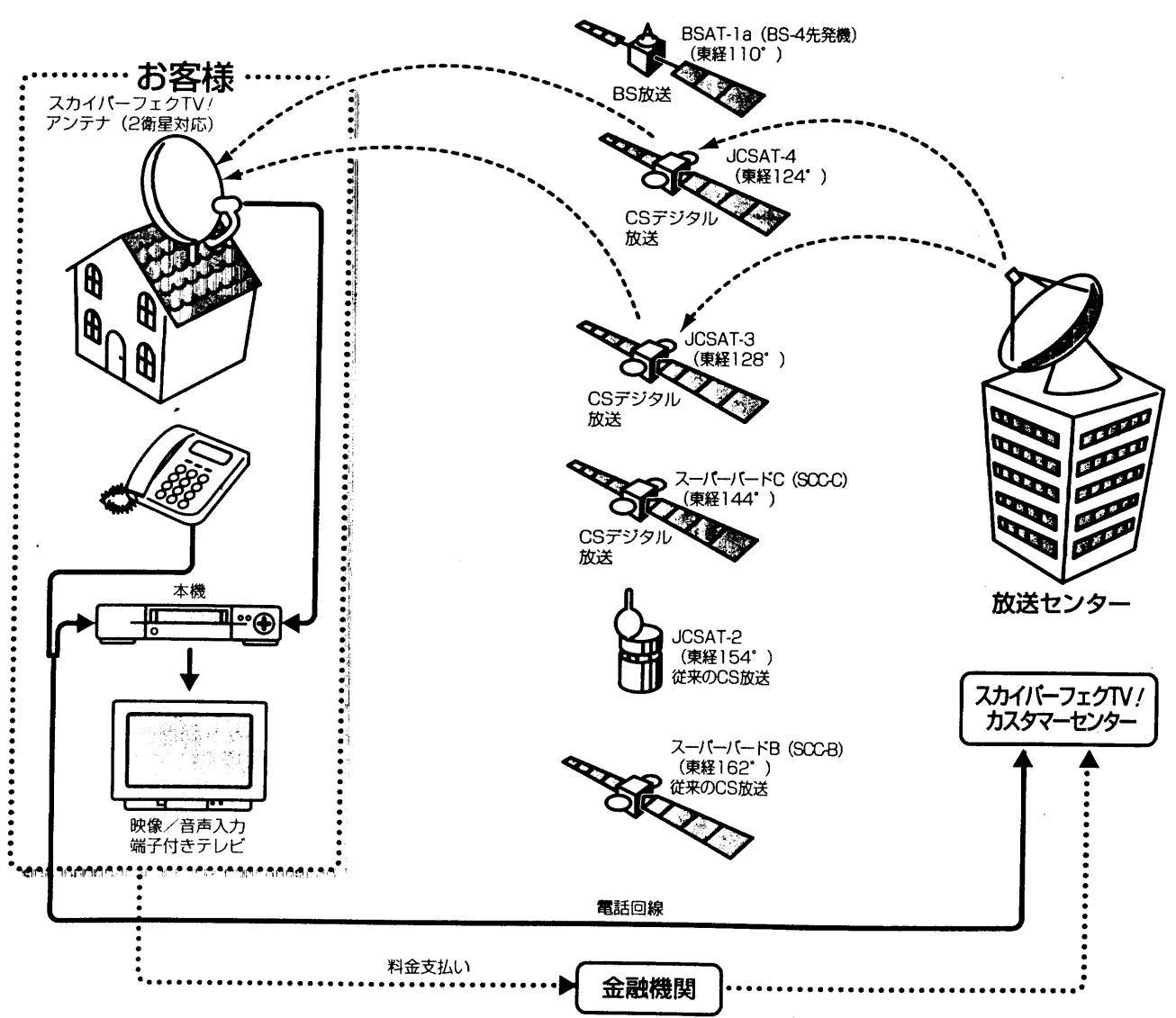

## 加入手続きについて

スカパーフェクTV!の放送(無料放送を除く)をご覧になるには加入手続きが必要です。詳しくは、スカパーフェクTV!カスタマーセンターへご確認ください。

## 仮登録

電話でスカパーフェクTV!カスタマーセンターへ仮登録の申し込みをすると、約2週間の仮登録視聴(無料)をお楽しみいただけます。仮登録で視聴できる期間やチャンネルについては、スカパーフェクTV!カスタマーセンターへご確認ください。

**お問い合わせは、スカパーフェクTV!カスタマーセンターまで。**

●受付時間 9:00 - 21:00 (電話番号はお間違いのないようお願いいたします)

**0570-039-888**

- ※ 札幌・仙台・名古屋・大阪・広島・福岡に電話着信の拠点を設置いたしました。最寄りの拠点までの電話料金で、カスタマーセンターへのアクセスが可能です。各拠点から東京までの電話料金はスカパーフェクTV!が負担させていただきます。
- ※ 携帯電話・PHSなどの移動体通信機器および各種LCRや交換機の設定によってはかかりませんので、その場合は 東京(03)5802-5550をご利用ください。お住まいの場所によっては今までの通話料と同額をご負担いただく場合がございます。交換機の設定によってご利用いただけない場合がございます。 <http://www.skyperfectv.co.jp>

**仮登録の申し込みをする前に次のことをご確認ください。**

ICカード番号……本機に同梱されているICカードの番号です。ICカードの袋に入っている、バーコードシール(下図)に表示されている16桁の数字です。ICカード番号は、ICカードの裏面にも印刷されています。

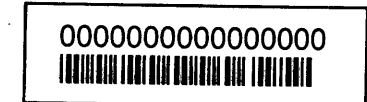

バーコードシール

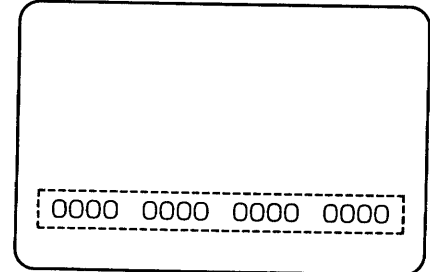

ICカード

また、ICカードが本体に挿入されている場合は、「簡易テスト」[34]画面で確認することもできます。仮登録を行わない場合は、無料放送以外の番組をご覧になることができません。番組をご覧になるための接続と設定[22]~[35]が終了したら、仮登録を行ってください。

## 本登録

同梱されているスカパーフェクTV!有料放送サービス加入申込書に、契約希望チャンネルやICカード番号など必要事項をご記入のうえ仮登録視聴期間内に到着するように郵送してください。お申し込みの際は、視聴マニュアル(ご契約の手引き)をご覧ください。

**お知らせ** スカパーフェクTV!のご利用について

スカパーフェクTV!では、ペイパービューの視聴には、電話回線の接続が必要です。スカパーフェクTV!では、電話回線を使って定期的に購入履歴(ペイパービュー)を自動的に送信するようにしています。自動送信の電話料金は無料ですが、自動送信中(約2秒程度)は電話回線が接続されている電話機やファックスなどは、ご使用になれません。

●成人チャンネルについて  
成人向け番組などをご覧になる場合は、事前に所定の手続きによる申し込みが必要となります。

はじめに

スカパーフェクTV!の放送について

# 使用上のご注意

ご使用のまえによくお読みの上、正しくお使いください。  
お読みになったあとはいつでも見られる所に必ず保管してください。

## ご使用のまえに

絵表示について…製品を安全に正しくお使いいただき、あなたや他の人々への危害や財産への損害を未然に防止するために、いろいろな絵表示をしています。

- 警告** この表示を無視して、誤った取り扱いをすると、人が死亡または重傷を負う可能性があります。
- 注意** この表示を無視して、誤った取り扱いをすると、人が障害を負ったり物的損害を発生する可能性があります。

〈絵表示の意味〉

- 気をつけなければならない。「注意」を示します。
- してはいけない。「禁止」を示します。
- 感電に気をつけなければならない。「感電注意」を示します。
- 必ず行う。「強制」を示します。

## 安全上のご注意

### 警告

#### ■異常が発生したら、すぐに電源プラグを抜いてください

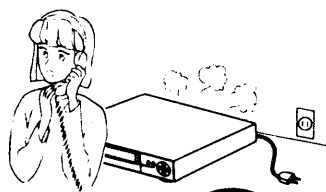

電源プラグをコンセントから抜くこと

異常、故障状態とは

- 煙が出ている、へんな臭いや音がする
- 画が乱れる・映らない、音がでない
- 本機の内部に異物(水、金属など)が入ったなど

異常、故障状態のまま使用すると火災、感電の原因となります。

すぐに電源スイッチを切り、電源プラグを抜いて販売店に修理をご依頼ください。お客様による修理は危険ですから絶対におやめください。

#### ■不安定な場所に置かないでください



ぐらついた台の上や傾いた場所など不安定な場所に置かないでください。

落ちたり、倒れたりしてけがの原因となります。

## 設置をするとき

### 警告

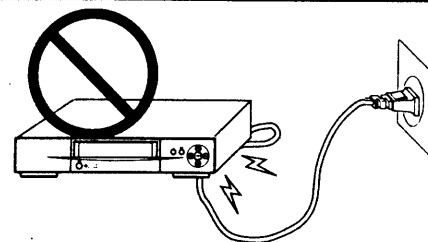

■電源コードが本機の下敷にならないようにしてください  
コードに傷がついて火災・感電の原因となります。

### 注意

#### ■湿気やほこりの多いところ、油煙や湯気が当たるところに置かないでください

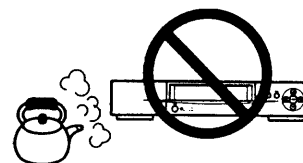

火災・感電の原因となることがあります。  
●調理台や加湿器のそばなど

#### ■電源プラグ、アンテナ線などの外部の接続線をつないだまま移動させないでください

火災・感電・けがの原因となることがあります。

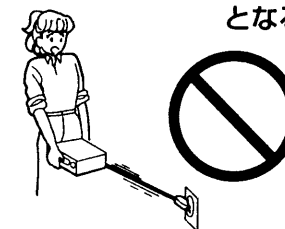

#### ■通風孔をふさがないでください



火災の原因となることがあります。

通風孔を壁から10cm以上離して据えつけてください。特につぎのような使い方はしないでください。

- 本機をおお向けや横倒し、逆さまにする。
- 風通しの悪い狭い所に置く。
- じゅうたんや布団の上に置く。
- テーブルクロスなどを掛ける。

#### ■持ち運ぶときは衝撃を与えたり、落とさないでください



落とさないでください

火災・感電・けがの原因となることがあります。

#### ■アンテナ工事には技術と経験が必要ですので販売店にご相談ください

- 送配電線から離れた場所に設置してください。アンテナが倒れた場合、感電の原因となることがあります。
- 特に受信アンテナは強風の影響を受けやすいので堅固に取りつけてください。

#### ■アース線の接続は確実にこなってください

アースが不完全な場合には、感電の原因となることがあります。

- 本体をアース接続する場合は、確実に行ってください。アース線は、ガス管、水道管、避雷針、電話のアース線に接続しないでください。

## 使用するとき

### 警告

#### ■ 本機の上に花瓶などを

置かないでください

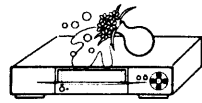

本機の内部に水などが入ると火災・感電の原因となります。

万一、入った場合は、すぐに電源スイッチを切り、電源プラグを抜いて販売店にご連絡ください。

●花瓶、水槽、植木鉢、コップ、化粧品、薬品などを置かないでください。



水ぬれ禁止

#### ■ 本機に水が入ったり、ぬらしたりしないでください

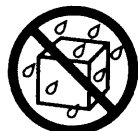

水ぬれ禁止

火災・感電の原因となります。

●雨天、降雪中、海岸、水辺での使用は特にご注意ください。

#### ■ 風呂場やシャワー室で

使用しないでください



風呂場やシャワー室での使用禁止

火災・感電の原因となります。

#### ■ 異物を入れないでください



通風孔などから内部に金属類や燃えやすいものなどを差し込んだり、落とし込んだりすると、火災・感電の原因となります。

万一、入った場合は、すぐに電源スイッチを切り、電源プラグを抜いて販売店にご連絡ください。

特にお子様にはご注意ください。

#### ■ 指定の電源電圧でご使用ください

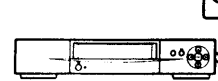

本体に表示された電源電圧以外で使用すると火災・感電の原因となります。

#### ■ カバーなどをはずしたり、改造しないでください

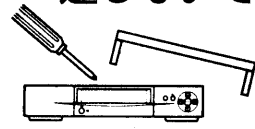

分解禁止

内部には電圧の高い部分があり、感電の原因となります。

内部の点検・調整・修理は販売店にご依頼ください。

#### ■ 電源プラグの刃や周辺に付着した埃や金属類を取り除いてください



そのまま使用すると火災・感電の原因となります。

お手入れは、電源プラグを抜いてから乾いた布で行ってください。

#### ■ 電源コードを傷つけないでください

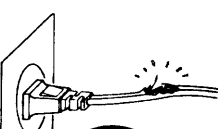

火災・感電の原因となります。傷ついたら、電源プラグを抜いて販売店に交換をご依頼ください。

●傷つける、破損させる、加工する、無理に曲げる、重いものをのせる、加熱する、引っ張るなどをしないでください。

#### ■ 雷が鳴り出したら、アンテナ線や本機には触れないでください



接触禁止

感電の原因となります。

#### ■ 衝撃を与えないでください



万一、本機を落したり、キャビネットを破損した場合は、電源スイッチを切り、電源プラグを抜いて販売店にご連絡ください。そのまま使用すると火災・感電の原因となります。

## 使用するとき

(つづき)

### 注意

#### ■ 電源プラグは、根元まで確実に



差し込んでください  
差し込みが不完全ですと発熱したりして火災の原因となることがあります。  
また、電源プラグの刃に触れると感電の原因となることがあります。

#### ■ 電源プラグは、ゆるみのあるコンセントに差し込まないでください



発熱して火災の原因となることがあります。

ゆるみのある場合は、販売店に交換をご依頼ください。

#### ■ ぬれた手で電源プラグを

抜き差ししないでください

感電の原因となることがあります。

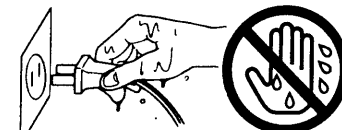

ぬれ手禁止

#### ■ 電源プラグを抜くときは、電源コードを引っ張らないでください

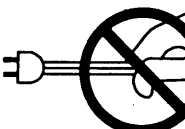

電源コードを引っ張ると電源コードが傷つき火災・感電の原因となることがあります。

#### ■ 本機に乗ったりしないでください



倒れたり、こわれたりしてけがの原因となることがあります。  
特に小さなお子様のいるご家庭ではご注意ください。

#### ■ 本機の上に重いものを



置かないでください  
倒れたり、落下してけがの原因となることがあります。

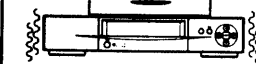

#### ■ 間違った電池の使い方を

しないでください

電池の破裂、液もれにより、火災・けがや周囲を汚損する原因となることがあります。  
特に、次の使い方はしないでください。



●本機で指定されていない電池の使用

●新しい電池と古い電池を混ぜて使用

●本機の極性表示（プラスとマイナスの向き）とは逆向きでの電池の使用

#### ■ 長期間ご使用にならないときは必ず電源プラグを抜いてください

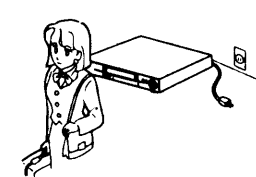

電源プラグをコンセントから抜くこと

#### ■ 防じんキャップは幼児の手の届かないところへ保管してください



万一、お子様が飲み込んだ場合は、ただちに医師と相談してください。

●光デジタル音声出力端子に取り付けてある防じんキャップを取り外した場合は、お子様が防じんキャップを誤って飲むことがないようにしてください。

## お手入れするとき

### ⚠ 注意

#### ■ お手入れの際は、安全のため電源プラグを抜いてください

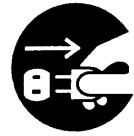

電源プラグをコンセントから抜くこと

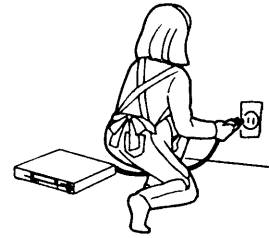

#### ■ 年に一度は内部の掃除を販売店にご依頼ください

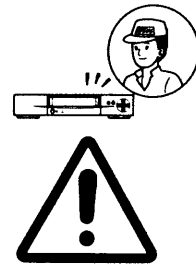

本機の内部にほこりがたまったまま長い間掃除をしないと、**火災や故障の原因となることがあります。**

特に、湿気の多くなる梅雨期の前に行くと、より効果的です。内部の掃除費用については販売店にご相談ください。

## お守りください

#### ■ 高温になるところに置かないでください

キャビネットや部品に悪い影響を与えますのでご注意ください。

- 直射日光や熱器具の近くなど。

#### ■ お部屋は適度の明るさで

暗すぎる部屋は目を疲れさせるのでよくありません。

#### ■ 長時間連続して番組を

#### 見ていると目が疲れます

時々、画面から離れて目を休めてください。

#### ■ 適度な音量で

特に夜間での音量は小さい音でも通りやすいので、窓を閉めたり、ヘッドホンを使用したりして、隣り近所への配慮を十分し、生活環境を守りましょう。

#### ■ キャビネットのお手入れについて

●キャビネットの表面をベンジン、シンナーなどでふいたり、殺虫剤などの揮発性のものをかけたりしないでください。また、ゴムやビニール製品などを長時間接触したままにしないでください。変質したり、塗料がはげるなどの原因となります。

●化学ぞうきんをご使用の際は、その注意書に従ってください。

●キャビネットや操作パネル部分の汚れは、柔らかい布で軽くふき取ってください。汚れがひどいときには、水にうすめた中性洗剤にひたした布をよく絞ってふき取り、乾いた布で仕上げてください。特に、次の洗剤などは塗装を傷めますので使用しないでください。

- ・アルカリ性洗剤、アルコール系洗剤、みがき粉、粉石鹸、カーワックス類など

## お知らせ

#### ■ アンテナ工事について

- 画質や音質は、アンテナの電波受信状況によって大きく左右されます。
- アンテナ工事には技術が必要ですので、お買い上げの販売店に依頼してください。

#### ■ アンテナの立てかたについて

- 妨害電波の影響を避けるため、自動車道路や電車の架線、送配電線、ネオンサインなどから離れた場所にお立てください。
- アンテナ線を不必要に長くしたり、束ねたりしないでください。また風でブラブラしないようにしっかりと固定してください。
- 金属の多い場所に配線することも避けてください。

#### ■ アンテナの点検・交換について

アンテナは風雨にさらされるため、美しい画像でお楽しみ頂くためにも点検・交換することをおすすめします。

特に、煤煙の多い所、潮風にさらされる所では、アンテナが早く傷みますので、映りが悪くなった場合は、販売店にご相談ください。

#### ■ 接続機器の取り扱いについて

本機に接続して使用する機器の取扱説明書とその「使用上のご注意」もよくご覧ください。

#### ■ ラジオを近くに置かない

本機の近くでラジオを使用すると、ラジオ放送に“ブーン”というハム音が出ることがあります。本機から離してご使用ください。

#### ■ 携帯電話などを近くで使用しない

本機の受信周波数範囲(950MHz~2150MHz)に相当する周波数を用いる携帯電話などの機器を、本体やCSアンテナ線に近づけてご使用になると、映像や音声に不具合が発生することがあります。それらの機器とは離してご使用ください。

#### ■ 本機の機能動作について

誤動作、受信状況および故障などにより、本機が正しく動作しないことがあります。これによる付随的損害(機会損失などによる補償や録画内容など)は、当社は一切の責を負いませんので、あらかじめご容赦ください。

#### ■ 電話回線工事について

電話回線工事は、資格をもつ工事担任者におまかせください。無資格の方は工事をしないでください。

#### ■ プロジェクションテレビを接続する場合

本機をプロジェクションテレビ(スクリーン投影式テレビ)のような輝度の高いテレビに接続した場合、静止画像を1時間以上映していると、ブラウン管の残像現象(焼き付き)を起こし画像がスクリーンに残ってしまうことがあります。やむを得ず静止画像を長時間映す場合は、なるべく明るさを下げてください。

#### ■ ICカードの取り扱いについて

- ICカードは静電気に非常に弱いものです。さわる場合は他の金属部分(接地されている)にふれて放電させてからさわってください。また、ICカードのコネクタ部分(金属部分)は触れると接触不良により正常に動作しないおそれがありますので、触れないでください。
- ICカードの所有権は、スカイパーフェクTV!にあります。ICカードに関係する何らかの事由が発生した場合には、直接スカイパーフェクTV!カスタマーセンターにご連絡いただくようお願い致します。当社では責を負いませんのでご容赦ください。

# このチューナーの特長

**ビデオ録画予約が便利な連動機能**  
 お手持ちのビデオのメーカーを設定しておく、番組ガイドなどから録画予約したい番組を設定するだけで、付属のビデオコントローラーを経由して自動的に番組を録画することができます。主要11社のビデオに対応。

**光デジタル音声出力を前面・後面に装備**  
 本体後面に加え、前面にも「光デジタル音声出力端子」を採用し、ポータブルMDの接続も手軽にできます。

**動作表示が一目でわかる大型蛍光表示管**  
 チャンネル番号や時刻表示、メール着信などの各種動作状態を見やすく表示する「大型蛍光表示管」を採用しています。また、サウンドナビ受信時は、曲名や演奏者が表示されます。

**コンポーネントビデオ出力端子**  
 コンポーネントビデオ入力端子付き高画質テレビに対応。高画質で番組が楽しめます。

**AVセレクター機能を兼ねたビデオ入力端子**  
 ビデオやDVDなどの外部機器を接続できるビデオ入力端子を装備しているので、入力端子が少ないテレビにも手軽に接続できます。

**コンパクトサイズ**  
 奥行き業界最小(22.2cm)の新デザインを採用。個室などのスペースが狭い場所にも手軽に設置することができます。

**その他**  
 (1) テレビの操作もできるプリコード型リモコン。主要11社のテレビに対応。  
 (2) EPG操作や選局が高速で行なえる快適な操作性。  
 (3) サウンドナビ対応。蛍光表示管にスクロール表示も行えます。

# もくじ

## はじめに

- この説明書の見かた .....2
- 付属品を確かめましょう .....2
- スカイパーフェクTV!の放送について .....4
- 加入手続きについて .....5
- 使用上のご注意 .....6
- 安全上のご注意 .....6
- お守りください .....10
- お知らせ .....11
- このチューナーの特長 .....12

## 準備

- 各部のなまえ .....15
- リモコン .....15
- 本体前面 .....16
- 表示窓 .....17
- 本体後面 .....17
- 本機の操作について .....18
- ヘルプ機能 .....21
- 番組をご覧になるまでの手順 .....22
- アンテナ線を接続する .....23
- アースとの接続 .....23
- 各機器を接続する .....24
- テレビ・ビデオとの接続 .....24
- 光デジタル入力端子付きの機器との接続 .....25
- 電話回線を接続する .....26

- リモコンの使いかた .....27
- 乾電池の入れかた .....27
- リモコンの取り扱い .....27
- テレビを操作する .....28
- ICカードを入れる .....29
- アンテナを設定する .....30
- 電話回線を設定する .....32
- 簡易テスト .....34

## 基本操作

- 番組をご覧になるには .....36
- 基本的なチャンネル選局 .....38
- チャンネル番号で選局する .....38
- チャンネルアップダウンで選局する .....38
- 番組ガイドから番組を選ぶ .....39
- 番組ガイドの見かた .....39
- 番組を予約する .....40
- 番組ガイドから予約する .....40
- 予約を確認したり、取り消しする .....41
- ペイパービュー番組を見る .....42
- 二重音声を選ぶ .....44
- 番組名などを見る .....45
- 番組説明を見る .....46
- 複数の信号からお好みのものを選ぶ .....47
- 字幕表示を選ぶ .....48
- センターアクセスを楽しむ .....49
- サウンドナビについて .....51

はじめに  
 準備  
 基本操作  
 応用操作  
 各種設定  
 ご参考

応用操作

いろいろな方法で選局する .....53  
 クイックガイドから番組を選ぶ .....53  
 クイックガイドの見かた .....53  
 マイジャンルを変更する .....54  
**マイCHから選局する .....56**  
 マイCHから選局する .....56  
 視聴中のチャンネルを登録する .....57  
 チャンネル一覧から登録する .....58  
**CHガイドから番組を選ぶ .....60**  
**CHリターンで選局する .....61**  
**プロモーションチャンネルを  
 選局する .....62**  
**チャンネル一覧から選局する ...63**  
**シリーズ内容を確認する .....64**  
**メール・ボードを見る .....65**  
**番組ガイドの表示を変える .....66**  
 何日か先の内容を見る .....66  
 現在時刻からの表示に戻す .....66  
 表示するチャンネルを切り換える...67  
 視聴制限を一時解除する .....68  
 表示時間幅を切り換える .....69  
 指定したチャンネル番号から  
 表示する...70  
**外部入力に切り換える .....71**  
**ビデオに録画するとき .....71**  
**マニュアル予約する .....72**  
**予約の実行結果を見る .....74**  
**ペーパービューの利用状況を  
 確認する .....76**

各種設定

ビデオを設定する .....78  
 ビデオコントローラーを  
 設置する .....78  
 ビデオのメーカーを設定する .....79  
 マニュアルで設定する .....82  
**CHスキップを設定する .....84**  
 チャンネル一覧から  
 スキップ設定する .....84  
 視聴中のチャンネルを  
 スキップ設定する .....85  
**オプションを設定する .....86**  
**視聴制限を設定する .....88**  
 視聴制限を設定する .....88  
 視聴制限を変更する .....90  
 視聴制限を解除する .....92  
 視聴制限にかかる番組を  
 選んだ場合 .....93  
**CHロックを設定する .....94**  
 チャンネル一覧から  
 CHロック設定する .....94  
 視聴中のチャンネルを  
 CHロック設定する .....96  
**受信設定を変更する .....97**  
 伝送諸元を確認する .....99  
 伝送諸元を手動設定する .....100  
**ダウンロードする .....101**

ご参考

各種アイコンについて .....102  
 方位角・仰角・  
 偏波角表 (参考) ...104  
 メッセージ一覧 .....105  
 故障かな?と思ったら .....107  
 保証とアフターサービス  
 (必ずお読みください。) ...109  
 索引 .....110  
 仕様 .....裏表紙

各部のなまえ

内の数字は、参照ページです。

●リモコン

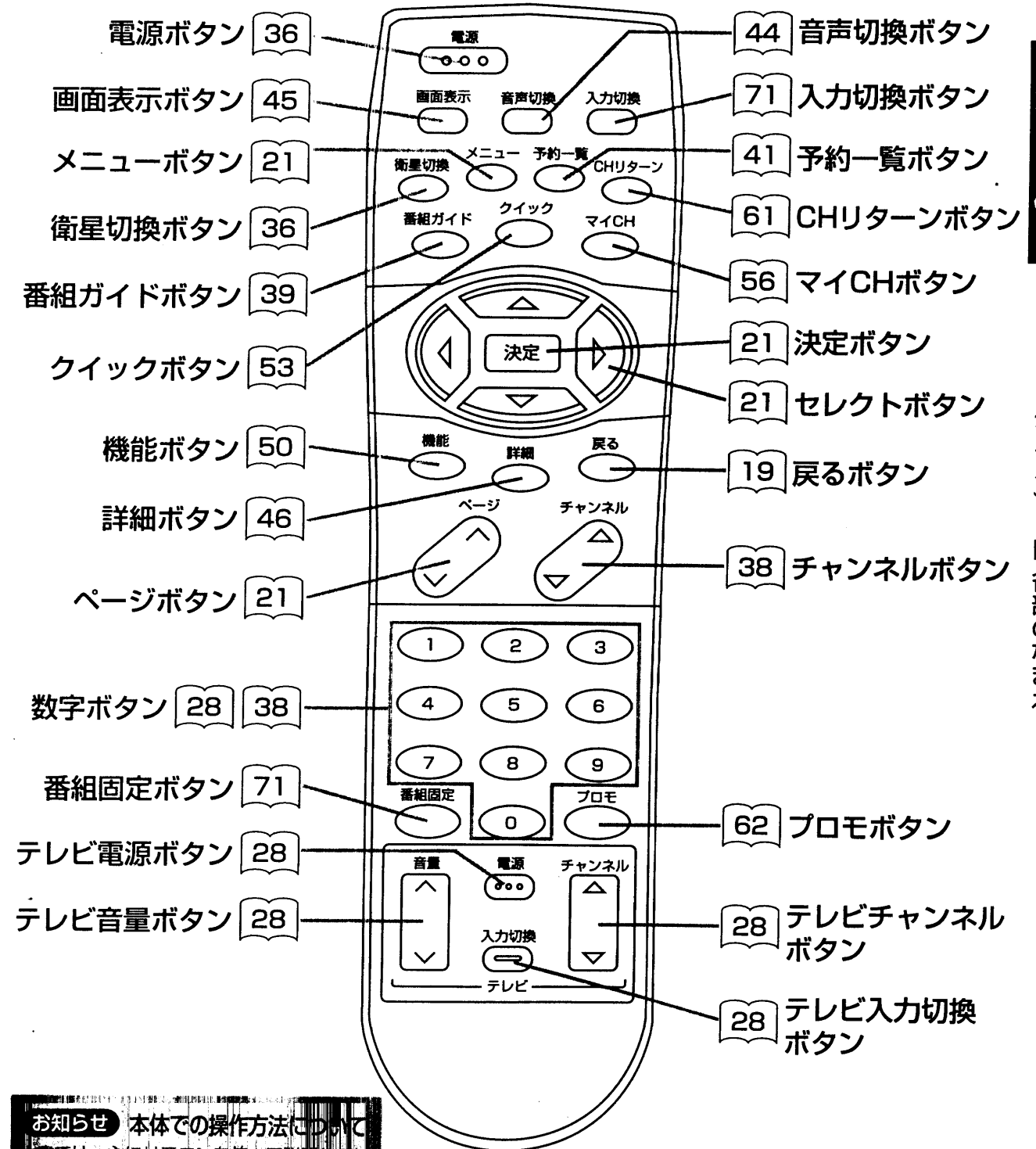

準備

もくじ (つづき)

各部のなまえ

**お知らせ** 本体での操作方法については、  
 本書では、主にリモコンを使って説明して  
 います。  
 本体にあるリモコンと同じ名前のボタンは、  
 リモコンと同じ動きをします。



# 各部のなまえ (つづき)

## ●本体前面

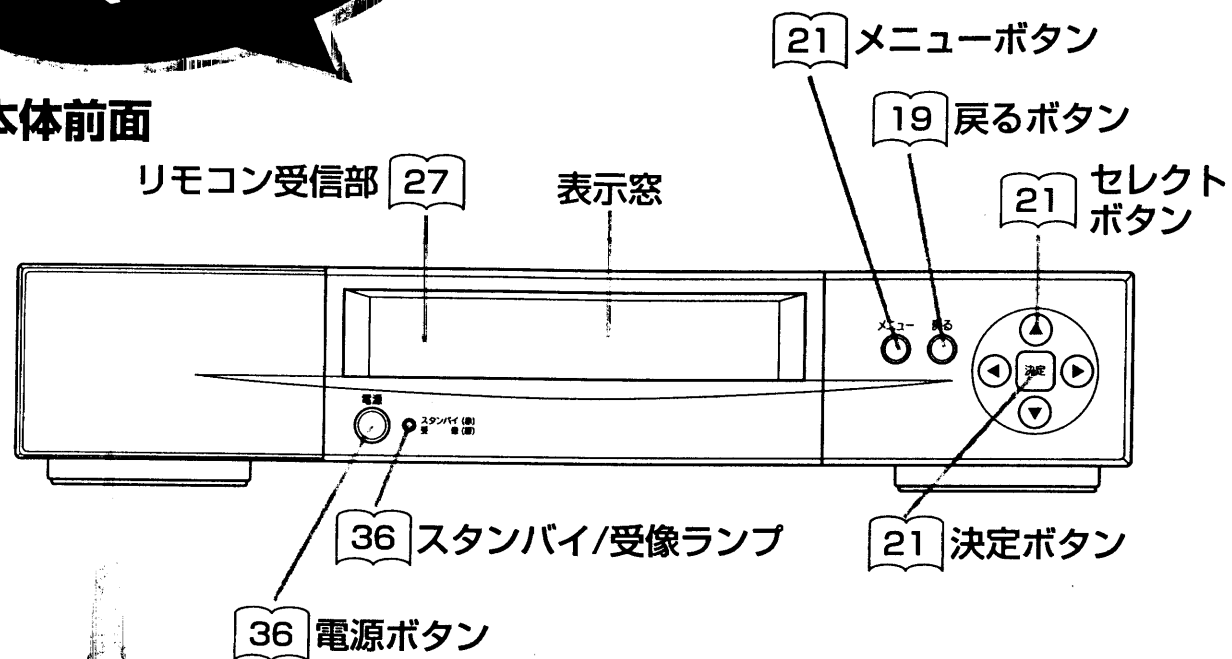

## とびら内

とびらの開けかた

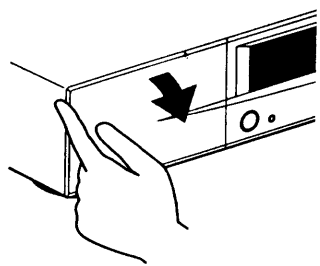

とびらの左側に指を引っかけ、手前に引きます。

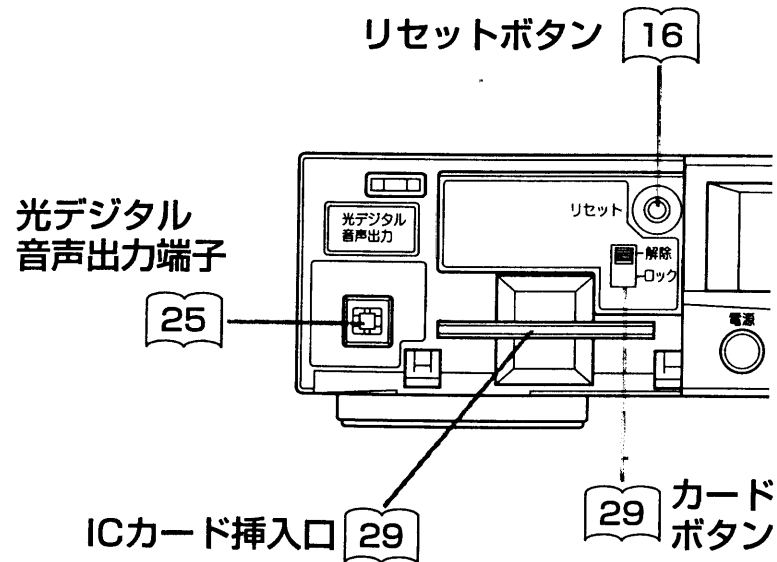

### お知らせ

- このような場合には、
- 選択画面が表示されているとき、セレクトボタンを押すと、
  - 動いていた映像が、突然静止するなど受信異常が起る。
- このような場合は、本体のとびら内にある、リセットボタンを押してください。

## ●表示窓

(データ放送受信時に点灯します。)

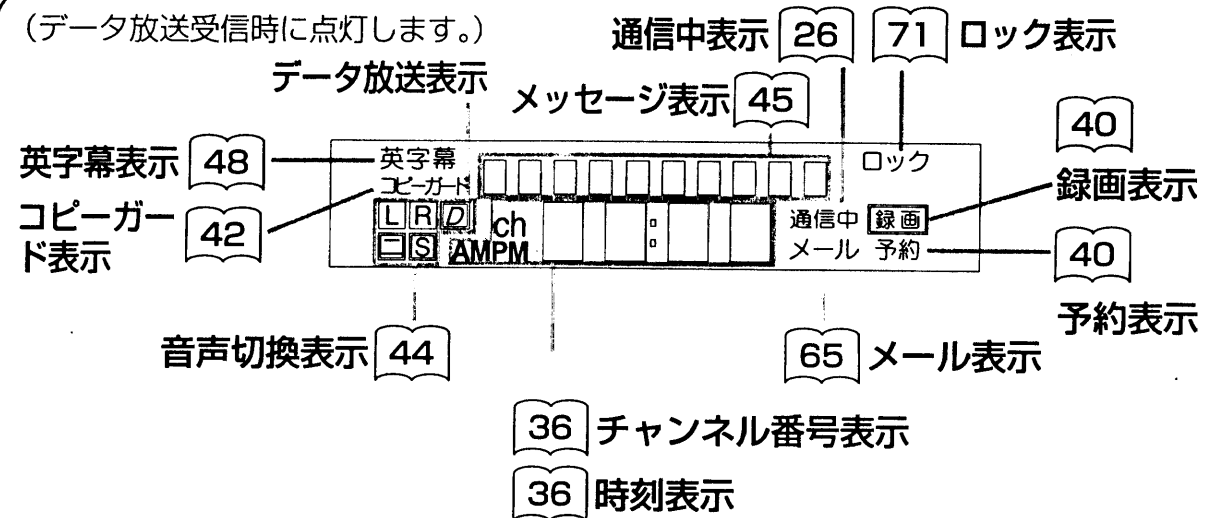

## ●本体後面

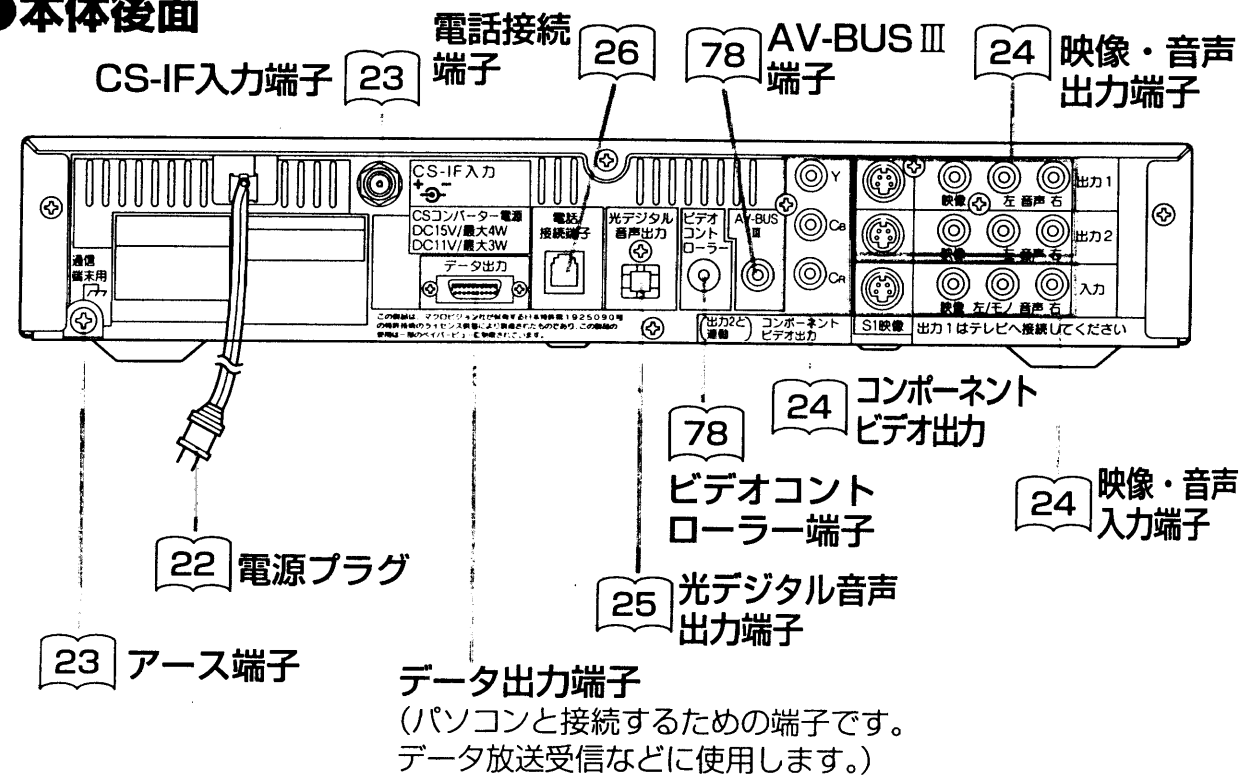

### お知らせ

表面の柔らかい木製キャビネットなどの上へ本体を設ける場合、前面パネルの脚部底面に同梱されたクッションを貼り付けることをおすすめします。

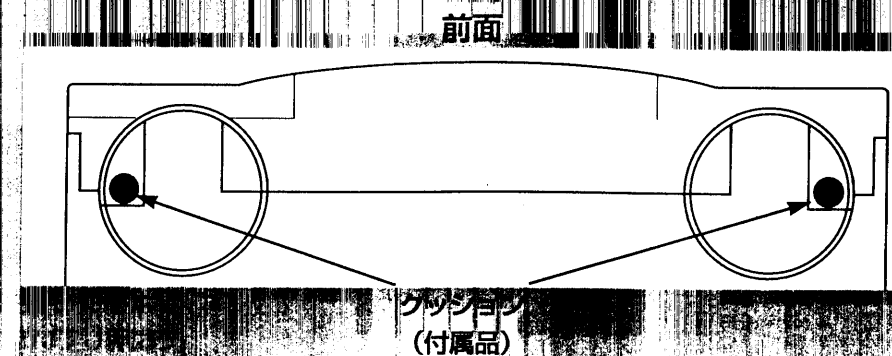

# 本機のご操作について

メニュー画面からいろいろな機能が選択できます。各機能のくわしい説明は、 ページをご覧ください。

## メニュー画面



メール・ポード一覧 **65**

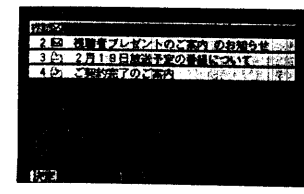

メール・ポード内容 **65**



番組ガイド **39**

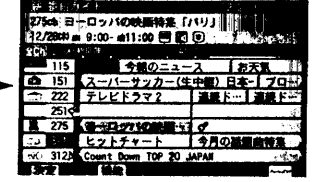

予約一覧 **41**

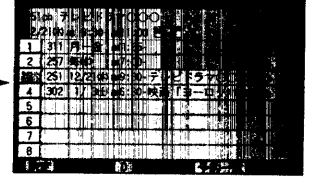

シリーズ一覧 **64**

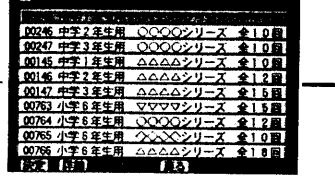

チャンネル一覧 **63**

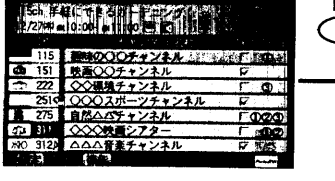

利用状況 **76**

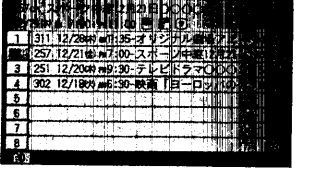

クイックガイド **53**

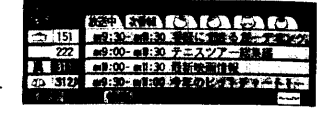

実行結果 **74**



シリーズ説明 **64**

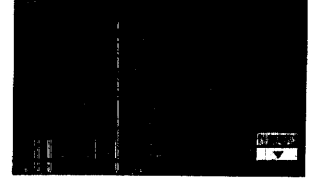

チャンネル説明 **63**



マークは、リモコンのボタンで直接表示することができます。この説明書では、主にリモコンボタンで直接表示する方法で説明しています。

## メニュー画面

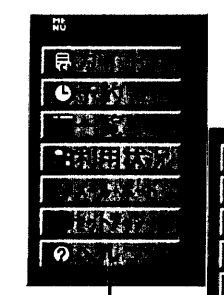

ヘルプ **21**



視聴制限 **88**



オプション **86**



電話回線 **32**

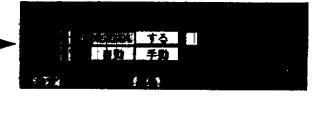

受信レベル **30**

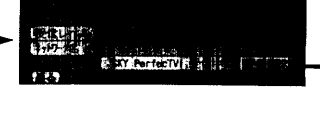

ビデオ設定 **79**



簡易テスト **34**



ダウンロード **101**

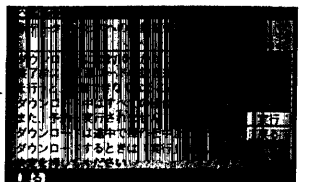

- 選択している項目は、水色で表示されます。
- →の向きに操作するときは、決定ボタンを押します。
- ←と逆向きに操作するときは、戻るボタンを押します。
- メニュー画面の右側に選択項目が表示される場合は、 ボタンまたは決定ボタンで、右側の選択項目が選ばれます。
- 左側へ戻るときは、 ボタンまたは戻るボタンで左側の選択項目が選ばれます。

受信設定 **97**



受信設定：伝送諸元 **99**

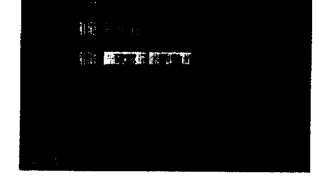

## 準備

■ 本機のご操作について

# 本機のご操作について (つづき)

機能メニュー画面

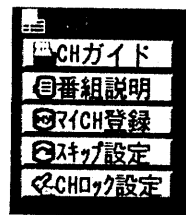

CHガイド 60

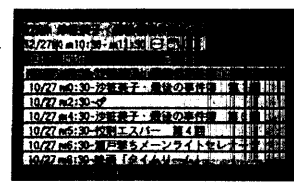

番組説明 46

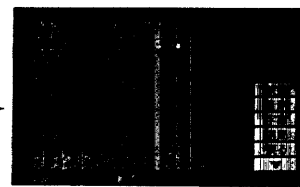

マイCH登録 57

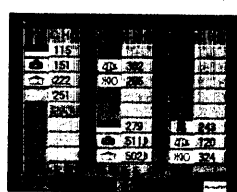

スキップ設定 85

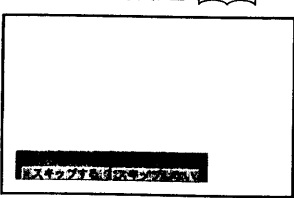

CHロック設定 96

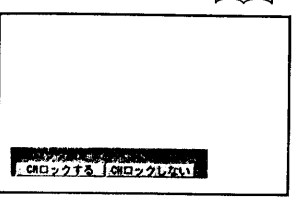

# ヘルプ機能

リモコンボタンの機能や使いかたの説明をご覧になることができます。

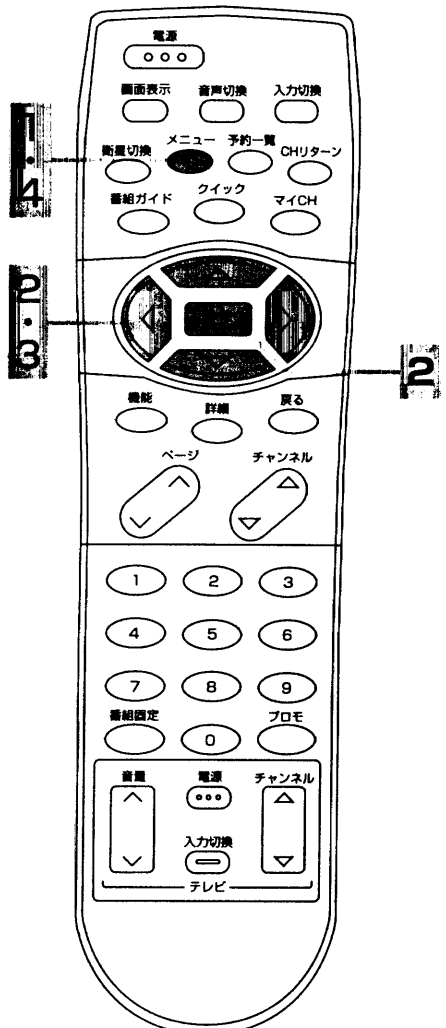

1 メニューボタンを押す  
メニュー画面が表示されます。



2 方向キーで「ヘルプ」を選び、決定ボタンを押す  
ヘルプ画面が表示されます。

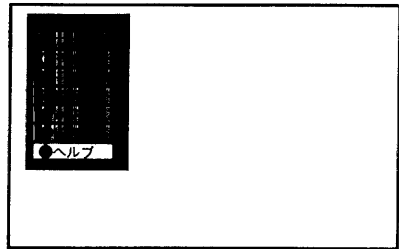

3 方向キーで説明を見たいボタンを選ぶ  
選択したボタンの説明が表示されます。

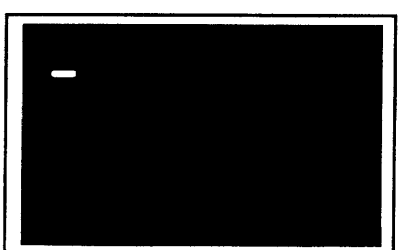

●リモコン上側、下側の説明に切り換えるときは、ページボタンを押します。

4 メニューボタンを2回押す  
ヘルプを終了します。



準備

■ 本機のご操作について (つづき)

■ ヘルプ機能

# 番組を ご覧になるまでの 手順

はじめてお使いになるときに行う接続と設定について説明します。  
番組をご覧になるには、加入手続きが必要となります(無料チャンネルを除く)。**5** をご覧ください。

- |    |  |    |
|----|--|----|
| 1  | アンテナ線を接続する   | 23 |
| 2  | テレビやビデオ、オーディオなどと接続する                                     | 24 |
| 3  | 電話回線を接続する  | 26 |
| 4  | リモコンに乾電池を入れる   | 27 |
| 5  | ICカードを本体に挿入する  | 29 |
| 6  | テレビの電源を入れ、テレビの入力切換を「ビデオ」にする                              |    |
| 7  | 電源プラグをコンセントに差し込み、電源ボタンを押す<br>通常の使用時は、電源プラグを差したままにしてください。 |    |
| 8  | アンテナを設定する  | 30 |
| 9  | 電話回線を設定する  | 32 |
| 10 | 簡易テストをする   | 34 |

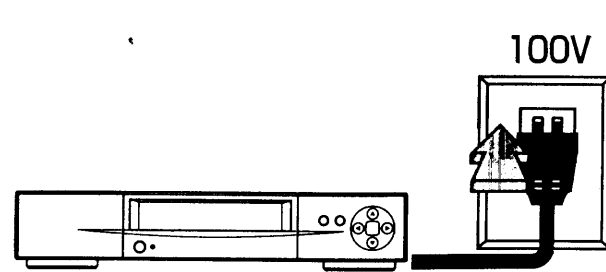

**警告**  
表示される電源電圧のみで使用すると火災・感電の原因となります。

**注意**  
旅行など長期間本機をご使用にならないときは、安全のため必ず電源プラグをコンセントから抜いてください。

# アンテナ線を 接続する

**注意**  
アンテナ工事  
ご相談ください

本機はJCSAT3号・4号機を受信する2衛星対応チューナーです。同梱されたアンテナ(2衛星対応)と接続すると本機からのコントロール信号によって、自動的に受信する衛星を切り換えます。また、チャンネルに対応した電波が受信できるように、偏波を切り換える電圧を常にアンテナに供給しています。このため、アンテナと本機の間は衛星放送用の同軸ケーブルでしっかり接続してください。アンテナの設置については、「取扱説明書(別冊)」をご覧ください。(同梱タイプのみ)

## 1 CSアンテナ線をCS-IF入力端子に接続する

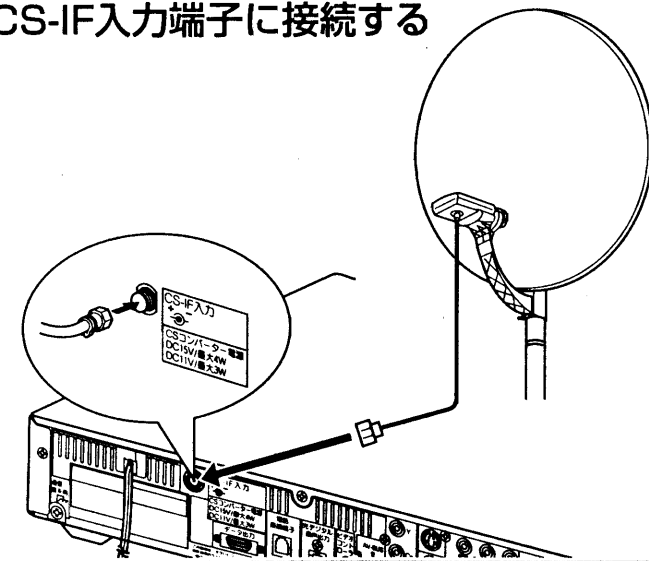

**お知らせ**

- アンテナやコンバーターは正確な調整が必要です。できるだけ販売店・専門家を依頼してください。
- アンテナを接続するときは、安全のため必ず本機の電源プラグをコンセントから抜いてください。
- 沖縄地域では、同梱されたアンテナでの受信は保証できません。(同梱タイプのみ)
- BSアンテナは、使用することができません。
- 従来のCSアナログ放送用アンテナやCSデジタル放送用アンテナは、そのままでは、衛星対応の受信ができません。従来のアンテナ(2衛星対応以外)をご使用になる場合は、販売店にご相談ください。
- 1個のアンテナからアンテナ線を分配して2台以上の受信機に接続することはできません。

## アースとの接続

電気ノイズに対して通信の安定性を向上させるなどのため、市販のアース線を使って、本機のアース端子と接地端子を接続することをおすすめします。  
(本アース端子は、電気通信端末機器の技術基準にもとづくものです。)

**お守りください** **アース接続についてのご注意**  
本機をアース接続する場合は、確実に行ってください。アース線は、ガス管、水道管、避雷針、電話のアース線に接続しないでください。アースが不完全な場合は、感電の原因になることがあります。

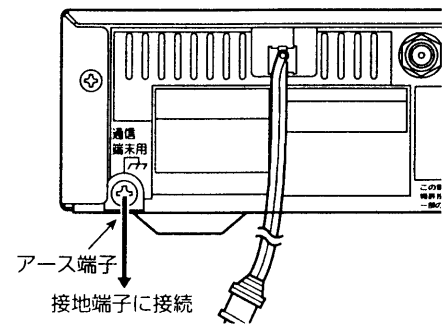

準備  
番組をご覧になるまでの手順  
アンテナ線を接続する

# 各機器を接続する

## お守りください 接続時のご注意

- 他の機器と組み合わせてご使用になる場合は、それぞれの取扱説明書をよくお読みになしてください。
- 接続の際は、各機器の電源を切ってから行ってください。電源を入れた状態で接続すると、大きな音が出たり故障の原因となることがあります。
- 他の機器との接続時、入出力端子をまちがえて接続すると、故障の原因になりますのでご注意ください。
- プラグはしっかり差し込んでください。不完全な接続は雑音の原因となります。
- プラグを抜くときはコードをひっぱらずに、プラグを持って抜いてください。

## テレビ・ビデオとの接続

テレビとの接続には、出力1をご使用ください。

- S映像入力端子付のテレビ・ビデオをご使用のときは、S映像コードで接続することをおすすめします。より良い画質で番組を楽しめます。
- コンポーネントビデオ入力端子付のテレビをご使用のときは、コンポーネントビデオコードで接続することをおすすめします。高画質で番組を楽しめます。(音声は音声出力2をご使用ください。その際、ビデオは出力1へ接続してください。)

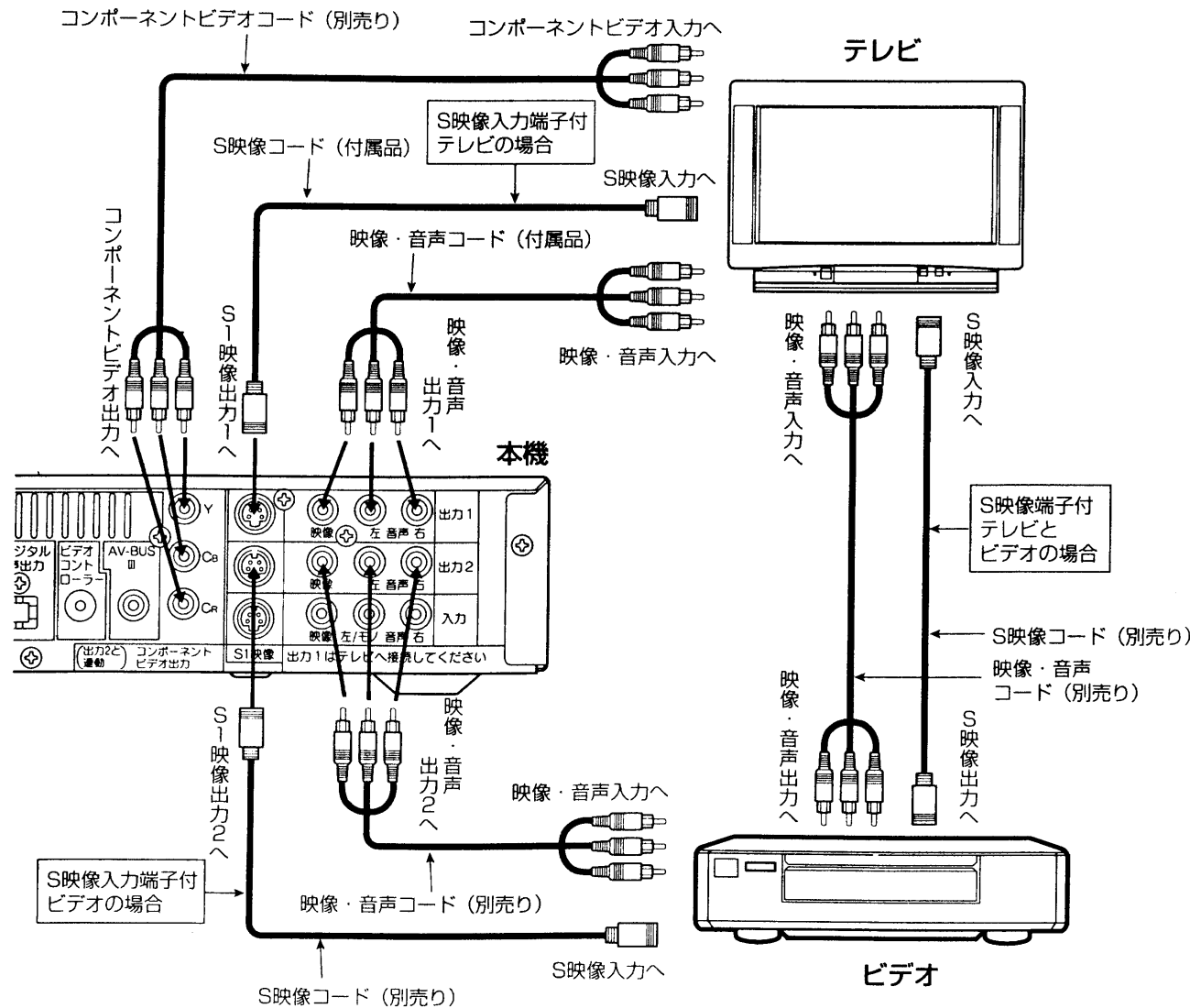

## 光デジタル入力端子付きの機器との接続

本機には、デジタル音声信号をダイレクトに出力する光デジタル音声出力端子を装備しています。本機的光デジタル音声出力端子と、光デジタル入力端子付きアンプやMDプレーヤーなどの光デジタル入力端子と接続します。接続には、市販の光ファイバーケーブルをご使用ください。

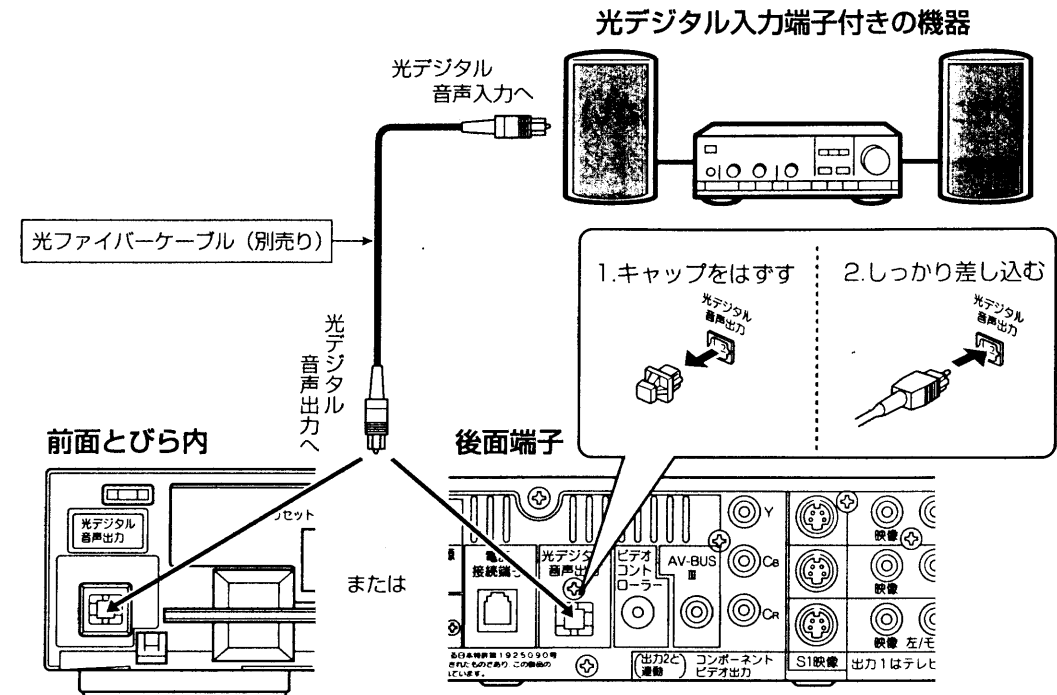

**お守りください 防じんキャップについて**  
端子を使用しない場合は、ほこりなどの侵入を防ぐために、必ずキャップを取り付けてください。

**警告**  
●防じんキャップを取り外した場合、お子様が防じんキャップを誤って飲むことがないようにしてください。  
●防じんキャップは幼児の手の届かないところへ保管してください。万一飲み込んだ場合は、ただちに医師と相談してください。

**お知らせ**

- メニューのセットアップオプションで「出力2の音声入換」を「なし」に設定した場合、音声切換ボタンを押しても出力2の音声は切り換わりません。
- 入力端子は、本機をテレビに接続する際、入力端子が足りない場合などご使用します。本機がスタンバイ状態のとき、自動的に外部入力の音声が入力1に出力されます。
- 外部入力は、出力1にのみ出力されます。外部入力時、出力2とコンポーネントビデオ出力には、なにも出力されません。また、S1映像入力に接続していない場合、S1映像出力1には、なにも出力されません。
- コピーガードの信号が出力されている番組は、ビデオを経由してテレビで視聴すると、正しく視聴できないことがあります。また、ビデオ内蔵テレビでも、機種によっては、正しく視聴できないことがあります。

### 光デジタル音声信号について

- 本機は、放送局側の音声サンプリング周波数に対応した、光デジタル音声信号を出力します。このため、接続できる機器は、サンプリングレートコンバーターを内蔵したアンプやMDプレーヤーなどに限られます。
- 音声切換ボタンを押しても、光デジタル音声出力の音声は切り換わりません。
- 光デジタル音声が入力されない番組もあります。[45]

### アンテナ接続について

- 本機と接続している、テレビやビデオのアンテナ接続は、下記の点にご注意ください。
- アンテナ線には、妨害の少ない同軸ケーブルの使用をおすすめします。平行フィーダーを使用しますと受信状態が不安定となり、妨害電波を受けやすく、画面にしも模様が見えたりします。
  - 室内アンテナも妨害電波を受けやすいので、お避けください。
  - アンテナ線に対して、電源コードや他の接続コード類をできる限り離してください。

準備

各機器を接続する

# 電話回線を接続する

本機は、モジュージャック式のジャックから電話回線に直接接続できるようになっています。ご使用の電話回線コンセントがモジュージャック式でない場合は、変換アダプターまたは工事が必要です。

**重要** ホームテレホンやビジネスホンをご使用の場合は、販売店かNTT営業所、または支店にご相談ください。

電話回線コンセントの種類をご確認ください

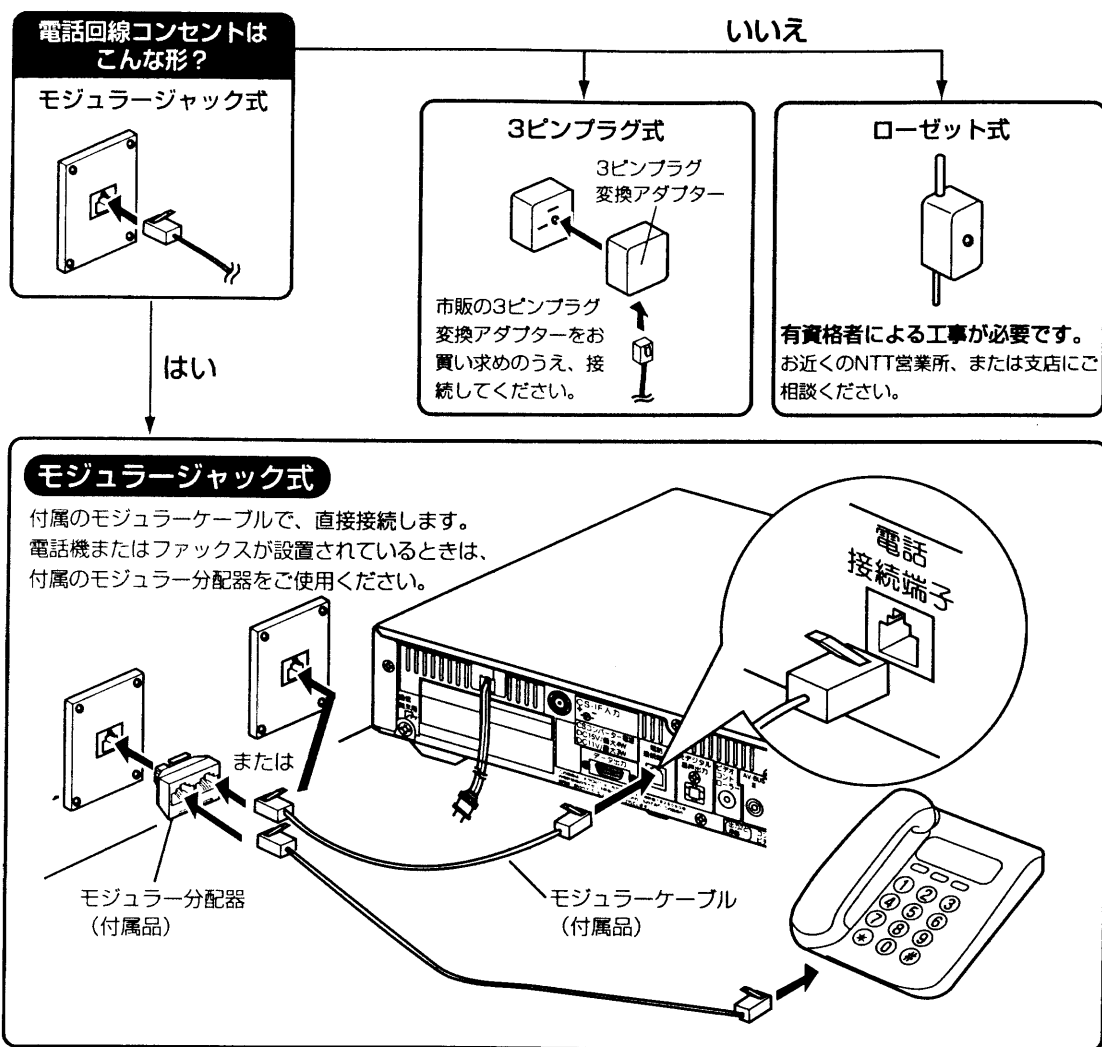

## お知らせ

- ISDN回線でご使用になる場合は、ターミナルアダプターの取扱説明書をお読みください。アダプターの種類によっては、ご使用になれないことがあります。
- 6局4芯タイプの電話機の中で、NTT仕様に準拠していない機器は、ご使用になりません。
- 1つの電話回線につなげられる電話機などは3台までです。4台以上つなげないようご注意ください。
- コードをはずすときは、プラグを持ち、ツメを押しながらかけてください。また、プラグを差し込むときは、音がするまで押し込んでください。
- 公衆電話、共同電話、地域集団電話、自動車電話、携帯電話、PHS、船舶電話には接続できません。
- 本体前面の表示窓に「通信中」が点灯しているときには、電話機をご使用にならないでください。送受信が送られないことがあります。
- キャッチホン契約をされている場合は、本機が通信している場合、キャッチホンが優先されます。
- ファックスが接続されている場合は、ファックスの送受信中に本機が通信を行うと、ファックスの送受信ができなくなります。
- 付属のモジュラー分配器を使用して、電話機などを接続している場合、本機が通信するとき電話機から「チャイム」と音がすることがあります。このような場合は、市販の自動転換器をご使用になることをおすすめします。

# リモコンの使いかた

## 乾電池の入れかた

- 電池ぶたをはずす**  
ツメに指を引っかけ、矢印の方向にずらして開けます。
- 乾電池を入れる**  
付属の単3形乾電池を⊕、⊖の表示どおりに入れます。
- 電池ぶたを閉める**  
電池ぶたを矢印の方向に押し閉めます。

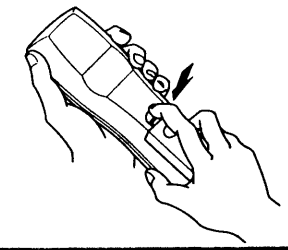
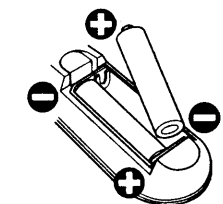
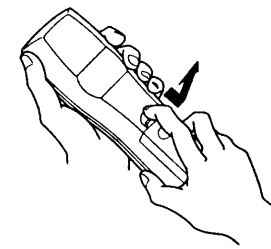

準備

電話回線を接続する ■ リモコンの使いかた

## リモコンの取り扱い

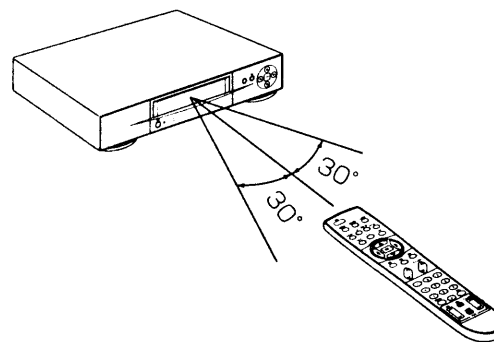

- リモコンは、本体のリモコン受信部の正面から約5メートル、左30度、右30度の範囲内でお使いください。
- テレビを操作するときは、テレビのリモコン受信部に向けてボタンを押してください。

**お守りください**

- リモコンを落とす、曲げる、水に濡らす、火に近づけるなどの原因で故障の原因になります。
- 長時間ご使用になると、乾電池がリモコンから取り出さずにおいでください。
- リモコンの操作がしづかくなったり、メーカー設定が解除されることがあります。乾電池を交換してください。
- リモコン受信部に直射日光などの強い光が当たると動作しなくなる場合があります。直射日光を避けてください。

**リモコンの使用上の注意**

- 乾電池を交換するときは、必ず新しい乾電池を挿入してください。乾電池の破裂、液漏れにより、けがや周囲を汚損する原因となります。

**注意**

- 本機で指定していない電池をお用いしないでください。新しい電池を挿入するときは、必ず電池の向きに注意し、機器の表示どおり正しく挿入してください。まちがえまると電池の破裂、液漏れにより、けがや周囲を汚損する原因となります。

# リモコンの使いかた (つづき)

付属のリモコンで、テレビの操作ができます。1985年以降に発売された日立製ワイヤレスリモコン対応テレビのほとんどを操作することができます。また、日立製以外の10社のテレビも操作することができます。

## テレビを操作する

### 1 テレビ電源ボタンを押しながら、数字ボタンでテレビコードを設定する

ご使用のテレビのメーカーに合ったテレビコードを選んでください。

例：日立を選んだとき

メーカー	テレビコード
日立	11
松下A	12
松下B	13
ビクター	14
ソニー	15
東芝	16
三菱	17
サンヨーA	18
サンヨーB	19
シャープA	21
シャープB	22
富士通ゼネラル	23
NEC	24
パイオニア	25

- 設定をまちがえたときは、はじめからやり直してください。
- 工場出荷時は日立に設定されています。
- 乾電池を交換した場合は、もう一度、設定してください。

### 2 テレビ電源ボタンを押す

テレビ電源ボタンを押してテレビの電源が「入/切」できれば、このリモコンでテレビの操作ができます。

### 3 リモコンをテレビに向けて、テレビ専用ボタンを押す

#### テレビ専用ボタン

- ・電源ボタン
- ・入力切換ボタン
- ・チャンネルボタン
- ・音量ボタン

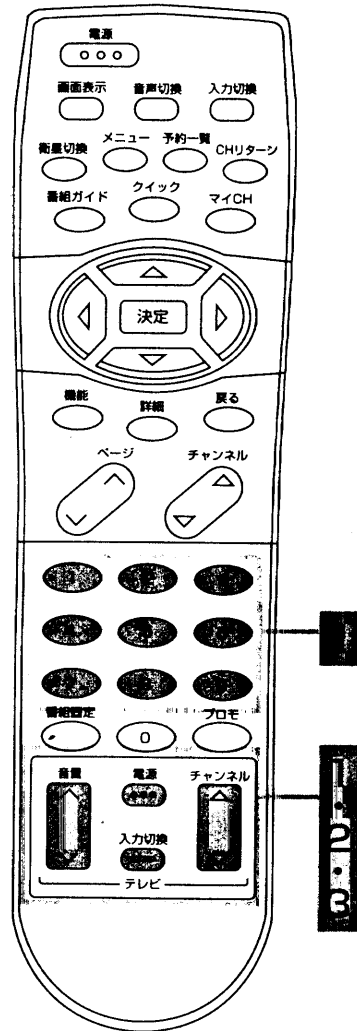

#### お知らせ

松下、サンヨー、シャープはテレビコードが2種類あります。松下、シャープは電源の「入/切」できるコードを選んでください。サンヨーはチャンネルボタンが正しく動作するコードを選んでください。

●数字ボタンでテレビのチャンネルを選ぶことはできません。

# ICカードを入れる

本機に同梱のICカードは、本機を電源コンセントに接続しない状態で挿入してください。

お守りください  
同梱のICカードは、本機を電源コンセントに接続しない状態で挿入してください。誤挿入や破損の原因となります。

## 準備

### 1 とびらの左側に指を引っ掛け、手前に引く

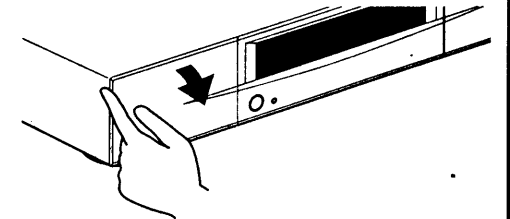

### 2 ICカードを差し込む

ICカードには裏表があります。表面（絵柄表示がある面）を上にし、表面に印刷されている矢印を本機に向け、挿入が止まるまでゆっくり差し込んでください。

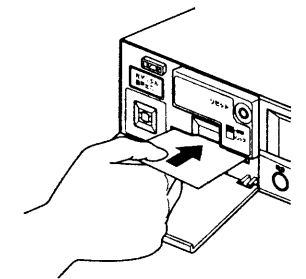

### 3 カードボタンを「ロック」の位置に下げる

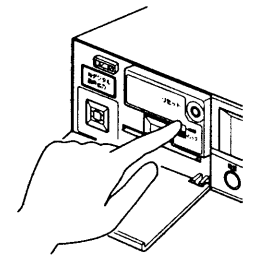

### 4 とびらを閉める

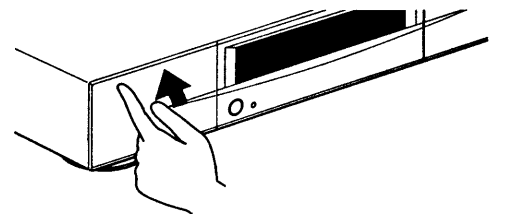

## ICカードを抜くときは

ICカードにはICチップが組み込まれているため、必要なとき以外に抜かないでください。万一、抜く必要があるときは、カードボタンを「解除」の位置に上げてから約1秒後にICカードを抜いてください。

#### お守りください

カードボタンを「解除」の位置に上げて、すぐにICカードを引き抜くと、ICカードが壊れることがあります。

#### お守りください ICカードの取り扱いについて

- ICカードは最後まで正しく挿入してください。ICカードを正しく挿入しないと、スカイパーフェクトTV！（無料チャンネルを除く）の放送を視聴することができません。
- ご使用中はICカードの抜き差しはしないでください。視聴できなくなる場合があります。
- ICカードを折り曲げたり、変形させないでください。
- ICカードの上に重いものを乗せないでください。
- ICカードをぬれた手で触ったりして、水にぬらさないでください。
- ICカードの金属部分に手をふれないでください。
- ICカードを加工したり、分解しないでください。

# アンテナを設定する

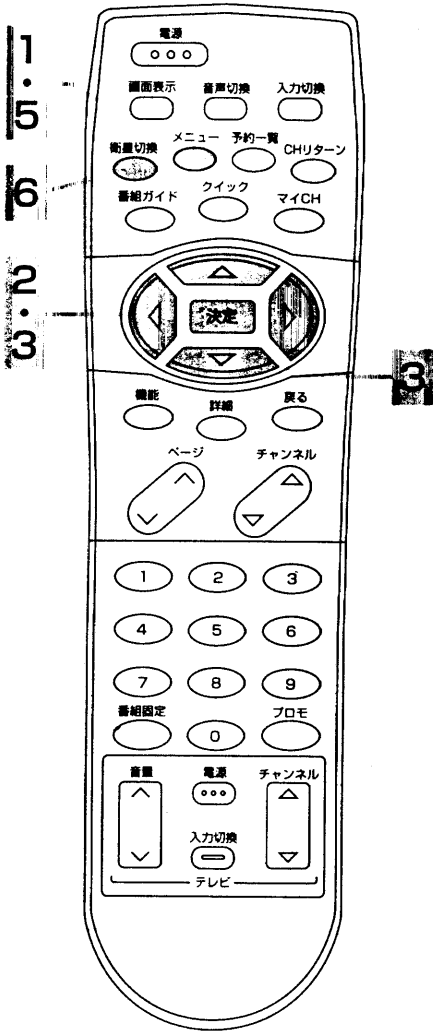

**お知らせ**

- 方位角 …… 磁北から東まわりに測った角度で、磁北が0°、磁南が180°です。
- 仰角 …… 受信地点から衛星を見上げた角度です。
- 偏波角 …… 受信地点における地面と偏波面との傾きです。

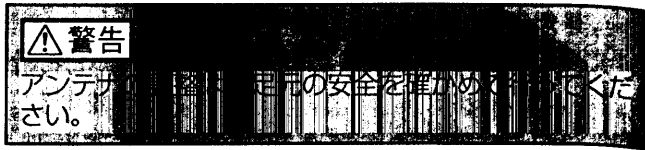

## アンテナを設定する前の準備

アンテナをポールに取り付ける前に、取扱説明書（別冊）の方位角・仰角・偏波角表をご覧になり、お住まいに近い都市名の仰角・偏波角に合わせておきます。（同梱タイプのみ）

**お守りください**  
アンテナを取り付けるポールが垂直になっていることを確認してください。ポールが垂直でない場合、調整が正しくできないことがあります。

### 1 メニューボタンを押す

メニュー画面が表示されます。



### 2 ④で「セットアップ」を選び、⑤を押す

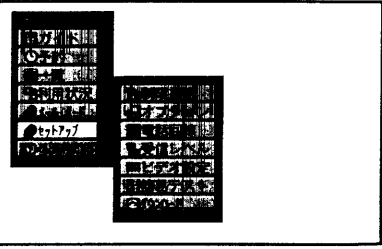
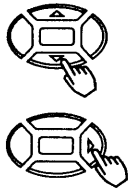

### 3 ⑥で「受信レベル」を選び、決定ボタンを押す

受信レベル画面が表示されます。

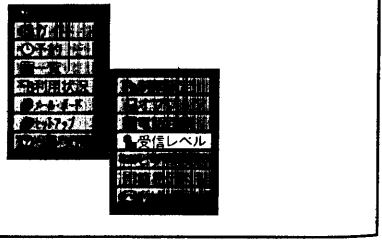

## 4 アンテナの向きを調整する

### 調整手順について

- ①アンテナをポールに取り付け、方向の調整ができる程度に仮固定する。（ガタつきのない程度で、無理なく左右に回せるように仮固定する。）
- ②アンテナを真南の方向に向ける。
- ③受信レベルを確認しながら、西向きにゆっくり回す。
- ④受信可能なレベルになると「SKY PerfecTV! 受信中」と表示されますので、ネットワーク名が「PerfecTV! サービス」と表示されているか確認する。
- ⑤上記の状態アンテナの端を数ミリ刻みで動かしては止めて、受信レベルの数値が最大になる方向に調整する。（ピーク値は、調整中の最大受信レベルを表示します。ピーク値を参考に、受信レベルがピーク値にもっとも近づくところで固定する。）
- ⑥仰角が調整できる程度に固定を少しゆるめる。
- ⑦アンテナを上下方向に少し動かして、受信レベルが最大になる方向に調整し、固定する。（受信レベルの目安は、晴天時で55程度です。）

## 5 メニューボタンを2回押す

設定を終了します。



## 6 衛星切換ボタンを押す

スカイサービスが受信できることを確認してください。



### 注意

- 調整を行うときの仮固定や固定を少しゆるめる場合、ゆるみにより落下することがないようにしてください。
- アンテナを固定するときは、アンテナの取扱説明書に記載されている締め付け力と締め付け方法で堅固に締め付けて固定してください。

### お知らせ

- 同梱されたアンテナをご使用になる場合は、「受信設定」の項目を変更する必要はありません。
- コンバーター電源は、工場出荷時「入」に設定されています。
- アンテナの仰角、方位角、偏波角の調整方法などは、取扱説明書（別冊）をご覧ください。
- 同梱されたアンテナ以外をご使用になる場合は、アンテナの取扱説明書をご覧ください。
- 受信レベルのピーク値は受信チャンネル、天候、季節、地域により異なります。また、受信レベルとピーク値が同じでない場合もあります。
- スカイパーフェクトTV!以外の衛星から電波を受信しても、受信レベルが上がることがあります。この場合、「他の衛星の電波を受信中」と表示されます。アンテナの向きを変えて再度調整してください。
- 受信レベルがピーク値に近づくと「ピッ」「ピッ」と音がします。また、設定画面などで決定ボタンを押すと「ピッ」と音がすることがあります。

### ネットワーク切り換えについて

パーフェクトTV!サービス、スカイサービス以外のサービス（ネットワーク）に切り換える場合

- ① ④ ボタンを押し、ネットワーク名の項目を選択状態（背景が水色）にします。
- ② ⑥ ボタンを押し、切り換えたいサービス（ネットワーク名）が表示された状態で、戻るボタンを押します。

準備

アンテナを設定する



# 電話回線を 設定する

ペーパービューの番組をご覧になる場合やセンターアクセスをご利用になる場合は、電話回線の接続が必要です。電話回線が正しく接続されていることをご確認ください。<sup>26</sup>

**お守りください**

回線の自動判別を行う場合は、本機が接続されている電話回線に接続している電話やファックスなどをご使用にならないでください。

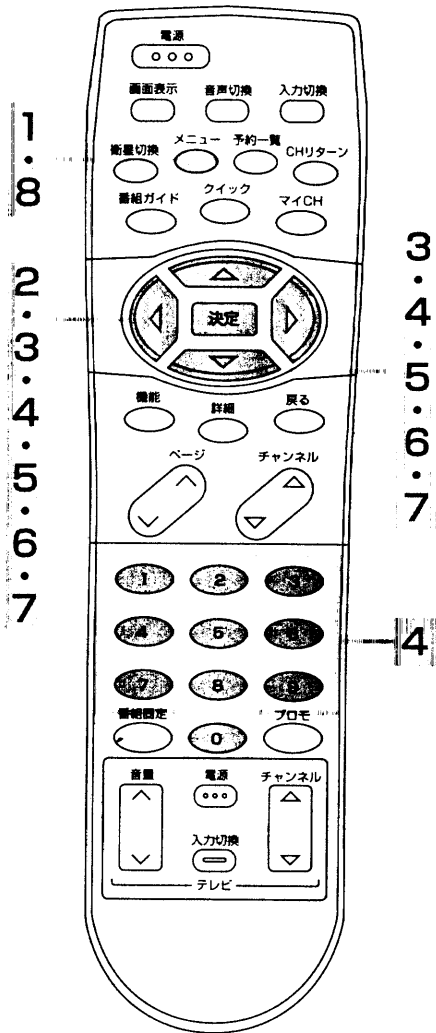

- 1 メニューボタンを押す**  
メニュー画面が表示されます。
- 2** で「セットアップ」を選び、 を押す
- 3** で「電話回線」を選び、決定ボタンを押す  
電話回線画面が表示されます。
- 4** で「しない」を選び、決定ボタンを押す
- 5** で「自動」を選び、決定ボタンを押す  
自動判別された回線種別が表示されるまで（20～50秒）待つ
- 6** で「手動」を選び、決定ボタンを押す  
回線種別が表示されます。
- 7** で設定する項目を選び、決定ボタンを押す
- 8** **メニューボタンを2回押す**  
設定を終了します。

## 内線発信を設定する

**お知らせ**  
●0～9までの数字1桁で、外線へ発信できない場合は、電話装置メーカーや保守業者とご相談ください。  
●内線発信は、工場出荷時「しない」に設定されています。

する： 構内交換機の内線に接続されている場合で、外へ電話をするとき、一度「0」を押すなどの操作が必要な電話回線の場合「する」を選び決定ボタンを押した後、外線発信する番号を数字ボタンで押します。  
しない： 上記のような操作をしないで電話がかけられる場合

**5** で「自動」を選び、決定ボタンを押す  
自動判別された回線種別が表示されるまで（20～50秒）待つ

## 電話回線が自動判別できなかった場合

**6** で「手動」を選び、決定ボタンを押す  
回線種別が表示されます。

**7** で設定する項目を選び、決定ボタンを押す

**8** **メニューボタンを2回押す**  
設定を終了します。

**お知らせ**  
正しく自動判別できないことがあります。そのような場合は、手順6、7に従って、手動で回線種別を選択してください。

**お知らせ** 電話回線について  
ご使用の電話回線がフック式ダイヤル式かダイヤル式かわからない場合は、ご使用の電話機からダイヤルし受話器から「ピッポッパッ」と聞こえるときはフック式（トーン）式です。「ガリガリ」または「ジリジリ」とダイヤルを回す音が聞こえるときはダイヤル（パルス）式です。  
押しボタン式の電話機でもダイヤル式の場合があります。ご不明なときは最寄りの電話局にお問い合わせください。

準備  
電話回線を設定する

# 簡易テスト

簡易テストは、「アンテナを設定する」と「電話回線を設定する」が終了してから行ってください。  
テストを始める前にICカードが本体に挿入されていることを確認してください。

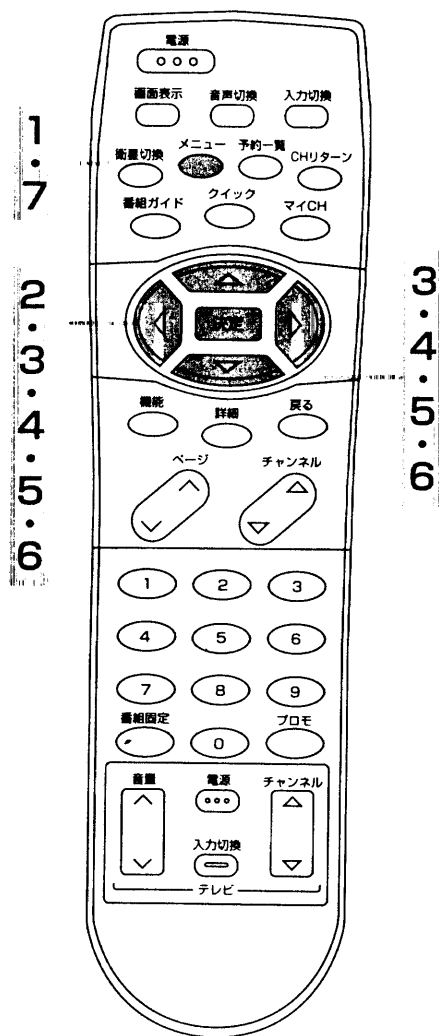

## 1 メニューボタンを押す

メニュー画面が表示されます。



## 2 設定ボタンで「セットアップ」を選び、決定ボタンを押す

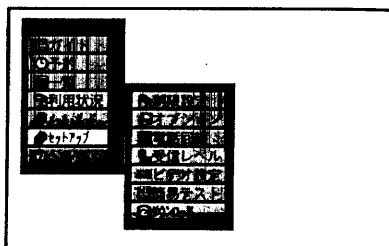
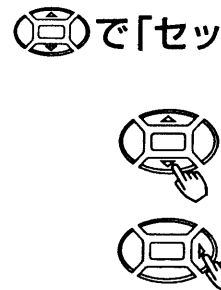

## 3 設定ボタンで「簡易テスト」を選び、決定ボタンを押す

簡易テスト画面が表示されます。

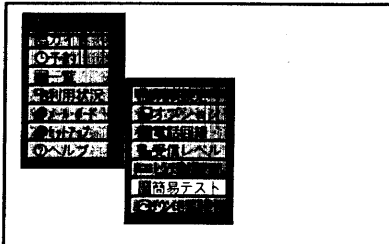

## 4 設定ボタンで「受信テスト」を選び、決定ボタンを押す

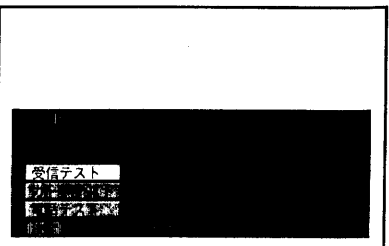

正しく受信できた場合は、「SKY PerfectTV ! 受信中」と表示されます。  
正しく受信できない場合は、「アンテナ線を接続する」[23]と「アンテナを設定する」[30]をもう一度、確認してください。

## 5 設定ボタンで「カードテスト」を選び、決定ボタンを押す

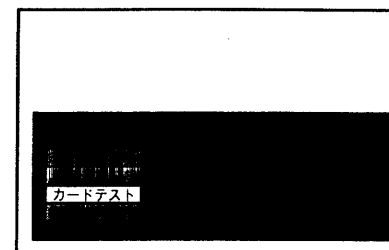

ICカードが正常な場合は、「正常に動作しています」と表示されます。  
正常に動作していない場合は、「ICカードを入れる」[29]をご覧になって、ICカードが正しく挿入されているかなどをご確認ください。

## 6 設定ボタンで「電話テスト」を選び、決定ボタンを押す

テストが終了するまで、20~50秒程度かかります。

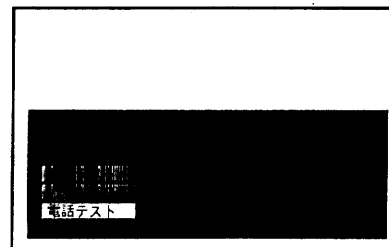

電話回線が正しく接続されている場合は、「回線は正しく接続されています」と表示されます。  
正しく接続されていない場合は、「電話回線を接続する」[26]と「電話回線を設定する」[32]をもう一度、確認してください。

## 7 メニューボタンを2回押す

終了します。



準備

■ 簡易テスト



# 番組をご覧になるには



## 1 テレビの電源を入れ、テレビの入力切換で「ビデオ」を選ぶ

本機が接続されている入力を選びます。

## 2 本機の電源を入れる

本体のスタンバイ/受像ランプが緑色に点灯し、数秒間キャラクターが表示され、前に見ていたチャンネルが選局されます。(電源をスタンバイにするときも、キャラクターが数秒間表示されます。また、季節によって表示されるキャラクターが変わります。)

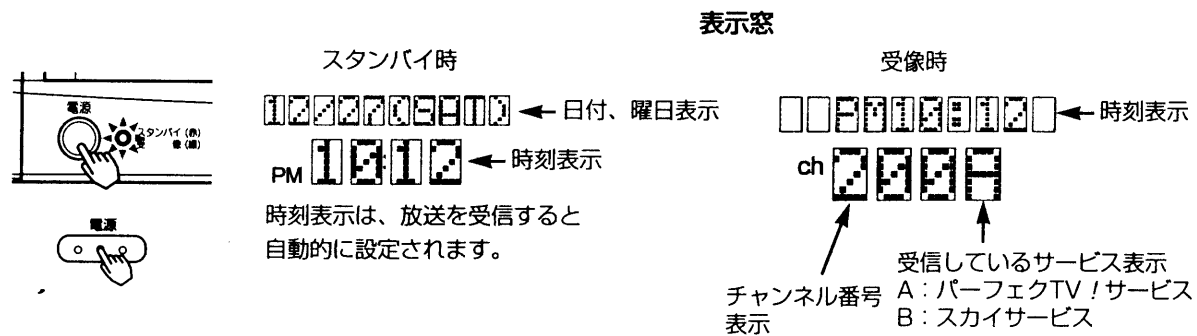
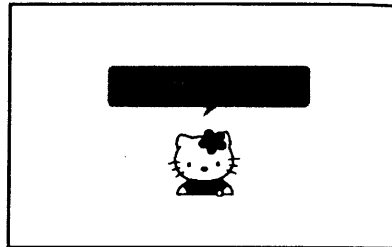

## 3 ご利用したいサービスを選択する

衛星切換ボタンを押すと、A: パーフェクTV! サービス、B: スカイサービスを順送りに切り換えます。



## 4 見たいチャンネルや番組を選局する

チャンネル番号は100~999までです。

チャンネルや番組の選びかたは、次のような方法があります。

### チャンネル番号で選局する

ご覧になりたいチャンネル番号がわかっている場合、数字ボタンで直接選局します。

38

### チャンネルアップダウンで選局する

チャンネルボタンを押すと順送りに選局します。

38

### 番組ガイドから番組を選ぶ

- どのチャンネルでどの時間にどんな番組が放送されるか確認できます。
- 選局や予約ができます。

39

### クイックガイドから番組を選ぶ

番組をご覧になりながら、放送中の番組と、次に放送される番組を表示します。また、あらかじめ登録したジャンルの番組だけを表示することもできます。

52

### マイCHから選局する

各サービスごとにあらかじめ登録しておいた3グループ24チャンネルから選局できます。

56

### CHガイドから番組を選ぶ

- ご覧になっているチャンネルでこれから放送される番組を順に表示します。
- 予約ができます。

60

### CHリターンで選局する

CHリターンボタンを押す前に視聴していたチャンネルと、その前に視聴した3チャンネルから選局できます。(チャンネルはサービスごとに記録されます。)

61

### プロモーションチャンネルを選局する

スカイパーフェクTV! のプロモーションチャンネルを選局します。

62

### チャンネル一覧から選局する

チャンネルの一覧から放送中の番組を選局します。

63

# 基本的なチャンネル選局

契約しているチャンネル以外に、無料放送とペーパービューの番組をご覧になることができます。

番組をご覧になっているところからの操作を説明します。

## チャンネル番号で選局する

### 1 数字ボタンを押す

押された番号が画面左上に表示されます。  
チャンネル番号は3桁です。3回数字ボタンを押すと、その番号のチャンネルが選局されます。  
例：123チャンネルを選局するとき

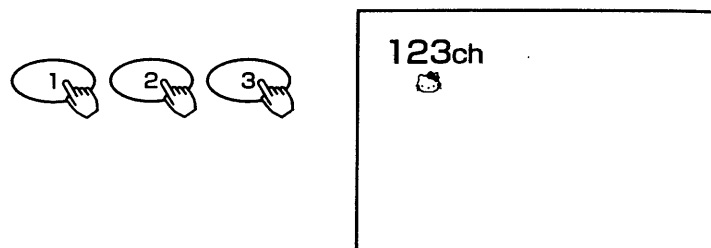

番組によっては、視聴前に次の操作が必要になります。

- ペーパービュー番組のときは、購入操作が必要です。  
[42] をご覧ください。
- 視聴制限にかかるときは、暗証番号の入力が必要です。  
[93] をご覧ください。(視聴制限が「入」のとき)

## チャンネルアップダウンで選局する

### チャンネルボタンを押す

△を押すと、100→101→102→・・・999→100の順に切り換わります。  
▽を押すと、999→998→997→・・・100→999の順に切り換わります。



### お知らせ チャンネルアップダウン選局について

- 放送のないチャンネルは選局されません。
- スキップ設定を「スキップする」にしたチャンネルは選局されません。 [84]

# 番組ガイドから番組を選ぶ

番組ガイドはEPG（電子番組ガイド）のために送られている番組情報を使って、最大で7日先の放送予定を表示することができます。  
番組ガイドから選局や予約などが行えます。

### 1 番組ガイドボタンを押す

番組ガイド画面が表示されます。



### 2 番組ガイドで放送中の番組を選び、決定ボタンを押す

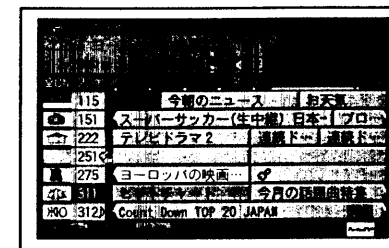
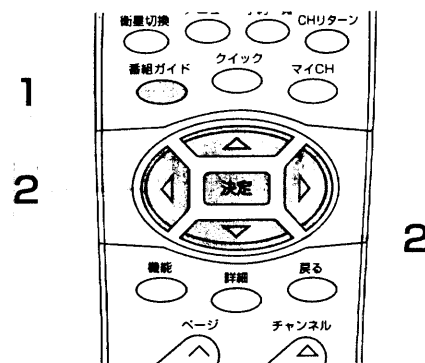

- まだ、放送が始まっていない番組のときは、予約になります。
- 選局しないときは、もう一度、番組ガイドボタンを押します。
- 数字ボタンでチャンネル番号を押すと、指定したチャンネルからの番組ガイドを表示します。

### お知らせ

番組情報は変更されることがあります。

## 番組ガイドの見かた

選択している番組の簡単な内容 現在の日付(曜日) 時刻 アイコン

表示するチャンネルの種類  
表示チャンネルの切り換えができます。 [67]

放送日(曜日)  
何日か先の内容を見ることができます。 [66]

チャンネルロック  
チャンネルロックの設定ができます。 [94]

チャンネル番号

表示されるアイコンの意味は [102] をご覧ください。

予約が入っている時間帯

視聴年齢制限にかかる番組  
一時的に制限解除ができます。 [68]

簡単な操作ガイド

音声放送チャンネル  
映像がない番組

サービスロゴ  
ご覧になっているサービスのロゴマークを表示します。

表示時間  
表示する時間帯の切り換えができます。 [69]

### お知らせ

#### チャンネル番号の表示について

- 契約チャンネルや無料チャンネルの場合
- [151] ← チャンネル番号は黒で表示されます。
- 未契約チャンネルやPPVの場合
- [115] ← チャンネル番号は白で背景が暗く表示されます。

- 放送時間の短い番組は、表示されないことがあります。
- 休止中やプロモーション番組などは、表示されないことがあります。
- 右端の番組を選択しているときに、[右]を押すと表示時間が1時間進みます。同じように、左端のときは[左]で1時間戻ります。(表示時間が2時間の場合)
- 上下端から[上/下]で1チャンネルごとに、表示チャンネルが切り換わります。
- 7チャンネルを一度に切り換えたいときは、ページボタンを押します。

## 基本操作

### 基本的なチャンネル選局

### 番組ガイドから番組を選ぶ

# 番組を予約する

まだ放送が始まっていない番組を予約することができます。  
 予約できる番組は8番組までです。予約に合わせてビデオの録画を連動させることもできます。設定については [78] をご覧ください。  
 予約実行については [75] お知らせをご覧ください。

## 番組ガイドから予約する

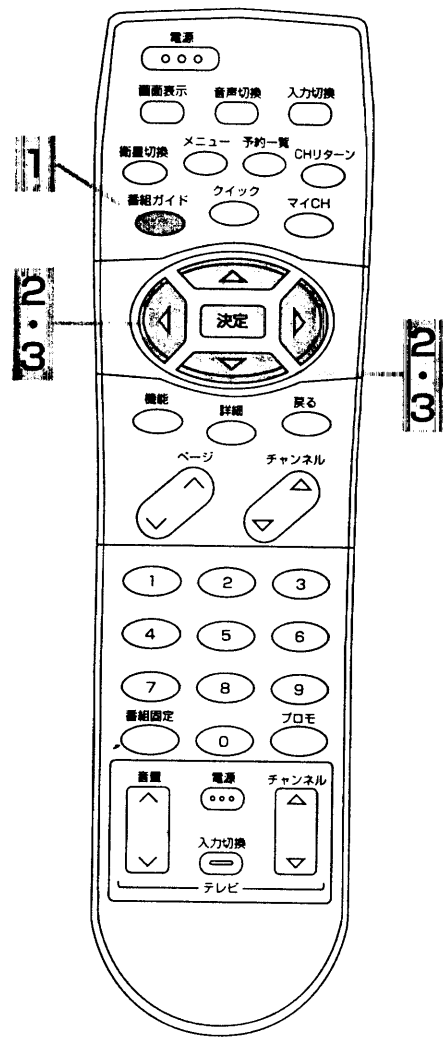

- 1 番組ガイドボタンを押す  
番組ガイド画面が表示されます。
- 2 で予約する番組を選び、決定ボタンを押す  
番組説明画面が表示されます。

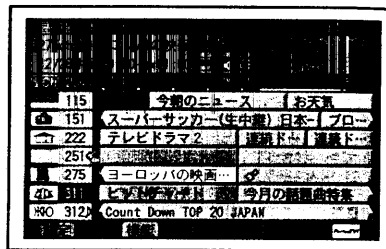
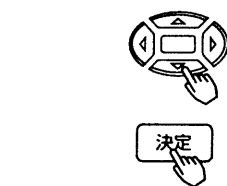

- 3 で「予約」を選び、決定ボタンを押す  
登録された内容が予約一覧に表示されます。

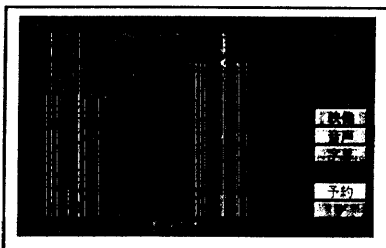

- 音声や字幕を選択するときは、[47]、[48] をご覧になり設定します。
- ビデオ設定している場合は、「番組予約」と「録画予約」が表示されます。  
 番組予約：ビデオの録画は連動はしません。  
 録画予約：予約に合わせてビデオの録画が連動します。
- 本体の表示窓に「予約」が点灯します。
- 録画予約の場合、本体の表示窓に「録画」も点灯します。

- 4 予約一覧に登録された内容が表示されます  
何も操作をしなれば、5秒程度で自動的に予約一覧画面を終了し、番組ガイドの画面へ戻ります。

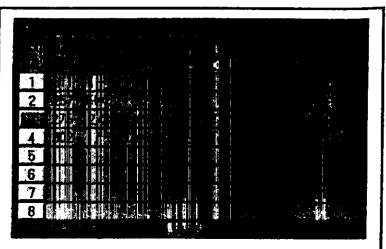

繰り返しなどの設定を変更するときは、決定ボタンを押します。  
 (マニュアル予約する [72] をご覧ください。)

### お知らせ

- 予約する番組に、視聴制限がある場合は、制限解除画面が表示されます。
- ペーパービュー番組の場合は、購入画面が表示されます。
- 「CHガイド」や「クイックガイド」から予約する場合も番組選択後の手順は同じです。(番組説明が表示されます)
- 放送開始時刻の30秒前からは予約できません。
- 予約内容が重なった場合、予約実行されないものには「重」が表示されます。

# 予約を確認したり、取り消す

予約した番組やマニュアル予約 [72] した内容を次の方法で確認と取り消しができます。

## 予約を確認する

- 1 予約一覧ボタンを押す  
予約一覧画面が表示されます。

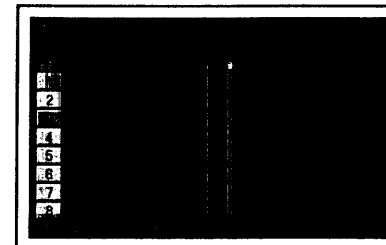

マニュアル予約の場合は、番組名は表示されません。

## 予約を取り消す

- 2 で取り消す番号を選び、数字ボタン「0」を押す

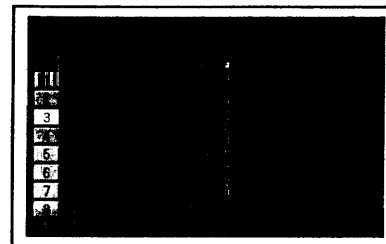

- 3 取消確認が表示されたら、 で「はい」を選び、決定ボタンを押す

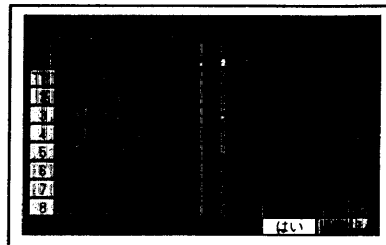

- 4 確認・取り消しが終了したら、予約一覧ボタンを押す  
終了します。



## 基本操作

■番組を予約する

■予約を確認したり、取り消す

# ペーパービュー番組を見る

スカパーフェクトTV!が放送する番組には無料と有料のがあります。有料のものには、事前に申し込みが必要な契約チャンネルと、番組ごとに画面上で購入操作が必要になるペーパービューの2種類があります。  
ご覧になろうとした番組がペーパービューのときは、購入操作が必要です。

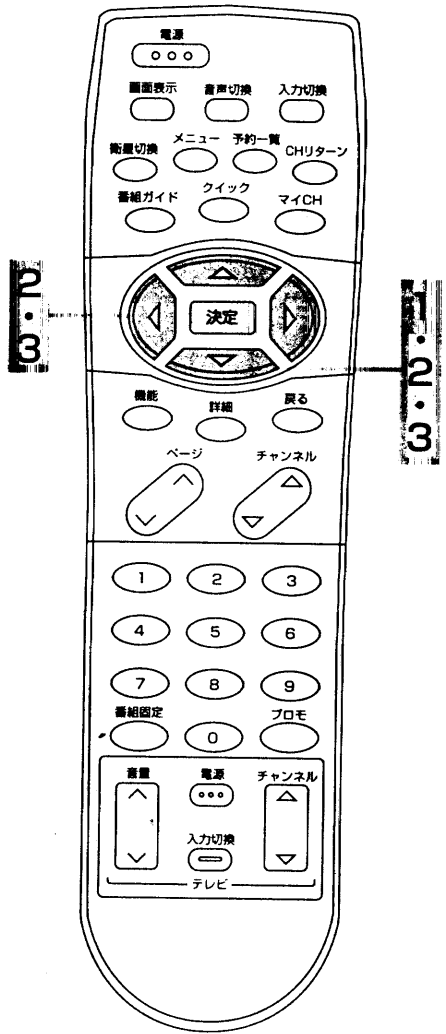

## 1 決定ボタンを押す

購入画面が表示されます。

プレビューがある場合

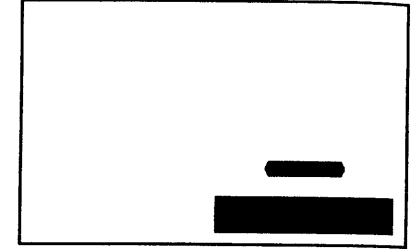

プレビューが終了した場合  
(プレビューがない番組)

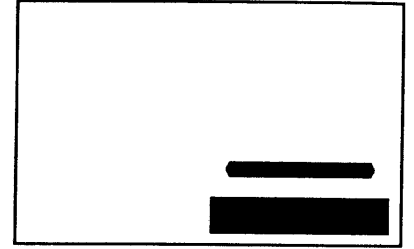

プレビューとは、購入する前に無料で数分間視聴できる期間のことです。番組によってプレビューの時間が異なります。

## 2 購入のしかたで料金が変わるとき

で「視聴購入」または「録画購入」を選び、決定ボタンを押す

購入確認が表示されます。

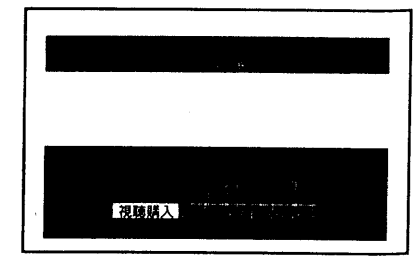

視聴購入：視聴できますが、ビデオに録画できない購入です。  
(コピーガードの信号が出力されます。)  
録画購入：視聴もビデオへの録画もできる購入です。  
(コピーガードの信号は出力されません。)

### お知らせ

- コピーガードの信号が出力される場合、ビデオには正常に録画されません。誤って録画した場合でも、課金されませんのでご注意ください。
- コピーガード信号が出力されているときは、表示窓にコピーガードが点灯します。

## 2 購入のしかたが選べないとき

で「購入」を選び、決定ボタンを押す

録画できない場合

購入：視聴できますが、ビデオに録画できない購入です。  
(コピーガードの信号が出力されます。)

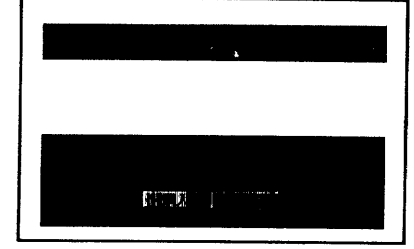

録画もできる場合

購入：視聴もビデオへの録画もできる購入です。  
(コピーガードの信号は出力されません。)

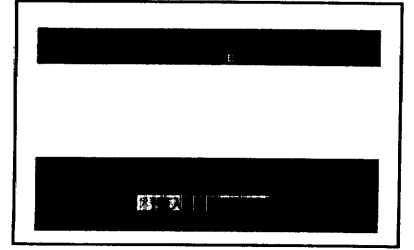

購入しないときは「取り消し」を選び、決定ボタンを押します。

## 3 で「はい」を選び、決定ボタンを押す

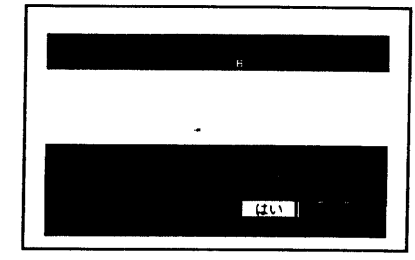

購入しないときは「いいえ」を選び、決定ボタンを押します。

これで購入操作は完了しました。購入操作が完了した時点で課金されます。これ以後、他のチャンネルに切り換え、実際に視聴しなかった場合でも料金が請求されます。

### お知らせ

- 無料の番組と契約チャンネルの番組は選局するとそのままご覧になれます(視聴制限がある場合は除く)。
- 予約する番組がペーパービューのときも、同じように事前に購入操作を行ってください。番組が開始される前に、予約を削除しなかった場合、実際に視聴しなかった場合でも料金が請求されます。

### お知らせ

番組によって購入できる時間が異なります。購入可能時間を過ぎている場合は、購入操作を行った後、「ご購入できる時間は終了しています」と表示されます。

## 基本操作

ペーパービュー番組を見る

# 二重音声を選ぶ

二重音声の番組を見ているとき、お好みに合わせて聞きたい音声を選ぶことができます。

# 番組名などを見る

ご覧になっている番組の番組名、番組開始・終了時刻、未読メールのお知らせなどを表示します。

## 二重音声番組の場合

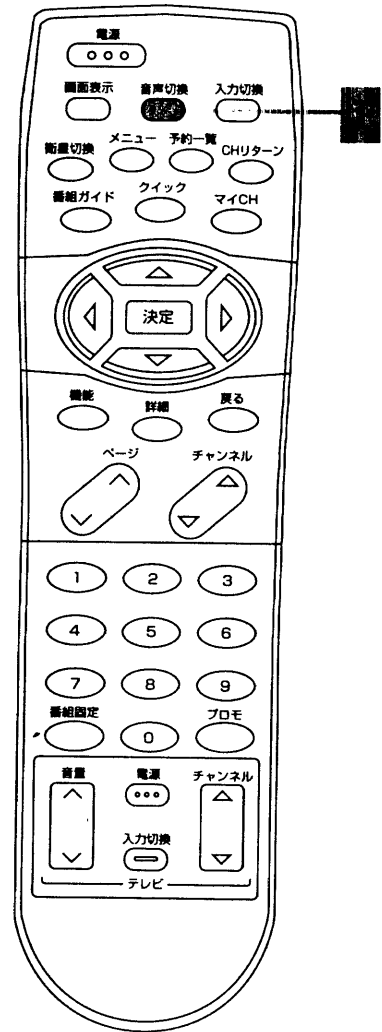

### 1 音声切替ボタンを押し、聞きたい音声を選ぶ

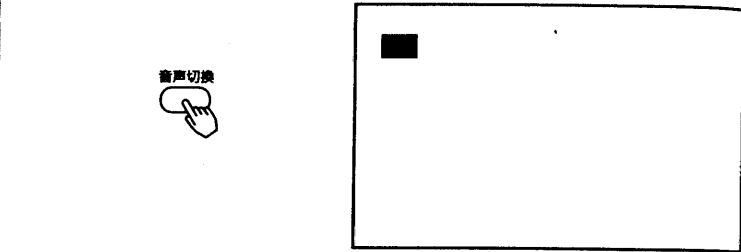

ボタンを押すたびに、テレビ画面と表示窓の表示が、下図のように変わります。聞きたい音声の表示を選んでください。

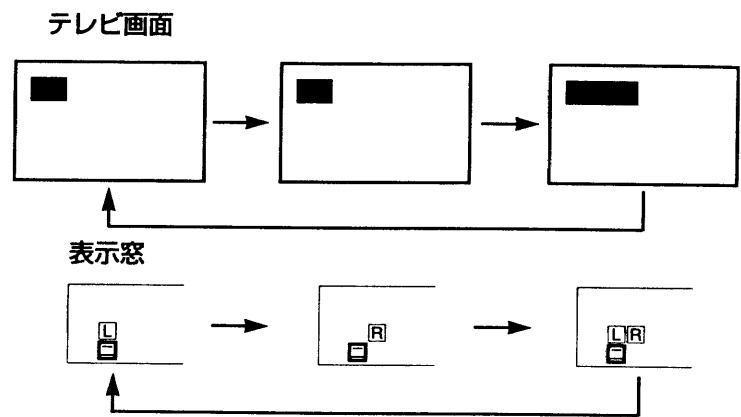

### ステレオ番組のとき

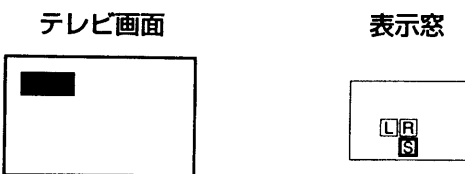

### モノラル番組のとき

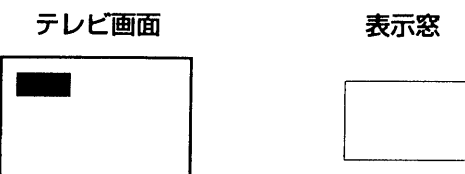

### お知らせ

ステレオ番組やモノラル番組のときは、音声切替ボタンを押しても、音声は切り換わりません。

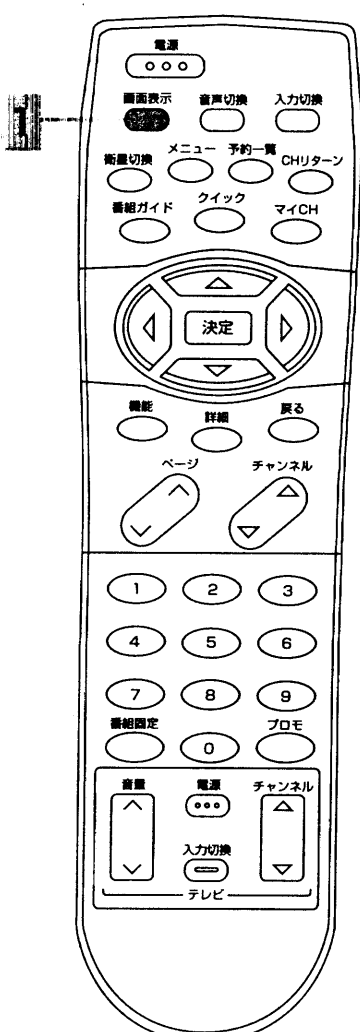

### 1 画面表示ボタンを押す

チャンネルを切り換えると自動的に画面表示を約3秒間表示します。

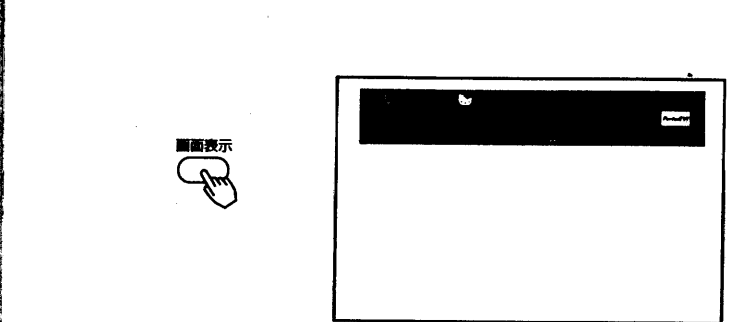

●光デジタル音声が出力できない番組のときは、下図のように約3秒間表示窓に点灯します。



また、ダビングが一度しかできないときは、下図のように約3秒間表示窓に点灯します。



## ダビングが一度しかできないときは

本機からのデジタル音声信号を光ファイバーケーブルを使用して、MDプレーヤーなどに録音したものをさらにデジタル入力で録音することはできません。

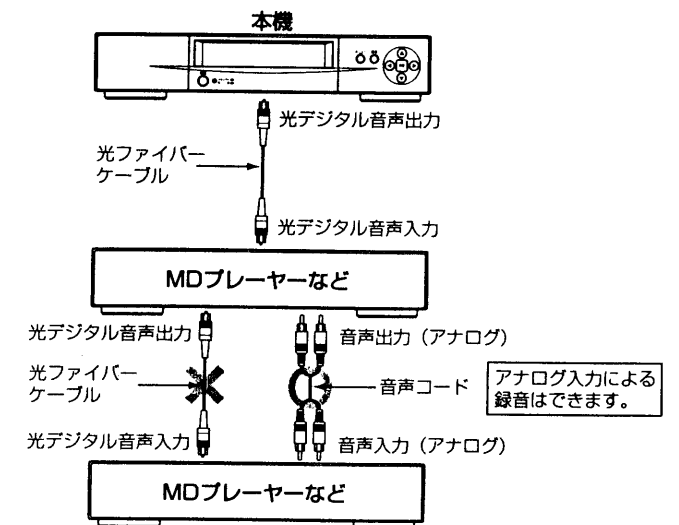

基本操作

■二重音声を選ぶ

■番組名などを見る

# 番組説明を見る

番組説明では、番組内容の説明や番組に関する情報を表示します。  
番組説明を表示するためのデータが送られていない場合は、内容表示されません。

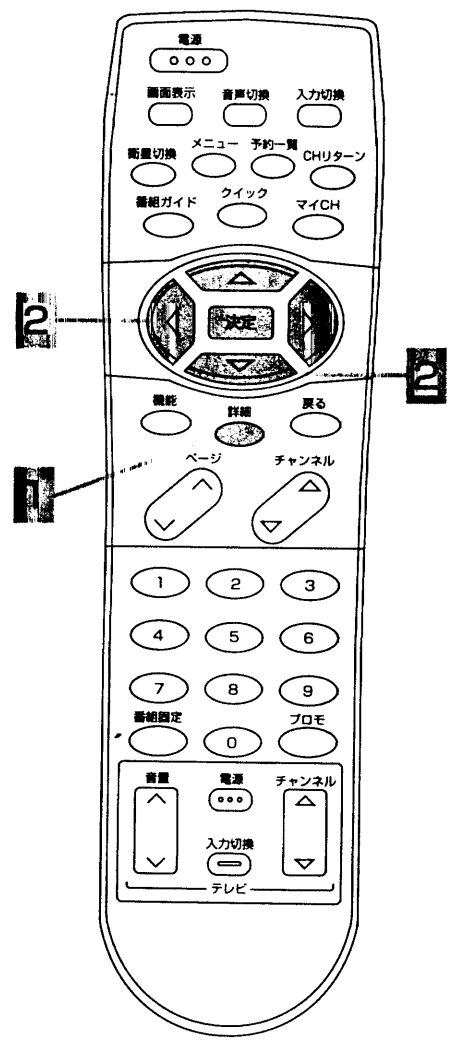

**1** 番組ガイドやクイックなどで、番組名を選び、**詳細ボタン**を押す  
番組説明画面が表示されます。

CHロックや年齢制限にかかる番組のときは、表示前に暗証番号の入力が必要です。

**2** 項目を選び、**決定ボタン**を押す  
選んだ番組によって表示される項目は異なります。

- データ .....データの選択ができます。 [47]
- 映像 .....映像の選択ができます。 [47]
- 音声 .....音声の選択ができます。 [47]
- 字幕 .....字幕の選択ができます。 [48]
- 番組予約 .....その番組を予約します。 [40]
- 録画予約 .....その番組を予約します。 [40]
- 予約に合わせてビデオ録画が連動します。
- ▼・▲ .....内容の続きや前の内容を表示します。
- 選局 .....番組が放送されているチャンネルを選局します。
- 戻る .....前の画面に戻ります。

# 複数の信号からお好みのものを選ぶ

番組によっては、複数の信号（映像・音声・データ）を受信することができます。  
このときは、お好みのものに切り換えることができます。

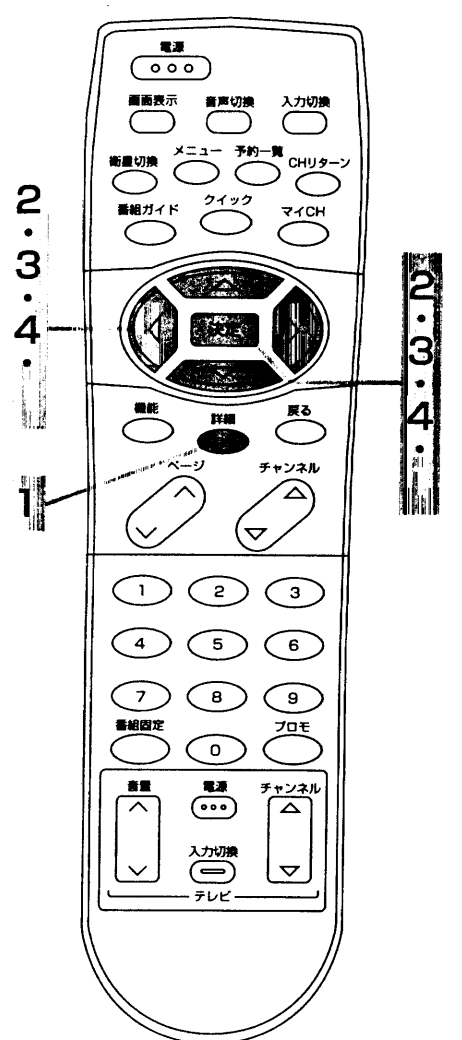

**1** **詳細ボタン**を押す  
番組説明画面が表示されます。

**2** **音声**を選び、**決定ボタン**を押す  
「データ」や「映像」を選んだ場合も、以後の手順は同じです。

**3** **音声**の項目を選び、**決定ボタン**を押す

選択できる音声の種類は、番組によって異なります。

**4** **選局**を選び、**決定ボタン**を押す

選択した音声に切り換えないときは、戻るボタンを押します。

## 選択した音声有料の場合は

番組によっては、音声チャンネルの切り換えに追加料金が必要な場合があります。  
その場合、購入画面が表示されます。(追加料金は、表示されないことがあります。)

**購入**を選び、**決定ボタン**を押す

購入しない場合は、「取り消し」を選び、決定ボタンを押します。

**お知らせ** 音声について  
「二重音声」の切り換えは、音声切換ボタンで行います。 [44]

## 基本操作









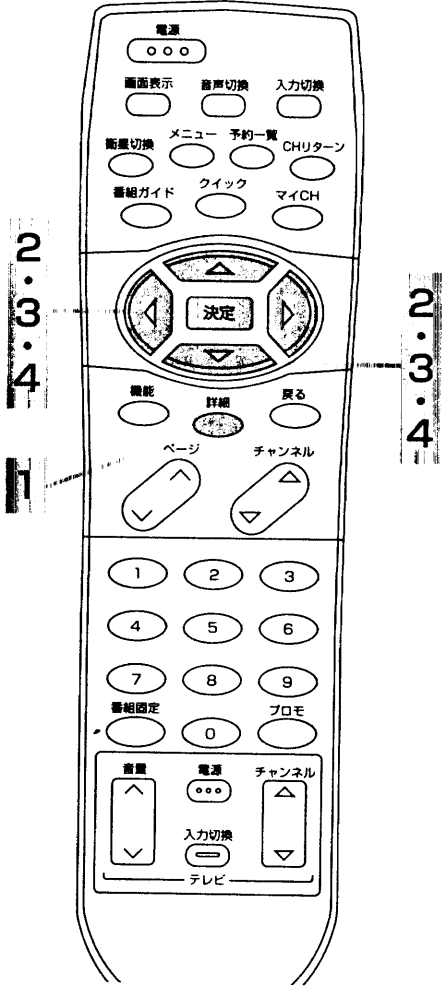



■ 番組説明を見る  
■ 複数の信号からお好みのものを選ぶ

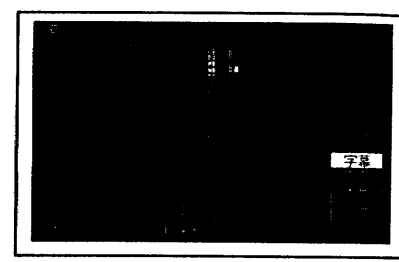

# 字幕表示を選ぶ

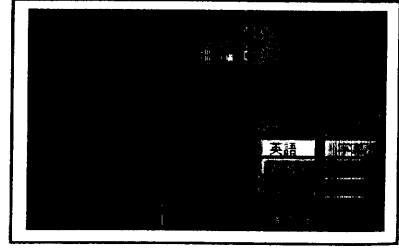
画面表示で字幕アイコン（本体の表示窓に「英字幕」が点灯します。）が表示された場合は、字幕を画面表示することができます。

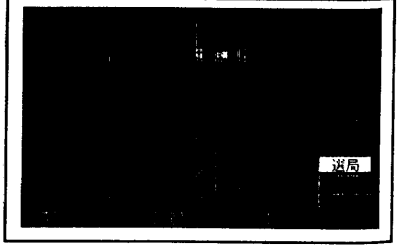

- 1 詳細ボタンを押す**  
番組説明画面が表示されます。  

- 2 で「字幕」を選び、決定ボタンを押す**  
  
  

- 3 で「英語」を選び、決定ボタンを押す**  
  
  
  
表示しない場合は、「なし」を選びます。
- 4 で「選局」を選び、決定ボタンを押す**  
  
  
  
選択した字幕に切り換ええないときは、戻るボタンを押します。





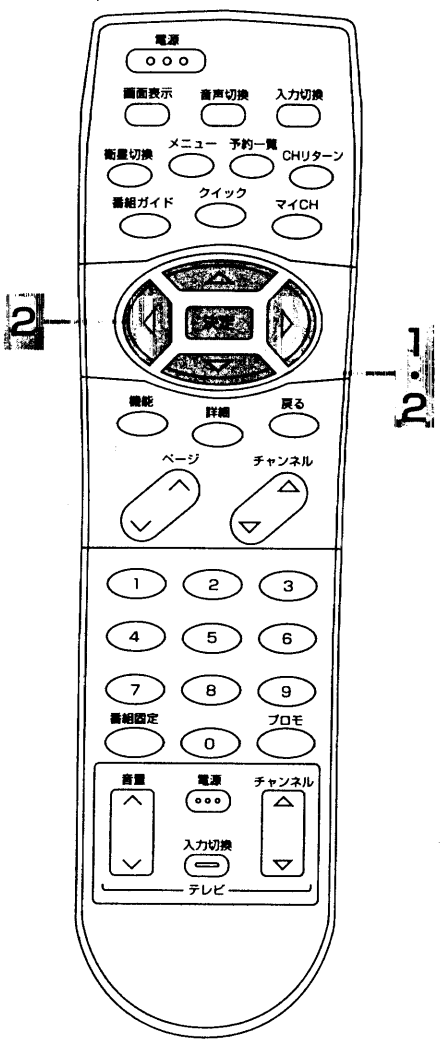

**お知らせ**

- メニューや画面表示などを表示している場合、字幕は表示されません。
- 画面に表示される字幕は、簡易的な表示です。イタリック文字などは、普通の字体で表示されます。また、市販品のキャプションデコーダーから表示されるものと表示形式が異なることがあります。
- 本体の表示窓に「英字幕」が点灯している時は、画面上に字幕を表示していても、映像出力にクローズド・キャプション信号が重畳されています。

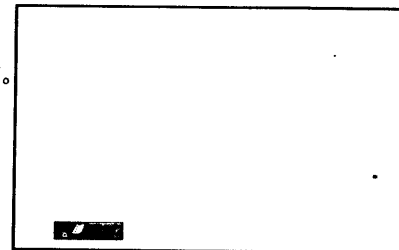
# センターアクセスを楽しむ

センターアクセスは、お客様の操作により電話回線を通して投票や申し込みを行うことができる機能です。センターアクセスが行えるときは、画面の左下にアイコンが表示されます。

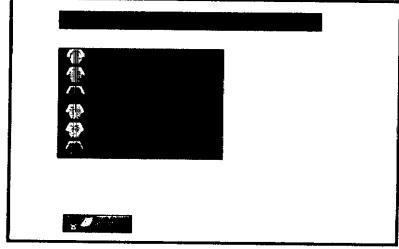

- 1 決定ボタンを押す**  
タイトルと選択肢が表示されます。  
  

  - 2 で選択肢を選び、決定ボタンを押す**  
「アクセス中です」と表示されます。  
  
  

- アイコンを選んで、決定ボタンを押すと、手順1の画面に戻ります。
- 「センターアクセスは正常に終了しました」と表示されれば、投票は完了しました。メッセージ表示後、手順1の画面に戻ります。
  - 「ICカードを本体に挿入し、カードボタンをロックの位置にしてください」と表示されたときICカードが正しく挿入されていることをご確認ください。
  - 「現在、電話回線が混み合っています」と表示されたとき少し時間をおいてから手順2の操作を行ってください。
  - 「センターに接続できませんでした (P009)」などのメッセージが表示されたとき電話回線との接続をご確認ください。
  - 未送信の投票がある場合、手順3の画面が表示されることがあります。

**お知らせ**

センターアクセスを行っている時は、表示窓に「通信中」が点灯します。点灯中は電話をご使用にならないでください。

## 投票を中断するとき

- 戻るボタンか電源ボタンを押す。
- 他のチャンネルを選局する。

## 基本操作

■字幕表示を選ぶ  
■センターアクセスを楽しむ

# センターアクセスを楽しむ (つづき)

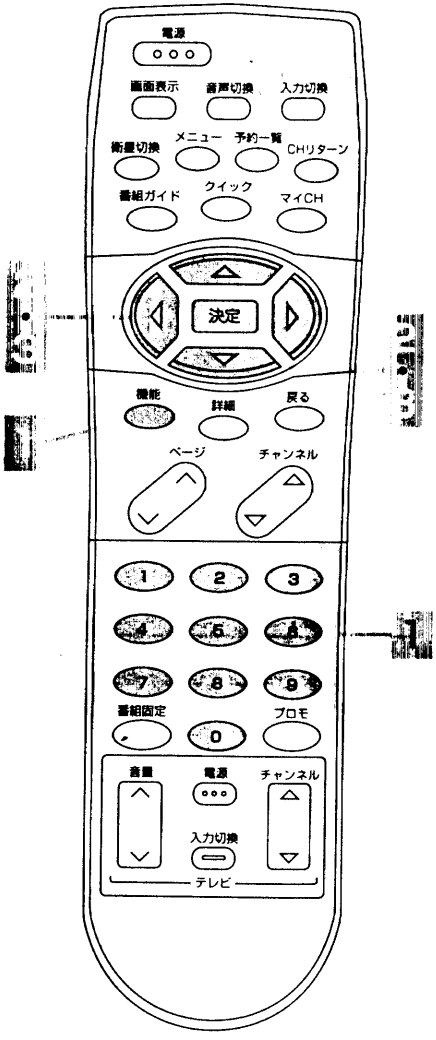

## 暗証番号の入力が必要な場合

### 1 暗証番号を数字ボタンで押す

例：4321のとき

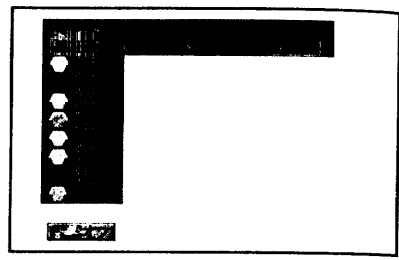
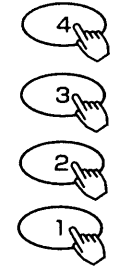

### 未送信の投票がある場合

センターアクセスが正常に終了しなかった場合、再度投票を行える場合があります。

#### 機能ボタンを押す

機能メニュー画面が表示されます。



#### で「センターアクセス」を選び、決定ボタンを押す

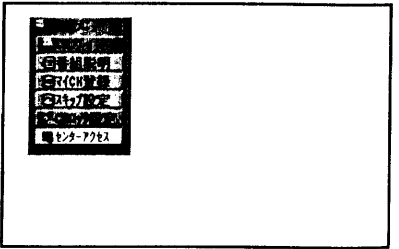

再度投票が行えないときは、「センターアクセス」の項目は表示されません。

#### で項目を選び、決定ボタンを押す

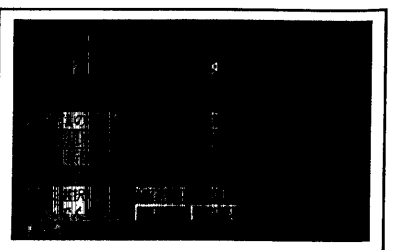
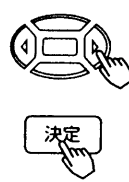

再送信：今回の投票を取り消して、もう一度、前回の投票を行います。  
破棄：前回の投票を破棄して、今回の投票を行います。

**お知らせ**

- スカイパーフェクTV!との受信契約が完了していない場合、投票が無効になることがあります。
- ひとつの投票タイトルで2回投票することはできません。
- 投票による電話料金は、お客様のご負担になることがあります。

# サウンドナビについて

スカイパーフェクTV!では音声だけの放送（デジタルラジオ）を行っています。デジタルラジオの番組には放送中の曲に合わせて曲名や演奏者、演奏時間を表示するサウンドナビのサービスを行っていることがあります。

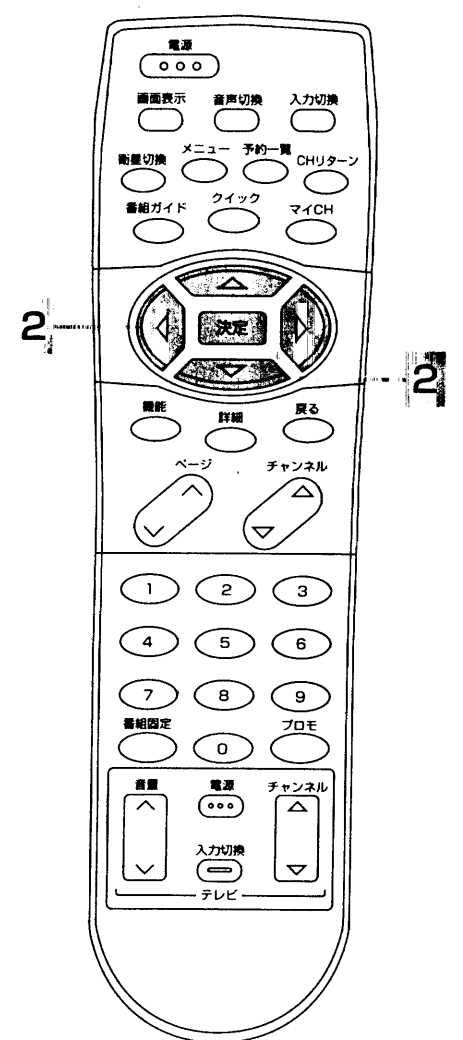

### 1 デジタルラジオのチャンネルを選局する

サウンドナビ情報があるときは曲名・演奏者・演奏時間が表示されます。

- 表示を消すときは、戻るボタンを押します。
- もう一度、表示するときは、画面表示ボタンを押します。

### 2 で「履歴」を選び、決定ボタンを押す

履歴一覧画面が表示されます。

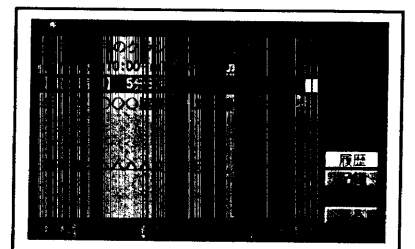
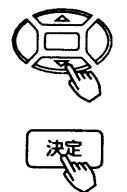

- サウンドナビ画面に戻るときは、戻るボタンを押します。  
記録：放送中の曲の情報を履歴へ記録します。

**お知らせ**

サウンドナビ画面を表示しているときは、本体の表示窓（メッセージ表示部）にカタカナや英数字で曲名、演奏者、演奏時間が順番に表示されます。カタカナ・英数字の曲名が送信されていない場合は、ジョウホウナシと表示されます。

## 基本操作

■センターアクセスを楽しむ (つづき) ■サウンドナビについて

# サウンドナビについて (つづき)

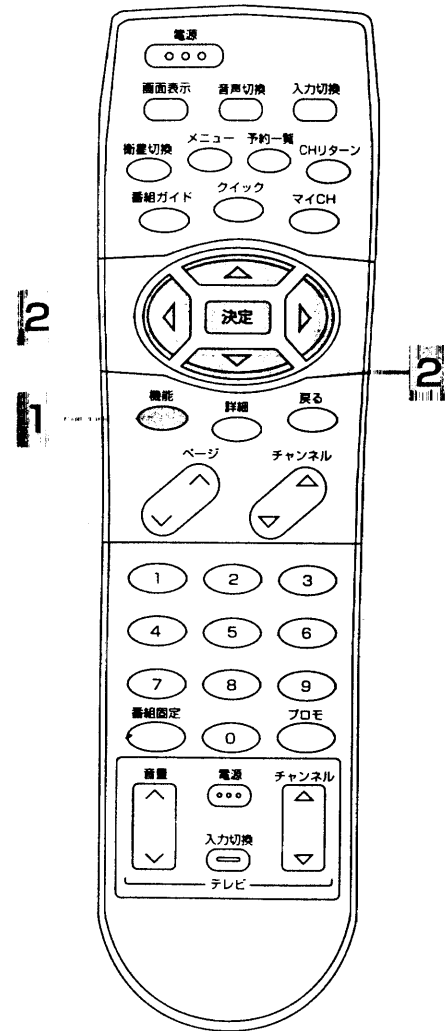

## 履歴を消去するとき

- 1 機能ボタンを押す
- 2 機能ボタンで「記録を全て消去」を選び、決定ボタンを押す

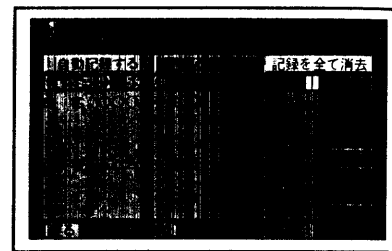

- 機能ボタンで「はい」を選び、決定ボタンを押す



自動記録する：曲が終了すると履歴に自動的に記録されます。  
工場出荷時は「自動記録する」に設定されています。  
(サウンドナビ画面が表示されていない場合は、自動記録されません。)

自動記録しない：履歴への自動記録を中断します。

## デジタルラジオについて

デジタルラジオのチャンネルを選局すると、画面にキャラクターが表示されます。

### デジタルラジオのチャンネルを選局する

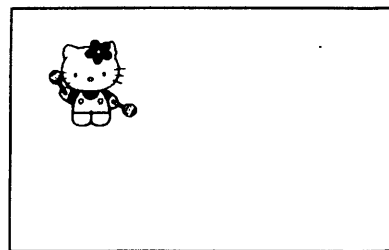

- サウンドナビ画面が表示される場合は、「戻る」を選択し、決定ボタンを押してください。
- キャラクター表示は消すことができません。

# いろいろな方法 で選局する

EPG (電子番組ガイド) のために送られている番組情報を使って、いろいろな方法で放送予定を表示したり、選局することができます。

## クイックガイドから番組を選ぶ

放送中の番組と次に放送される番組を表示します。また、放送中と次番組の中から、あらかじめ登録しておいたマイジャンルの番組だけを表示することもできます。

- 1 クイックボタンを押す  
クイックガイド画面が表示されます。



- 2 機能ボタンでご覧になりたい放送中の番組を選び、決定ボタンを押す

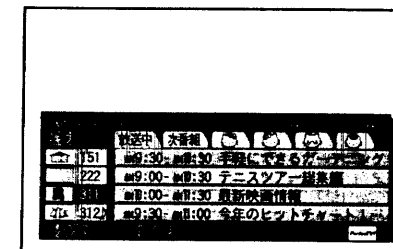

- 上下端から機能ボタンで1チャンネルごとに、表示チャンネルが切り換わります。
- 4チャンネルを一度に切り換えたいときは、ページボタンを押します。
- 選局しないで終了するときは、もう一度、クイックボタンを押します。

## クイックガイドの見かた

クイックガイドで表示するチャンネルの種類 (表示チャンネルの種類を切り換えることができます。[67])

現在の日付 (曜日) 時刻

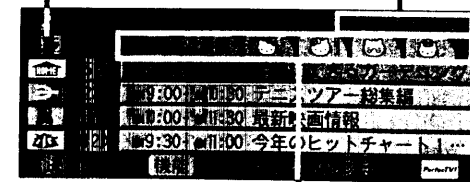

表示している番組の種類 (放送中、次番組、マイジャンル4種類)  
機能ボタンで放送中、次番組、マイジャンル (4種類) を切り換えることができます。  
(マイジャンル設定の内容を変更することができます。[54])

### お知らせ

#### チャンネル番号の表示について

契約チャンネルや無料チャンネルの場合

**151** ← チャンネル番号は黒で表示されます。

未契約チャンネルやPPVの場合

**115** ← チャンネル番号は白で背景が暗く表示されます。

いろいろな方法で選局する

応用操作

いろいろな方法  
で選局する  
(つづき)

あらかじめマイジャンルには、4種類のジャンルが設定してあります。  
マイジャンルには、それぞれ12種類のジャンルが設定できます。

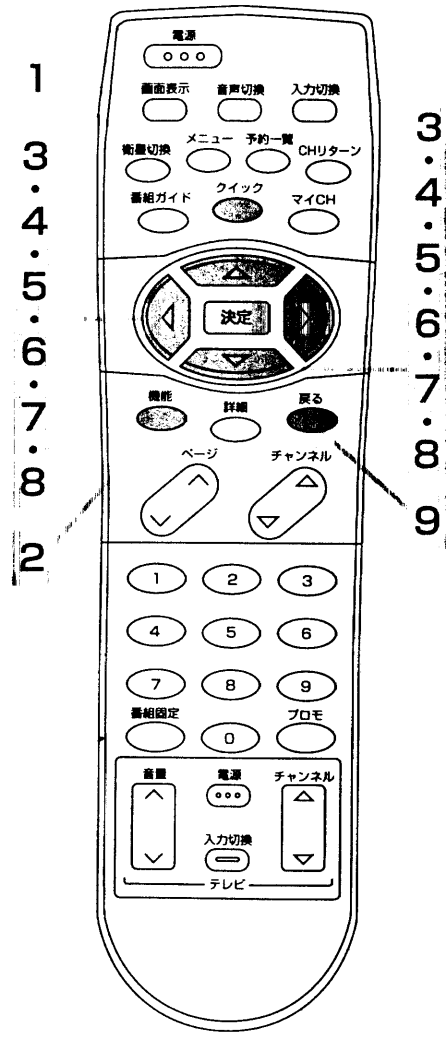

マイジャンルを変更する

- 1 クイックボタンを押す**  
クイックガイド画面が表示されます。
- 2 機能ボタンを押す**
- 3 ④で「ジャンル」を選び、決定ボタンを押す**
- 4 ⑧で変更したい「マイジャンル」を選び、決定ボタンを押す**  
マイジャンルの設定内容が表示されます。

- 5 ⑤で変更する項目を選び、決定ボタンを押す**  
登録されているジャンルを表示します。

登録できるすべてのジャンルを表示します。  
(登録してあるジャンル名は、青色で表示されます。)
- 6 ⑤で削除する項目を選び、決定ボタンを押す**
- 7 ⑦で「アイコン」を選び、決定ボタンを押す**  
アイコン選択画面が表示されます。
- 8 ⑧で登録したいアイコンを選び、決定ボタンを押す**  
お好みに合わせて、アイコンを変更することができます。
- 9 戻るボタンを押す**  
設定を終了し、クイックガイドへ戻ります。

**お知らせ**

- メインジャンルの項目を選び、決定ボタンを押すと、すべてのサブジャンルを登録します。このとき登録内容には、メインジャンルのアイコンと全選択と表示します。
- サブジャンルの項目を選び、決定ボタンを押すと、そのサブジャンルを登録します。このとき登録内容には、メインジャンルのアイコンとサブジャンル名を表示します。(名称の長いサブジャンル名は、一部名称を省略します。)





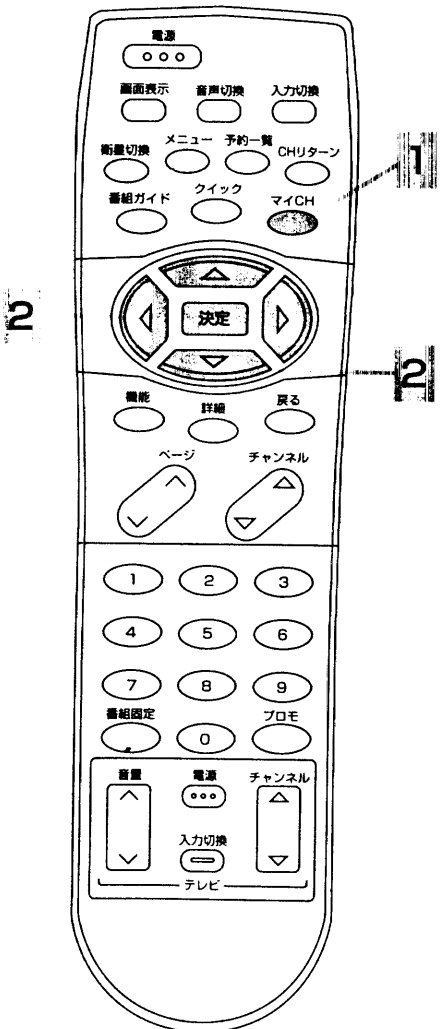

いろいろな方法で選局する(つづき) 応用操作

# マイCHから選局する

よくご覧になるチャンネルをマイCHとして登録しておくとお便利です。  
 マイCHは3グループあり、各グループに8チャンネルまで登録できます。(各サービスごとに登録できます。)

## マイCHから選局する

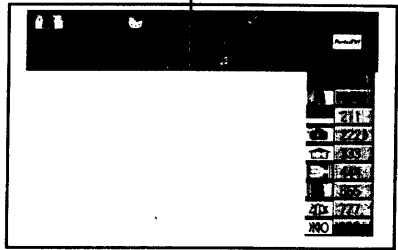





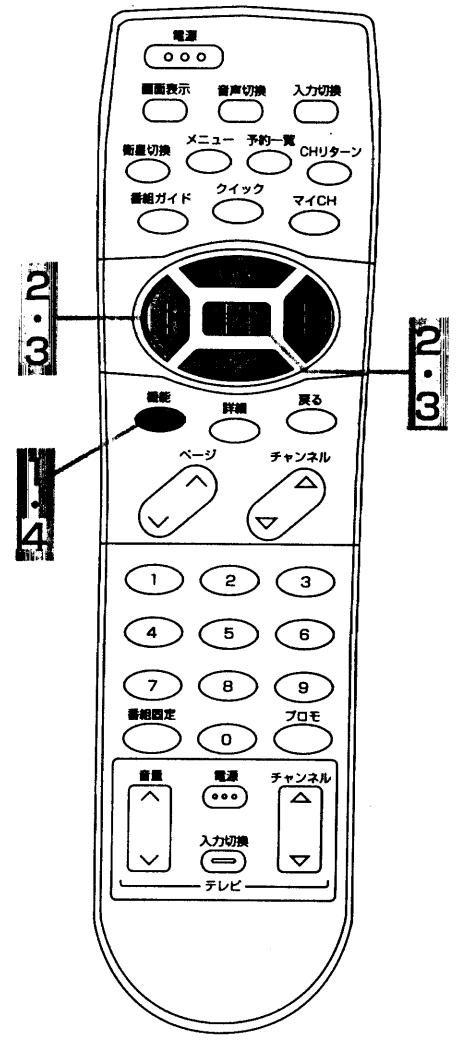

- 1 マイCHボタンを押す**  
 前にマイCH選局したチャンネルのグループが選択されて表示されます。  
  
 番組視聴中は、でも同じ操作ができます。
- 2 でチャンネルを選び、決定ボタンを押す**  
 そのチャンネルを選局します。  
 選択されたチャンネルで放送中の番組情報が表示されます。  

  - 登録されていない部分は飛ばして選択が移ります。
  - マイCHは3グループあり、それぞれマイCH①、マイCH②、マイCH③と表示されます。
  - でマイCH①、マイCH②、マイCH③を切り換えることができます。
  - 選局しない場合、マイCHボタンを押すと表示が消えます。

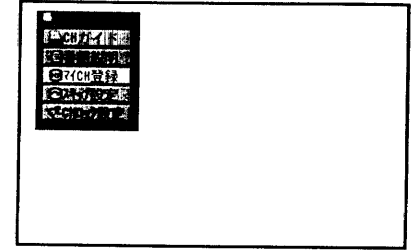
**お知らせ** **マイCHの登録について**  
 マイCHの登録には、2通りの方法があります。  
 ・視聴中のチャンネルを登録する **57**  
 ・チャンネル一覧から登録する **58**

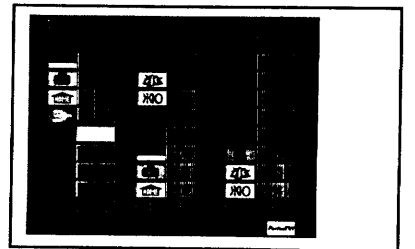
## 視聴中のチャンネルを登録する



- 1 機能ボタンを押す**  
 機能メニュー画面が表示されます。  

- 2 で「マイCH登録」を選び、決定ボタンを押す**  
 マイCH登録画面が表示されます。  

- 3 で登録したい場所を選び、決定ボタンを押す**  

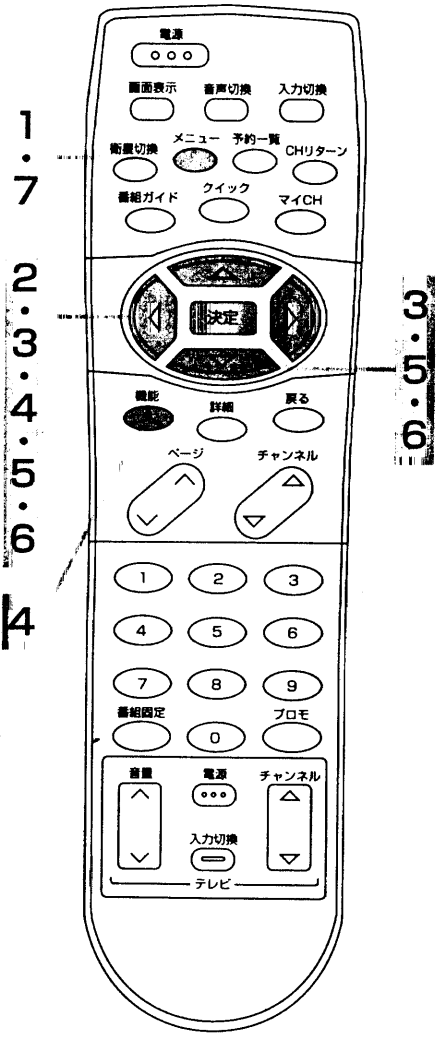
  - すでに登録されている場所を選んで決定ボタンを押すと、前のチャンネルを削除して新しいチャンネルを登録します。
  - 登録してあるチャンネルを削除したいときは、消したいチャンネルを選び、数字ボタン「0」を押します。
- 4 機能ボタンを2回押す**  
 マイCH登録を終了します。  

マイCHから選局する  
**応用操作**

# マイCHから 選局する (つづき)



## チャンネル一覧から登録する

- 1** メニューボタンを押す  
メニュー画面が表示されます。
- 2** 方向キーで「一覧」を選び、決定ボタンを押す
- 3** 方向キーで「CH一覧」を選び、決定ボタンを押す  
チャンネル一覧画面が表示されます。
- 4** 方向キーで登録したいチャンネルを選び、機能ボタンを押す

**お知らせ**  
チャンネル番号の表示について  
契約チャンネルや無料チャンネルの場合  
**151** ← チャンネル番号は黒で表示されます。  
未契約チャンネルやPPVの場合  
**115** ← チャンネル番号は白で背景が暗く表示されます。

- 5** 方向キーで「マイCH登録」を選び、決定ボタンを押す  
マイCH登録画面が表示されます。
- 6** 方向キーで登録したい場所を選び、決定ボタンを押す

  - 登録しないときは、戻るボタンを押します。
  - すでに登録されている場所を選んで決定ボタンを押すと、前のチャンネルを削除して新しいチャンネルを登録します。
  - 登録してあるチャンネルを削除したいときは、消したいチャンネルを選び、数字ボタン「0」を押します。
- 7** メニューボタンを2回押す  
マイCH登録を終了します。

他のチャンネルを続けてマイCHに登録するときは、手順4～6をくり返します。

# CHガイドから 番組を選ぶ

視聴しているチャンネルの放送予定を表示します。  
番組の予約ができます。

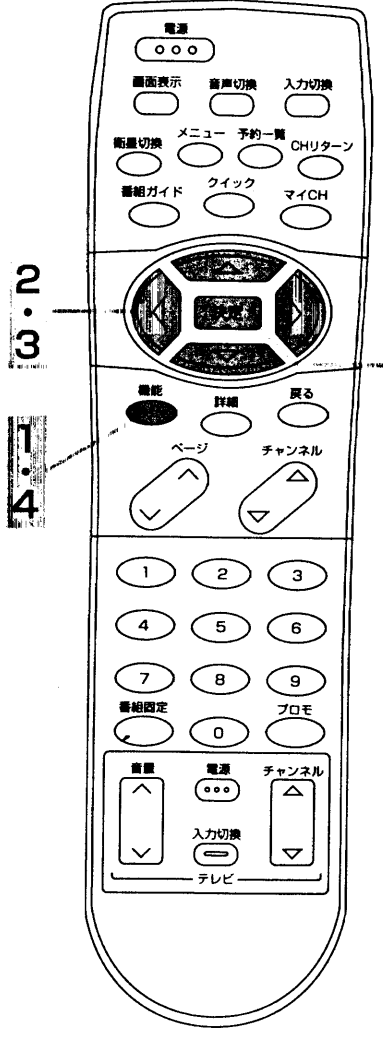

- 1 機能ボタンを押す**  
 機能メニュー画面が表示されます。
- 2 機能ボタンで「CHガイド」を選び、決定ボタンを押す**  
 CHガイド画面が表示されます。
- 3 機能ボタンで予約する番組を選び、決定ボタンを押す**  
 40をご覧になり番組を予約します。  
  - 上下端から機能ボタンで1番組ごとに、表示番組が切り換わります
  - 7番組を一度に切り換えたいときは、ページボタンを押します。
  - 詳細ボタンを押すと、番組説明が表示されます。
- 4 機能ボタンを2回押す**  
 CHガイドを終了します。

# CHリターンで 選局する

CHリターンボタンを押す前に視聴していたチャンネルと、その前に視聴した3チャンネルから選局することができます。

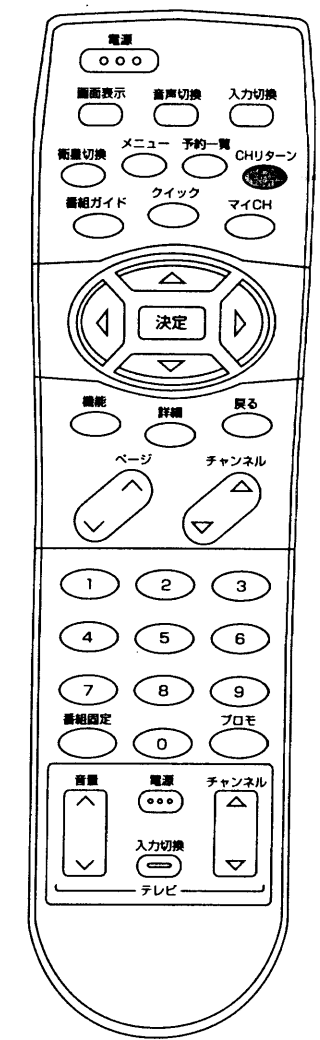

- 1 CHリターンボタンを押す**  
 今まで見ていたチャンネルと、それ以前に視聴した3チャンネルが左下に表示され、前回見ていたチャンネルに切り換わります。  
  
 チャンネル表示は約3秒で自動的に消えます。
- 2 CHリターンボタンを押すごとに、前のチャンネルを選局します**  
 チャンネル表示があるときにつづけてCHリターンボタンを押すと、表示されている4つのチャンネルを順番に選局することができます。(チャンネルはサービスごとに記録されるので、衛星切換が必要なチャンネルは選局されません。)

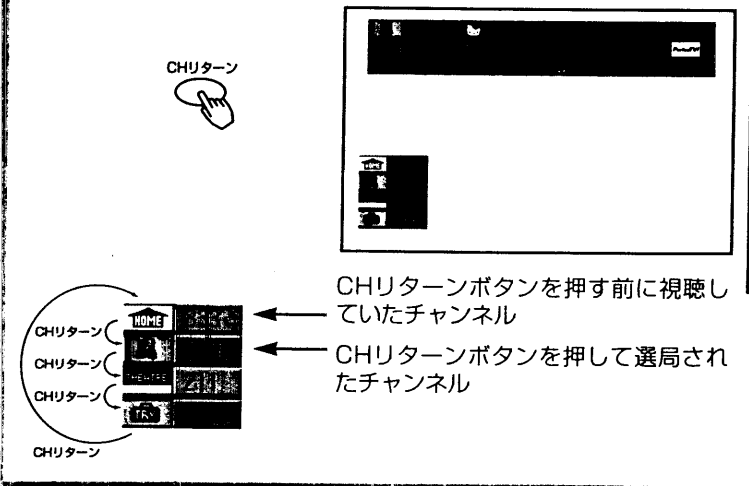

■ CHガイドから番組を選ぶ  
■ CHリターンで選局する

## 応用操作

**お知らせ**

- 同じチャンネルは、重複して記録されません。
- 電源をスタンバイ状態にすると、前に記録していたチャンネルは消去されます。

# プロモーションチャンネルを選局する

プロモーションチャンネルには「マルチ」と「プロモ」の2種類があります。

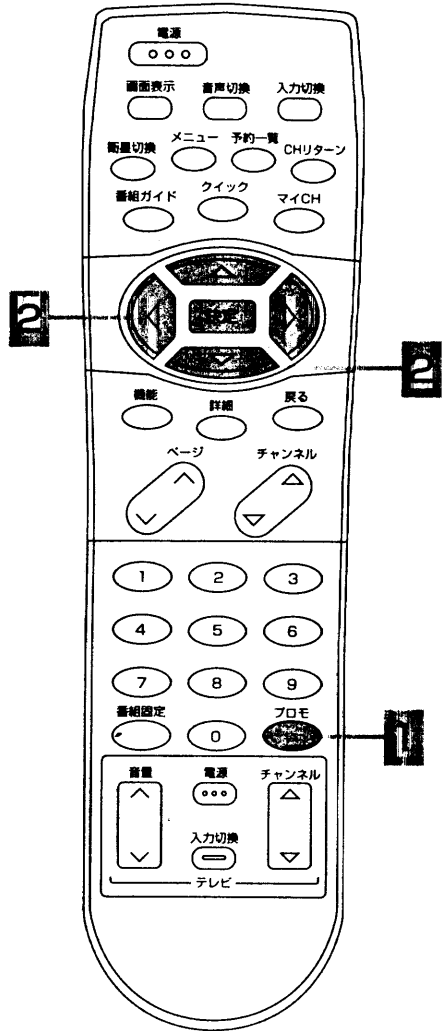

- 1 プロモボタンを押す**  
プロモーションチャンネルが選局されます。  
プロモボタンを押すことに、下図のように切り換わります。  
視聴していたチャンネル → マルチ → プロモ

## マルチについて

マルチは実際に放送している番組をマルチ画面（最大で16分割）で同時ご覧になれます。

- 2 子画面を選び、決定ボタンを押す**  
選んだ子画面（水色の枠）が選局されます。

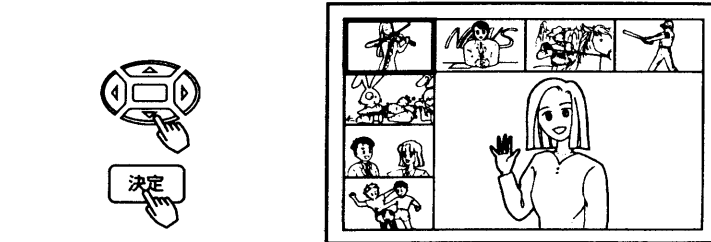

- 選択している番組の音声が出力されるとは限りません。
- マルチでの画面分割のしかたや放送される番組は変更できません。（設定は放送局で行われます。）

## プロモについて

番組の紹介や放送局からの案内を放送するチャンネルです。

- 2 項目を選び、決定ボタンを押す**  
画面の右下に下記の選択項目が表示されるときがあります。

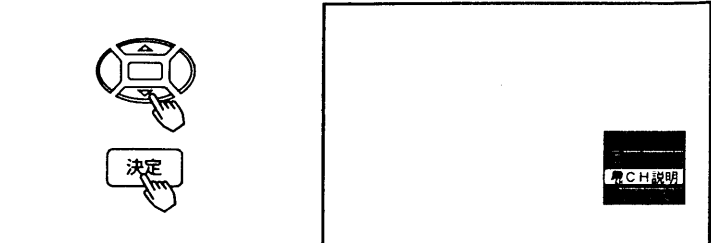

- 選局：紹介されているチャンネルを実際に選局します。
- 番組説明：紹介されている番組の内容などを表示します。番組説明画面から予約できることがあります。
- CH説明：紹介されているチャンネルのサービス内容などを表示します。
- 番組表：紹介されているチャンネルの放送予定を表示します。

# チャンネル一覧から選局する

ご覧になっているサービスで放送されているチャンネルを一覧表示します。

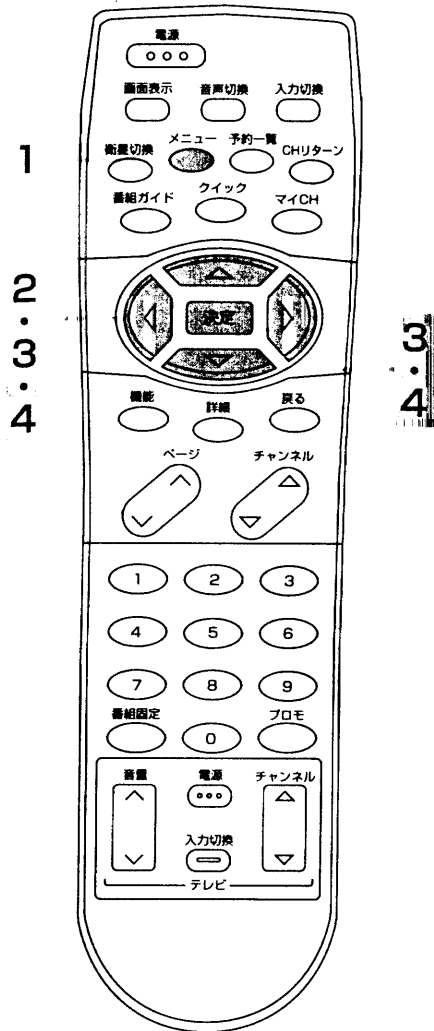

- 1 メニューボタンを押す**  
メニュー画面が表示されます。
- 2 「一覧」を選び、「決定」を押す**  
チャンネル一覧画面が表示されます。
- 3 「CH一覧」を選び、決定ボタンを押す**  
チャンネル一覧画面が表示されます。
- 4 チャンネルを選び、決定ボタンを押す**  
選択したチャンネルが選局されます。

**お知らせ**  
チャンネル名を選んで、詳細ボタンを押すと、そのチャンネルの説明がご覧になります。

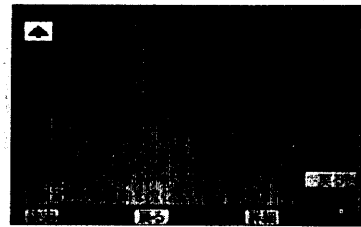

選局しないで終了するときは、メニューボタンを2回押します。

プロモーションチャンネルを選局する

チャンネル一覧から選局する

応用操作



# シリーズ内容を 確認する

有料番組の中にはいくつかの番組をシリーズとして購入できるものがあります。

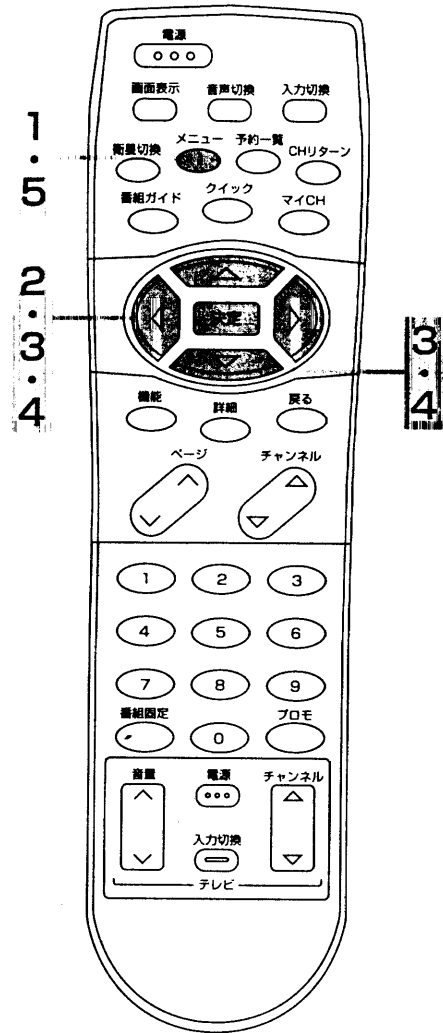

- 1** メニューボタンを押す  
メニュー画面が表示されます。
- 2** 方向キーで「一覧」を選び、決定ボタンを押す
- 3** 方向キーで「シリーズ」を選び、決定ボタンを押す  
シリーズ一覧画面が表示されます。
- 4** 方向キーでシリーズの項目を選び、決定ボタンを押す  
シリーズの内容が表示されます。

戻るボタンで一覧表示に戻ります。  
詳細ボタンでも内容表示されます。
- 5** メニューボタンを2回押す

# メール・ボード を見る

メール・ボードはスカパーフェクTV!からお客さまへ送られるメッセージです。内容を見ていないメールがあるときは、本体の表示窓に「メール」が点灯します。

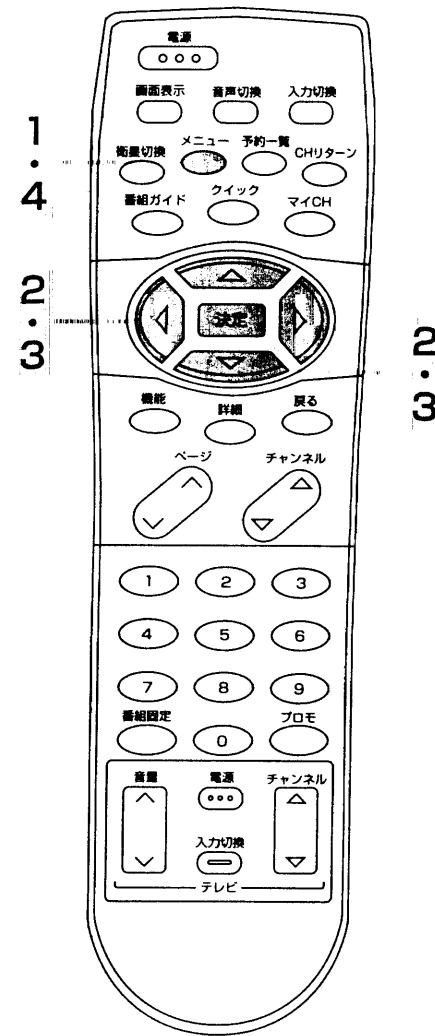

- 1** メニューボタンを押す  
メニュー画面が表示されます。
- 2** 方向キーで「メール・ボード」を選び、決定ボタンを押す  
メール・ボード一覧画面が表示されます。
- 3** 方向キーで見たいメールまたはボードを選び、決定ボタンを押す

✉ : ボード  
(視聴者共通の連絡です)

✉ : メール  
(お客さま宛の連絡です)

内容を見たものには、アイコンにチェックマークが表示されます。102

内容が複数ページあるときは、「▼」を選び、決定ボタンを押すと、続きの内容を表示します。
- 4** メニューボタンを2回押す  
終了します。

### お知らせ

- 受信しているサービスによって、ボード内容が異なることがあります。
- メールは10通、ボードは30通まで記録されます。記録している数を超えた場合は、既読で古いものが自動的に削除されます。
- 電源プラグを抜いた場合やリセットボタンを押した場合、ボードは一度削除されます。

■シリーズ内容を確認する ■メール・ボードを見る

応用操作

# 番組ガイド の表示を変える

番組ガイドを表示しているときに、機能ボタンで番組ガイドの表示を変えることができます。

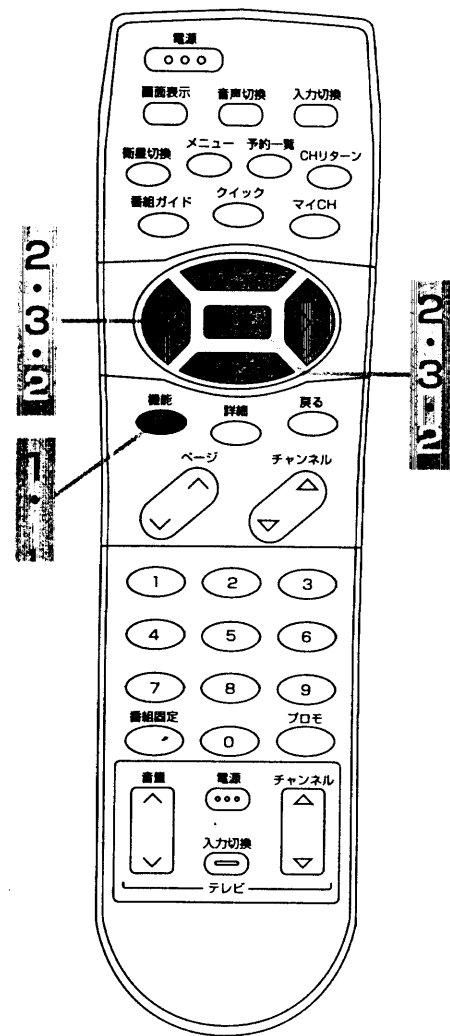

## 何日か先の内容を見る

1 機能ボタンを押す



2 機能ボタンで「日付」を選び、決定ボタンを押す

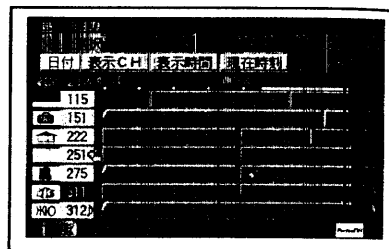

3 機能ボタンで見たい日付を選び、決定ボタンを押す

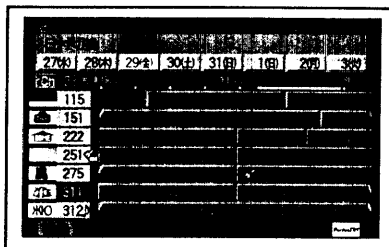

切り換えなときは、機能ボタンを押します。

## 現在時刻からの表示に戻す

現在時刻からの表示に戻したいときに使用します。

機能ボタンを押す



機能ボタンで「現在時刻」を選び、決定ボタンを押す

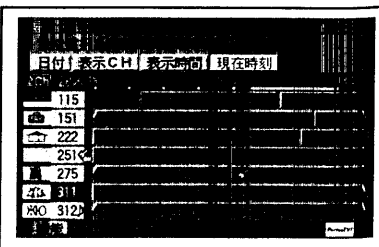

切り換えなときは、機能ボタンを押します。

## 表示するチャンネルを切り換える

番組ガイドで表示するチャンネルを全CH、スキップ、マイCHに切り換えられます。

1 機能ボタンを押す



2 機能ボタンで「表示CH」を選び、決定ボタンを押す

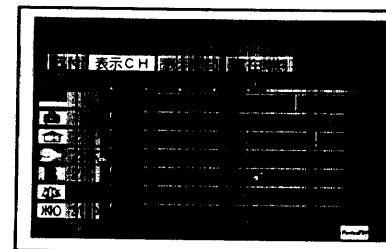

3 機能ボタンで切り換えたい表示CHの種類を選び、決定ボタンを押す

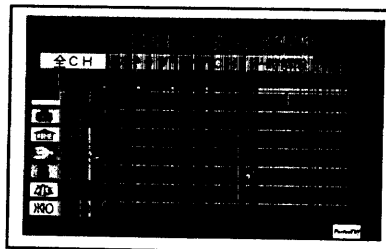
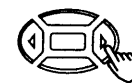

- 全CH : 放送されているすべてのチャンネルを表示します。
- スキップ : CH一覧でスキップ設定を「スキップする」にしたチャンネルは表示しません。
- マイCH : マイCH登録したチャンネルを番号順に表示します。
- 一時解除 : 視聴制限を一時解除する [68] をご覧ください。

切り換えなときは、機能ボタンを押します。

■ 番組ガイドの表示を変える

応用操作

### お知らせ

番組ガイドで表示するチャンネルの種類を切り換えるときは、チャンネルガイド画面で同じ手順により、表示CHを切り換えることができます。

# 番組ガイドの表示を変える (つづき)

**お知らせ**  
視聴制限の設定に **89** をご覧ください。

## 視聴制限を一時解除する

番組ガイドを表示している間、一時的に制限解除の状態にします。

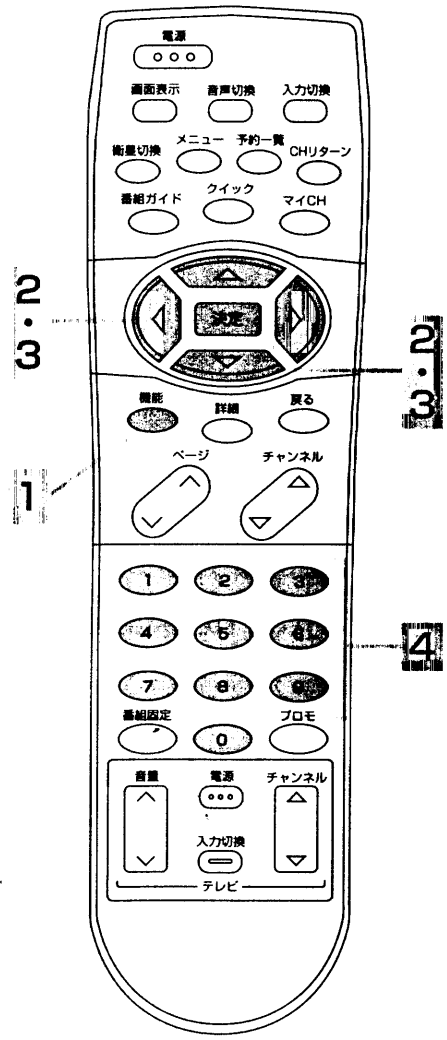

- 機能ボタンを押す**
- 方向キーで「表示CH」を選び、決定ボタンを押す**
- 方向キーで「一時解除」を選び、決定ボタンを押す**
- 暗証番号を数字ボタンで押す**  
例：1234のとき

切り換えないときは、機能ボタンを押します。

数字ボタンを押しても画面には「\*」と表示されます。

**お知らせ**  
視聴制限を一時解除したあと、他のチャンネルを選局すると、制限状態に自動的に戻ります。

## 表示時間幅を切り換える

画面に表示する時間幅を2、4、8時間に切り換えられます。

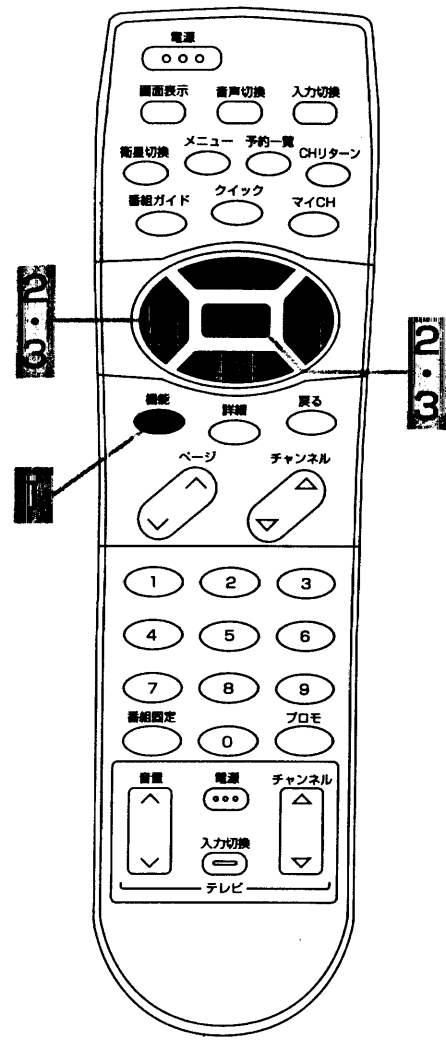

- 機能ボタンを押す**
- 方向キーで「表示時間」を選び、決定ボタンを押す**
- 方向キーで切り換えたい表示時間を選び、決定ボタンを押す**

切り換えないときは、機能ボタンを押します。

■ 番組ガイドの表示を変える (つづき)

応用操作

# 番組ガイドの表示を変える (つづき)

## 指定したチャンネル番号から表示する

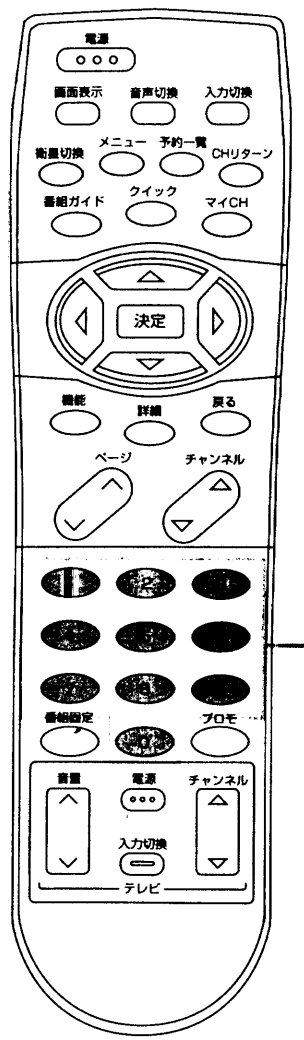

### 1 数字ボタンを押す (例: 415)

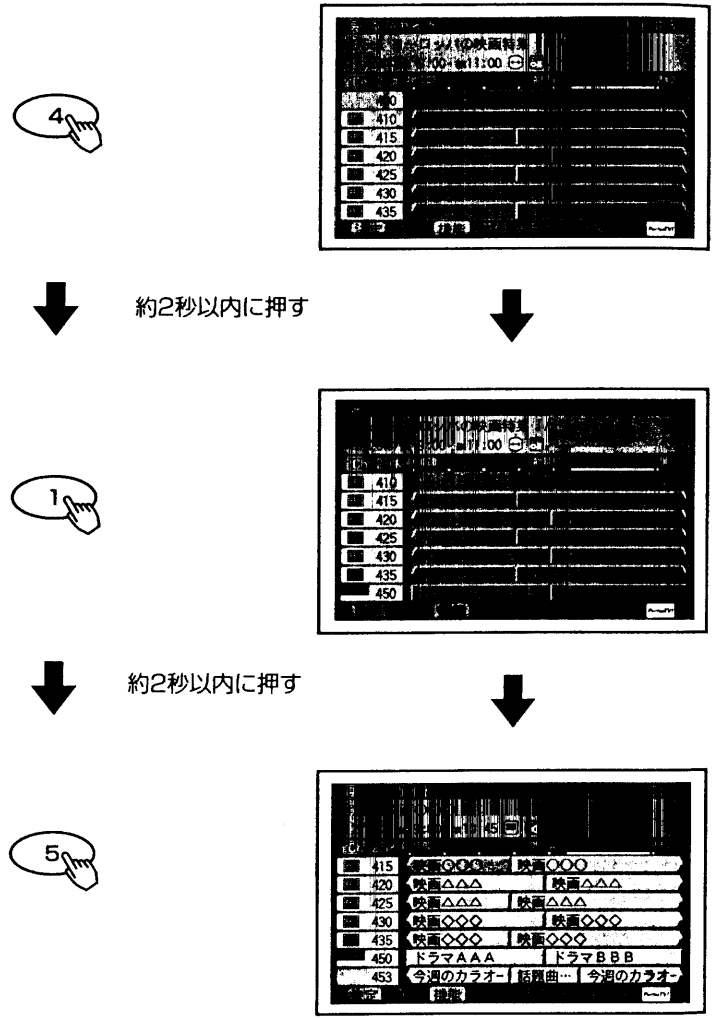

- 数字ボタンを押すごとに表示が切り換わります。
- 放送のないチャンネル番号を押したときや、番号を1桁または2桁だけ押したときは、チャンネル番号の大きいもので一番近いチャンネルを表示します。

# 外部入力に切り換える

### 1 入力切替ボタンを押す

ボタンを押すごとに、本体の表示窓に表示しているチャンネル番号が、チャンネル番号→LINE (外部入力) →チャンネル番号と切り換わります。

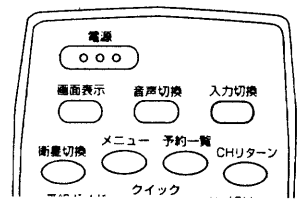

**お知らせ**  
外部入力に切り換えると、出力2とコンポーネントビデオ出力から信号は出力されません。  
また、S1映像入力に接続していない場合、S1映像出力1にはなにも出力されません。

# ビデオに録画するとき

ビデオへ録画しているときに、間違ってもチャンネルを切り換えたりしないよう操作を限定できます。

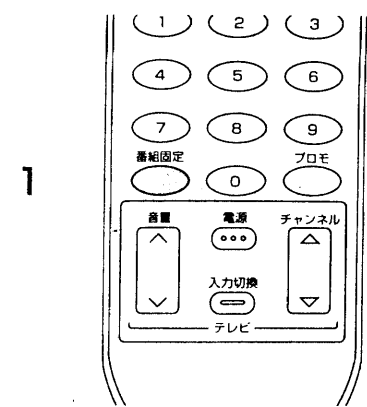

**お知らせ**  
予約実行中は、自動的に「ロック」状態になります。  
センターアクセス番組の場合、センターアクセス機能に必要な操作も「ロック」されます。(予約時も同じです)

### 1 番組固定ボタンを押す

- 番組固定ボタン以外の操作ができなくなり、表示窓に「ロック」が点灯します。
- 番組固定ボタン以外のボタンを押すと、表示窓に「バングミ コテイ」が点滅します。

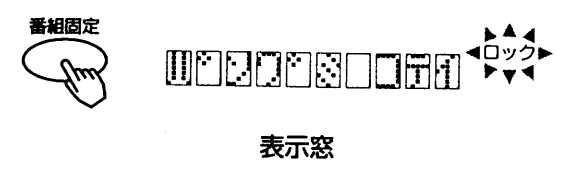

もう一度、番組固定ボタンを押すと表示窓の「ロック」が消え、普通に操作ができます。

番組ガイドの表示を変える (つづき) 外部入力に切り換える ビデオに録画するとき

## 応用操作

# マニュアル予約する

予約したいチャンネル、開始・終了時刻、日付などを指定して予約します。  
繰り返しや録画連動を設定することもできます。  
現在より1年先までの番組を予約することができます。

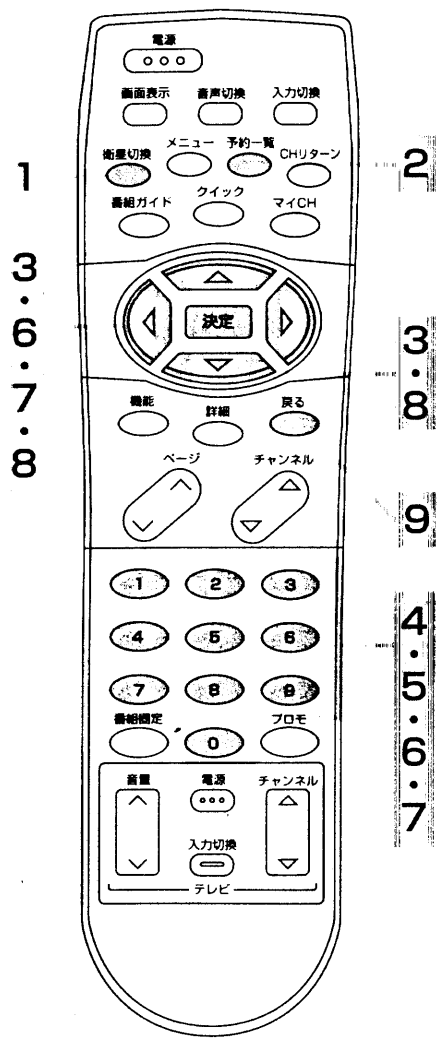

**お知らせ**  
予約している途中で修正するとき  
③ボタンを繰り返し押し、修正したいところまで戻って行ってください。  
予約している途中でやめるとき  
予約一覧ボタンを押してください。

- 1 衛星切換ボタンを押す**  
予約するチャンネルがあるサービスに切り換えます。
- 2 予約一覧ボタンを押す**  
予約一覧画面が表示されます。
- 3 ③で予約登録したい番号を選び、決定ボタンを押す**  
予約設定画面が表示されます。
- 4 チャンネル番号を数字ボタンで押す**  
例：251チャンネルを予約するとき
- 5 日付を数字ボタンで押す**  
日付を合わせると曜日は自動的に表示されます。  
例：1月8日のとき

**重要** CH、日付、開始・終了時刻を指定して予約した場合は、その時間内に放送されているペーパービュー番組は、購入されません。  
また、視聴制限にかかる番組も制限解除されませんので、番組をご覧になることができません。

- 6 ③を押し、開始時刻を数字ボタンで押す**
- 7 ③を押し、終了時刻を数字ボタンで押す**
- 8 録画連動を設定する**
- 9 設定が終了したら、戻るボタンを押す**

**お知らせ**

- 昼の12時は「PM 0:00」、夜の12時は「AM 0:00」に合わせてください。
- ひとけたの数字を合わせるときは、初めに③を押します。
- 予約内容が重なったとき、先に始まった番組が最後まで予約実行されます。開始時刻が同じときは、チャンネル番号の小さい番組が予約実行されます。

**時間変更について**  
番組予約した場合は、放送時刻の変更に応じて、予約を実行するように設定ができます。  
延長 … 終了時刻が延長された場合だけ対応します。  
なし … 予約した時間通りに実行されます。  
●時刻変更の情報が送られない場合は、放送時刻の変更に対応できません。  
●マニュアル予約の場合は、「延長」の設定はできません。

マニュアル予約する  
応用操作

# 予約の実行結果を見る

予約がどのように実行されたか、結果を8回前まで確認することができます。  
 予約の重複や放送時刻の変更などにより、予約が取り消されたりすることがあります。

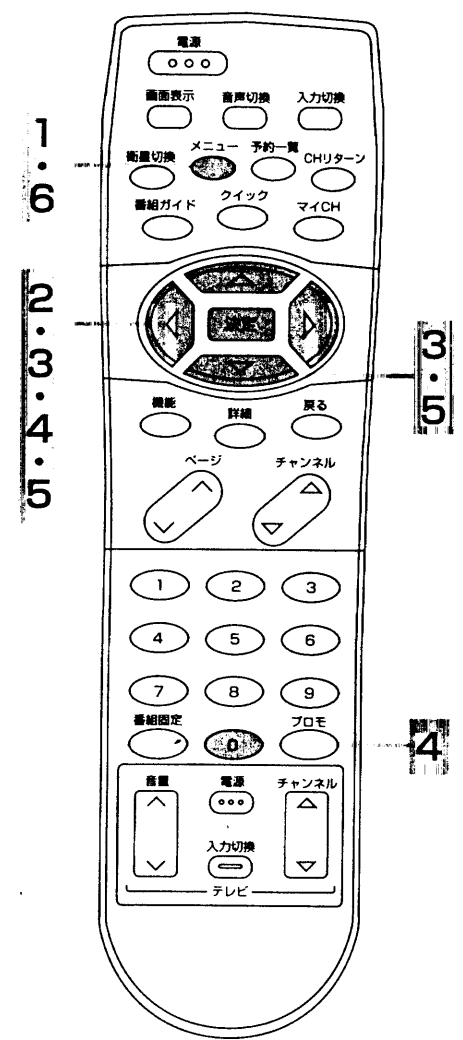

## 予約の実行結果を見る

- 1** メニューボタンを押す  
メニュー画面が表示されます。
- 2** 方向キーで「予約」を選び、決定ボタンを押す
- 3** 方向キーで「実行結果」を選び、決定ボタンを押す  
実行結果画面が表示されます。
- 4** 方向キーで「実行結果」を選び、決定ボタンを押す  
実行結果画面が表示されます。

**実行結果の意味**

実行 : 予定通りに予約が実行された。  
 取消 : 時刻変更などにより、予約開始時に自動的に解除した場合。  
 中断 : 予約が開始されてから途中で解除した場合。  
 失敗 : PPVをご覧になる契約をしていない場合や、一定期間の購入可能件数・購入上限金額を超えた場合、視聴する地域が限定されていた場合など。

## 実行結果を削除する

- 4** 方向キーで削除する番組を選び、数字ボタン「0」を押す
- 5** 削除確認が表示されたら、方向キーで「はい」を選び、決定ボタンを押す
- 6** メニューボタンを2回押す  
終了します。

**お知らせ**

**予約実行について**

- 予約開始時刻の3分前と10秒前に、予約開始のメッセージが画面下側に表示されます。このとき、メニューや番組ガイドなどを表示している場合は、メニューなどを自動的に終了して、予約開始のメッセージを表示します。
- メッセージを表示させたくないときは、オプションの「予約開始メッセージの表示」を「しない」に設定してください。[86]
- 予約実行中は、番組固定ボタン以外の操作（本体のボタン操作を含む）を受け付けません。（本体の表示窓に「ロック」が点灯します。）
- 電源スタンバイ状態から予約実行される場合、開始時刻の約10秒前に電源が入ります。番組終了後、電源スタンバイ状態に戻ります。
- 予約が開始されるときに、ICカードが挿入されていないと、予約が実行されません。
- 予約開始時刻になったとき、チャンネル番号の小さい予約番組が実行されます。番組の途中から予約実行されることはありません。
- 予約内容が重なったとき、先に始まった番組が最後まで予約実行されます。開始時刻が同じときは、チャンネル番号の小さい番組が予約実行されます。

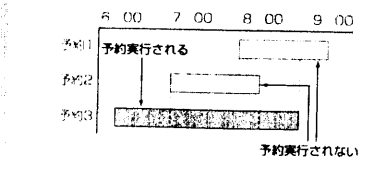

**予約実行中の解除について**

- 予約実行中にリモコンの番組固定ボタンを押します。本体の表示窓の「ロック」が消灯し、通常の操作ができます。
- 録画予約の場合、予約を解除しても、ビデオは録画状態のまままで終了時刻になっても停止しません。

■ 予約の実行結果を見る

応用操作

# ハイパービュー の利用状況を 確認する

購入したハイパービューの記録を25番組まで見ることができます。

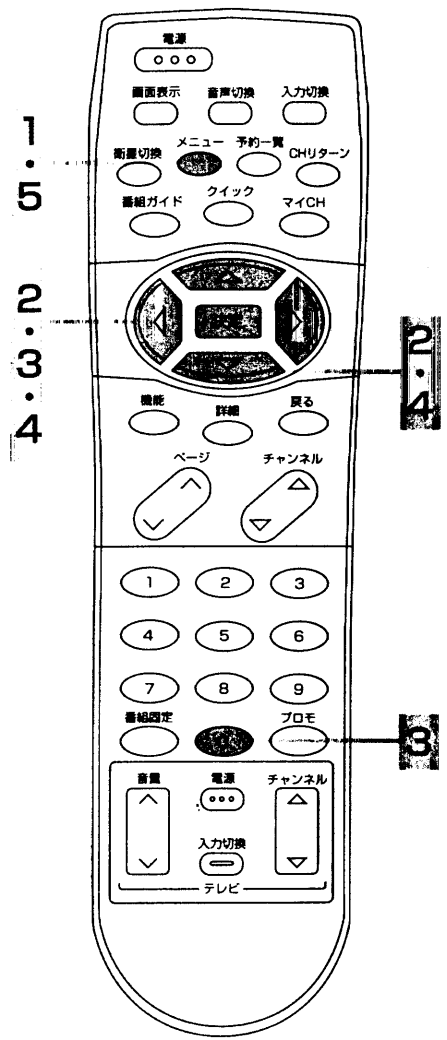

**1** メニューボタンを押す  
メニュー画面が表示されます。

**2** 方向キーで「利用状況」を選び、決定ボタンを押す  
利用状況画面が表示されます。

●記録が9件以上ある場合は、ページボタンで表示を切り換えることができます。

## 記録を削除する

**3** 方向キーで削除する番組を選び、数字ボタン「0」を押す

**4** 削除確認が表示されたら、方向キーで「はい」を選び、決定ボタンを押す

**5** メニューボタンを2回押す  
終了します。



■ハイパービューの利用状況を確認する

各種設定

# ビデオを設定する

予約に連動して本機からビデオの録画操作をするための設定をします。  
 本機から行う録画操作は、登録された手順通りにビデオのリモコン信号を、接続されたビデオコントローラーから送信するものです。  
 予約開始の1分前には、ビデオの電源をリモコンで切っておいてください。

## ビデオコントローラーを設置する

1 ビデオコントローラー（付属）のプラグを本体後面のビデオコントローラー端子に接続する

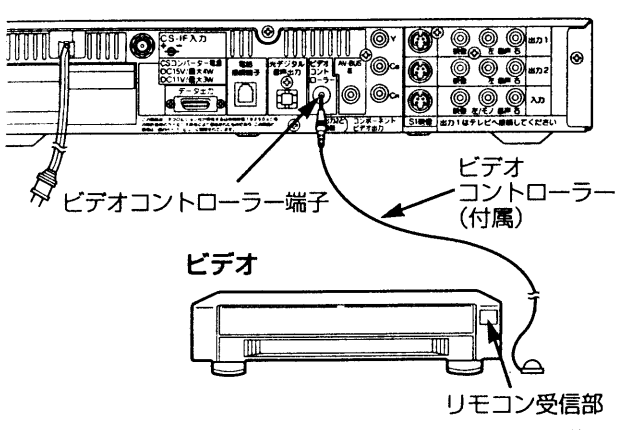

**お知らせ**  
 ●日立のAV-BUSⅢ端子付ビデオをご使用になる場合は、ビデオコントローラーではなく、AV-BUS接続することをおすすめします。  
 AV-BUSⅢは、「ビデオ1」の入力で動作します。  
 ●AV-BUSⅡ端子では、ご使用になれません。

2 ビデオコントローラーをビデオのリモコン受信部の近くに設置する

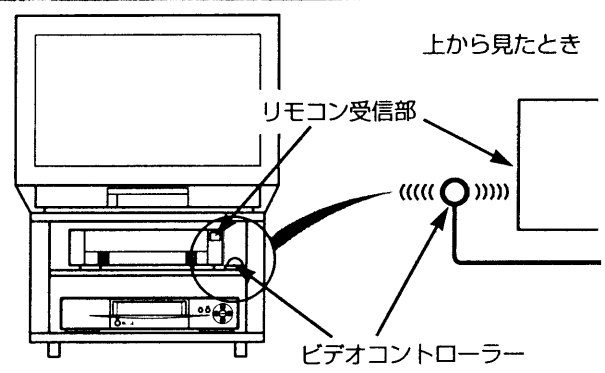

●ビデオのリモコン受信部の近く（20cm以内）で、ビデオコントローラーが取り付けられそうな場所を選び、ビデオコントローラー底面の中央部のテープをはがし、仮固定します。  
 ●ビデオの機種によっては、ビデオコントローラーをビデオ本体に近づけすぎると動作が不安定になることがあります。この場合、本体から1～2cm離して設置してください。

3 固定する

[79]～[81] の設定と確認が終わり、ビデオが正しく動作したら、ビデオコントローラー底面の外側のテープをはがし、しっかりと固定してください。

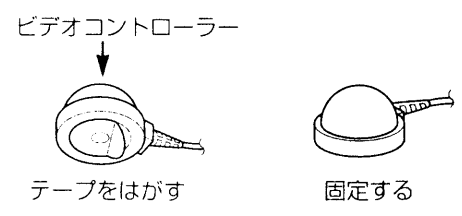
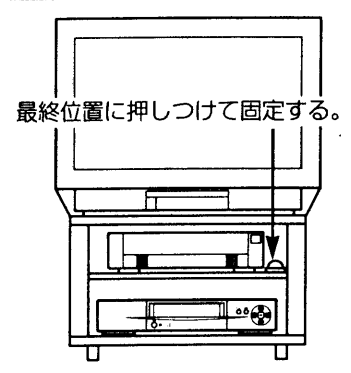

**お守りください**  
 ガラスとびらなどの開閉でビデオコントローラーにとびらが当たったり、コードを挟みこんだりしないように設置してください。

**お知らせ**  
 ビデオコントローラーから発せられる電波の向き  
 上から見たとき 正面から見たとき

**お守りください**

お手持ちのビデオによって正しく動作する条件が異なります。ビデオがどのような状態から、正しく動作するか、テストを繰り返し行って十分にご確認ください。特に次のような場合、正しく動作しないことがありますので確認を行ってください。  
 ・BS内蔵ビデオで、BSのチャンネルで電源を切った場合  
 ・ビデオを入力切替した状態で電源を切った場合  
 ・ビデオ本体の予約が設定されている場合  
 ・ビデオが予約実行中の場合

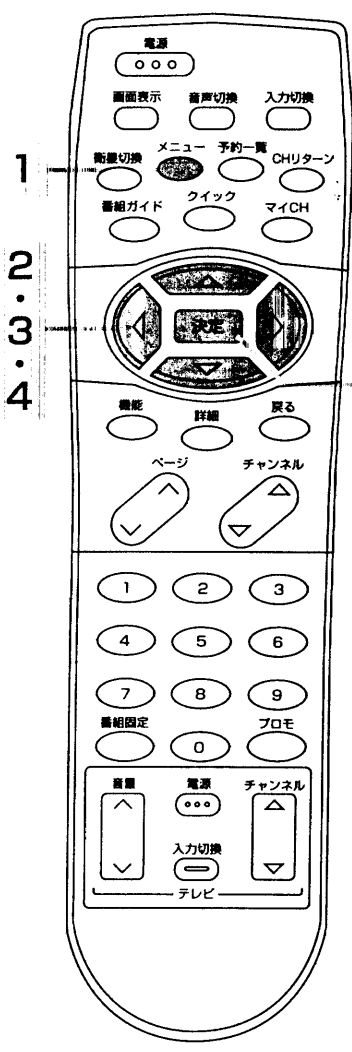

## ビデオのメーカーを設定する

1 メニューボタンを押す  
 メニュー画面が表示されます。



2 方向キーで「セットアップ」を選び、決定ボタンを押す

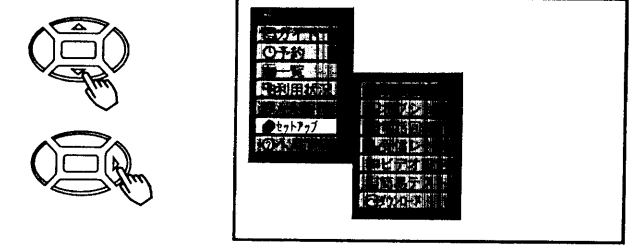

3 方向キーで「ビデオ設定」を選び、決定ボタンを押す  
 ビデオ設定画面が表示されます。

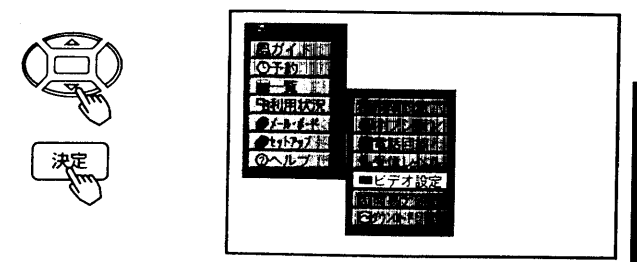

4 方向キーで「メーカー」を選び、決定ボタンを押す  
 メーカー一覧が表示されます。

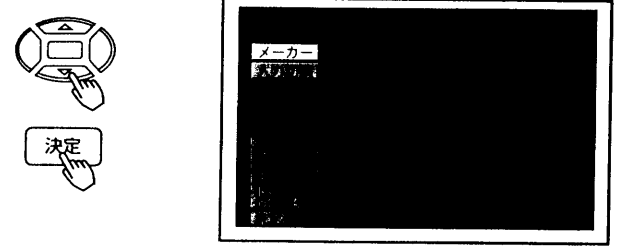

**お知らせ**  
 ●ビデオ内蔵テレビの場合、テレビ用のリモコン信号を使ってビデオの操作を行っている機種は、本機から録画操作できません。  
 詳しくは、ビデオ内蔵テレビのメーカーへお問い合わせください。  
 ●予約が登録されている場合、ビデオ設定はできません。  
 一度、予約を全て取り消してから、ビデオ設定を行ってください。

ビデオを設定する  
**各種設定**



# ビデオを設定する (つづき)

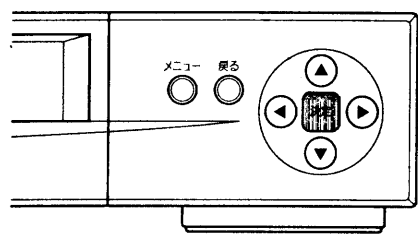
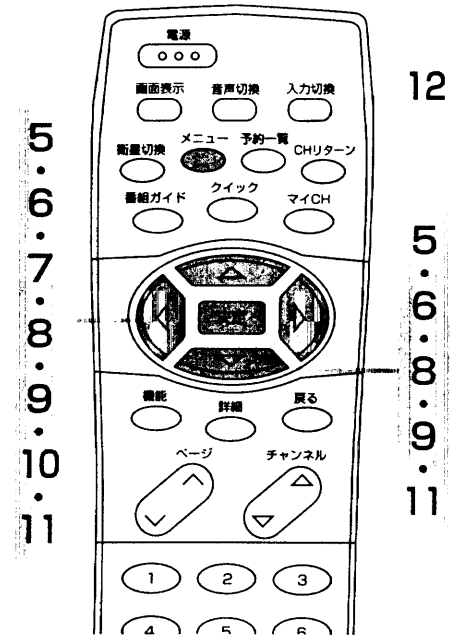

**お知らせ**

- メーカー設定を削除するときは、「なし」を選択します。
- 手順6、7をくり返し行っても電源が入らないときは、対応できないビデオと思われるので、メニューボタンを2回押して設定を中止してください。

## 5 ④でお手持ちのビデオのメーカー名を選び、決定ボタンを押す

コード番号が表示されます。

メーカーによって、表示されるコード番号の数は変わります。

## 6 ④で番号を選び、決定ボタンを押す

番号が複数あるときは、「1」から順番に選び、正しく動作するものを設定してください。

## 7 ④で「送信」を選び、本体の決定ボタンを押す

送信前に、ビデオの電源をリモコンで切っておきます。

ビデオコントローラーからリモコン信号が送信されます。

## 8 ビデオの電源が入ったら、④で「はい」を選び、決定ボタンを押す

電源が入らないときは、「いいえ」を選び、決定ボタンを押します。手順6へ戻ります。

# 入力切換を設定する

## 9 ④で設定する項目を選び、決定ボタンを押す

する : 予約を開始するとき、ビデオの入力切換をするリモコン信号を送信します。  
しない : ビデオの入力切換をしないで、録画を始めます。この場合、予約開始前にビデオを外部入力に切り換えておいてください。  
マニュアル : 設定された操作手順をビデオに対して行います。設定のしかたは、「マニュアルで設定する」[82]をご覧ください。

## 10 ④で「テスト」を選び、本体の決定ボタンを押す

テスト前に、ビデオの電源をリモコンで切っておきます。テストでは、実際に録画予約した場合にビデオに対して行う操作を約1分に短縮して行います。

録画テスト実行中に戻るボタンでテストを中断した場合、ビデオは停止状態になりますが、ビデオの電源は切れません。

## 11 正しく録画できたら、④で「はい」を選び、決定ボタンを押す

正しく録画できなかったときは、「いいえ」を選び、決定ボタンを押します。手順9へ戻ります。

## 12 メニューボタンを2回押す

設定を終了します。

**お守りください**

手順7、10で送信やテストを行うときは、本体の決定ボタンを押してください。リモコンの決定ボタンを押した場合、リモコン信号が干渉して、正しく動作しないことがあります。また、テスト中は他の機器のリモコン操作も行わないでください。

■ビデオを設定する (つづき)

各種設定

# ビデオを設定する (つづき)

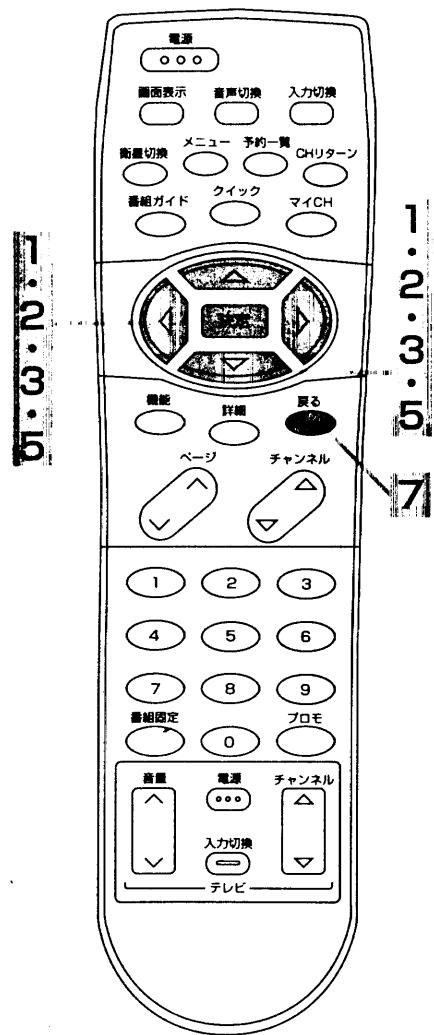

## マニュアルで設定する

予約を開始・終了するとき、ビデオに対して行う操作を設定します。

ビデオ設定画面の入力切替の項目 [81] で「マニュアル」を選び、決定ボタンを押し、マニュアル設定画面を表示させます。

## 録画前を設定する

1 で「録画前」を選び、決定ボタンを押す

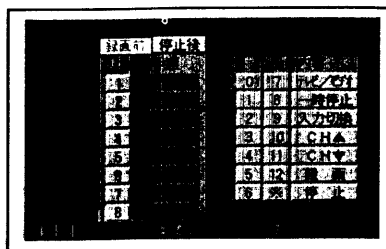

2 で操作手順の「1」を選び、決定ボタンを押す

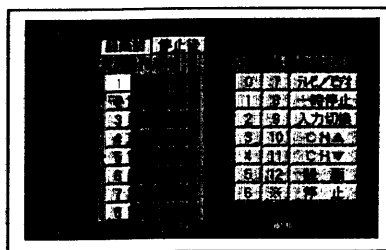

3 で操作内容の項目を選び、決定ボタンを押す

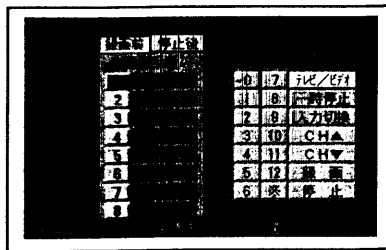

設定した操作内容を取り消すときは、操作手順の番号を選び、数字ボタンの「0」を押します。

4 手順2、3をくり返して操作手順の「2」以降を設定する

## 停止後を設定する

5 で「停止後」を選び、決定ボタンを押す

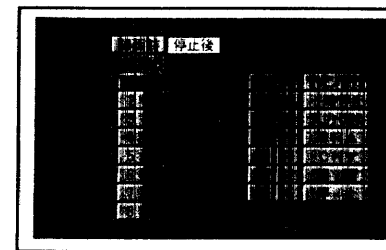

6 手順2、3をくり返して操作手順を設定する

7 戻るボタンを押す  
[81] の手順10へ戻ります。



### お知らせ

- 操作手順1～8に登録された、リモコン信号は、0.5秒間隔で送信されます。リモコン信号によっては、ビデオの動作が終了する前に次のリモコン信号が送られ、動作しないことがあります。このような場合は、操作内容の「※」を登録すると、リモコン信号は送信せず操作間隔があげられます。
- 操作内容の信号に対して実際にビデオがどのような動作をするかは、ビデオの取扱説明書をご覧ください。

### お知らせ

- 設定内容に関係なく、電源の入切の信号と録画・停止の信号は、自動的に送信されます。誤った手順を登録すると正しく録画できません。
- ビデオの機種によっては、マニュアル設定を行っても、正しく動作しないことがあります。

# CHスキップを設定する

チャンネルボタンで選局しない（飛び越す）チャンネルを設定します。  
 ご覧になっているチャンネルを設定する方法と、チャンネル一覧で設定する方法の2通りあります。

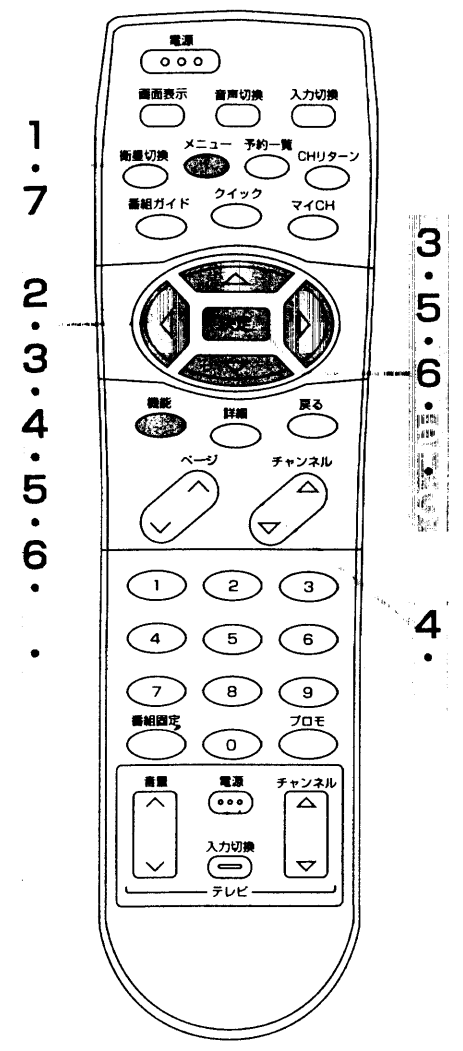

## チャンネル一覧からスキップ設定する

- メニューボタンを押す**  
メニュー画面が表示されます。
- 「一覧」を選び、「」を押す**
- 「CH一覧」を選び、決定ボタンを押す**
- チャンネルを選び、機能ボタンを押す**
- 「スキップ設定」を選び、決定ボタンを押す**

## 6 「スキップする」を選び、決定ボタンを押す

設定を「スキップする」にした場合、スキップの欄に✓マークが表示されます。

他のチャンネルを続けてスキップ設定するときは、手順4～6をくり返します。

## 7 メニューボタンを2回押す

設定を終了します。

## 視聴中のチャンネルをスキップ設定する

スキップ設定するチャンネルを選局した後、次の操作を行います。

- 機能ボタンを押す**  
機能メニュー画面が表示されます。
- 「スキップ設定」を選び、決定ボタンを押す**

## 「スキップする」を選び、決定ボタンを押す

次にチャンネルボタンで選局するときからは、このチャンネルを選局しません。

**お知らせ**  
 チャンネル番号の表示について  
 契約チャンネルや無料チャンネルの場合  
**151** ← チャンネル番号は黒で表示されます。  
 未契約チャンネルやPPVの場合  
**115** ← チャンネル番号は白で背景が暗く表示されます。

**お知らせ**  
 ●「一括スキップ設定」では、未契約チャンネルをすべてスキップする、またはすべてのチャンネルをスキップしないにすることができます。  
 ●設定をスキップしないに設定するときも同じ操作で「スキップしない」を選びます。

■ CHスキップを設定する  
**各種設定**

# オプションを 設定する

接続しているテレビの設定や音声出力の切換、予約開始メッセージの表示、タイトルの表示言語をお好みに合わせて設定できます。

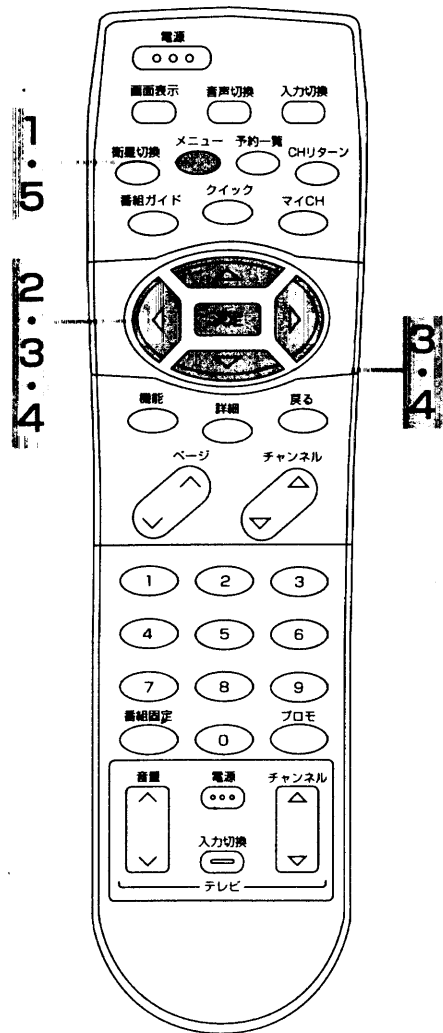

## 1 メニューボタンを押す

メニュー画面が表示されます。



## 2 方向キーで「セットアップ」を選び、決定ボタンを押す

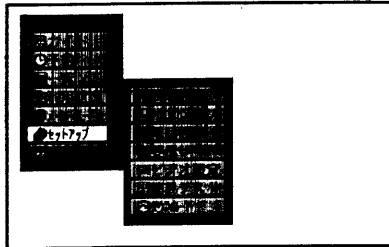
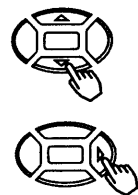

## 3 方向キーで「オプション」を選び、決定ボタンを押す

オプション画面が表示されます。

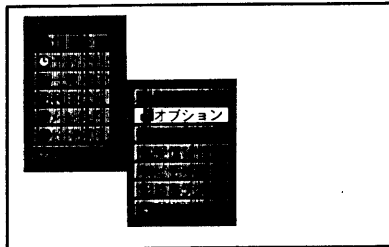
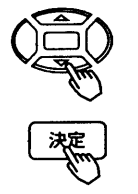

## 4 方向キーで設定する項目を選び、決定ボタンを押す

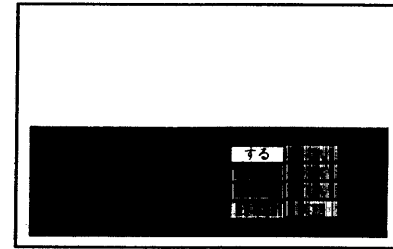

### ワイドテレビに接続

する： ワイドテレビと接続するときを選びます。  
しない： 普通のテレビ（4：3）と接続するときを選びます。

### 出力2の音声切換

する： 音声切換ボタンの操作に合わせて主、副、主/副を切り換えて出力します。  
しない： 音声切換ボタンの操作に関係なく主/副（L/R）に固定され出力します。  
ビデオなどで録画するときに使います。（ビデオを出力2へ接続している場合）

### 予約開始メッセージの表示

する： 予約開始の3分前と10秒前に予約が開始されることをお知らせするメッセージを画面下側に表示します。  
しない： 予約開始のメッセージを表示しません。

### タイトルの表示言語

日本語： 番組名、チャンネル名などを日本語で表示します。  
英語： 番組名、チャンネル名などを英語で表示します。  
英語で送られていない場合は日本語の表示になります。

## 5 メニューボタンを2回押す

設定を終了します。



### お知らせ

**ワイドテレビに接続について**  
「する」に設定した場合、ワイドテレビとS映像コードで接続していれば、自動的にフルモードになります。

S映像コードで接続していないときは、テレビ側のワイド機能で切り換えてください。切換操作については、テレビの取扱説明書をご覧ください。

「しない」に設定した場合、番組がワイド放送の場合は画面の一部を切り出して出力します。番組によっては、切り出しができないことがあります。

### 予約開始メッセージの表示について

次のような場合、「する」が設定されていても、予約2では、メッセージは表示されません。

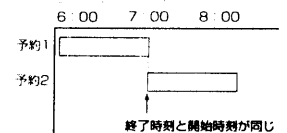

■ オプションを設定する

各種設定

# 視聴制限を設定する

視聴制限（CHロック・視聴年齢制限・一番組購入上限）をご使用になるには、暗証番号を登録する必要があります。  
工場出荷時は、暗証番号が設定されていません。視聴年齢制限にかかる番組をご覧になるには、暗証番号の設定が必要です。

## 視聴制限を設定する

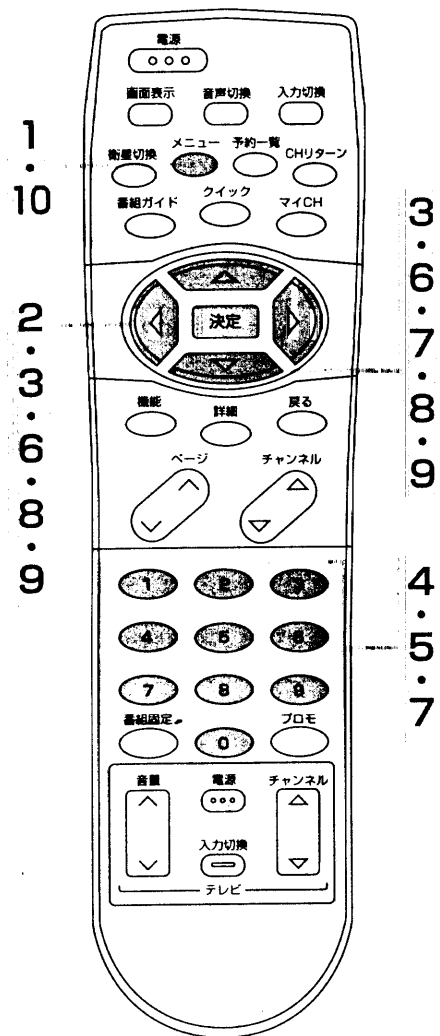

- 1 **メニューボタンを押す**  
メニュー画面が表示されます。
- 2 **で「セットアップ」を選び、を押す**
- 3 **で「制限設定」を選び、決定ボタンを押す**  
制限設定画面が表示されます。
- 4 **設定する暗証番号を数字ボタンで押す**  
例：1234のとき  
数字ボタンを押しても画面には「\*」と表示されます。
- 5 **確認のために、もう一度、暗証番号を数字ボタンで押す**  
視聴制限が「入」になります。

### お知らせ

登録してある暗証番号を忘れてしまった場合は、スカイパーフェクTV！カスタマーセンターへお問い合わせください。暗証番号の消去には手数料がかかります。

## 年齢制限を設定する

- 6 **で「年齢制限」を選び、決定ボタンを押す**
- 7 **設定する年齢を数字ボタンで押し、決定ボタンを押す**  
例：20のとき

### お知らせ

年齢制限は成人向け番組などで、視聴する年齢が制限されている番組で、暗証番号を入力しないと視聴できないようにする機能です。工場出荷時は「04」に設定されています。「20」に設定すると番組の対象年齢に関係なく、そのまま視聴できます。

## 購入上限を設定する

- 8 **で「購入上限」を選び、決定ボタンを押す**
- 9 **で金額を選び、決定ボタンを押す**  
「なし」を設定すると番組の料金に関係なく、そのまま購入できます。
- 10 **メニューボタンを2回押す**  
設定を終了します。

### お知らせ

購入上限は有料番組などで、設定した料金より高い料金の場合、暗証番号を入力しないと購入できないようにする機能です。工場出荷時は「なし」に設定されています。

■ 視聴制限を設定する

各種設定

# 視聴制限を 設定する (つづき)

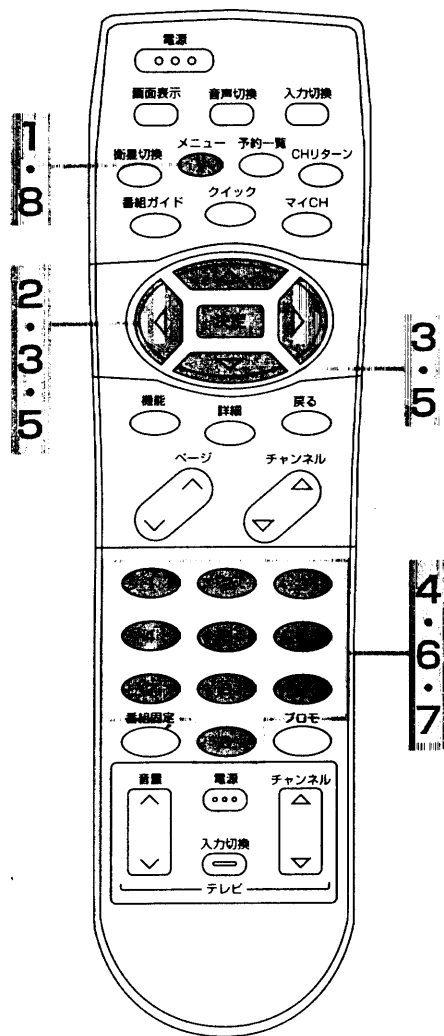

## 視聴制限を変更する

**1** メニューボタンを押す  
メニュー画面が表示されます。



**2** 設定ボタンで「セットアップ」を選び、決定ボタンを押す

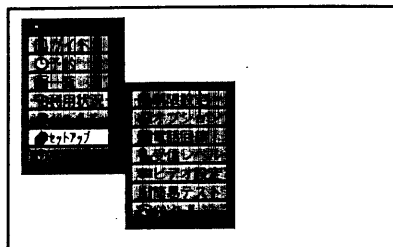
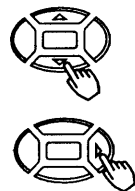

**3** 制限設定ボタンで「制限設定」を選び、決定ボタンを押す

制限設定画面が表示されます。

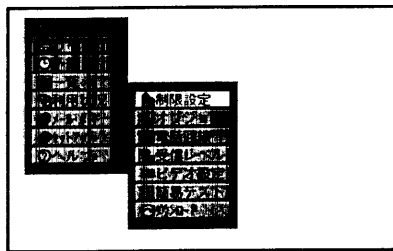

視聴制限を変更するには、暗証番号の入力が必要です。

**4** 暗証番号を数字ボタンで押す  
例：1234のとき

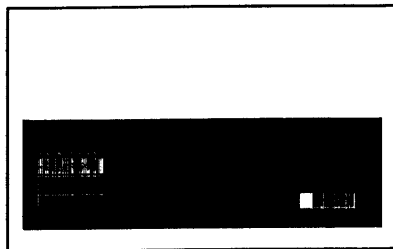

数字ボタンを押しても画面には「\*」と表示されます。

## 暗証番号を変更する

**5** 設定ボタンで「暗証番号」を選び、決定ボタンを押す

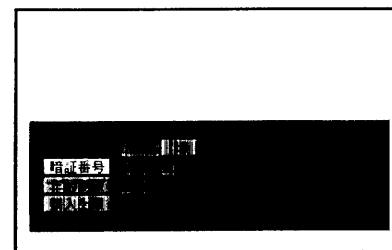

**6** 新しい暗証番号を数字ボタンで押す  
例：4321のとき

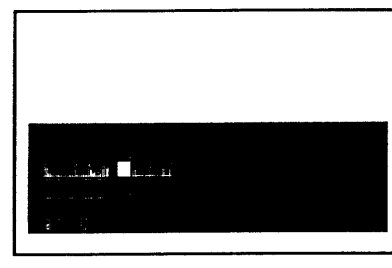
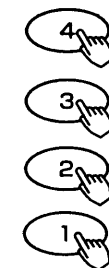

数字ボタンを押しても画面には「\*」と表示されます。

**7** 確認のために、もう一度、暗証番号を数字ボタンで押す  
例：4321のとき

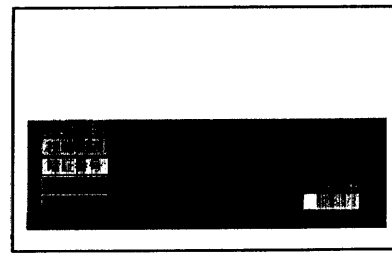

- 暗証番号が変更されます。
- 数字ボタンを押しても画面には「\*」と表示されます。

年齢制限や購入上限を変更するときは、手順1～4を行ったあと、89の手順6～9で設定を変更してください。

**8** メニューボタンを2回押す  
設定を終了します。



# 視聴制限を 設定する (つづき)

## 視聴制限を解除する

**1** メニューボタンを押す  
メニュー画面が表示されます。



**2** 方向キーで「セットアップ」を選び、決定ボタンを押す

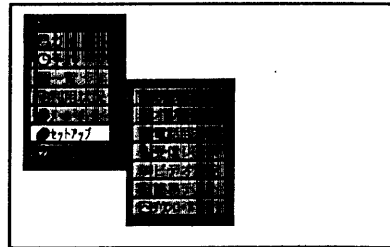
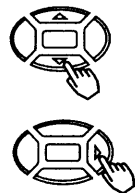

**3** 方向キーで「制限設定」を選び、決定ボタンを押す

制限設定画面が表示されます。

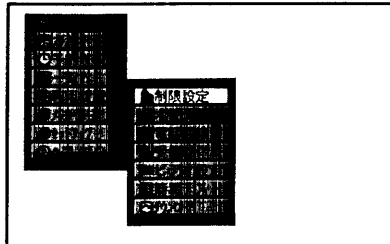

視聴制限を解除するには、暗証番号の入力が必要です。

**4** 暗証番号を数字ボタンで押す  
例：1234のとき

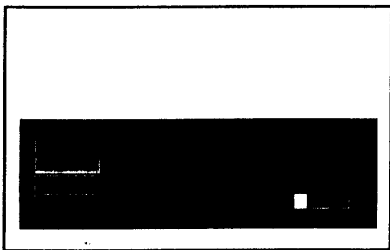
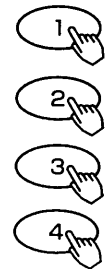

**5** 方向キーで「切」を選び、決定ボタンを押す

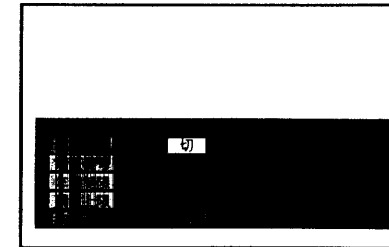

視聴制限が解除になり、メニュー画面へ自動的に戻ります。

**6** メニューボタンを押す  
設定を終了します。



## 視聴制限にかかる番組を選んだ場合

視聴制限にかかる番組を選んだ場合、暗証番号を入力して、視聴制限を一時的に解除することが必要です。

暗証番号を数字ボタンで押す

例：1234のとき

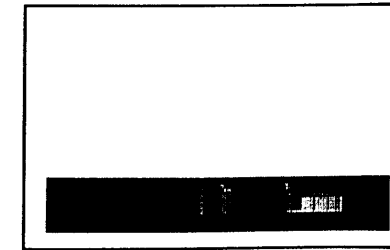

- 制限は一時解除されます。
- チャンネルを切り換えると制限状態に戻ります。

**お知らせ**  
視聴制限を「切」にして暗証番号、年齢制限、購入上限、C-ロックの設定値は保存されます。

■ 視聴制限を設定する (つづき)

各種設定

**お知らせ**  
●暗証番号を間違えると、もう一度、暗証番号を入力する画面が表示されます。  
●3回間違えると、暗証番号を入力する画面は表示されません。もう一度、始めから操作をやり直してください。  
●選局した場合は、暗証番号を入力する始めの画面に自動的に戻ります。  
●選局した場合は、制限されている年齢や金額が表示されません。  
●暗証番号を忘れた場合は、スカイパーフェクTV! カスタマーセンターへご連絡ください。

# CHロックを設定する

特定のチャンネルを、暗証番号を入力しないと視聴できないようにする機能です。  
 視聴制限を「入」に設定したときに機能します。  
 ご覧になっているチャンネルを設定する方法と、チャンネル一覧で設定する方法の2通りあります。

## チャンネル一覧からCHロック設定する

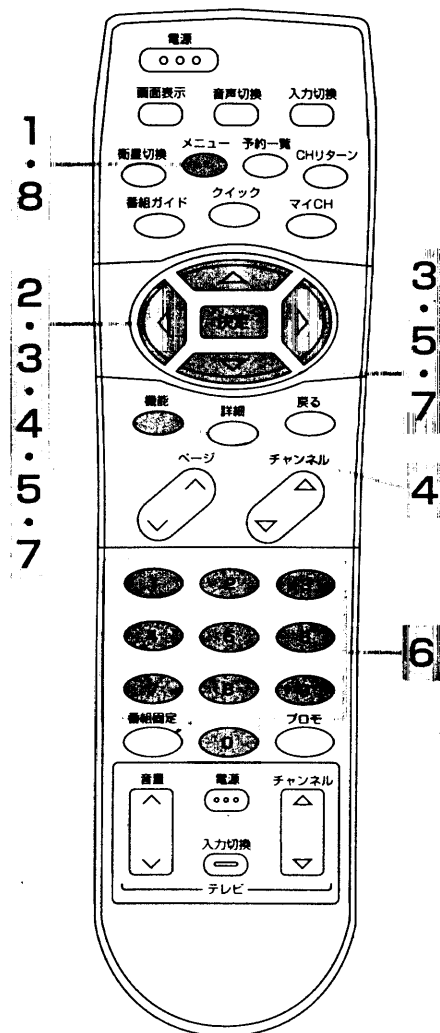

- 1 **メニューボタンを押す**  
メニュー画面が表示されます。
- 2 **で「一覧」を選び、を押す**
- 3 **で「CH一覧」を選び、決定ボタンを押す**
- 4 **でチャンネルを選び、機能ボタンを押す**
- 5 **で「CHロック設定」を選び、決定ボタンを押す**

- 6 **暗証番号を数字ボタンで押す**  
例：1234のとき
- 7 **で「CHロックする」を選び、決定ボタンを押す**
- 8 **メニューボタンを2回押す**  
設定を終了します。

**お知らせ**  
設定をCHロック解除するには、同じ操作を行います。

**お知らせ**  
チャンネル番号の表示について  
 契約チャンネルや無料チャンネルの場合  
**151** ← チャンネル番号は黒で表示されます。  
 未契約チャンネルやPPVの場合  
**115** ← チャンネル番号は白で背景が暗く表示されます。

CHロックを設定する  
 各種設定



# CHロックを 設定する (つづき)

## 視聴中のチャンネルをCHロック設定する

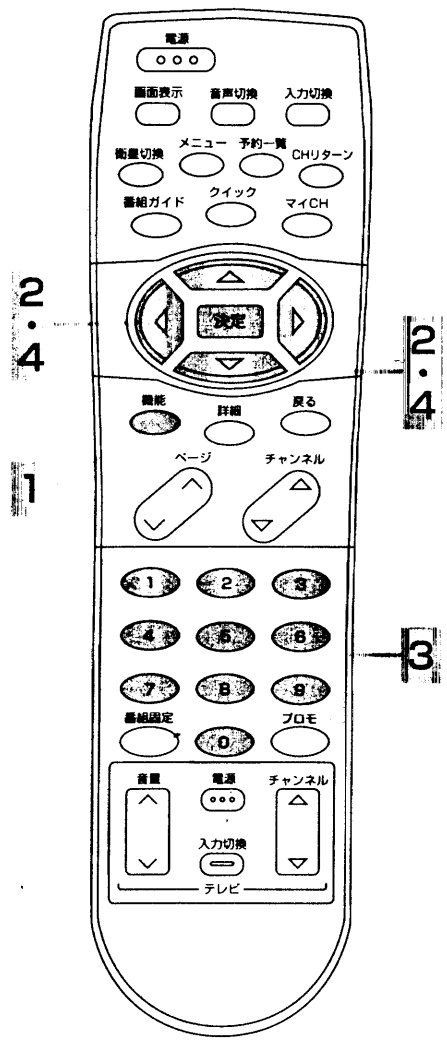

**1** CHロック設定するチャンネルを選局したあと、機能ボタンを押す  
機能メニュー画面が表示されます。

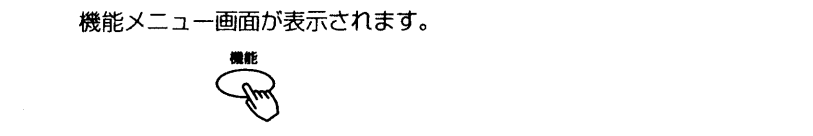

**2** 機能ボタンで「CHロック設定」を選び、決定ボタンを押す

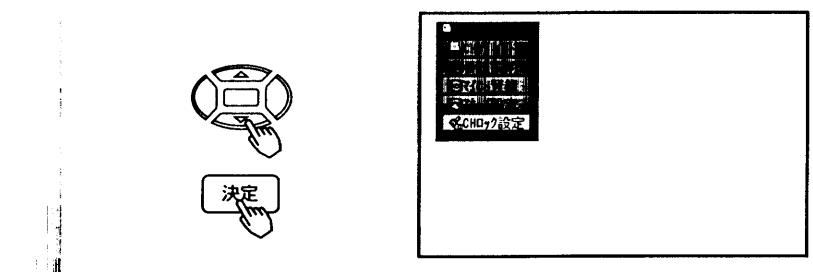

**3** 暗証番号を数字ボタンで押す  
例：1234のとき

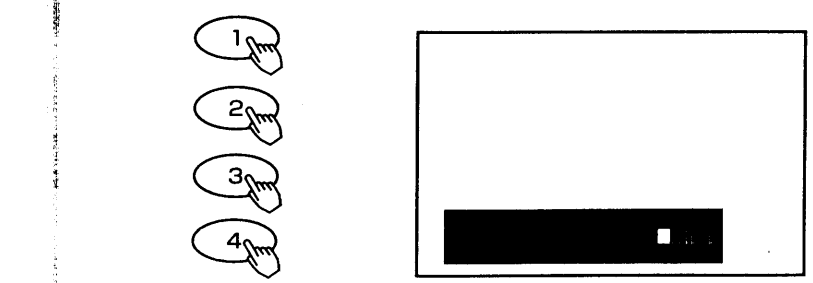

数字ボタンを押しても画面には「\*」と表示されます。

**4** 機能ボタンで「CHロックする」を選び、決定ボタンを押す

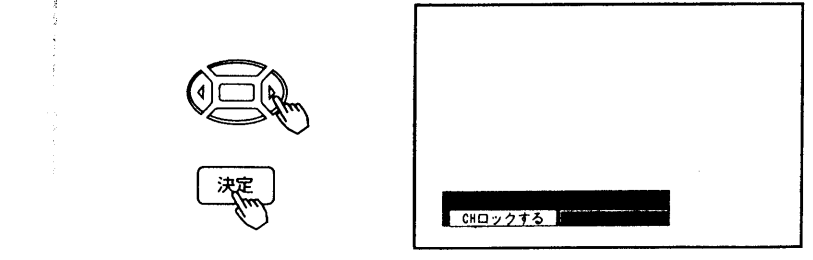

**お知らせ**  
設定をCHロックしないにすると同じ操作で「CHロックしない」を選びます。

# 受信設定を 変更する

同梱されたスカイパーフェクTV!アンテナ(2衛星対応)をご使用になるときは、受信設定を変更する必要はありません。  
マンションで共聴システムをご利用になる場合などは、受信設定を行ってください。詳しくは、販売店にご相談ください。

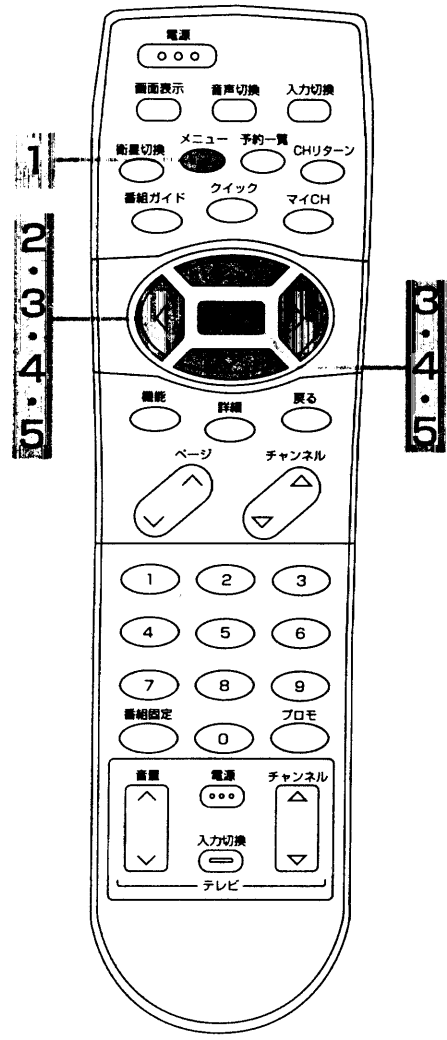

**1** メニューボタンを押す

**2** 機能ボタンで「セットアップ」を選び、決定ボタンを押す

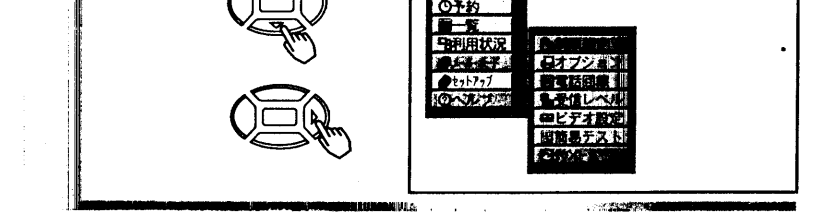

**3** 機能ボタンで「受信レベル」を選び、決定ボタンを押す

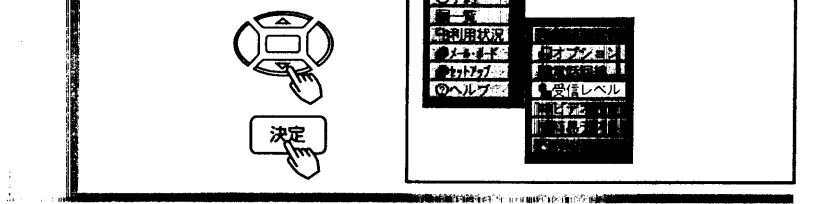

**4** 機能ボタンで「受信設定」を選び、決定ボタンを押す  
受信設定画面が表示されます。

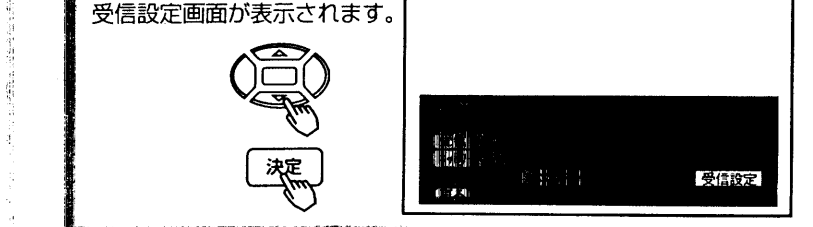

**5** 機能ボタンで「JCSAT3」または「JCSAT4」を選び、決定ボタンを押す  
受信設定する衛星を選択します。

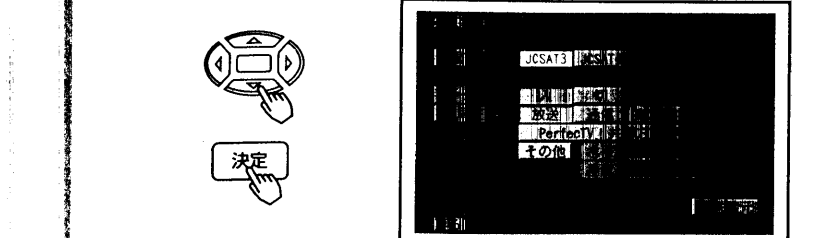

「JCSAT3」、「JCSAT4」のどちらを選んでも以後の設定手順は同じです。

**お知らせ**  
「JCSAT4」を受信しているとき、インバーター電源の電圧にアンテナ切換信号(39KHz,0.6Vp-p)が重畳されます。

■ CHロックを設定する(つづき) ■ 受信設定を変更する

## 各種設定

# 受信設定を 変更する (つづき)

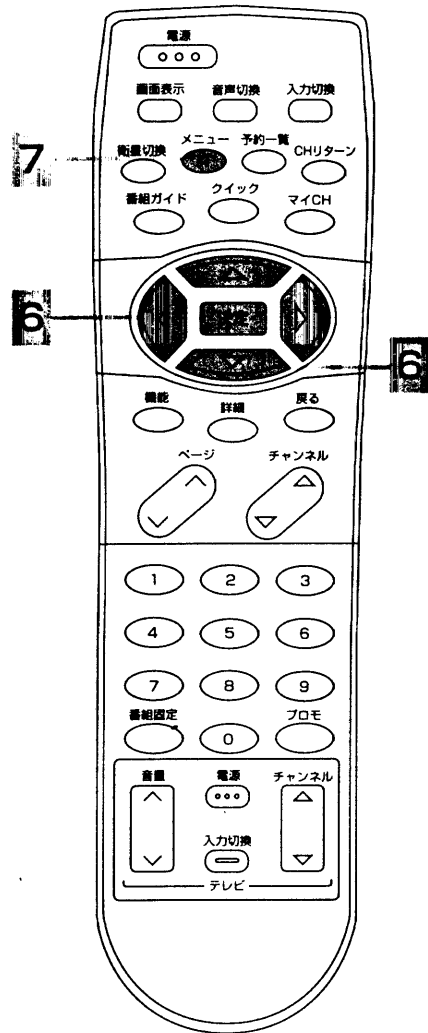

## 6 で設定する項目を選び、決定ボタンを押す

「JCSAT3」と「JCSAT4」のそれぞれに受信設定を行うことができます。「JCSAT4」の設定を行うときは、コンバーター電源を必ず「入」に設定してください。

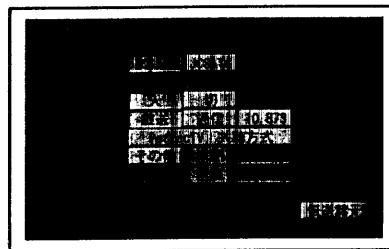

- 放 送 : LNB周波数が11.2GHz (放送用) のアンテナを接続するとき
- 通 信 : LNB周波数が11.3GHz (通信用) のアンテナを接続するとき
- 10.873 : LNB周波数が10.873GHzのアンテナを接続するとき
- Perfec TV! 共聴方式 : マンションなどで、Perfec TV! 共聴に対応したシステムの場合  
共聴タイプの判別には少し時間がかかります。
- そ の 他 : 上記以外のアンテナを接続する場合  
水平 : 垂直偏波の周波数をそれぞれ数字ボタンで押し、決定ボタンを押します。  
(設定できる周波数は10.500~11.500GHzの範囲です。)

## 7 メニューボタンを2押す



アンテナの調整を行う場合は、**[30]**をご覧ください。

### お知らせ

工場出荷時は、コンバーター電源「入」、LNB周波数：「放送」に設定されています。

## 伝送諸元を確認する

受信設定画面を表示させます。表示方法については **[97]** をご覧ください。

### 1 で「JCSAT3」または「JCSAT4」を選び、決定ボタンを押す

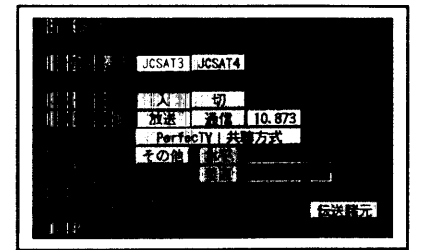

### 2 で「伝送諸元」を選び、決定ボタンを押す

伝送諸元画面が表示されます。

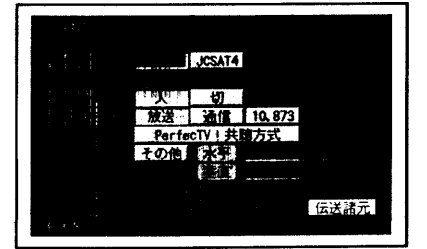

### 3 で「確認」を選び、決定ボタンを押す

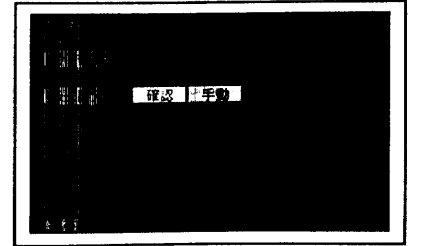

### 4 でトランスポンダーを切り換える

各トランスポンダーの伝送諸元と受信レベルが確認できます。

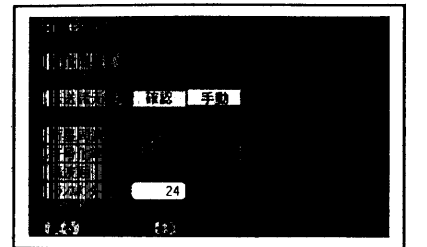

受信設定を変更する (つづき)

各種設定

# 受信設定を 変更する (つづき)

## 伝送諸元を手動設定する

1 で「JCSAT3」または「JCSAT4」を選び、決定ボタンを押す

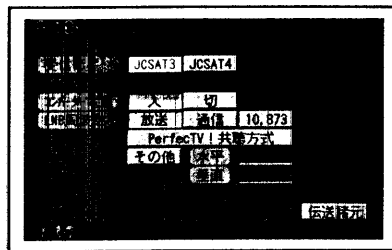

2 で「伝送諸元」を選び、決定ボタンを押す

伝送諸元画面が表示されます。

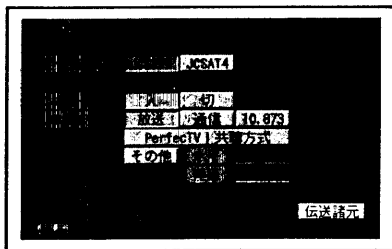

3 で「手動」を選び、決定ボタンを押す

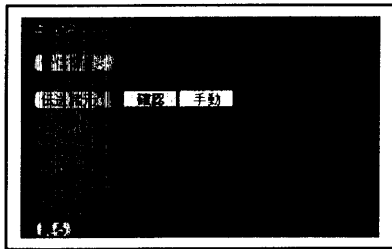

4 衛星周波数、符号化率、偏波面を設定する

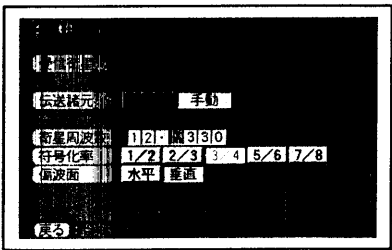

### お守りください

衛星周波数、符号化率、偏波面の設定値は、必ずスカイパーフェクTV! カスタマーセンターへご確認ください。

# ダウンロードする

本機は放送局側から送られてくるダウンロード信号を受信することにより、内部のソフトウェアを書き換えることができます。ダウンロードすることにより、新しいサービスに対応したソフトウェアで本機をご使用することができます。ダウンロードの必要がない場合、この機能は動作しません。

1 メニューボタンを押す

メニュー画面が表示されます。



2 で「セットアップ」を選び、 を押す

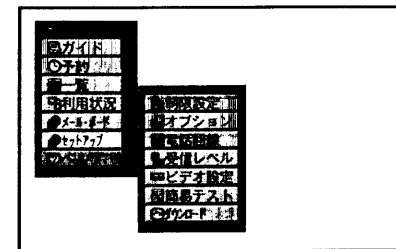
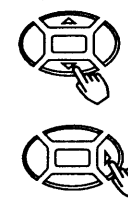

3 で「ダウンロード」を選び、決定ボタンを押す

ダウンロード画面が表示されます。

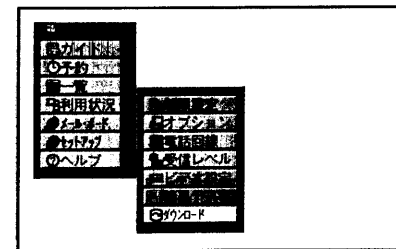

4 で「実行」を選び、決定ボタンを押す

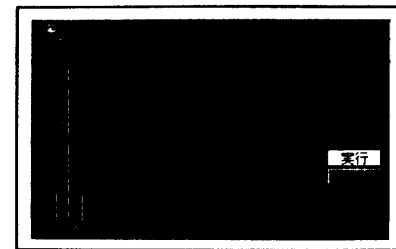
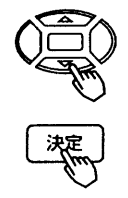

実行確認画面が表示されます。

ダウンロードするときは「はい」を選び、決定ボタンを押します。

5 「ダウンロードが終了しました」と表示され、自動的にリセットが働きます

### お知らせ

- ダウンロードは途中で停止できません。
- ダウンロードには標準で10分程度の時間がかかります。終了する前に電源コードの抜き差しやリセットを行うと、視聴できなくなることがあります。
- ダウンロード中はリモコンと本体の全ての操作ができません。
- ダウンロード中にカードボタンを解除の位置にしたり、ICカードを取り出したりしないでください。ダウンロードが正常に終了しないことがあります。
- ダウンロード中の予約は自動的に取り消されます。
- ダウンロード中に受信障害(降雨など)になった場合、ダウンロードが正常に終了しないことがあります。





■ 受信設定を変更する (つづき) ■ ダウンロードする

各種設定

# 各種アイコン について

本機では、番組に関連する情報などをアイコン  
(絵文字) にてお知らせします。  
主なアイコンとその内容は次の通りです。

アイコン	内 容	アイコン	内 容
	映像と音声信号のある番組 (テレビ)		ペイパービュー番組 番組毎に料金を支払います
	映像と音声信号のあるワイド放送の番組		データ放送のある番組
	音声信号のみの番組 (デジタルラジオ)		ご覧になっていないメールがあります (画面表示ボタンを押すと表示されます)
	音声がステレオ放送の番組		内容をご覧になっていないボード
	音声が二重音声放送の番組		内容をご覧になったボード
	音声チャンネルが2チャンネルある番組 (番組説明画面で音声の選択ができます)		内容をご覧になっていないメール
	上記以外の音声放送の番組		内容をご覧になったメール
	字幕サービスのある番組		視聴年齢制限にかかる番組 (視聴制限が「入」のとき表示されます)
	コピーガード信号が重畳された番組 録画はできません		CHロックされたチャンネル (視聴制限が「入」のとき表示されます)

アイコン	内 容	アイコン	内 容
	番組ガイドやクイックで表示される チャンネルの範囲		教養/ドキュメンタリー
			デジタルラジオ
			スポーツ
	番組予約の番組 (ビデオは録画連動しません)		録画予約の番組 (ビデオが録画連動します)
	洋画		こども向け/教育
	邦画		レジャー/趣味
	ドラマ/演劇		アダルト
	バラエティ		海外放送
	音楽		その他

方位角・仰角  
・偏波角表 (参考)

アンテナ調整を行う場合は、アンテナの取扱説明書に記載されている数値をご覧ください。

JCSAT-3号

都市名	方位角(°)	仰角(°)	偏波角(°)	都市名	方位角(°)	仰角(°)	偏波角(°)	都市名	方位角(°)	仰角(°)	偏波角(°)
稚内	198.9	36.0	13.1	新潟	197.6	44.6	13.8	松江	188.6	48.2	7.0
旭川	200.3	37.5	14.5	長野	196.8	46.1	13.4	岡山	190.3	49.2	8.5
札幌	199.1	38.5	13.9	富山	195.2	46.3	12.1	広島	187.8	49.8	6.4
青森	199.1	41.0	14.4	金沢	194.3	46.6	11.5	松山	188.5	50.3	7.1
仙台	200.3	43.7	15.8	静岡	197.8	47.9	14.5	高知	190.0	50.5	8.3
秋田	198.6	42.4	14.2	名古屋	195.3	48.0	12.5	福岡	184.3	50.9	3.6
福島	199.9	44.3	15.6	京都	193.3	48.5	10.9	長崎	183.5	51.9	2.9
前橋	198.3	46.2	14.6	大阪	193.1	49.0	10.7	熊本	185.0	51.7	4.2
東京	199.6	46.8	15.8	和歌山	192.6	49.5	10.4	鹿児島	184.9	53.1	4.1
横浜	199.6	47.0	15.9	鳥取	190.6	48.2	8.6	那覇	179.3	59.4	-0.6

JCSAT-4号

都市名	方位角(°)	仰角(°)	偏波角(°)	都市名	方位角(°)	仰角(°)	偏波角(°)	都市名	方位角(°)	仰角(°)	偏波角(°)
稚内	204.1	34.8	16.7	新潟	203.6	43.3	18.4	松江	195.2	47.5	12.3
旭川	205.3	36.3	18.2	長野	203.0	44.9	18.2	岡山	197.1	48.3	14.0
札幌	204.6	37.3	17.7	富山	201.4	45.2	17.0	広島	194.7	49.0	12.1
青森	204.8	39.8	18.5	金沢	200.7	45.5	16.5	松山	195.5	49.6	12.8
仙台	206.1	42.3	20.2	静岡	204.1	46.6	19.6	高知	196.5	49.6	14.0
秋田	204.3	41.1	18.5	名古屋	201.8	46.9	17.7	福岡	191.5	50.4	9.5
福島	205.8	43.0	20.1	京都	199.9	47.4	16.2	長崎	190.8	51.4	9.0
前橋	204.4	44.9	19.4	大阪	199.7	47.9	16.1	熊本	192.3	51.1	10.3
東京	205.7	45.4	20.7	和歌山	199.3	48.5	15.9	鹿児島	192.4	52.6	10.5
横浜	205.8	45.6	20.8	鳥取	197.2	47.4	13.9	那覇	188.3	59.1	7.5

メッセージ一覧

本機では、状況に合わせて「メッセージ」が表示されます。主なメッセージと内容、または対処のしかたは下記の通りです。

メッセージ	内容または対処のしかた
ICカードを本体に挿入し、カードボタンをロックの位置にしてください (P003)	ICカードが本体に挿入されているか、「ICカードを入れる」をご覧になり確認してください。[29]
このICカードはご使用になれません (P004)	スカイパーフェクTV!専用以外のカードが挿入されていないか、「ICカードを入れる」をご覧になり確認してください。[29]
視聴することができません ICカードを抜き差しし、カードボタンをロックの位置にしてください (00000000)	ICカードが正しく奥まで挿入されているか、ICカードの裏表を逆に挿入していないか、「ICカードを入れる」をご覧になり確認してください。[29]
このチャンネルはご契約されていません ご契約している場合は、カスタマーセンターにご連絡ください (00000000)	ご契約しているチャンネルか、お確かめのうえ、スカイパーフェクTV!カスタマーセンターへご連絡ください。
ICカードに不具合があります カスタマーセンターにご連絡ください (00000000)	よくわからないときは、スカイパーフェクTV!カスタマーセンターへご連絡ください。
このICカードはご使用になれません カスタマーセンターにご連絡ください (00000000)	
この番組はご覧になれません 他の番組をお選びください (00000000)	視聴できる地域が限定されている番組です。
視聴条件により購入できません (00000000)	ペイパービュー番組を購入するにはスカイパーフェクTV!との契約が必要です。
購入できません。電話回線をご確認のうえ ICカードを抜き差しし、カードボタンをロックの位置にしてください (00000000)	電話回線の接続と設定をご確認のうえ、ICカードを抜き差しし、カードボタンをロックの位置にしてください。通信が終了(1分程度)した後、もう一度、購入操作を行ってください。
ご購入できる時間は終了しています EPGで他の時間帯を捜してください (00000000)	番組によっては、購入できる時間が限られていることがあります。番組ガイドなどで他の時間帯に放送されているものをお選びください。

※ (00000000) の部分は実際には、英数字の組合せが表示されます。

■ 方位角・仰角・偏波角表 ■ メッセージ一覧

ご参考

# メッセージ一覧 (つづき)

メッセージ	内容または対処のしかた
現在、この放送は休止しています (P006)	選局したチャンネルでは、現在、番組を放送していません。他のチャンネルをご覧ください。
このチャンネルはありません (P007)	選局したチャンネルでは、放送をしていない。
コンバーター電源の保護が働いています 電源プラグを抜きアンテナ線を外して、アンテナ線とアンテナが異常ないか確認してください (P002)	アンテナのコンバーター電源がショートしています。 「アンテナ線を接続する」 [23] をご覧になり、アンテナやアンテナ線に問題がないか確認してください。
アンテナの接続か放送電波に不具合があるため 現在、ご覧になれません (P001)	アンテナの調整が正しくできているか、アンテナ線は正しく接続されているか、「アンテナ線を接続する」 [23] と「アンテナを設定する」 [30] をご覧になり確認してください。また、放送局側の整備などで電波が停止していることもあります。
お客様が居住されている集合住宅では このチャンネルは、ご覧になれません	集合住宅などに設置されている共聴システムでは、受信できないチャンネルを選局した。
受信設定を確認してください	設定されているLNB周波数では、正しく受信できない放送電波を受信している。

お問い合わせは、スカパーフェクTV! カスタマーセンターまで。

●受付時間 9:00 - 21:00 (電話番号はお間違いのないようお願いいたします)

0570-039-888

※ 札幌・仙台・名古屋・大阪・広島・福岡に電話着信の拠点を設置いたしました。  
最寄りの拠点までの電話料金で、カスタマーセンターへのアクセスが可能です。  
各拠点から東京までの電話料金はスカパーフェクTV! が負担させていただきます。

※ 携帯電話・PHSなどの移動体通信機器および各種LCRや交換機の設定によってはかかりませんので、その場合は 東京 (03) 5802-5550をご利用ください。  
お住まいの場所によっては今までの通話料と同額をご負担いただく場合がございます。  
交換機の設定によってご利用いただけない場合がございます。 <http://www.skyperfectv.co.jp>

# 故障かな? と思ったら

電源プラグがはずれていたり、アンテナ線がはずれていたりすると、本機の故障とまちがえることがあります。  
販売店に連絡する前に、下記のことを一応お確かめください。それでも具合の悪い場合は、ご自分で修理なさらず、お買い求めの販売店にご相談ください。

このようなときは…	よくある事例	ここをお調べください	参照 ページ
画像が出ない 音も出ない 映像の映りが悪い	① アンテナに障害物などが、かぶさっていませんか ② アンテナの方位角、仰角、偏波角が受信場所の角度に合っていますか ③ 同軸ケーブルは正しく接続されていますか F形接栓が正しく加工されていますか ④ 受信設定は正しいですか ⑤ コンバーター電源の設定は正しいですか ⑥ ICカードは正しく挿入されていますか	① 障害物を取り除いてください。 ② 方位角、仰角、偏波角を調整してください。 ③ 正しく接続してください。 ④ 「受信設定」で、設定内容を確認してください。 ⑤ 「受信設定」で、設定を確認してください。 ⑥ ICカードの裏表、挿入する方向を確認してください。 ⑦ 気象条件によるもので故障ではありません。 雪を取り除いてください。 ⑧ CH一覧画面で契約されたチャンネルが確認してください。	30 23 97 30 29
	⑦ 雷雨や豪雨のような強い雨が降ったり、雪がアンテナに付着していませんか ⑧ ご覧になろうとしているチャンネルを契約していますか ⑨ 映像や音声のない番組（データ放送など）を選局していませんか	⑦ 気象条件によるもので故障ではありません。 雪を取り除いてください。 ⑧ CH一覧画面で契約されたチャンネルが確認してください。 ⑨ 画面表示ボタンでデータ放送アイコンを確認してください。	63 45
画像だけが出ない	① 本機とテレビ間の映像用コードは正しく接続されていますか ② 映像のない番組（音声放送）を選局していませんか	① 正しく接続してください。 ② 画面表示ボタンで映像のある番組が確認してください。	24 45
音声だけが出ない	① 本機とテレビ（オーディオシステム）間の音声用コードは正しく接続されていますか ② 携帯電話を近くで使用している	① 正しく接続してください。 ② 携帯電話の電源を切ってください。	24
EPGで契約チャンネルが未契約チャンネルと表示される	① ICカードが挿入されているか確認してください ② 複数のチャンネルをまとめてひとつの契約にしている場合	① ICカードを挿入してください。 ② スカパーフェクTV! カスタマーセンターへご確認ください。	29
番組のタイトル、曲名、番組説明などが表示されない、または表示が異なる	① 番組説明などは、全ての番組に対して、送出されているとは限りません ② サウンドナビにて、画面に表示する曲名と表示窓に表示する曲名は、異なることがあります。	スカパーフェクTV! カスタマーセンターへご確認ください。	

故障かな?と  
思ったら  
(つづき)

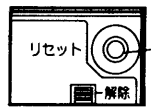
このようなときは…	よくある事例	ここをお調べください	参照 ページ
リモコンで操作できない	① リモコン送信機の乾電池の⊕、⊖が逆に入っている ② リモコン送信機の乾電池の寿命がなくなっている ③ ・番組固定ボタンが押されている ・予約実行中のため、番組固定が自動的に設定された状態になっている	① 乾電池を正しく入れてください。 ② 乾電池を新しいものに交換してください。 ③ 本体前面の表示窓にロックの表示が点灯していたら、番組固定ボタンを押します。	27 71
リモコンでメーカー設定したテレビが操作できない	メーカー設定が消えている	もう一度、メーカー設定をやり直してください。それでも、操作できないときは、乾電池を交換してください。	28
本体の表示窓が誤表示したり、操作ボタンを受け付けられない	内蔵マイコンが誤動作している	本体のとびら内にあるリセットボタンを押してください。  リセットボタン 本体のとびら内	16
ペイパービュー番組が購入できない	① 電話回線が正しく接続されていますか ② 回線の設定は正しいですか	① 正しく接続してください。 ② 「電話回線」で設定を確認してください。 回線接続または設定を行った後、ICカードの抜き差しを行ってください。 ③ 通信が終了(1分程度)した後、もう一度、購入操作を行ってください。	26 32 29

**注意** アンテナ工事には、技術と経験が必要のため、販売店にご相談ください。

## CSデジタル放送の画質について

CSデジタル放送は、デジタル画像圧縮技術のMPEG2を使用しています。デジタル放送では、放送局側でチャンネルごとに映像・音声の情報量(符号化ビットレート)を設定することができ、情報量の多いチャンネルでは、より高品質な映像が楽しめます。反対に、映像情報量の少ない(映像ビットレートの低い)チャンネルでは、動きの激しい映像や画面の切り換え時など、モザイク状の歪み(ブロック歪み)がでることがあります。これは放送局側ですでにモザイク状の歪みが生じているものであり、本機の故障とは限りません。

保証と  
アフターサービス  
(必ずお読みください。)

## 修理を依頼されるときは (出張修理)

107、108ページに従って調べていただき、なお異常のあるときは、必ず電源プラグを抜いてから、お買い上げの販売店にご連絡ください。

### 保証期間中は

修理に際しましては保証書をご提示ください。保証書の規定に従って販売店が修理させていただきます。

保証書  
(別添)

保証書は、必ず「お買い上げ日・販売店名」などの記入をお確かめの上、販売店から受け取っていただき内容をよくお読みの後大切に保管してください。

保証期間…お買い上げ日から1年間

補修用  
性能部品の  
最低保有期間

衛星デジタル放送受信チューナーの補修用性能部品の最低保有期間は製造打ち切り後8年です。

この期間は通商産業省の指導によるものです。

性能部品とは、その製品の機能を維持するために必要な部品です。

ご不明な点や  
修理に関する  
ご相談は

修理に関するご相談ならびにご不明な点は、お買い上げの販売店または最寄りの「ご相談窓口」(別添)にお問い合わせください。

### 保証期間が過ぎているときは

修理すれば使用できる場合には、ご希望により修理させていただきます。

### ご連絡していただきたい内容

品名	衛星デジタル放送受信チューナー
形名	(本体)CHKT-SP1S (リモコン)C-RC6 (CSアンテナの形名) (アンテナの同梱タイプのみ)
お買い上げ日	年 月 日
故障の状況	できるだけ具体的に
ご住所	付近の目印なども 合わせてお知らせください。
お名前	
電話番号	
訪問ご希望日	

ご購入店名、ご購入日を記入しておいてください。サービスを依頼されるときに便利です。

ご購入店名	ご購入年月日
電話 ( )	年 月 日

### 修理料金のしくみ

技術料

故障した製品を正常に修復するための料金です。技術者の人件費、技術教育費、測定機器等設備費、一般管理費などが含まれています。

+

部品代

修理に使用した部品代金です。その他修理に付帯する部材などを含む場合もあります。

+

出張料

製品のある場所へ技術者を派遣する場合の費用です。別途、駐車料金をいただく場合があります。

## 長年ご使用の衛星デジタル放送受信チューナーの点検をぜひ! ……………

熱、湿気、ホコリなどの影響や、使用度合いにより部品が劣化し、故障したり、時には安全を損なって事故につながることもあります。



### このような症状はありませんか

- 電源スイッチを入れても映像や音が出ない。
- 上下、または左右の映像が欠けて映る。
- 映像が時々、消えることがある。
- 変なにおいがしたり、煙が出たりする。
- 電源スイッチを切っても、映像や音声が消えない。
- 内部に水や異物が入った。

### ご使用中止

故障や事故防止のため、スイッチを切り、コンセントから電源プラグをはずし必ず販売店にご相談ください。

ご参考

故障かな?と思ったら(つづき) 保証とアフターサービス

# 索引

## 英数字

3ピンプラグ式	26
AV-BUSⅢ	78
AVセレクト機能	12
CHガイド	60
CHリターン	61
CHロック設定	94
CS-IF入力端子	23
CSデジタル放送の画質	108
EPG	4, 39, 53
ICカード挿入口	16
ICカードの取り扱い	29
ICカード番号	5
ICカードを抜く	29
LNB周波数	98
MPEG2	4, 108
PPV	4

## あいうえお

アース接続	23
アイコン(絵文字)	102
暗証番号を変更	91
アンテナ線	23
アンテナの向き	31
一時解除	68
英字幕	48
衛星切換	31, 36
衛星周波数	100
映像	47
映像・音声出力	24
映像・音声入力	24
オプション	86
音声切換	44
音声について	47

## かきくけこ

カード診断	35
回線種別	33
加入手続き	5
画面表示	45
簡易テスト	34
クイックガイド	53
現在時刻	66
購入上限	89
コピーガード	42
コンバーター電源	98

## さしすせそ

再送信	50
サウンドナビ	51
サブジャンル	55
時刻表示	36
視聴購入	42
視聴制限	88
実行結果	74
ジャンル	54
字幕表示	48
受信設定	97
受信テスト	34
受信レベル	30
出力2の音声切換	87
シリーズ	64
スカイパーフェクTV!	4
スカイパーフェクTV!カスタマーセンター	5
スキップ設定	84
スタンバイ/受像ランプ	36
ステレオ番組	44
成人向け番組	5, 89
センターアクセス	49

## たちつてと

ダイヤル(パルス)式	33
ダウンロード	101
チャンネル一覧	63
チャンネル説明	63
チャンネル番号	36
通信中	26, 49
テレビコード	28
テレビ専用ボタン	28
データ	47
電源プラグ	22
電子番組ガイド	4, 39, 53
伝送諸元	99, 100
電話回線	26, 32
電話接続端子	26
導通テスト	35
投票	49
とびらの開けかた	16
トランスポンダー	99

## なにぬねの

内線発信	32
二重音声	44
ネットワーク	31
年齢制限	89

## はひふへほ

番組ガイド	39
番組固定	71
番組説明	46
番組予約	40
番組名	45
光デジタル音声信号	25
光ファイバーケーブル	25
ビジネスホン	26
日付	66
ビデオコントローラー	78
ビデオ設定	79
表示CH	67
表示時間幅	69
符号化率	100
付属品	2
プッシュ(トーン)式	33
プロモ	62
ペーパービュー	4, 5, 38, 42, 73, 76
ヘルプ	21
変換アダプター	26
偏波面	100
ホームテレホン	26
ボード	65
防じんキャップ	25
本体での操作方法	15

## まみむめも

マイCH	56
マイジャンル	54
マニュアル予約	72
マニュアルで設定	82
メインジャンル	55
メール・ボード	65
メッセージ一覧	105
モジュラーケーブル	26
モジュラージャック式	26
モノラル番組	44

## やゆよ

予約	40
(マニュアル予約)	72
予約一覧	41
予約開始メッセージの表示	87
予約実行	75
予約実行中の解除	75
予約を確認する	41
予約を取り消す	41

## らりるれろ

リセットボタン	16, 108
リモコン受信部	16, 27
利用状況	76
録画購入	42
録画	40
録画予約	40
ローゼット式	26
ロック	71

## わをん

ワイドテレビに接続	87
-----------	----