

**HITACHI**  
Inspire the Next



DVD ビデオレコーダー  
取扱説明書

品番 **DV-RX4000**



このたびは、DVD ビデオレコーダーをお買い上げいただき、  
まことにありがとうございました。

この取扱説明書と保証書をよくお読みのうえ、正しくお使いください。  
そのあと保存し、必要なときにお読みください。

保証書は、「お買い上げ日・販売店名」などの記入を必ず確かめ、  
販売店からお受け取りください。



この取扱説明書の印刷には、植物性  
大豆油インキを使用しています。

DVDビデオのリージョン番号について

発売地域ごとに、DVDビデオのソフトと  
再生可能機器に割り当てられた番号をリー  
ジョン番号と呼びます。

(本機のリージョン番号は「2」です。)

本機は、「2」、「ALL」、「2」を含むもの  
例)



が表示されたDVDビデオを再生できます。

Gコードは、ジェムスター社の登録商標です。  
Gコードシステムは、ジェムスター社のライセ  
ンスに基づいて生産しております。

保証書別添付

上手に使って上手に節電

# もくじ

|                              |    |
|------------------------------|----|
| 特長                           | 4  |
| 安全上のご注意                      | 6  |
| 各部の名前                        | 8  |
| 本書の読みかた / 録画について / ディスクの入れかた | 12 |

## はじめに



### 準備

本機で楽しむ前に  
1 ~ 9 を  
行ってください。

|                           |    |
|---------------------------|----|
| 1 付属品を確認する                | 13 |
| 2 リモコンを準備する               | 13 |
| 3 リモコンの時計を合わせる            | 13 |
| 4 アンテナ、テレビと接続する           | 14 |
| 5 BSアンテナと接続する             | 16 |
| 6 BSアンテナを設定する             | 16 |
| 7 チャンネルを合わせる              | 18 |
| 8 テレビに合わせて設定する            | 19 |
| 9 リモコンでテレビを<br>操作できる設定にする | 20 |

|          |    |
|----------|----|
| ディスクについて | 21 |
|----------|----|

## すぐ使う

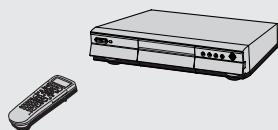

|           |    |
|-----------|----|
| ディスクを再生する | 22 |
|-----------|----|

メニュー画面が表示されたら / 止めた位置から再生する ..... 23

|         |    |
|---------|----|
| 番組を録画する | 24 |
|---------|----|

設定した時間に合わせた画質で録画する (ぴったり録画) /  
録画中にテレビ番組を見る ..... 25

## もっと再生



|           |    |
|-----------|----|
| プログラムナビ再生 | 26 |
|-----------|----|

|          |    |
|----------|----|
| プレイリスト再生 | 27 |
|----------|----|

プレイリストを再生する / プレイリストのシーンを再生する ..... 27

|                |    |
|----------------|----|
| 番組やCMを飛ばして再生する | 28 |
|----------------|----|

番組や場面、曲を飛びこす (スキップ) ..... 28

CMを飛ばして再生する (自動CM早送り) /

お好みの時間だけ飛ばして再生する (タイムワープ) ..... 29

|         |    |
|---------|----|
| いろいろな再生 | 30 |
|---------|----|

早送り・早戻しする / 動画をスロー再生する /

動画を1コマずつ送る (コマ送り・コマ戻し) ..... 30

番組や場面、曲の番号を指定して再生する /

順不同に再生する (ランダム再生) /

お好みの順に再生する (プログラム再生) ..... 31

|          |    |
|----------|----|
| 音声を切り換える | 32 |
|----------|----|

BS放送の音声を切り換える / 音声の種類を切り換える ..... 32

## もっと録画



|            |    |
|------------|----|
| 外部機器から録画する | 33 |
|------------|----|

ビデオからダビングする /

CS放送などと連動して録画する (EXT LINK録画) ..... 33

|            |    |
|------------|----|
| 録画しながら再生する | 34 |
|------------|----|

録画中の番組を先頭から見る (追っかけ再生) ..... 34

録画中に他の番組を見る (同時録画再生) /

録画中に番組を探して見る (タイムワープ) ..... 35

## 予約録画



|                         |    |
|-------------------------|----|
| 予約して録画する                | 36 |
| Gコード®予約する               | 36 |
| リモコン予約する                | 39 |
| 予約の確認をする                | 40 |
| 終了時刻を指定して録画する(終了時刻予約録画) | 41 |

## 編集



|  |    |
|--|----|
| ディスクを編集する                                    | 42 |
| ディスクタイトル入力/ ディスクプロテクト/<br>フォーマット/ ファイナライズ    | 42 |
| 番組を編集する                                      | 44 |
| プログラム消去/ タイトル入力/ 内容確認/<br>プロテクト/ 部分消去        | 44 |
| プレイリストを編集する                                  | 46 |
| シーン編集(追加、移動、再編集、消去)/<br>複製/ 消去/ タイトル入力/ 内容確認 | 46 |
| プレイリストを作る                                    | 48 |

## さらに



|                      |    |
|----------------------|----|
| トップウィンドウを使って操作する     | 49 |
| GUIバーを使って操作する        | 50 |
| GUIバーの操作方法           | 50 |
| ディスク情報画面の表示例         | 51 |
| 本機情報画面の表示例           | 52 |
| システムアップして楽しむ         | 54 |
| 衛星放送などを楽しむ           | 55 |
| より迫力ある音声を楽しむ         | 59 |
| 他の機器の映像を楽しむ          | 60 |
| リモコンモードを変更する         | 60 |
| 初期設定を変える             | 61 |
| 設定方法                 | 61 |
| 初期設定一覧表              | 62 |
| 時刻合わせ/ マニュアルチャンネル設定  | 64 |
| チャンネルの微調整/ 視聴制限を設定する | 65 |
| 市外局番チャンネル一覧表         | 66 |
| 情報表示について             | 68 |

## ご参考



|                  |    |
|------------------|----|
| 使用上のお願い・お手入れについて | 69 |
| 別売品のご紹介          | 70 |

お電話の前に一度ご確認を

|                       |     |
|-----------------------|-----|
| Q&A(よくあるご質問)          | 71  |
| エラーメッセージ              | 72  |
| 著作権について               | 73  |
| <b>故障かな!?</b>         | 74  |
| 主な仕様                  | 77  |
| 用語解説                  | 78  |
| さくいん                  | 80  |
| 日立家電品のお客様ご相談窓口一覧表     | 81  |
| 保証とアフターサービス(必ずご覧ください) | 裏表紙 |

# 特長

ランダムアクセス、保存性やコンパクト性などの優れた特長を持つDVD-RAMディスクに、高画質映像記録。従来のテープメディアにはない快適操作を実現。

## 録画中の番組をすぐに見る

### 追っかけ再生

録画中の番組を、録画しながらその番組の先頭から再生することができます。

(☞34ページ)

### 同時録画再生

録画中の番組だけでなく、すでに録画してある別の番組を再生することができます。

(☞35ページ)

### タイムワープ

録画中の番組を1分単位<sup>1</sup>で戻って再生できます。録画中に見逃した場面を見るときにも便利です。(☞35ページ)

<sup>1</sup>1分～360分まで設定できます。

昔



今録画中だからビデオ使えないわ

今



録画しながら再生できるわ



## 高精細映像を再現する プログレッシブ再生

1画面中の525本の走査線すべてを順次走査することにより、従来のテレビ・ビデオ映像のインターレース方式(飛び越し走査方式)に比べて垂直解像度が高く、また、被写体が動いたときの画質劣化(輪郭部のギザギザ感)がなく、高密度でチラツキのない高画質を実現します。

プログレッシブ対応テレビとの接続が必要です。

## DVD-RAMで最長12時間記録

両面の9.4GB DVD-RAMを使うと、最長12時間(連続では最長6時間)の録画ができます。

4.7GBのDVD-RAMやDVD-Rを使うと、最長6時間の録画ができます。

画質モードには、画質を選べるXP、SP、LP、EPに加え、ディスク残量に合わせて効率良く録画できるFR(フレキシブル・レコーディング)モードも搭載。

### 高画質・高音質記録

音声の記録には、ドルビーデジタル(2ch)方式を採用し、高音質の音声を記録することができます。

DVDビデオの映画ソフトに加えて、音楽CD、ビデオCDなど複数のディスクにも対応、ハイエンドのホームシアターから、音楽CDの再生までホームエンターテイメントの中心となって活躍します。

### ぴったり録画

ディスク残量に合わせて、録画時間を設定すると、最適な画質で録画できます。(☞25ページ)

### DVDビデオを作る

本機は、DVDビデオ規格に準拠して、DVD-Rに録画することで、オリジナルのDVDビデオを作ることができます。(☞21、42ページ) 録画には高画質録画を可能にする、“ハイブリッドVBR”方式のエンコーダ・システムを採用。





## 使える機能が一目でわかる トップウインドウ

ディスクごとに録画や編集などの使える機能をまとめたトップウインドウ画面で、使いたい機能を絵表示で探し、操作できます。(「[49ページ](#)」)



## 見たい番組を素早く探す

録画した番組のリストから見たい番組を探すことができます。(「[プログラムナビ再生](#)」[26ページ](#))

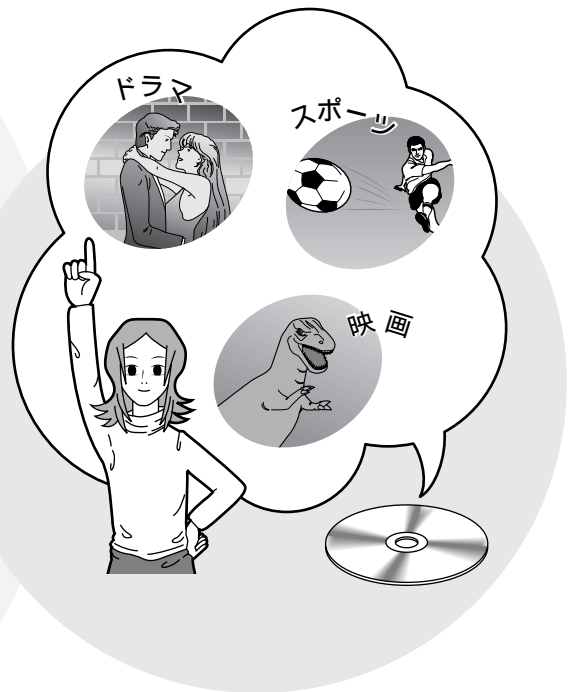

## リモコンでかんたん予約

Gコードでかんたんにリモコン予約することができます。(「[Gコード予約](#)」[36ページ](#))

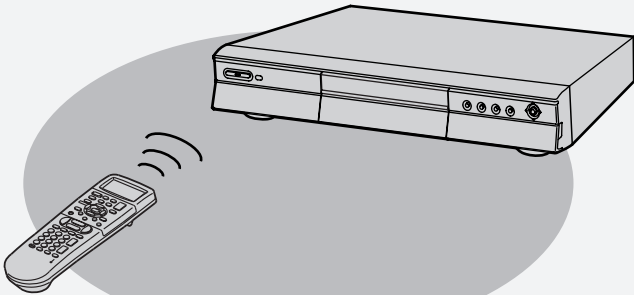

録画した番組



プレイリストを作る

お好みのシーンだけを集めて再生できます。



プレイリスト再生



## 映像の編集が自在に

録画した番組から好みのシーンを選び、再生できます。(左記は一例です。)

(「[プレイリストを作る](#)」[48ページ](#))

(「[プレイリストを編集する](#)」[46ページ](#))

(「[プレイリスト再生](#)」[27ページ](#))

# 安全上のご注意

必ずお守りください

お使いになる人や他の人への危害、財産への損害を未然に防止するため、必ずお守りいただくことを、次のように説明しています。

表示内容を無視して誤った使い方をしたときに生じる危害や損害の程度を、次の表示で区分し、説明しています。

お守りいただく内容の種類を、次の絵表示で区分し、説明しています。(下記は絵表示の一例です。)

|   |  |   |
|---|--|---|
|  <b>警告</b> | この表示の欄は、「死亡または重傷などを負う可能性が想定される」内容です。           |  この絵表示は、気をつけていただきたい「注意喚起」内容です。 |
|  <b>注意</b> | この表示の欄は、「傷害を負う可能性または物的損害のみが発生する可能性が想定される」内容です。 |  このような絵表示は、してはいけない「禁止」内容です。    |
|   |  |  このような絵表示は、必ず実行していただく「強制」内容です。 |

## 警告

### 電源コードについて



**電源コード・プラグを破損するようなことはしない**

傷つけたり、加工したり、熱器具に近づけたり、無理に曲げたり、ねじったり、引っ張ったり、重い物を載せたり、束ねたりしない。

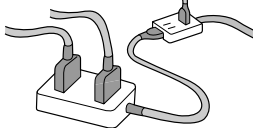

傷んだまま使用すると、感電・ショート・火災の原因になります。抜くときは、プラグを持ちまっすぐ抜いてください。コードやプラグの修理は、販売店にご相談ください。

**コンセントや配線器具の定格を超える使い方や、交流100V以外での使用はしない**



たこ足配線等で、定格を超えると、発熱による火災の原因になります。



**ぬれた手で、電源プラグの抜き差しはしない**



感電の原因になります。

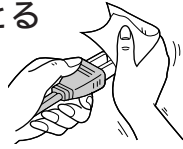

**ぬれ手禁止**

**電源プラグのほこり等は定期的にとる**



プラグにほこり等がたまると、湿気等で絶縁不良となり、火災の原因になります。電源プラグを抜き、乾いた布でふいてください。長期間使用しないときは、電源プラグを抜いてください。

**電源プラグは根元まで確実に差し込む**



差し込みが不完全ですと、感電や発熱による火災の原因になります。傷んだプラグ・ゆるんだコンセントは使用しないでください。

### 雷について

**雷が鳴ったら、アンテナ線、機器や電源プラグに触れない**



**接触禁止**

感電の恐れがあります。

### ご使用について

**機器内部に金属物を入れたり、水をかけたり濡らしたりしない**



ショートや発熱により火災や感電の原因になります。機器の上に液体の入った容器や金属物を置かないでください。特にお子様にはご注意ください。

**分解、改造をしない**



内部には電圧の高い部分があり、感電の原因になります。分解禁止

内部の点検や修理は、販売店へご依頼ください。

### もし異常が起きたら

**異常があったときは電源プラグを抜く**



機器内部に金属や水、異物が入ったとき煙や異臭、異音が出たり、落下、破損したとき

**電源プラグを抜く**

そのまま使用すると、火災や感電の原因になります。販売店にご相談ください。



# ⚠ 注意

## 設置・接続について

異常に温度が高くなる  
ところに置かない

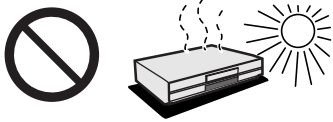

機器表面や部品が劣化するほか、火災の原因になることがあります。  
直射日光の当たるところ、ストーブの近くでは特にご注意ください。

屋外アンテナの設置・工事は自分でしない



強風でアンテナが倒れた場合に、感電やけがの原因となることがあります。

設置・工事は販売店にご相談ください。

油煙や湯気の当たるところ  
や湿気やほこりの多い  
ところに置かない



電気が油や水分、ほこりを伝わり、火災や感電の原因になることがあります。

不安定な場所に設置しない



上に大きなもの、重いものを載せない  
高い場所、振動や衝撃の起こる場所に置かない

機器が落ちたり、倒れたりして、けがの原因になることがあります。

放熱を妨げない

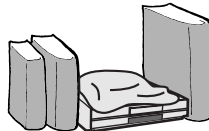

内部に熱がこもると、機器のケースが変形したり、火災の原因になります。  
後面の内部冷却ファンをふさがないでください。

## ご使用について

長期間使わないときやお手入れのときは電源プラグを抜く



電源プラグを抜く

通電状態で放置、保管すると、絶縁劣化、漏電などにより、火災の恐れがあります。  
ディスク保護のため、ディスクも取り出しておいてください。

## 持ち運びについて

コードを接続した状態で移動しない



接続した状態で移動させようとすると、コードが傷つき火災や感電の原因になることがあります。  
また、引っかかって、けがの原因になることがあります。

## 乾電池について

電池は正しく取り扱う



⊕と⊖は正しく入れる  
長期間使用しないときは、取り出しておく

電池は誤った使い方をしない



新・旧電池や違う種類の電池をいっしょに使用しない  
乾電池は充電しない  
加熱、分解したり、水、火の中へ入れたりしない  
ネックレスなどの金属物といっしょにしない  
被覆のはがれた電池は使用しない  
乾電池の代用として充電式電池は使用しない

取り扱いを誤ると、電池の液もれにより、火災や周囲汚損の原因になります。  
万一液もれが起こったら、販売店にご相談ください。  
液が身体に付いたときは、水でよく洗い流してください。

ディスクトレイに指を入れ、挟まれないように注意する



指に注意



閉まるときにはさまれて、けがの原因になることがあります。  
特にお子様にはご注意ください。

# 各部の名前

## リモコン

( ) 中のページに詳しい使いかたがあります。

① リモコンの表示窓

② 開 / 閉ボタン  
( ㉞ 23、25 ページ )

③ DVD電源ボタン  
( ㉞ 17 ページ )

④ 画面表示ボタン  
( ㉞ 50 ページ )

⑤ トップウィンドウボタン  
( ㉞ 17、42、49 ページ )

⑥ トップメニュー /  
プログラムナビボタン  
( ㉞ 23、26、44 ページ )

⑦ 決定ボタン  
( ㉞ 17 ページ )

⑧ 一時停止ボタン  
( ㉞ 22、24 ページ )

⑨ 録画ボタン  
( ㉞ 25 ページ )

⑩ コマ送りボタン  
( ㉞ 30 ページ )

⑪ 早戻しボタン  
( ㉞ 30 ページ )

⑫ 停止ボタン  
( ㉞ 22、24 ページ )

⑬ Gコードボタン  
( ㉞ 36 ページ )

⑭ 変換ボタン  
( ㉞ 36 ページ )

⑮ 数字( ① ~ ⑩ )ボタン  
( ㉞ 9 ページ )

⑯ 数字 ⑪ / 取消  
ボタン  
( ㉞ 9、31、64 ページ )

⑰ テレビ電源ボタン  
( ㉞ 20 ページ )

⑱ BSボタン  
( ㉞ 9 ページ )

⑰ 入力切換ボタン  
( ㉞ 33 ページ )

⑱ チャンネルボタン  
( ㉞ 18、25 ページ )

⑲ 表示切換ボタン  
( ㉞ 25、68 ページ )

⑳ メニュー / プレイリスト  
ボタン  
( ㉞ 23、27、46 ページ )

㉑ カーソルボタン  
( ㉞ 17 ページ )

㉒ リターンボタン  
( ㉞ 17 ページ )

㉓ スキップボタン  
( ㉞ 28 ページ )

㉔ 再生ボタン  
( ㉞ 23 ページ )

㉕ 早送りボタン  
( ㉞ 30 ページ )

㉖ タイムワープボタン  
( ㉞ 29、35 ページ )

㉗ 転送ボタン  
( ㉞ 18、37 ページ )

㉘ チャンネルボタン  
( ㉞ 20、25 ページ )

㉙ 音量ボタン  
( ㉞ 20 ページ )

㉚ 数字 ⑫ ボタン  
( ㉞ 9 ページ )

㉛ DVD数字ボタンと  
ランプ( 赤 )  
( ㉞ 9 ページ )

㉜ 入力切換ボタン  
( ㉞ 20、25 ページ )

① ~ ⑤ ボタンはテレビを  
操作するとき使います  
( テレビ専用ボタン )

DVD数字ボタンについて

DVD数字ボタンを押し右下のランプ( 赤 ) が点灯している間は数字ボタン ① ~ ⑫ を押すと本機の操作ができます。

DVD数字ボタンを押し右下のランプ( 赤 ) を消灯させたときや、点灯していないときは数字ボタン ① ~ ⑫ を押すとテレビの操作ができます。





### 数字ボタンの入力方法

DVD数字ボタンを押すと、リモコンの右下に赤いランプが点灯します。このときは、数字ボタンやBSボタンで直接チャンネルを選ぶことができます。

#### ● ディスク

[ DVD数字 ] (29) を押してランプを点灯させる。

「15」: ① ⑤ 「5」: ⑩<sub>10</sub> ⑤

#### ● プレイリストのシーン一覧画面でページを選ぶとき。

RAM

「15」: ⑩<sub>10</sub> ① ⑤ 「5」: ⑩<sub>10</sub> ⑩<sub>10</sub> ⑤

#### ● チャンネル

「10」: ⑩<sub>10</sub> 「2」: ②

#### ● BSチャンネル

|           |     |            |                   |
|-----------|-----|------------|-------------------|
| 「BS1」: BS | → ① | 「BS 9」: BS | → ⑨               |
| 「BS3」: BS | → ③ | 「BS11」: BS | → ⑪               |
| 「BS5」: BS | → ⑤ | 「BS13」: BS | → ⑩ <sub>10</sub> |
| 「BS7」: BS | → ⑦ | 「BS15」: BS | → ⑫               |

### お知らせ

DVD数字ボタンで選ぶ場合は、DVD数字ボタンを押してリモコンの右下のランプが赤く点灯しているときに数字ボタンを操作してください。

DVD数字ボタンを押したあと何も操作しないと、約1分後に赤ランプは消灯します。

(ランプが赤く点灯している間は続けて数字ボタンの操作ができます。)

プログラムナビやプレイリストで、画面で表示されていない番号を入力すると、最も近い番号の番組が選ばれます。

(例えば、番組が50まであるプログラムナビのリスト画面で「80」を入力すると、番組50が表示されます。)

### 扉を開けたところ

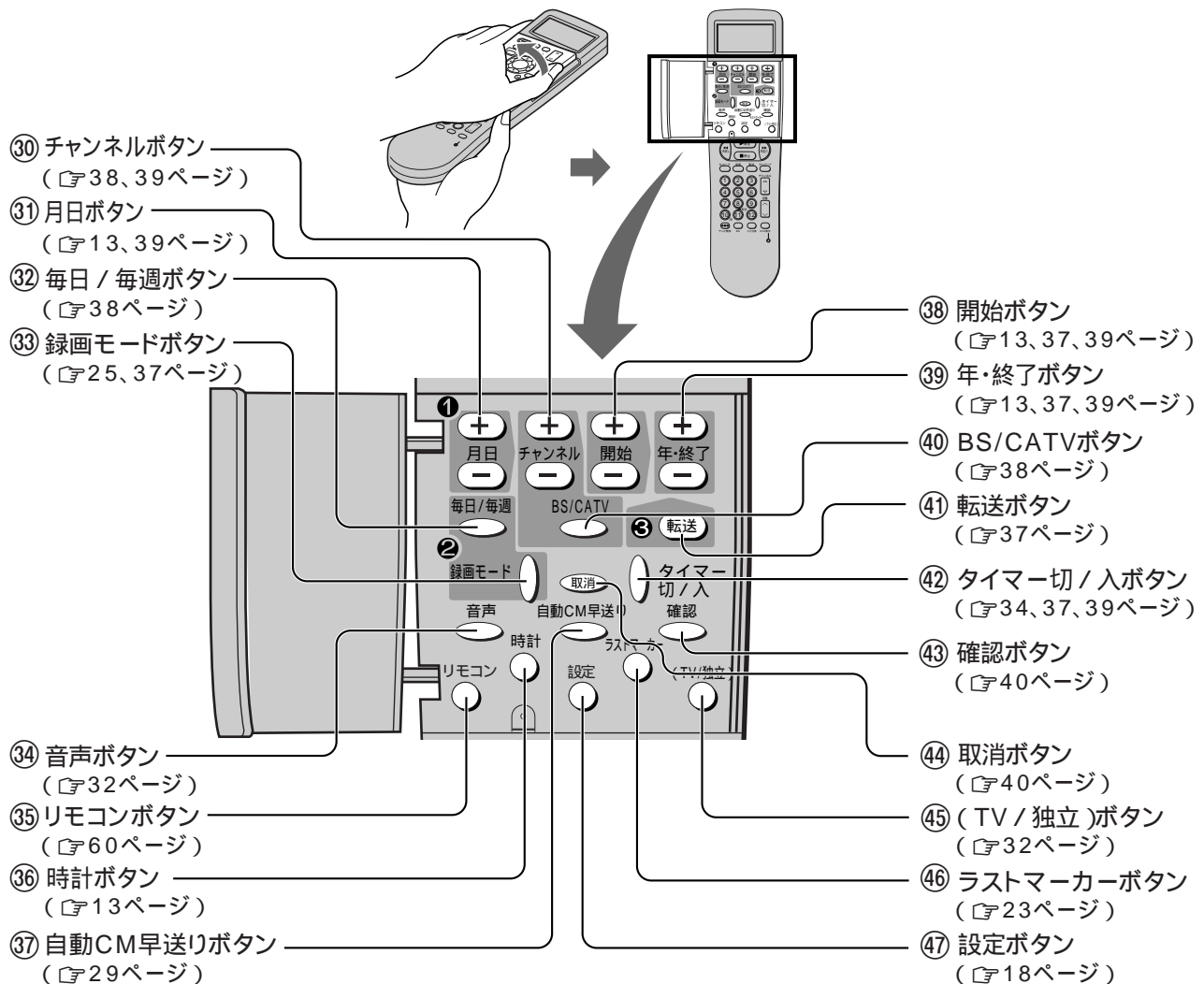

### お知らせ

本機のリモコンでは当社製のビデオカセットレコーダーを操作することはできません。

# 各部の名前 (つづき)

## 本体 (前面)

③などのボタンはリモコンの③などと同じようにはたります。

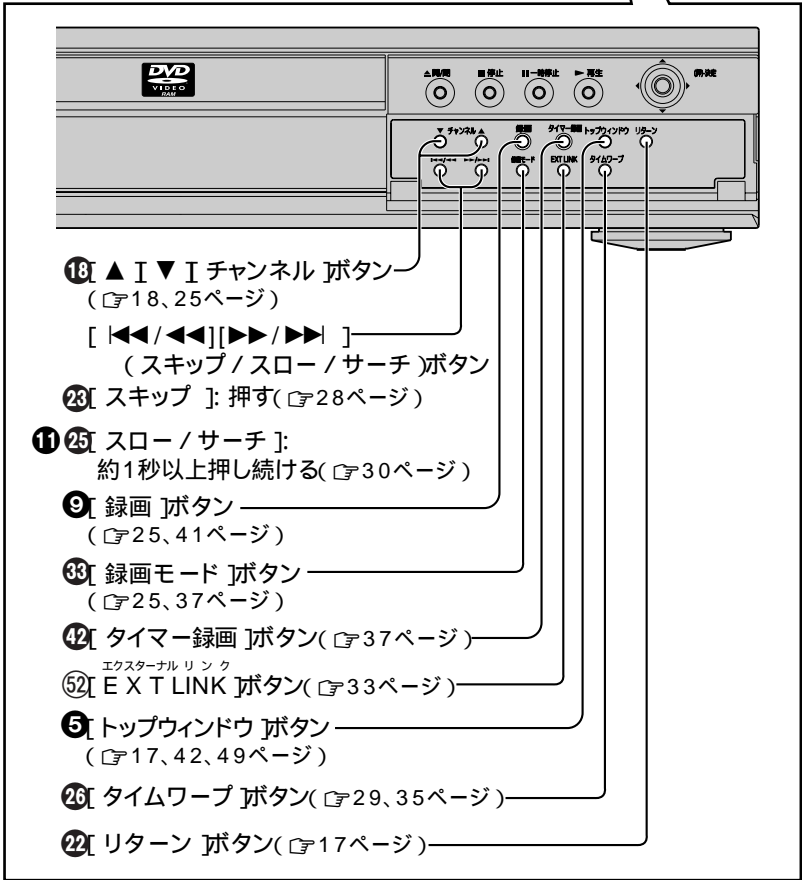
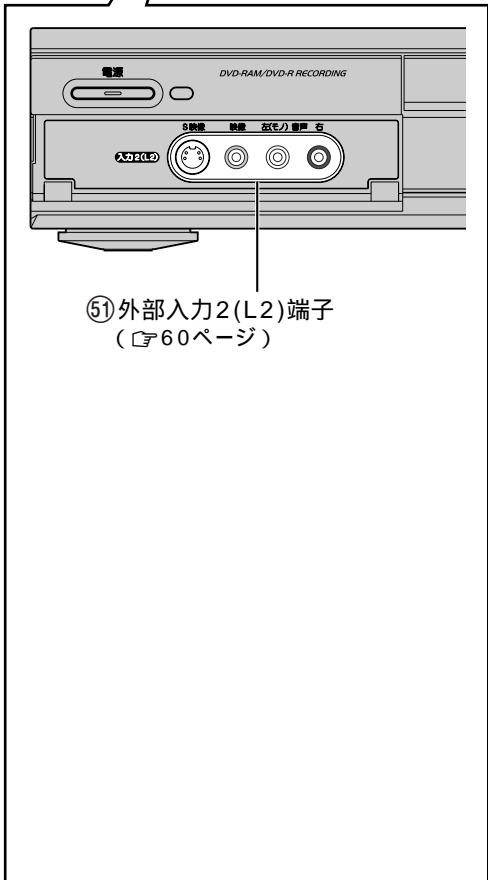
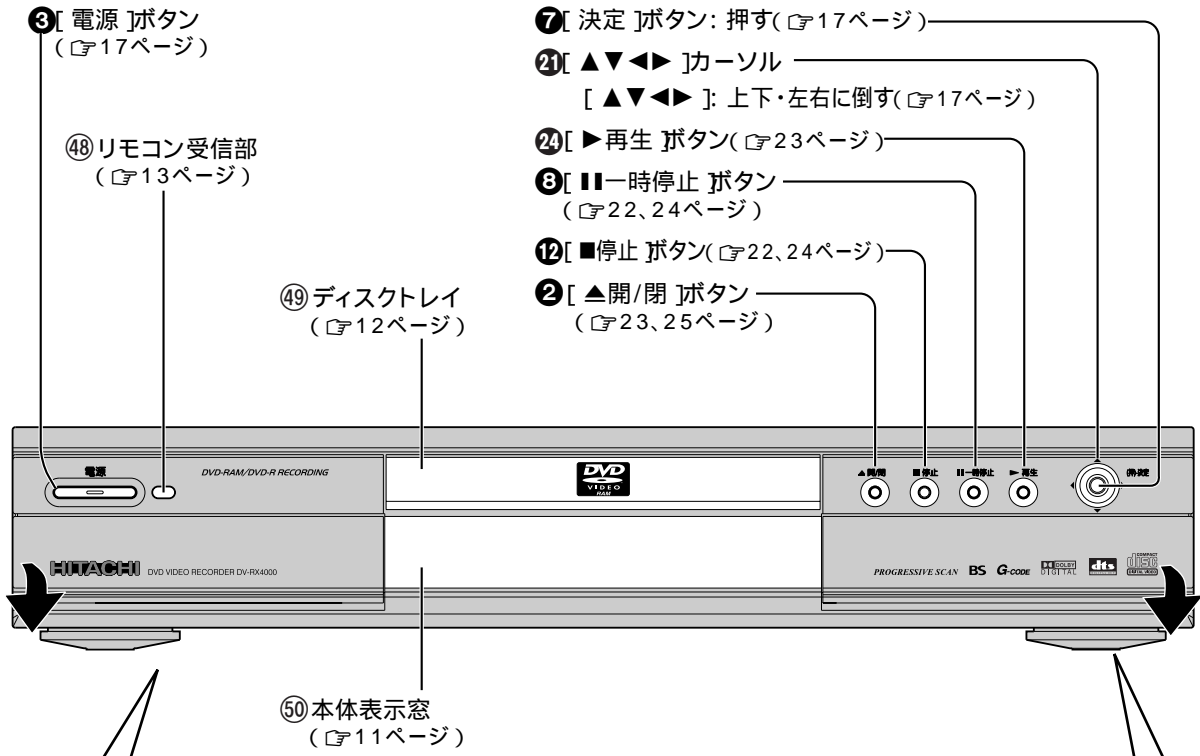



## 本体表示窓

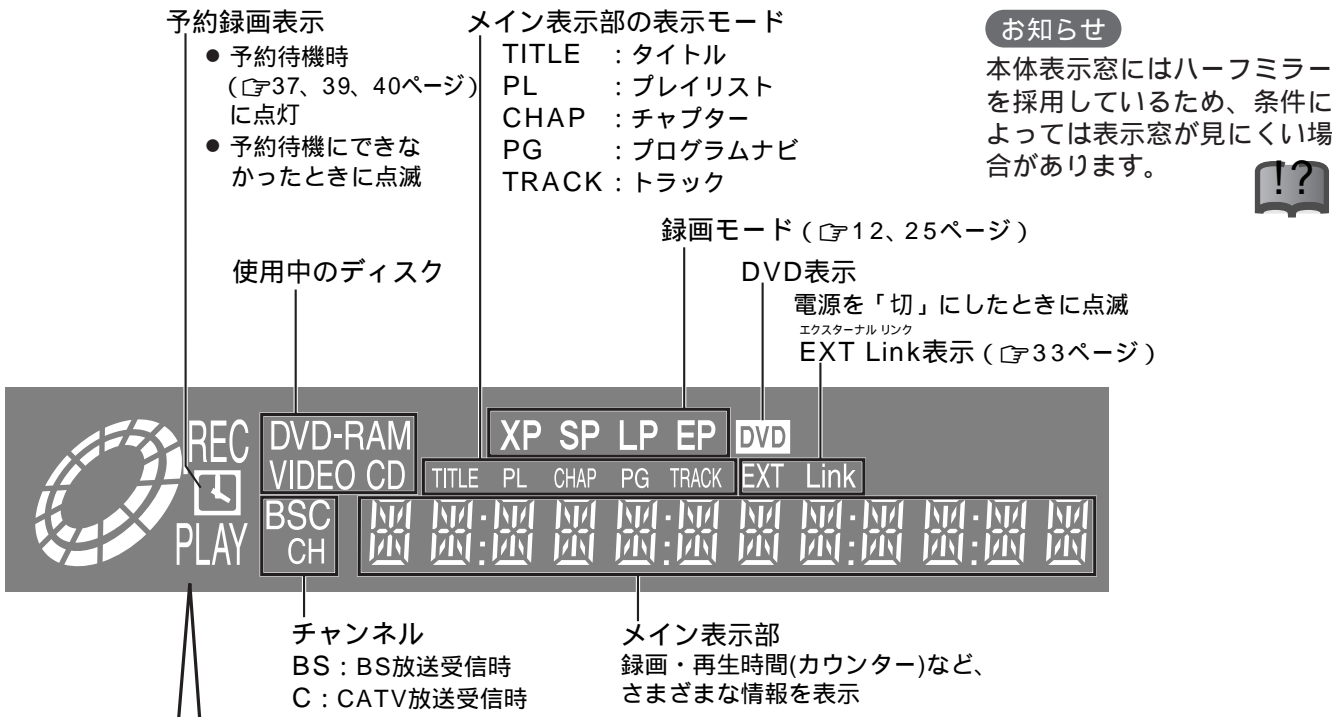

### サークル表示

回転 : 録画中  
停止 : 録画が一時停止



### 回転

追っかけ再生  
または同時録画再生中



### 回転 : 再生中

停止 : 再生が一時停止

“PLAY” が点滅 : 続き再生機能が働いているとき



## 本体 (後面)

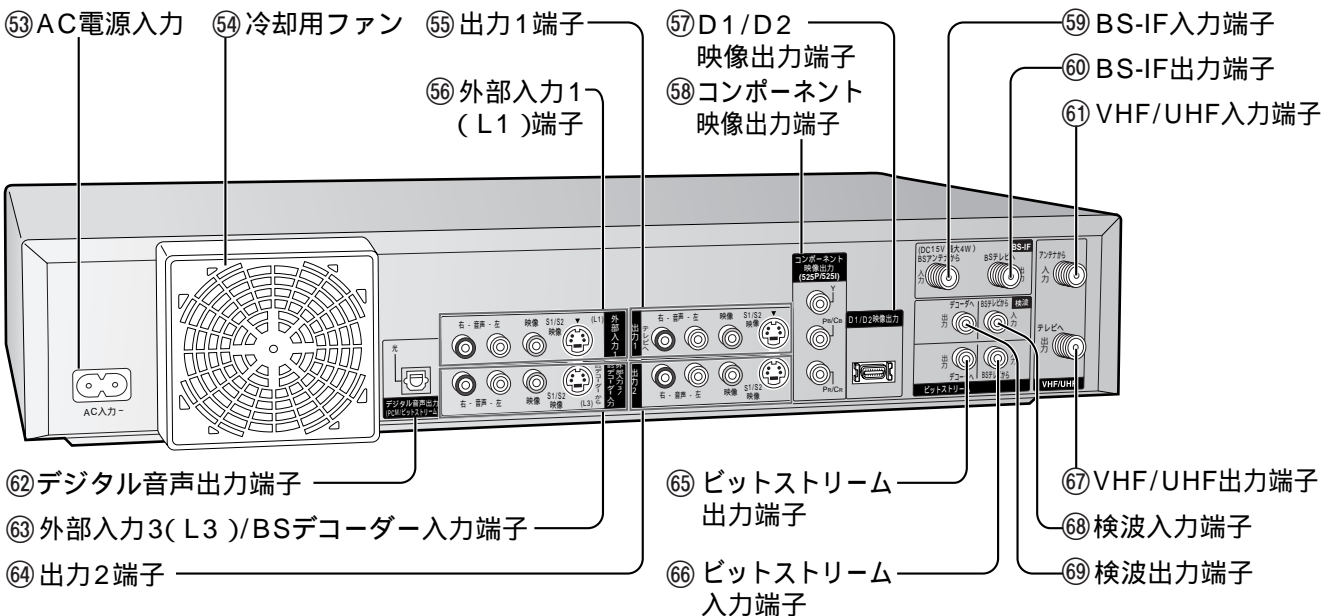

# 本書の読みかた

## 本書で用いている記号について

使えるディスク  
ディスクの種類（DVD-RAMや音楽CDなど）によって、使える機能が異なります。

ビデオCD以外のディスクが使える場合、下記のように記載します。

|         |                 |               |    |     |
|---------|-----------------|---------------|----|-----|
| RAM     | DVD-R           | DVD-V         | CD | VCD |
| DVD-RAM | DVDビデオ<br>DVD-R | ビデオCD<br>音楽CD |    |     |

ファイナライズ（☞42、78ページ）前のDVD-Rを **DVD-R** と表記します。

ファイナライズ後のDVD-Rは「DVDビデオ」として再生できます。（**DVD-V**の表記をご参照ください。）

故障かな!?!で困ったとき  
「故障かな!?!」（☞74～76ページ）の内容  
に関する項目を絵表示で表しています。



## 録画について

録画モードと録画時間のめやす

単位：時間

| 記録媒体<br>録画モード | DVD-RAM        |                | DVD-R<br>(4.7 GB) |
|---------------|----------------|----------------|-------------------|
|               | 片面<br>(4.7 GB) | 両面<br>(9.4 GB) |                   |
| XP(高画質)       | 約 1            | 約 2            | 約 1               |
| SP(標準)        | 約 2            | 約 4            | 約 2               |
| LP(長時間)       | 約 4            | 約 8            | 約 4               |
| EP(長時間)       | 約 6            | 約 12           | 約 6               |

番組によっては上記の表と異なる場合があります。  
“FR（フレキシブルレコーディングモード）”は、ディスクの空き容量を自動的に計算して、ディスクに収まるように自動的に最適な画質で録画します。

### プロテクトについて

プロテクトを設定していると、録画や編集ができないように設定できます。プロテクトには以下のものがあります。

#### カートリッジのプロテクト

（カートリッジ付きDVD-RAMディスクの「TYPE1」、「TYPE2」または「TYPE4」で設定できます。  
ディスクプロテクト（☞42ページ）  
番組プロテクト（☞44ページ）

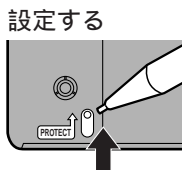

万一何らかの不具合により、録画・編集されなかった場合の内容の補償、録画・編集されたデータの損失、ならびにこれらに関するその他の直接・間接の損害につきましては、当社は責任を負いかねます。あらかじめご了承ください。（下記のような操作を行うと不具合を生じる可能性があります。）

本機で録画・録音・編集したディスクを他社のDVDレコーダーやパソコンのDVDドライブで動作させる上記の動作を行ったディスクを再び本機で動作させる他社のDVDレコーダーやパソコンのDVDドライブで記録したディスクを本機で動作させる

## 説明について

本書では、リモコン操作を中心に説明しています。「各部の名前」（☞8～11ページ）で、リモコンと同じ番号の本体ボタンは、同じ様にはたります。本書の画面は一例です。ディスクの種類や操作状態によって異なることがあります。

## ディスクの入れかた

### カートリッジありディスクの場合

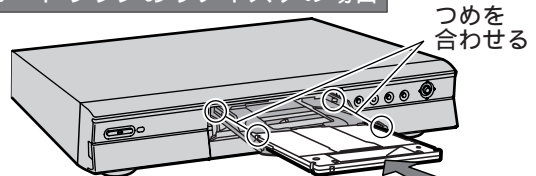

ラベルを上、つめを合わせて入れる  
（両面ディスクでは再生したい側のラベルを上）  
8 cm DVD-RAMの場合、カートリッジからディスクを取り出してください。

### カートリッジなしディスクの場合

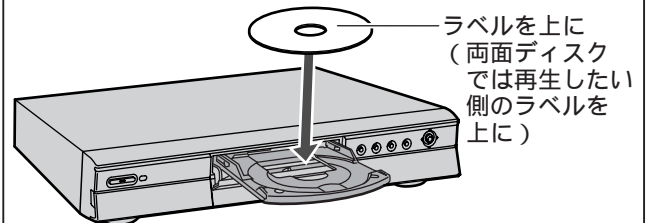

### 両面ディスクの入れ換え

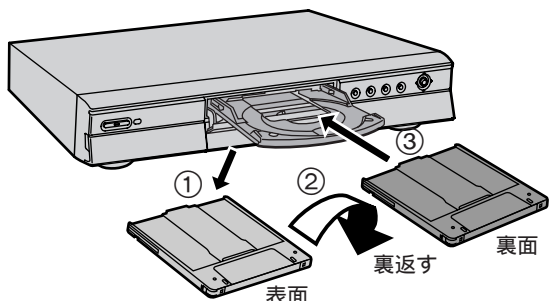

カセットテープのオートリバース機構のように、両面に連続して録画や再生をすることはできません。いったんディスクを取り出し、裏返してください。



# 準備 1

1 2 3 4 5 6 7 8 9

## 付属品を確認する

付属品の買い替えは、お買い上げの販売店へご相談ください。

|              |               |
|--------------|---------------|
| リモコン(1個)     | リモコン用乾電池      |
| 【DV-RM4000】  | (単3形:2本)      |
| 音声/映像コード(1本) | 75 同軸ケーブル(1本) |
|              | 電源コード(1本)     |

### お願い

付属の電源コードは、本機専用です。他の機器に使用しないでください。

# 準備 2

2 3 4 5 6 7 8 9

## リモコンを準備する

### 乾電池を入れる

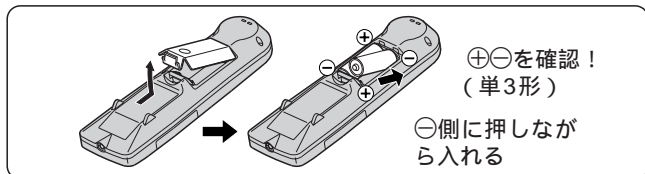

### ■ 乾電池交換のめやす

次の症状が出たら、新しい乾電池に交換してください。  
 リモコン操作後、表示窓に マークが出る  
 リモコンの到達距離が短くなったり、リモコンで本機を操作できない  
 表示窓の時計表示が“ --- : --- ”になった  
 表示が薄くなったり、異常な表示が出る  
 時計が動かない  
 表示がすべて消えた

### ■ マークについて

乾電池の特質上、一度点灯してもまた消灯する場合があります。

### ■ 乾電池を交換するとき

古い乾電池を取り外し、電源ボタンを10秒間押してから、新しい乾電池を入れてください。その後、リモコンの時計を合わせ直してください。

### リモコンの使用範囲

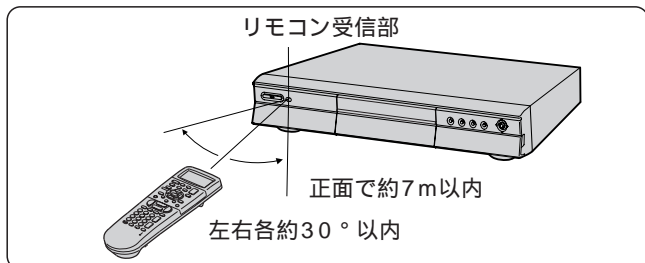

### お願い

受信部とリモコンの間に障害物を置かないでください。受信部に直射日光やインバーター蛍光灯の強い光を当てないでください。

### お知らせ

本体をラックなどに入れて使用するときは、ラックのガラス扉の厚さや色などによって、リモコンの使用範囲が短くなる場合があります。

# 準備 3

4 5 6 7 8 9

## リモコンの時計を合わせる

はじめにリモコンの時計を合わせたあと、本体の時計(☞64ページ)を合わせてください。

たとえば...西暦2002年11月5日午前8時20分に合わせるとき

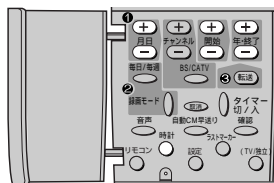

### 1 リモコン扉を開ける

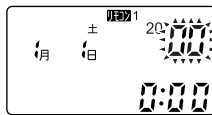

年「00」が点滅します。リモコンの時計を合わせ直す場合は、時計ボタンを2秒以上押してください。

### 2 押して、年を西暦で合わせる

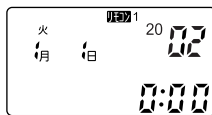

西暦の下2けたを合わせてください。2002年は02に合わせてください。

### 3 押して、月・日を合わせる



ボタンを長く押ししていると月が設定できます。ボタンを短く押すと日が設定できます。曜日は自動的に設定されます。

### 4 押して、時刻を合わせる



ボタンを長く押ししていると30分単位で設定できます。ボタンを短く押すと1分単位で設定できます。時刻は24時間表示です。昼の12時は「12:00」、夜の12時は「0:00」となります。

### 5 時報などに合わせて 押す

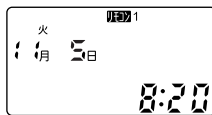

時計ボタンを押すと、リモコンの時計がスタートします。年の表示は消えます。

### ■ リモコンの時計を修正するには

電池を換えたときや、一度合わせた時計を修正したいとき、次のようにリモコンの時計を合わせ直してください。

1. 時計ボタンを2秒以上押して、西暦の下2けたを点滅させる。
2. 手順②~④を参考にして、日付または時刻を修正する。
3. 時計ボタンを押す。

### お知らせ

操作を約1分以上中断すると、操作途中の表示内容で時計が設定されてしまいます。このときは、時計ボタンを2秒以上押し始めてからやり直してください。

# アンテナ、テレビと接続する

準備

接続する機器の説明書もご参照ください。

接続する機器の電源を「切」にし、電源プラグを電源コンセントから抜いてください。

## 音声 / 映像コード (付属)

よりよい映像で楽しむには「次ページ」

テレビ

音声 / 映像入力とVHF/UHF  
チューナーの付いたテレビの  
場合

ビデオ1入力など  
映像 (黄) (黄)  
(左) (白)  
音声 (右) (赤)

VHF/UHF  
アンテナ入力

アンテナへ  
(VHF/UHF出力端子へ) ↑

## アンテナ線

(テレビから外したもの)

BS・CS / UV分波器から接続している場合はVHF/UHF出力端子からのアンテナ線を接続してください。

アンテナ線がプラグ付き同軸ケーブルでないときは加工が必要です。販売店にご相談ください。

本機

出力1

(白) (黄)  
(赤) (白) (黄)

VHF/UHF  
入力

VHF/UHF  
出力

75 同軸ケーブル (付属)

電源コンセント  
(AC 100 V、  
50 / 60 Hz)

## 電源コード (付属)

必ず最後に接続してください。

接続する機器の電源コードも接続してください。



### システムアップして楽しむ (P54ページ)

WOWOW、BSデジタル放送、CSデジタル放送やCATV放送(ケーブルテレビ)を楽しむことができます。ドルビーデジタルやDTSのデコーダーを搭載したアンプなどに接続すると迫力あるサラウンド音声も楽しむことができます。

### 高画質で楽しむ

#### ■ S端子と接続する

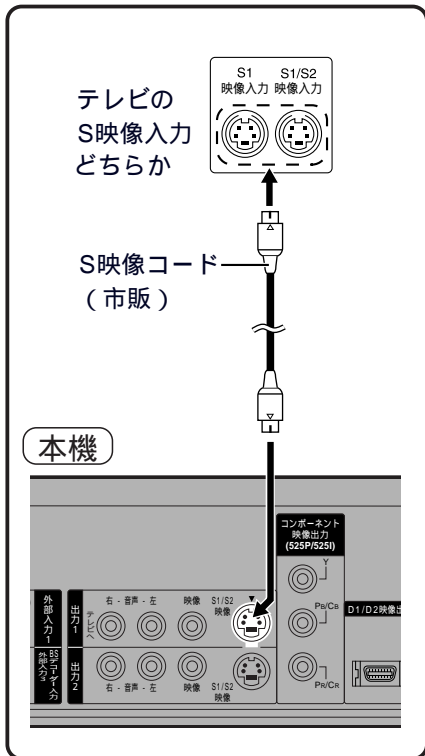

テレビにS映像入力端子が複数ある場合は、「ワイドモード」(P62ページ「設置」)を端子に合わせて変更してください。(テレビ側で切り換えが必要な場合もあります。)

### さらに高画質で楽しむ

#### ■ コンポーネント端子と接続する

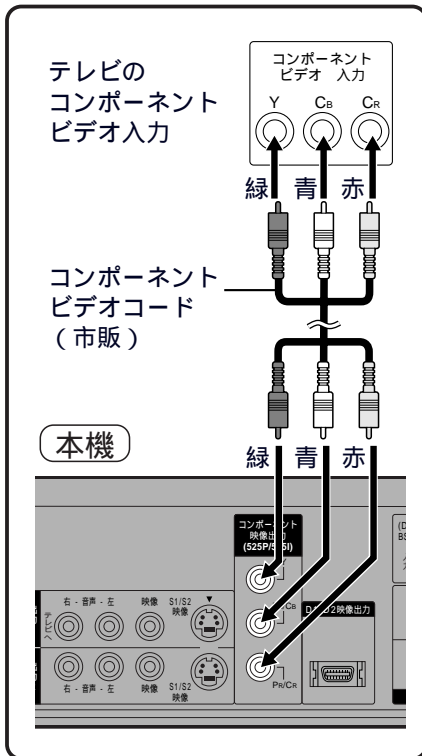

同じ色の端子どうしを接続してください。ハイビジョンテレビに接続する場合は、DVDに対応した端子に接続してください。ハイビジョン方式(MUSE)の端子に接続すると、画面が乱れたり映らないことがあります。音声もコンポーネント端子と同じ入力に接続してください。

#### ■ D端子と接続する

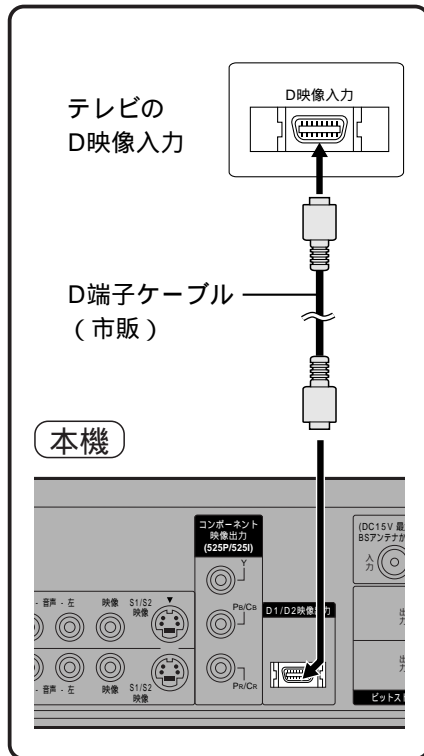

D2入力やD5入力などと表示されていても接続できます。同じ形の端子どうしを接続してください。D1入力と表示されている場合は、本機のプログレッシブ映像を楽しむことはできません。(インターレース映像のみの出力となります。)音声もD端子と同じ入力に接続してください。

#### お願い

ビデオカセットレコーダーやセレクター経由でテレビと接続しないでください。コピーガードの影響により、再生時に画面が乱れることがあります。(ビデオ内蔵テレビに接続するときには、ビデオ側でなく、テレビ側の入力端子に接続してください。)

プログレッシブ映像に対応したテレビに接続した場合は、「TVタイプ」を「プログレッシブ(525P)対応」に変更してください。(P63ページ「接続」)

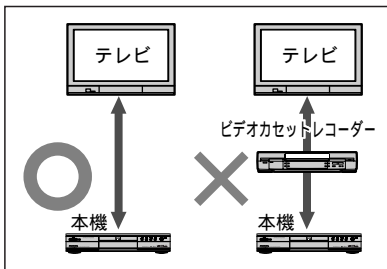

#### 接続が終了したら

時刻が合っていることを確認してください。合っていないとき「P時刻合わせ」(61、64ページ「設置」)

長期間使用しないときには節電のため、電源プラグを電源コンセントから抜いてください。電源を切った状態(スタンバイ状態)でも、電力を消費しています。(P77ページ「消費電力」)



## BSアンテナと接続する

本機とテレビでどちらもBS放送を見られるように、本機経由でテレビにBSアンテナケーブルを接続します。

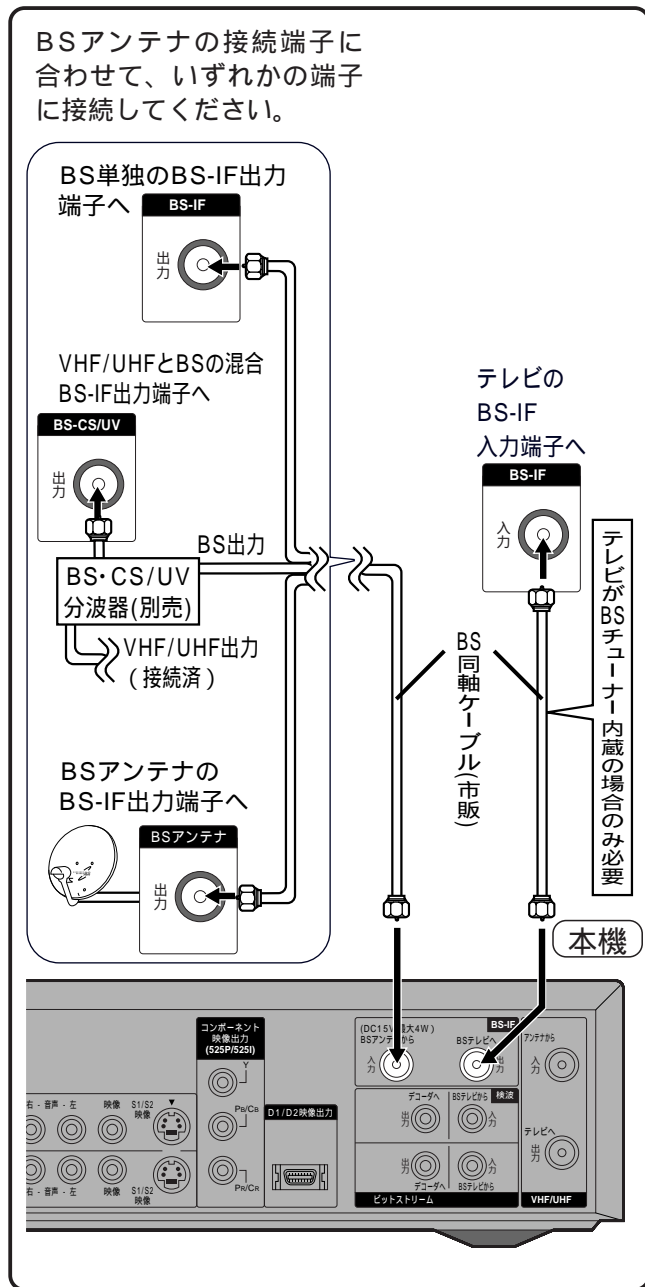

### お願い

テレビやアンテナの説明書もご参照ください。



## BSアンテナを設定する

BSアンテナを作動させるためには電源が必要です。BSアンテナ線の接続に合わせてBS電源を設定します。







**準備** テレビの電源を入れ、入力を切り換える。(「ビデオ1」など)

**1** DVD電源  押して電源を入れて

チャンネル  (DVD)で“BS-7”を選ぶ

選べないときは、「マニュアルチャンネル設定」(「F64、65ページ」)で“BS-7”を先に設定してください。

**2** トップウィンドウ  押して  
[▲▼◀▶]で  
“初期設定”を  
選び  押す

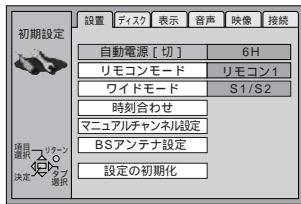

**3** [◀▶]で“設置”を選ぶ

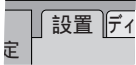

**4** [▲▼]で  
“BSアンテナ設定”  
を選び、  
 押す

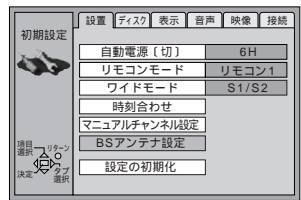

**5** [▲▼]で  
“BS電源”を選び、  
[◀▶]で  
設定する

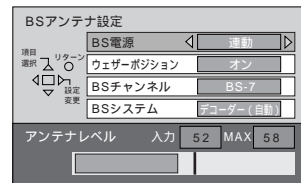

共聴受信(マンションなど)の方：「切」  
共聴受信設備で電源が供給されているため、本機からは電源を供給しません。

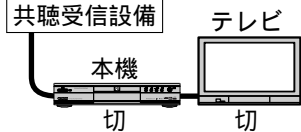

BSアンテナを直接接続している方：「連動」  
本機でBSチャンネルを選んだときや、テレビが「連動」の場合のみ、本機から電源を供給します。

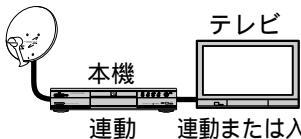

常に本機から電源を供給したい方：「入」  
テレビやビデオなどの機器に関係なく、本機から電源を供給します。

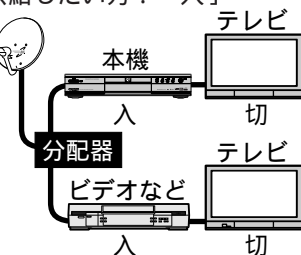

**6** アンテナレベルを確認する  
条件などにもよりますが、入力の値が“40”以上になっていることがめやすです。

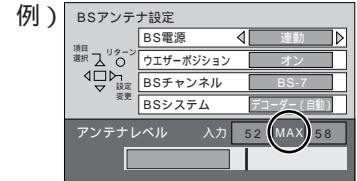

「MAX」とは、BSアンテナの向きを調整している間で、受信状態のいちばん良かったときのレベルです。この数値に近づくように調整してください。  
レベルが“0”のときはBSアンテナの接続を確認してください。  
映りが悪いときはBSアンテナの向きを変えてください。(正しい方向から少しでもずれると受信できません。)

ウェザーポジション  
“オン”にすると受信状態に合わせて画面上の細かいノイズをおさえます。

BSチャンネル  
選んだチャンネルのアンテナレベルを確認できます。  
BSシステム

St.GIGA(セント・ギガ)(「F32ページ」とも受信契約をし、その音声を楽しむ場合は“デコーダー(入)”に設定します。  
通常は“デコーダー(自動)”にしてください。

**7** リターン  押す

初期設定画面を消すには  
画面が消えるまで[リターン]を数回押す。

**お願い**  
テレビやアンテナの説明書もご参照ください。

**お知らせ**  
トップウィンドウ、プログラムナビ、プレイリスト画面などで表示されるリモコンのリターンボタンの位置は実際のリモコンの位置とは異なります。

お買い上げ時には、チャンネルは設定されていません。お使いになる地域の市外局番を入力することでチャンネルを合わせることができます。

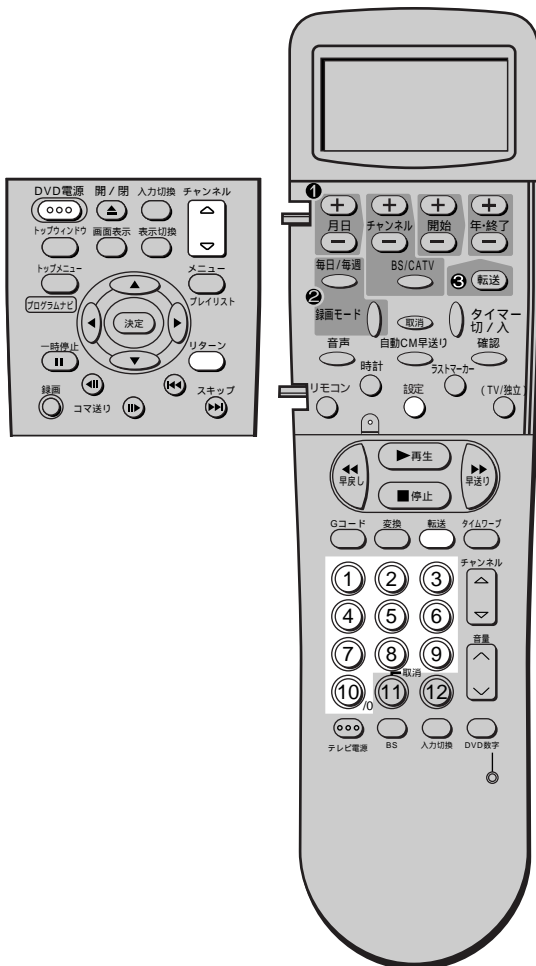

手順①～③を行っても、普段ご覧になるチャンネルが設定できない場合は、「マニュアルチャンネル設定」(「F61、64ページ「設置」」)を行ってください。

#### お願い

同じ放送局が複数設定されたときは、「マニュアルチャンネル設定」で必ず映りの悪い方のチャンネルを削除してください。(「F61、64ページ「設置」」)

#### お知らせ

チャンネル設定を行い、新たに受信したチャンネルは、チャンネルポジション13～20(愛媛県では14～20)に追加登録されます。

#### 準備

テレビの電源を入れ、入力を切り換える。(「ビデオ1」など)

[DVD電源]または、本体の[電源]を押して、電源を「入」にする。

- 表示窓に“☎”が表示されるまでリモコン扉内の<sup>設定</sup>押し続ける

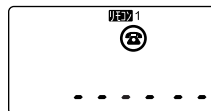

- 数字ボタンで市外局番を入力する

(「市外局番チャンネル一覧表」(「F66ページ」))

市外局番が「市外局番チャンネル一覧表」に記載されていない場合は、普段ご覧になる放送局が最も多く含まれる市外局番を入力してください。間違えたときは、[設定]を1回押すか、リモコン扉を1回閉じて、手順①からやり直してください。

市外局番に変更があった場合にも、「市外局番チャンネル一覧表」の番号を入力してください。



03と入力した場合

- 転送 押す

設定が始まります。(約1分)

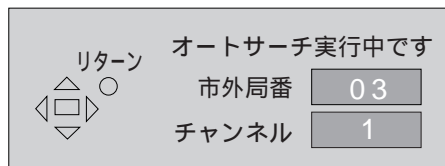

設定が終わったら、[チャンネル△▽](DVD)を押してチャンネルが設定されていることを確認してください。

#### ■ 設定を中止するには

[リターン]を押す

#### ■ 最初から設定し直したいとき

手順②で、市外局番の代わりに“00 00 00”(リモコンの「10/0」を6回入力)を転送すると、受信チャンネルの設定がお買い上げ時の状態に戻ります。

**お知らせ**

テレビ画面に映し出される映像は「接続するTV」や「TVタイプ」の設定以外にも影響を受けます。

映像が正しく映らない場合に、下記を確認してください。

「ワイドモード」(P.61、62ページ「設置」)

「DVD-Video」、「DVD-RAM」(P.61、63ページ「接続」)

テレビなどの映像設定

再生する映像がディスクで指定されている場合

さらに、プログレッシブ対応テレビに接続した場合には、下記も確認してください。(P.53ページ「映像設定」)

「画質モード」、「プログレッシブ出力」や「水平位置調整」

「プログレッシブ対応テレビでの映像について」

- 1** トップウィンドウ 押して  
[▲▼◀▶] で「初期設定」  
を選び 決定  
を押す

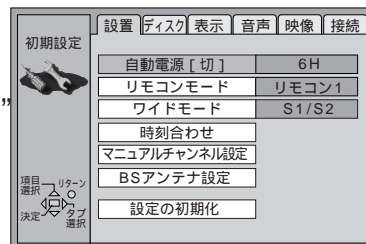

- 2** [◀▶] で  
「接続」を選ぶ

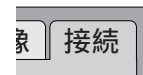

- 3** [▲▼] で  
「接続するTV」  
を選び、  
 決定 押す

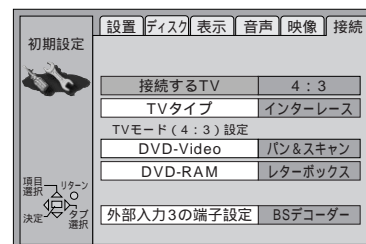

- 4** [▲▼] で  
テレビ画面の  
横縦比を選び、  
 決定 押す

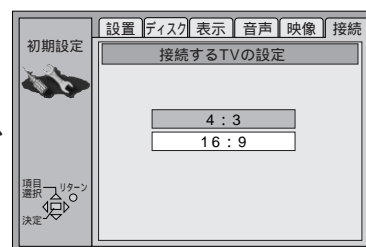

- 5** [▲▼] で  
「TVタイプ」  
を選び、  
 決定 押す

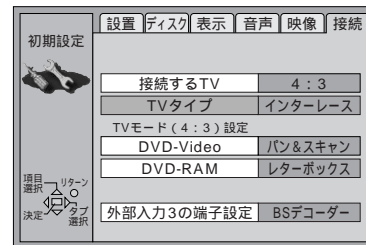

- 6** [▲▼] で  
テレビの  
映像入力方式  
を選び、  
 決定 押す

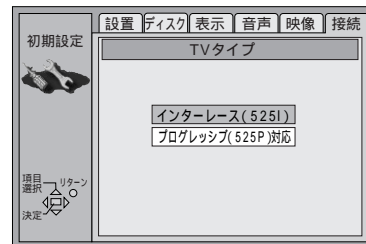

■ ひとつ前の画面に戻るには  
[リターン]を押す

■ 設定を終了するには  
設定後に画面が消えるまで、[リターン]を数回押す



本機のリモコンでテレビの操作ができます。

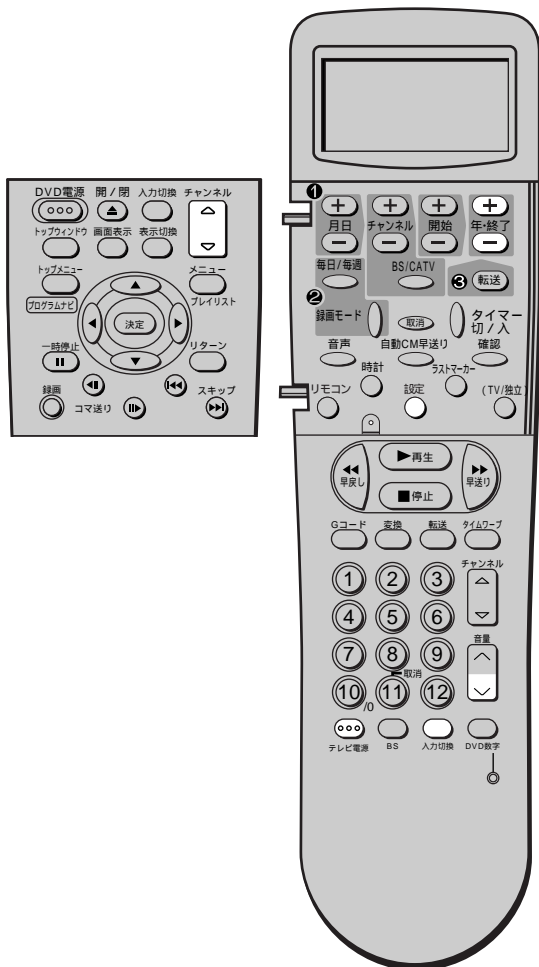

1 リモコンのふたを閉じて、 (テレビ)

押しながら の 側を押す

リモコンの表示窓にテレビコード「01」が表示されます(工場出荷時の設定)

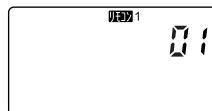

2 この数字を、 (DVD) 押して、

テレビのメーカー番号を合わせる

| メーカー    | テレビコード | メーカー     | テレビコード |
|---------|--------|----------|--------|
| 日立      | 01     | シャープ(1)  | 09     |
| 松下(1)   | 02     | シャープ(2)  | 10     |
| ビクター    | 03     | 富士通ゼネラル  | 11     |
| ソニー     | 04     | NEC      | 12     |
| 東芝      | 05     | 日立/松下(2) | 13     |
| 三菱      | 06     | 松下(3)    | 14     |
| サンヨー(1) | 07     | 松下(4)    | 15     |
| サンヨー(2) | 08     | パイオニア    | 16     |

3 押して設定を確認する

テレビの入/切ができれば、このリモコンで操作できます。

4 (テレビ) 押しながら ボタンの

側を押す  
設定が記憶され、元の画面に戻ります。  
操作のたびに設定し直す必要はありません。

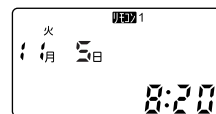

5 リモコンをテレビに向け、[ テレビ電源 ] [ 入力切換 ] (テレビ) [ チャンネル△▽ ] (テレビ) [ 音量^v ] 数字ボタン(10/0、1~12)などが動作するか確認する。

お願い

メーカー番号が複数ある場合は、テレビの音量調節などが正しく操作できる番号を選んでください。  
メーカー番号を設定しても正しく操作できない場合は、テレビに付属のリモコンをお使いください。  
下記の日立製BSデジタルハイビジョンテレビをご使用の場合は、テレビコード「13」を選んでください。

- W32-DH2000
- W36-DH2000
- 36CL-DH2200
- 32CL-DH2200



# ディスクを再生する

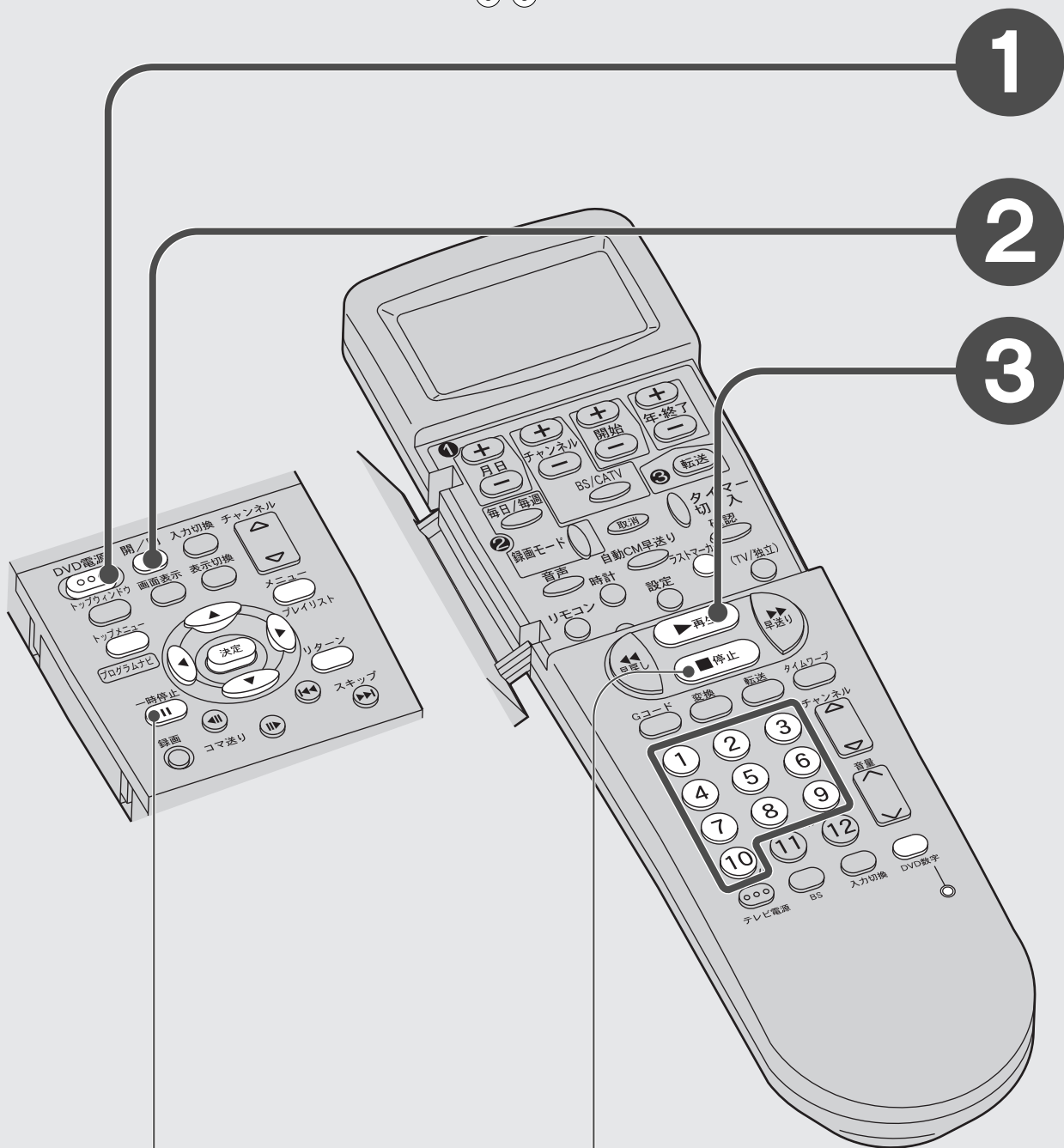
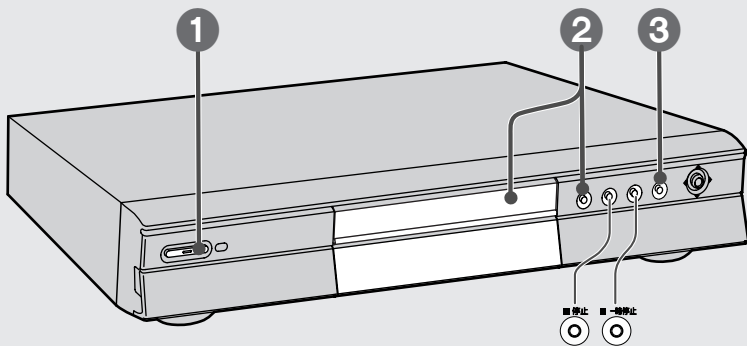

一時停止する  
もう一度押すと再生を再開します。

停止する



DVD電源

## 電源を入れる

開/閉

## ディスクを入れる

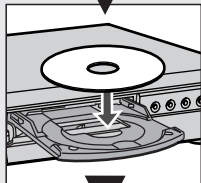

または

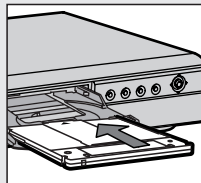

もう一度押すと閉まります。

開/閉

## 再生を始める

(読み込みには多少時間がかかります)

▶再生

表示窓(例: DVD-RAM)

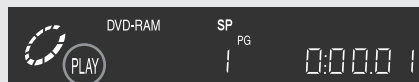

点灯

DVD再生時は、テレビ放送などに比べて音量が小さく感じられます。再生したときにテレビの音量を上げた場合は、突然大きな音が出ることがあります。テレビ放送に切り換える前に元の音量に戻してください。

再生を止めると右のような画面が表示されることがあります。

このとき、もう一度 **■停止** 押

すと、本機のチューナーを使ってテレビを見ることができます。(CDは再生中にも表示されます。)



メニュー画面が表示されたら DVD-V VCD

DVD-V

[ ▲▼◀▶ ] で項目を選び、 **決定** 押す

VCD

例)「5」: **10** **5**

**決定** 押してランプ点灯中に 「15」: **1** **5**

数字ボタンを押す

再生中、メニュー画面に戻すには **!?**

**トップメニュー** や **メニュー** **DVD-V** または **リターン** **VCD** を押す。  
**プログラムナビ** **プレイリスト**

お願い

メニュー画面の表示中は、ディスクが回っています。本機のモーターの保護やテレビ画面への焼き付き防止のため、再生しないときは[ **■停止** ]を押して停止させてください。

お知らせ

画面に“**⊙**”が表示されたときは、ディスクまたは本機で禁止されているため、その操作はできません。ディスクが入っているときは、[ **▶再生** ]を押すと電源が入り、再生が始まります。

音声のみのトラックを含むディスクを再生した場合、直前に再生していたディスクの映像がそのまま表示されることがあります。操作方法はディスクによって異なることがあります。

## 止めた位置から再生する

再生中 **■停止** を押すと、止めた位置が記憶されます。

(続き再生機能)

本体表示窓の“PLAY”が点滅中に

**▶再生** を押すと、止めた位置から再生します。



点滅

お知らせ

止めた位置は、電源を切ったり、トレイを開けると解除されます。

続き再生機能を解除するには

“PLAY”が点滅中、“PLAY”が消灯するまで数回[ **■停止** ]を押す

電源を切った後でも続き再生を行うには

再生中

1. リモコン扉内の[ **ラストマーカー** ]を押す
2. [ **DVD電源** ]または、本体の[ **電源** ]を押して、[ **▶再生** ]を押す

[ **ラストマーカー** ]を押した位置から再生が始まります。( **ラストマーカー** は、この時点で消去されます。)

ラストマーカーについて **RAM**

ディスクプロテクト( **☞** 42ページ)やカートリッジプロテクト( **☞** 69ページ)を設定している場合、位置を設定できません。

ラストマーカー設定後、プロテクトを設定した場合は、ディスクを取り出しても消去されません。プロテクトを解除した後、一度再生し、ラストマーカーを消去してください。

# 番組を録画する

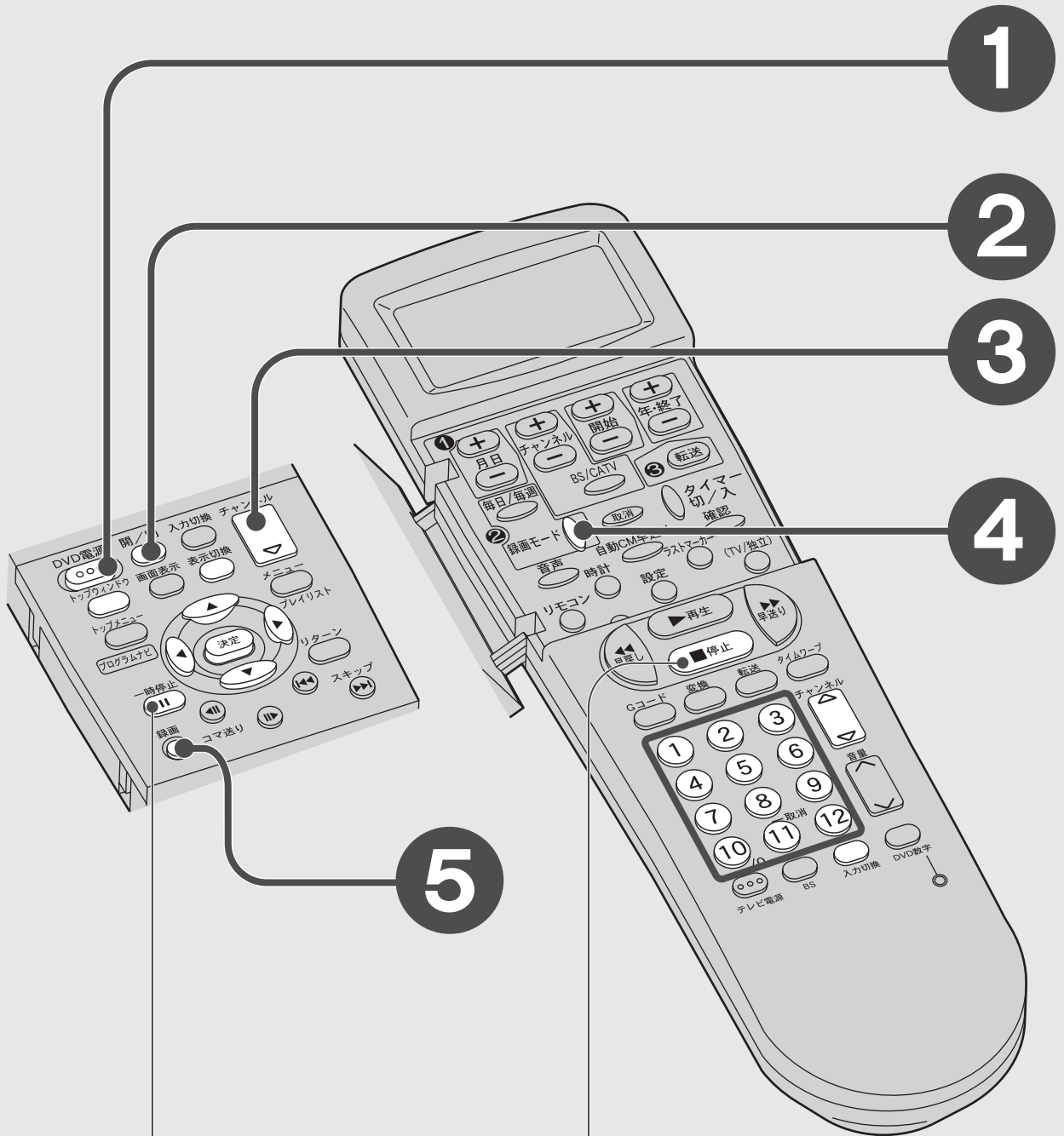
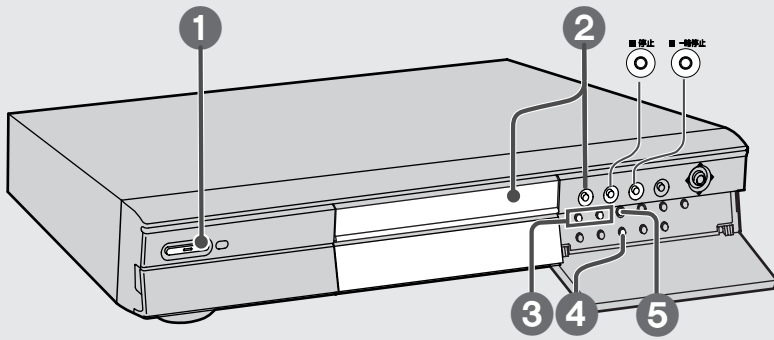

一時停止する  
もう一度押すと録画を再開します。

停止する





DVD電源



## 電源を入れる

開/閉



## ディスクを入れる

ディスクプロテクト (P.42) やカートリッジプロテクト (P.69) を設定していないディスクを入れてください。

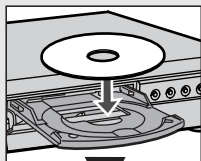

または

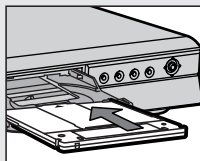

開/閉



もう一度押すと閉まります。

チャンネル



## チャンネルを選ぶ

例) DVD-RAM



4チャンネルを選んだ場合

録画モード



## 録画モードを選ぶ

押すたびに  
XP→SP→LP→EP

録画モードと録画時間のめやす  
(P.12「録画について」)

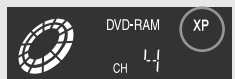

XPを選んだ場合

録画



## 録画を始める

録画開始した位置から停止した位置までを1番組として記録します。録画日など番組情報は、番組リスト (P.26) に記録されます。

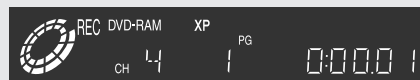

### お知らせ

1枚のディスクに、最大99番組録画できます。録画中は、チャンネルや録画モードの変更はできません。(一時停止中は変更できますが、別番組として録画されます。)

DVD-Rに録画する場合は制約があります。(ディスクについて) (P.21ページ)

本機で初めて使用するDVD-RAMは、精度よく録画できるようにフォーマットすることをおすすめします。(P.42ページ「フォーマット」)

## 設定した時間に合わせた画質で録画する (ぴったり録画)

設定した時間 (ディスクの残量内) に合わせて自動的に最適な画質で録画できます。

停止中

① **トップウィンドウ** 押す  
トップウィンドウ画面 (P.49) が表示されます。

② で **ぴったり録画** を選び、  
 **決定** 押す

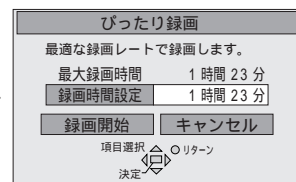

③ で録画時間を変更する

④ 録画を始めたい場面で、  
 で「録画開始」を選び、 **決定** 押す  
録画が始まります。

### お知らせ

録画中に [表示切換] を押すと、残りの録画時間を表示します。

一時停止中に、チャンネルや録画モードの変更はできません。

一時停止を繰り返すと、残りの録画時間が短くなる場合があります。



## 録画中にテレビ番組を見る

録画中の映像に影響はありません。

① (テレビ) 押し、テレビの入力を「テレビ」にする

② (テレビ) 押し、チャンネルを選ぶ

数字ボタンで選ぶこともできます。

例) 「5」 :

# プログラムナビ再生

RAM

DVD-R

DVD-V

CD

VCD

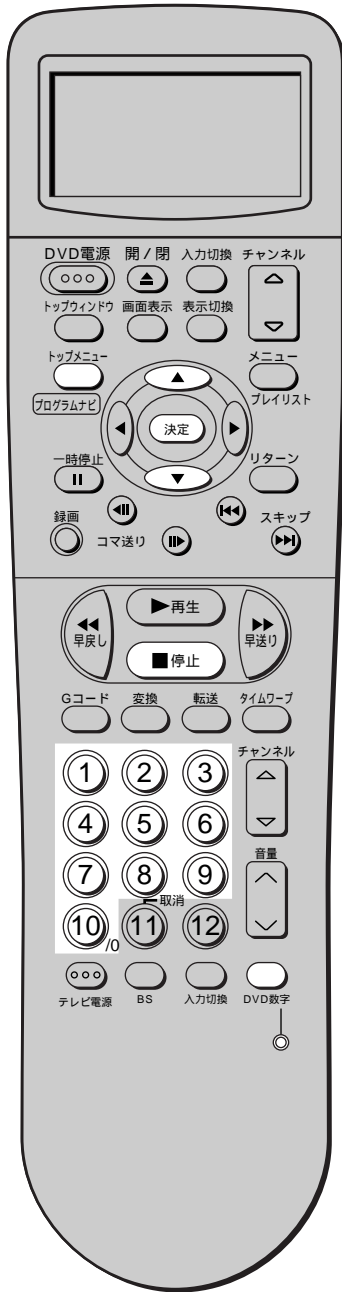

録画した番組のリストから、番組を選んで再生することができます。

停止中

**1** **プログラムナビ** 押す

リスト背景では、  
現在選択中の番組  
を再生します。

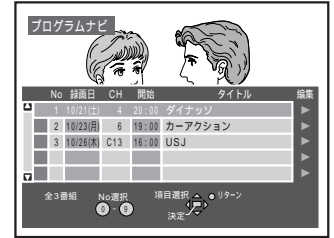

**2** [▲▼]で  
番組を選び、  
 **決定** 押す

リストが消え、  
背景画面を続け  
て再生します。

6番組目以降は、[▼]を押し続けると表示し  
ます。

と数字ボタンで選ぶこともできます。

例)「5」:   
「15」:

数字ボタンの入力方法 (P.9ページ)

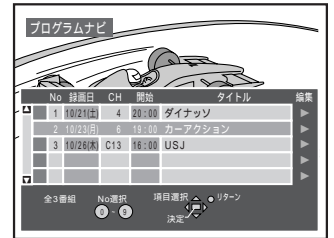

番組リストを消すには  
[プログラムナビ]を押す  
再生をやめるには  
[■停止]を押す

## 番組リストの絵表示について

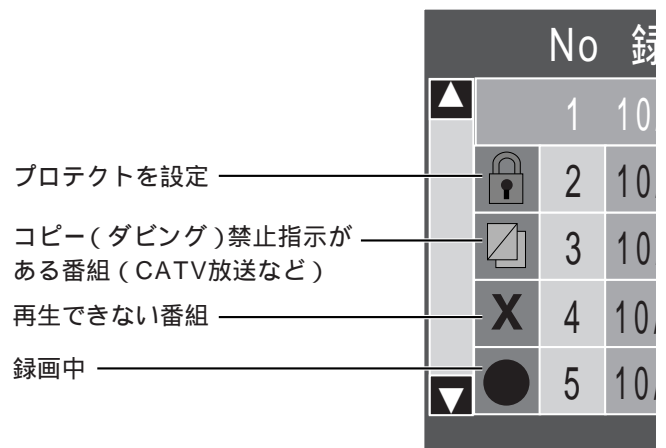



プレイリストを作っていない場合は再生できません。  
「プレイリストを作る」を行ってください。(P.48ページ)

## プレイリストを再生する

停止中

1 **メニュー** プレイリスト 押す

2 **[▲▼]**で プレイリストを選び、

**決定** 押す

再生が始まります。

7項目以降は、**[▼]** を押し続けると表示します。

**決定** と数字ボタンで選ぶこともできます。

例)「5」: **10**<sub>10</sub> **5** 「15」: **1** **5**

数字ボタンの入力方法 (P.9ページ)

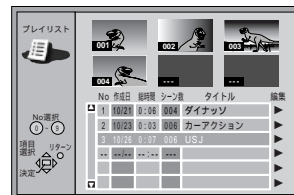

再生をやめるには

**[■停止]**を押す

プレイリスト一覧が表示されます。

## プレイリストのシーンを再生する

停止中

1 **メニュー** プレイリスト 押す

2 **[▲▼]**で 再生したいシーンを含むプレイリストを選び、  
**[▶]**(カーソルボタン)を押す

3 **[▲▼]**で “シーン再生” を選び、**決定** 押す

4 **[▲▼◀▶]**で シーンを選び、  
**決定** 押す

再生が始まります。

10以上シーンがある場合は、

**[▲▼◀▶]**で “◀前頁” または “次頁▶” を選び、**[決定]**を押すとシーン一覧(ページ)を表示します。

**決定** と数字ボタンで選ぶこともできます。

例)「5」: **10**<sub>10</sub> **10**<sub>10</sub> **5**

「15」: **10**<sub>10</sub> **1** **5**

数字ボタンの入力方法 (P.9ページ)

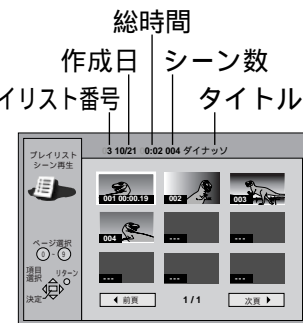

再生をやめるには

**[■停止]**を押す

シーン一覧が表示されます。

# 番組やCMを飛ばして再生する

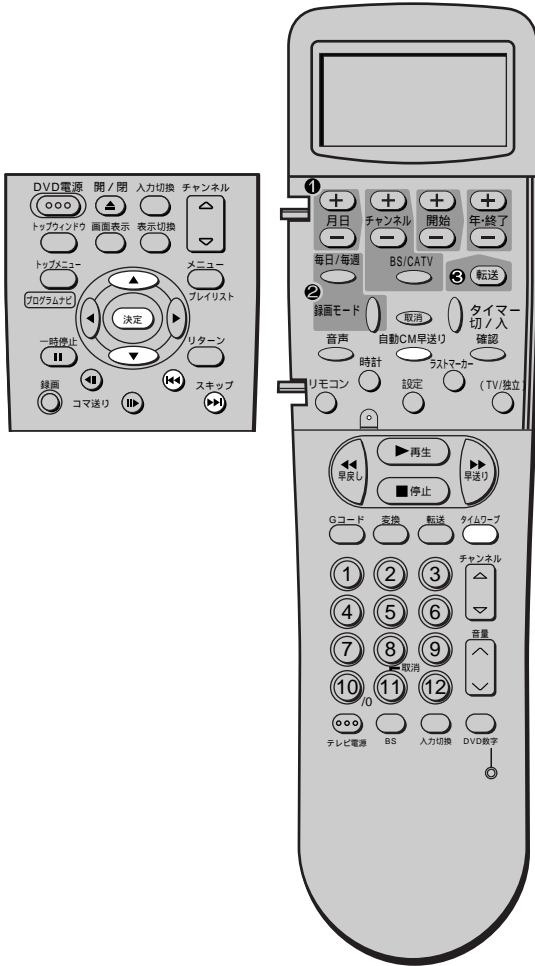

## 番組や場面、曲を飛びこす(スキップ)

RAM DVD-R DVD-V CD VCD

再生中または一時停止中

スキップ  
  押す

押した回数だけ番組、場面や曲を飛びこします。

例) DVD-RAM、DVD-R

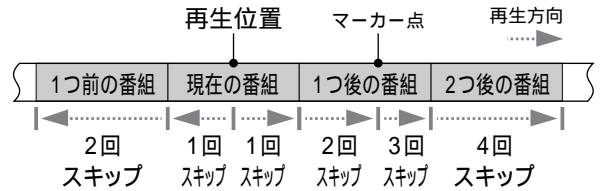

例) DVDビデオ、CD、ビデオCD

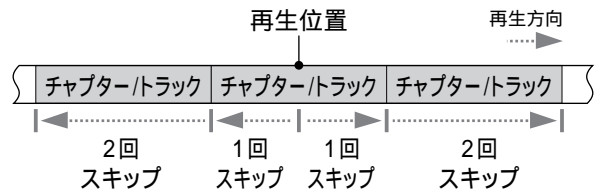

### お知らせ

メニュー付きディスクの場合、押すとメニュー画面に戻ることがあります。

マーカー(52ページ)が記録されている場合はマーカー位置へ飛びこします。 RAM DVD-R

## CMを飛ばして再生する (自動CM早送り)

RAM DVD-R DVD-V CD VCD

録画された番組が「モノラル放送」または「二重放送(2カ国語放送など)」で、CMが「ステレオ放送」のときに、働きます(最大49個)。

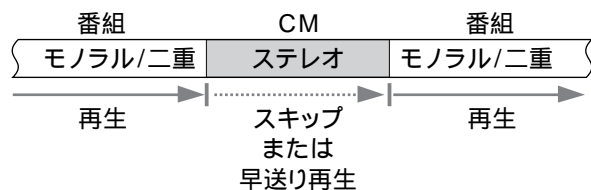

自動CM早送り 押して、

「自動CM早送り 入」を表示する  
押すたびに、  
自動CM早送り 入 ↔ 自動CM早送り 切

### お知らせ

電源を切ると自動CM早送りを解除します。  
CM中に押したときは、そのCMの間は正しく動きません。  
番組やCMの前後が少し切れることがあります。  
CMが5分未満の場合はスキップ、5分以上ある場合は早送り再生(10倍速)になります。

次のような場合は、正しく動きません。

- 本機で録画していないディスク
- 外部入力から録画した番組
- 番組とCMが以下のように構成されているディスク

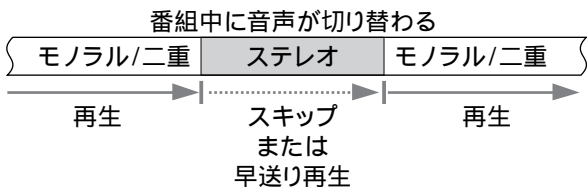
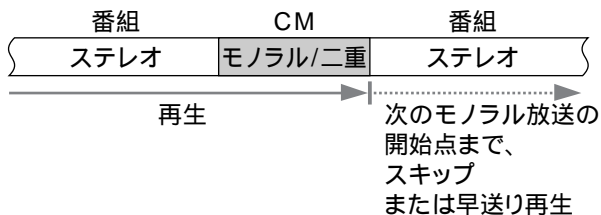

## 好みの時間だけ飛ばして再生する (タイムワープ)

RAM DVD-R DVD-V CD VCD

再生中

1 押す

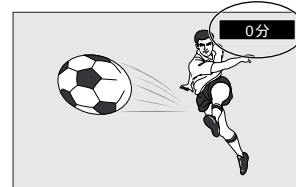

2 [▲▼]で飛ばす時間を設定し、  
 押す

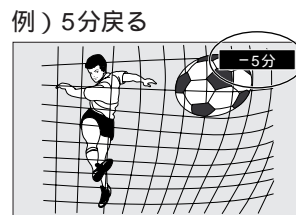

例) 5分戻る

[▲▼]を押すたびに1分ずつ(押し続けると10分ずつ)送り[▲]、戻し[▼]します。

# いろいろな再生

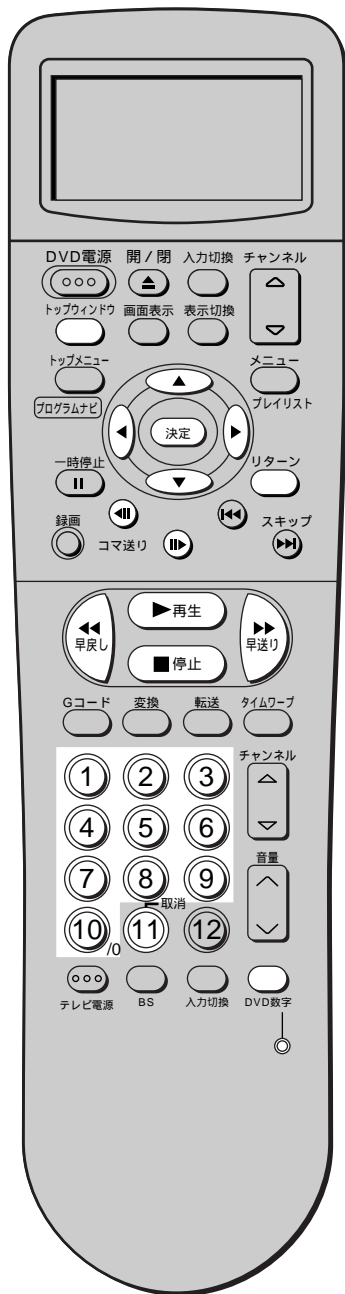

## 早送り・早戻しする

RAM DVD-R DVD-V CD VCD

再生中



押す（本体では約1秒以上押し続ける）たびに速くなります。（5段階）

[▶再生]を押すと、通常の再生に戻ります。  
DVD-RAM、DVD-R、DVDビデオ、ビデオCDでは早送り1速時のみ音声聞こえます。音声は消すこともできます。（「早送り時の音声」〔P.63ページ「音声」〕  
追っかけ再生（〔P.34ページ〕時や同時録画再生（〔P.35ページ〕時には早送り時の音声は出ません。

## 動画をスロー再生する

RAM DVD-R DVD-V CD VCD

一時停止中



押す（本体では約1秒以上押し続ける）たびに速くなります。（5段階）

[▶再生]を押すと、通常の再生に戻ります。

VCD 戻り方向の操作はできません。

## 動画を1コマずつ送る(コマ送り・コマ戻し)

RAM DVD-R DVD-V CD VCD

一時停止中



コマ送り

押すたびに次の画面が表示されます。  
[▶再生]を押すと、通常の再生に戻ります。

VCD 戻り方向の操作はできません。

## 番組や場面、曲の番号を指定して再生する

RAM DVD-R DVD-V CD VCD

再生中

DVD数字 押してランプを点灯させてから

① ② ③ 例)「5」: ⑩<sub>0</sub> ⑤  
④ ⑤ ⑥ 「15」: ① ⑤  
⑦ ⑧ ⑨ 押す  
⑩<sub>0</sub>

数字ボタンの入力方法 (P.9ページ)  
選んだ番組や場面、曲から再生が始まります。

### お知らせ

停止中(テレビ画面に右のマークが出ているとき)でのみ働くディスクもあります。ディスクや再生状態によって指定したとりに働かないことがあります。



## 順不同に再生する(ランダム再生)

RAM DVD-R DVD-V CD VCD

停止中

1 トップウィンドウ 押す

2 [▲▼◀▶]で  
“ランダム再生”を選び、  
 決定 押す

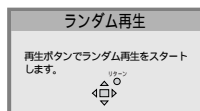

3 再生 押す

### ■ランダム再生を解除する

1. ランダム再生画面を表示するまで [■停止] を押す
2. [トップウィンドウ] または [リターン] を押す

## お好みの順に再生する(プログラム再生)

RAM DVD-R DVD-V CD VCD

最大100トラックをお好みの順に再生します。

停止中

1 トップウィンドウ 押す

2 [▲▼◀▶]で  
“プログラム再生”を選び、  
 決定 押す



3 DVD数字 押してランプを点灯させてから数字ボタンで  
トラックを選ぶ

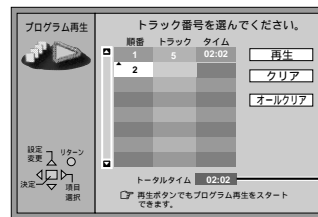

プログラムの合計  
時間

例)「5」: ⑩<sub>0</sub> ⑤ 「15」: ① ⑤

数字ボタンの入力方法 (P.9ページ)

続けてトラックを選ぶときは、手順③を繰り返してください。

4 再生 押す  
プログラム再生が始まります。

### ■[▲▼]でトラックを選ぶ(手順③)

1. [決定]を押す
2. [▲▼]で、トラックを選ぶ  
“ALL”を選ぶと、全曲を登録します。
3. [決定]を押す

### ■プログラム再生画面のページを前後に移動する [◀◀]または[▶▶]を押す

### ■プログラムを1つずつ取り消す

1. [▲▼]で、取り消すトラックを選ぶ
2. [▲▼◀▶]で、“クリア”を選び、[決定]を押す  
[DVD数字] ボタンを押してランプを点灯させてから [取消] を押しても取り消せません。

### ■プログラムをすべて取り消す

1. [▲▼◀▶]で、“オールクリア”を選ぶ
2. [決定]を押す

### ■プログラム再生を解除する

再生中

1. プログラム再生画面を表示するまで [■停止] を数回押す
2. [トップウィンドウ] または [リターン] を押す

登録内容は、電源を切ったり、トレイを開けたりすると解除されます。

# 音声を切り換える

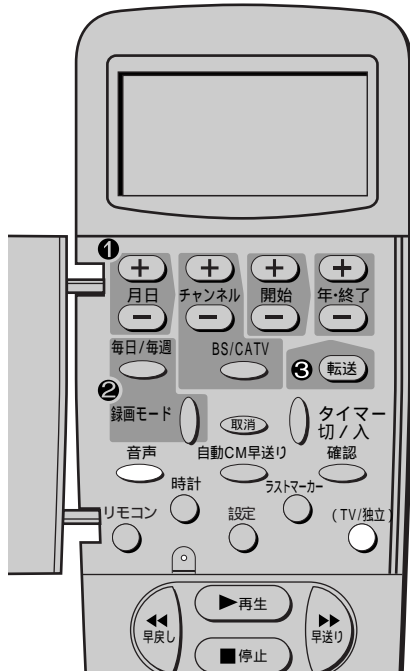

## BS放送の音声を切り換える

BS放送の音声には、「テレビ音声」と「独立音声」があります。

BS放送の受信中

リモコン扉内の

(TV/独立) 押して音声を選ぶ

押すたびに

テレビ音声 ←→ 独立音声  
 (映像と合った音声) (映像と関係のない音声)  
 (テレビ画面に“独立”と表示)

WOWOWを見ているときは、BSデコーダー側で選んでください。

### 「Aモード音声」と「Bモード音声」について

**Aモード音声**

通常の番組の音声で、テレビ音声と独立音声の両方が放送されます。

**Bモード音声**

音楽番組などで、より高音質のテレビ音声のみが放送されます。(受信時テレビ画面に“B”と表示)

**St. GIGA (セント・ギガ)**

St. GIGAはBSチャンネル(WOWOW)の「独立音声」で行われている音声のみの有料放送です。放送を楽しむには、St. GIGAの受信契約と、市販のBSデコーダーが必要です。

## 音声の種類を切り換える

RAM DVD-R DVD-V CD VCD

本機で受信中または再生中の音声を切り換えられます。ステレオ放送のときは「ステレオ音声」が、二重放送のときは「主音声」が自動的に選ばれます。(2カ国語オート再生)

リモコン扉内の

押す

押すたびに、以下のように切り換わります。

| 音声の種類          | テレビ画面  |      | 出力される音声 |
|----------------|--------|------|---------|
|                | 受信中    | 再生中  |         |
| ステレオ           | ステレオLR | 音声LR | ステレオ    |
|                | ステレオL  | 音声L  | 左       |
|                | ステレオ R | 音声 R | 右       |
| 二重<br>(2カ国語など) | 二重LR   | 音声LR | 主+副     |
|                | 二重L    | 音声L  | 主       |
|                | 二重 R   | 音声 R | 副       |

モノラル音声を再生する場合、切り換えに関係なくすべてモノラルとなります。外部入力から録音する場合、入力した音声(LやR)のまま出力されます。

### お知らせ

電源を切ると解除されます。

音声を切り換えても、録画中の音声には影響しません。DVD-Rがディスクトレイにあると、音声を切り換えできません。

DVD-Rでは録画時の音声を「DVD-R 二重放送音声記録」で切り換えることができます。(P63ページ「音声」)

複数の音声収録されているDVDビデオの音声を切り換えることもできます。

録画や再生の条件によっては2カ国語オート再生が正しく働かないことがあります。

音響機器と光デジタルケーブルのみで接続した場合、「Dolby Digital」が「Bitstream」になっていると二重音声などを切り換えできません。以下のどちらかの方法で切り換えられるようになります。

- 「Dolby Digital」を「PCM」にする(P63ページ「音声」)
- 音声コード(市販)も音響機器に接続(P59ページ「音声入力に接続する」)し、音響機器側で入力を切り換える。



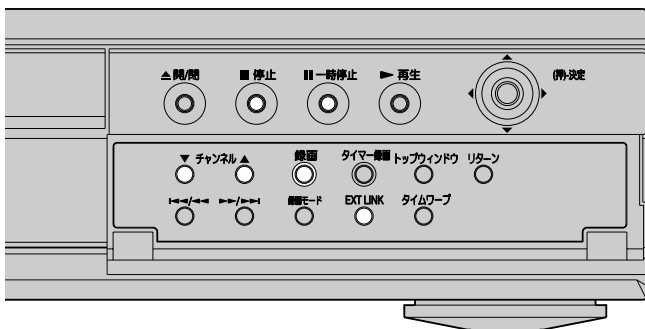

## ビデオからダビングする

外部入力に接続（「[60ページ](#)「他の機器の映像を楽しむ」）したビデオやビデオカメラからの映像や音声を録画することができます。

**準備** 後面の外部入力3に接続しているときは、「外部入力3の端子設定」を「ライン」にする。（「[63ページ](#)「接続」）24ページの手順**①**、**②**、**④**を行う。

停止中

- ①** 入力切換 (DVD) 押し、  
接続した外部入力 (L1、L2、L3) を選ぶ  
[チャンネル△▽](DVD) を押しでも選べます。
- ②** 外部機器で再生を始める
- ③** 録画を始めたい場面で、  
録画 押し  
録画が始まります。

不要な場面をとばすには  
不要な場面になったら、[■一時停止] を押し  
(もう一度押しと、録画が再開されます。)

録画を停止するには  
[■停止] を押し

### お知らせ

手順**③**のかわりに「ぴったり録画」([25ページ](#))を使うと、ビデオの映像を最後まで録画する設定ができます。ソフトにコピーガードがかかっていると、映像が乱れたり、色合いがおかしくなります。

## CS放送などと連動して録画する (EXT LINK録画)

後面の外部入力1 (L1) に接続（「[60ページ](#) **G**」）したCSチューナーなどが予約待機の設定できる機器の場合、放送開始と同時に、録画を始めることができます。

**準備** 外部機器を予約待機にする。

### 本体のみ

停止中

EXT LINK 押し

本体表示窓に「EXT Link」と「」が表示された後、電源が切れ、EXT LINK録画の待機状態になります。

EXT LINK録画の待機状態を解除するには   
[EXT LINK] を押し。

本体表示窓の「EXT Link」と「」が消えます。

EXT LINK録画を停止するには  
[EXT LINK] を押し。

### お知らせ

外部機器からの入力信号を検知して録画を開始するため、番組の始まりが録画されないことがあります。EXT LINK録画の待機状態では、予約録画はできません。

# 録画しながら再生する

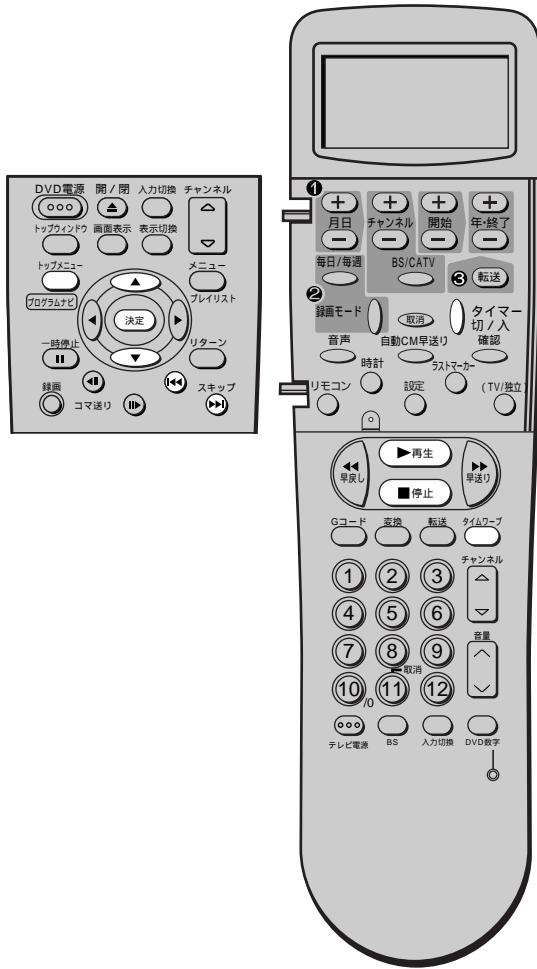

## ■ 再生や録画を停止するには

1. [■停止]を押す  
再生のみ停止します。

約2秒後

2. [■停止]を押す  
録画が停止します。

予約録画を停止するには、  
[タイマー切/入]を押してください。

## 録画中の番組を先頭から見る (追っかけ再生)

RAM DVD-R DVD-V CD VCD

録画を続けながら、番組の先頭から再生することができます。

例えば、スポーツ番組を録画中に...



録画中のスポーツ番組  
を先頭から見たい!

スポーツ番組を先頭から  
見ることができます。  
(録画は続いています。)

## 録画中

**▶再生** 押す

## お知らせ

早送りに、音声は出ません。  
録画を開始して、約2秒間は追っかけ再生できません。  
早送りして、録画中の数秒前の映像まで再生が追いついた場合は、録画中の番組を再生します。

## 録画中に他の番組を見る (同時録画再生)

RAM DVD-R DVD-V CD VCD

録画を続けながら、すでに録画してある別の番組を再生することができます。

例えば、スポーツ番組を録画中に...

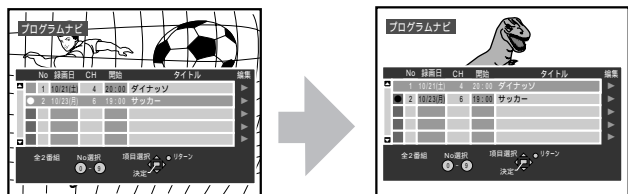

以前、録画したドラマを見たい!

ドラマを見ることができます。(録画は続いています。)

録画中

- 1 トップメニュー  
プログラムナビ 押す

番組リスト (P26ページ) が表示されます。

- 2 [▲▼] で番組を選び、決定 押す

### お知らせ

同時録画再生中は番組の編集 (P44ページ) はできません。

## 録画中に場面を探して見る (タイムワープ)

RAM DVD-R DVD-V CD VCD

録画を続けながら、録画中の番組や録画済の番組で見たい場面を探して見るすることができます。

録画中

- 1 タイムワープ 押す

30秒前に戻って再生を始めます。録画画面に再生画面を重ねて表示し、再生画面の音声を出力します。

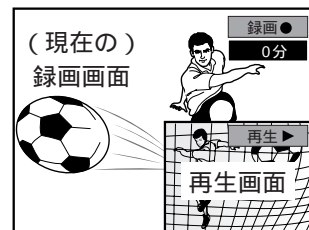

5秒以内に

- 2 [▲▼] で、再生する位置を設定し、決定 押す

[▲▼] を押すたびに1分ずつ(押し続けると10分ずつ)送り [▲] 戻し[▼] します。

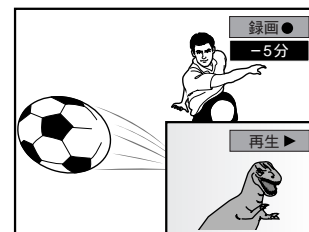

5秒以上たつと、自動的に再生画面が全面に表示されます。5秒過ぎたあと、再生画面が全体に表示されているときタイムワープ操作をする場合は現在の録画画面は表示しません。

### お知らせ

「TVタイプ」を「プログレッシブ(525P)対応」(P63ページ「接続」)に設定している場合、録画画面と再生画面を同時に表示できません。

# 予約して録画する



## 準備

本機の時刻と、リモコンの時刻が正しいことを確認する。

ディスクプロテクト(☞42ページ) やカートリッジのプロテクト(☞69ページ)を設定していると予約録画できません。プロテクトを解除してください。RAM

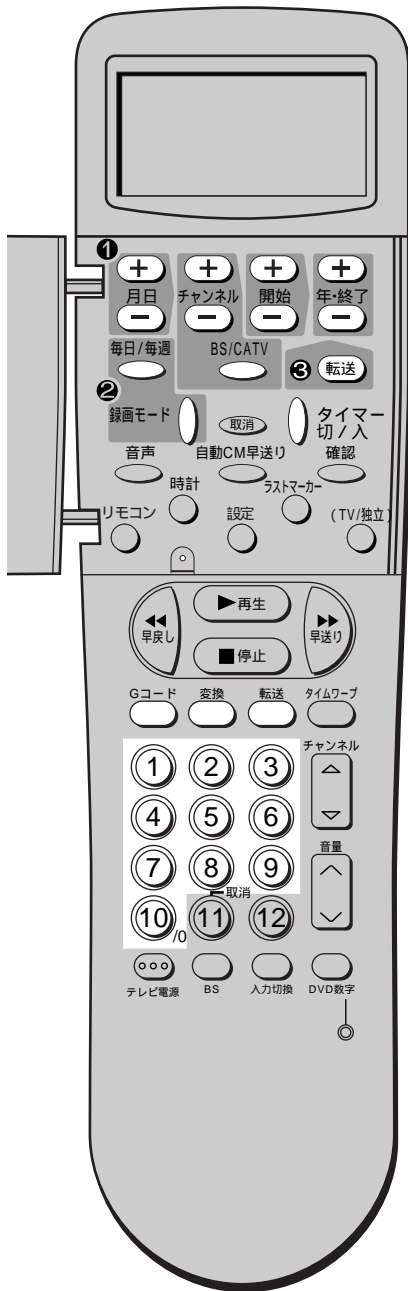

## Gコード® 予約する

番組のGコード予約番号を入力するだけで簡単に予約できます。(最大16番組。毎日・毎週予約は1番組として数えます。)

| 04 | 大丸   | 23755 | F1                     |
|----|--|-------|------------------------|
| 00 | 水曜邦画劇場<br>「ダイナッソ」<br>花首爾九州男 名塩なるみ<br>程邦楠 三見ヤスオ | 788   | 00 いた<br>「忘<br>東野<br>誠 |
| 54 | ニュース   | 78864 | 54 ニコ                  |
| 00 | 水曜ワイドテレビ                                       |       | 00 ガッ                  |

Gコード予約番号  
テレビ番組欄で記載され  
ている最大8ケタの数字

### 1 Gコード 押す

表示窓で「-」が点滅します。

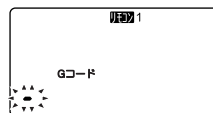

### 2 数字ボタンでGコード予約番号を入力する 例) Gコード予約番号「4235」の場合

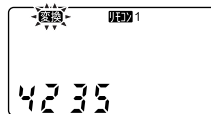

数字を間違えたときは、①からやりなおしてください。

### 3 変換 押す



リモコンの表示窓に予約内容が出ます。  
「Error」が出たら、テレビ欄などのGコード予約番号をもう一度確かめて、やり直してください。

### 4 表示窓の予約内容を確認する

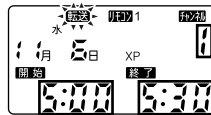

チャンネル  
「CH」(予約チャンネル)  
予約が完了します。

開始時刻 終了時刻

次のようなときは、予約内容を修正してください(☞38ページ)。

開始時刻、終了時刻を修正したいとき  
毎日、または毎週同じ時刻の番組を録画したいとき  
録画したいチャンネルが違っているとき

## お知らせ

途中でGコード予約をやめるには

- リモコン扉が開いている場合は、扉を閉じてください。
- リモコン扉が閉じている場合は、[Gコード]ボタンを押してください。
- リモコン扉が開いているときに[Gコード]ボタンを押すと、[Gコード]ボタンを押すたびに、Gコード予約リモコン予約の切り換えができます。

予約内容について

- 録画時間が実際より長め、または短めに設定されることがあります。
- 過去の番組のGコード予約番号を入力すると、まったく違った予約内容か、または「Error」が表示されます。

## 5 録画モードを合わせる

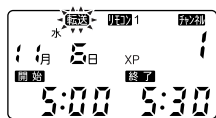

録画モード 押す

押すたびに

XP → SP → LP → EP → XP SP LP EP (FR)

FR：(フレキシブル レコーディング)モード  
ディスクの残量内に収まるよう、自動的に最適な画質を選びます。ディスクの残量によっては予約した番組を最後まで録画できない場合があります。

## 6 または、 押す

テレビ画面に予約内容が出ます。



ディスクの残量表示  
予約録画する時間よりも、残量が多いか確認してください。

しばらくすると電源が切れ、録画の予約待機状態になります。(本体表示窓に“”が点灯)

リモコンのふたが開いている場合は、ふたの中の[転送]ボタンを押してください。

続けて別の番組を予約するときは、①～⑥を繰り返してください。

予約待機中に本機を操作する場合は[タイマー切/入]を押して予約待機状態を解除してから操作してください。

(本体表示窓の“”が消灯)

## 7 押す

⑥のあとで、[タイマー切/入]ボタンを押さずにいると電源が自動的に切れ、録画予約待機状態になります。(本体表示窓に“”が点灯)

本体表示窓のタイマーランプ“”が点灯し、録画予約待機状態になります。

ディスクが入っていないと、タイマーランプが点滅してお知らせします。

開始時刻になると自動的に録画が始まり、終了時刻になると自動的に電源が切れます。

“予約内容にミスがあります”と表示されたときもう一度最初から予約してください。

“予約がいっぱい登録できません”または、本体表示窓に“PROG FULL”と表示されたときすでに16番組が予約されています。不要な予約を取り消してください。(P40ページ)

予約録画を停止する/待機状態を解除するには  
[タイマー切/入]を押す  
(本体表示窓の“”が消灯)

開始時刻、終了時刻を修正するには

36ページの④のあとで、[開始]ボタンと[年・終了]ボタンのとを押して希望の時刻を選びます。希望の時刻を選んだら、このページの⑤へ進んでください。

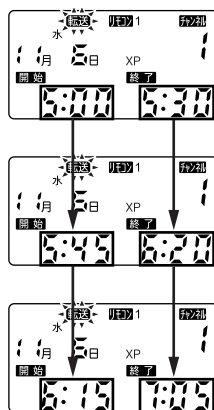

## お知らせ

通常の録画中に予約転送した場合は、録画を中断し予約待機状態となります。

予約録画の待機中に再生を行った場合でも、録画時刻になると、予約録画が実行されます。



DVD-Rに複数の番組を連続して録画する場合は、2番組以降の番組の始まりが約30秒間録画されません。

録画モードを選ばなかった場合、録画モードは本体で選ばれているモードで予約されます。(ただし、本体で「XP」が選ばれているときは「FR」で予約されます。)

# 予約して録画する(つづき)

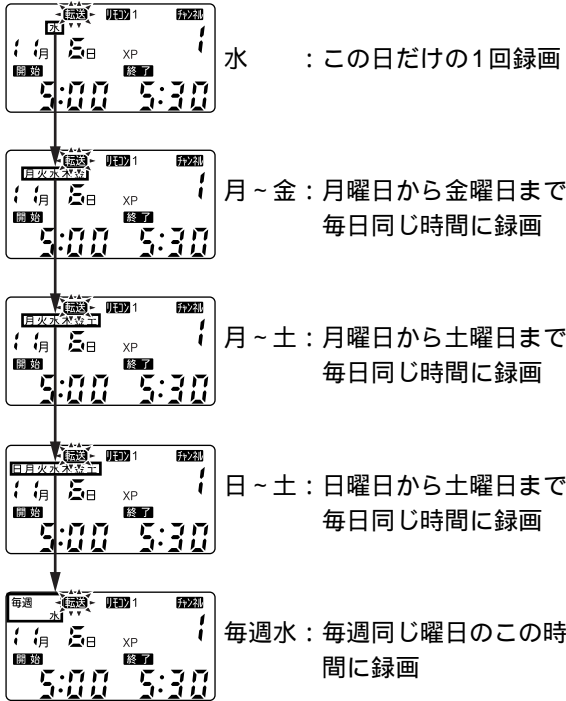
毎日、または毎週同じ時刻の番組を録画するには36ページの④のあとで、を押して希望の曜日を選びます。  
ボタンを押すたびに、下のように切り換わります。  
希望の曜日を選んだら、37ページの⑤へ進んでください。



曜日を変更する場合は“毎週”表示が出ているときに[月日]ボタンのとを押して希望の曜日を選びます。

## お知らせ

毎日または毎週予約は録画予約の曜日を指定できますが、録画予約の月日は指定できません。

チャンネルを修正するにはGコード予約番号を入力して変換ボタンを押したとき、リモコンの表示窓に出る予約内容のチャンネルが違っていることがあります。これは、各地のテレビ局の番組編成によるものです(例:26チャンネルの番組をGコード予約したら、BS11チャンネルが表示された)。また、一部の地域では、異なる放送局の番組に同じGコード予約番号が掲載されている場合があります(例:静岡県の一部の地域で、テレビ静岡と中京テレビの番組が同じGコード予約番号で掲載されることがある)。このような場合、チャンネルを修正することができます。36ページの④で、26チャンネルを予約したはずなのにBS11チャンネルが表示されたものとして、チャンネルの修正方法を説明します(BS11チャンネル 26チャンネル)。

## 1 BS/CATV を押して、BSおよびC表示を消す

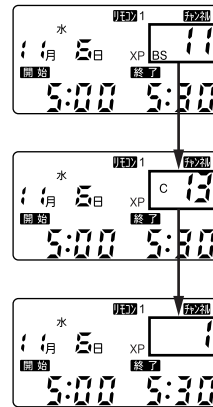

## 2 を押して、チャンネルを修正する

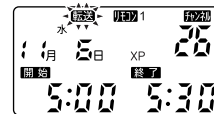

例)チャンネルを26に修正

修正したチャンネルはリモコンに記憶されます。予約のたびにチャンネルを合わせ直す必要はありません。

## 3 37ページの⑤～⑦に従って予約を完了する

## お知らせ

BS/CATVチャンネルに切り換える場合は、チャンネルを修正する前に[BS/CATV]ボタンを押してください。

外部機器からタイマー録画をするときは、チャンネルボタンを押して「L1」、「L2」、「L3」を出してください。



## リモコン予約する

録画したいチャンネル、開始・終了時刻、開始日などを1つずつリモコンで予約します。

Gコード予約番号がわからない場合などにご利用ください。現在から1年先までの番組を予約できます。

### 重要

あらかじめDVD本体とリモコンの時計を確認してください。時計がずれていると正しく録画されません。

(㊦64ページ「時刻合わせ」)

4チャンネルを、午前9時00分から午前10時55分まで、11月6日に、XPモードで録画するものとします。

### 1 リモコンのフタを開ける

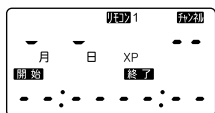

### 2 [月日] ボタンを押して、録画したい日にちを合わせる

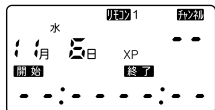

日にちを合わせると曜日は自動的に表示されます。

月を変えるには[月日]ボタンの[+]か[-]を押し続けます。

### 3 [チャンネル]、[開始]、[年・終了] ボタンを押して、チャンネル、開始時刻、終了時刻の順に合わせる



チャンネルの10の位を変えるには、[チャンネル]ボタンの[+]か[-]を押し続けます。

外部機器からタイマー録画するときは、チャンネル番号の代わりに「L1」、「L2」、「L3」を表示させてください。

昼の12時は「12:00」、夜の12時は「0:00」に合わせてください。

[開始]ボタンと[年・終了]ボタンは、[+]か[-]を押し続けると30分単位で変わります。

### 4 録画モード ボタンを押して、録画モードを合わせる



XP→SP→LP→EP→XP SP LP EP (FR)

ボタンを押すたびに上のように切り換わります。

### 5 リモコンをビデオに向けて [転送] ボタンを押す

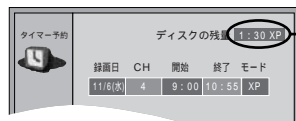

ディスクの残量表示録画する時間よりも、残量が多いか確認してください。

しばらくすると電源が切れ、録画の予約待機状態になります。(本体表示窓に「□」が点灯)

続けて別の番組を予約するときは、②～⑤を繰り返してください。

### 6 [タイマー切/入] ボタンを押す

⑤のあとで、[タイマー切/入]ボタンを押さずにいると電源が自動的に切れ、録画予約待機状態になります。(本体表示窓に「□」が点灯)

本体表示窓のタイマーランプが点灯し、録画予約待機状態になります。

ディスクが入っていないと、タイマーランプが点滅してお知らせします。

開始時刻になると自動的に録画が始まり、終了時刻になると自動的に電源が切れます。

毎日、または毎週同じ時刻の番組を録画するには③のあと38ページの説明をご覧ください。

毎日または毎週を選んだあと④から操作してください。

### お知らせ

予約の途中で修正するには  
修正したい項目の[+]か[-]を押します。

途中で予約をやめるには

リモコンのフタを開けてください。

リモコンのフタが開いているときに[Gコード]ボタンを押すと、[Gコード]ボタンを押すたびに、Gコード予約リモコン予約の切り換えができます。

予約操作を1分間中断すると

リモコンの表示窓が時計表示になります。

いったんリモコンのふたを閉じて①からやり直してください。

# 予約して録画する(つづき)

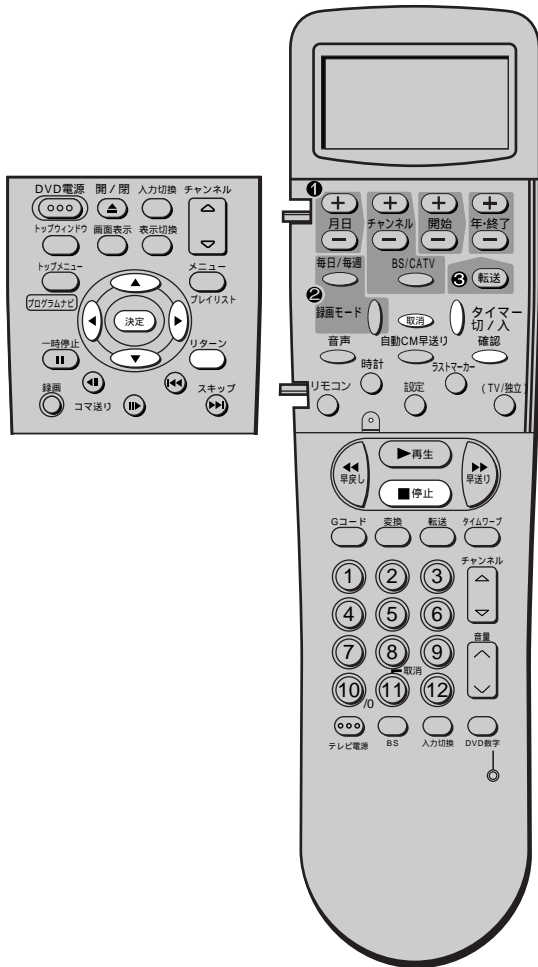
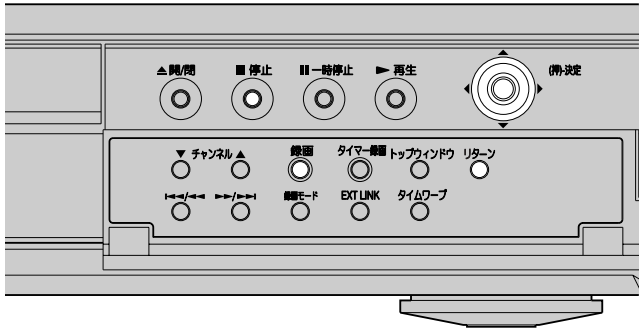

## 予約の確認をする

### 予約の変更や追加、取り消しをする



#### 1 リモコン扉内の **確認** 押す

予約確認画面が表示されます。

録画失敗表示  
**F** や **X** 以外の理由により、録画が完了しなかった番組

ディスクフル表示  
 ディスク残量の不足や録画番組数が一杯のため、録画が完了しなかった番組

コピーガード検出表示  
 コピーガード信号が記録されているため、録画が完了しなかった番組

録画中表示

録画中の番組

重複予約表示

録画する日付と時刻が重なっている番組

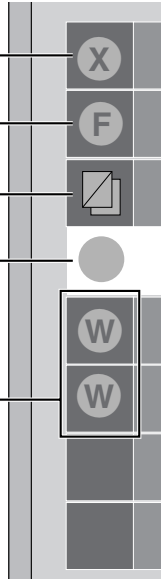

#### 2 [▲▼] で番組を選ぶ

取り消す場合は、[取消]を押す  
 “---/---( )”を選ぶと、予約の追加ができます。

#### 3 **決定** 押す

#### 4 [▲▼◀▶] で 予約内容を変更する

[▶▶]: 項目の選択  
 [▲▼]: 内容の変更

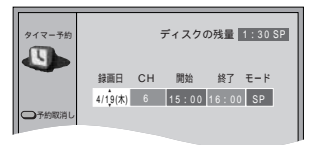

#### 5 **決定** 押す

予約録画の待機状態にするには  
 [タイマー切/入]を押す  
 (本体表示窓に“**□**”が点灯)

予約確認画面を消すには  
 [リターン]を押す

### お知らせ

予約確認をするときに、[▲▼]のかわりに[確認]を押すことで次へ移動できます。  
 予約録画中には、予約録画中の番組以外なら、上記の変更、追加、取り消しできます。  
 「FLディマ-」が「オート」の場合(表示窓が全消灯)でも[確認]を押して予約の確認ができます。(P.63ページ「画面表示」)  
 実行できなかった予約は灰色で表示され、翌々日の午前4時には予約確認画面から自動的に消去されます。





## 終了時刻を指定して録画する (終了時刻予約録画)

指定した録画終了時刻になると、自動的に録画が停止し、電源が切れます。急なお出かけの際や、おやすみになる前などに、簡単な予約録画としてお使いください。

### 本体のみ

録画中

 押す

押すたびに、30分ずつ録画終了時刻が増えます。

30分先 → 60分先 → 90分先  
↑ 延長しない ← 120分先

終了時刻の指定を解除するには  
録画中に、[録画]を数回押し、本体表示窓に“ ---  
- : --- --- ”を表示させる。  
進行中の録画は連続して行われます。

### お知らせ

予約録画中やぴったり録画時には指定できません。  
[■停止]を押すと、録画が停止し、指定した録画終了時刻も解除されます。  
録画の一時停止中に予約の内容を変更した場合、録画終了時刻の設定は解除されます。

# ディスクを編集する

## 操作方法

停止中

トップウィンドウ **押す**

[▲▼◀▶]で  
 **を選び、**  
**決定** **押す**

例) DVD-RAM

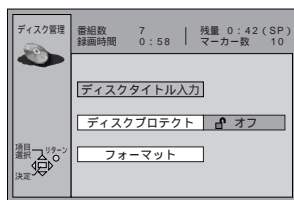

[▲▼]で  
編集する項目を選び、  
**決定** **押す**

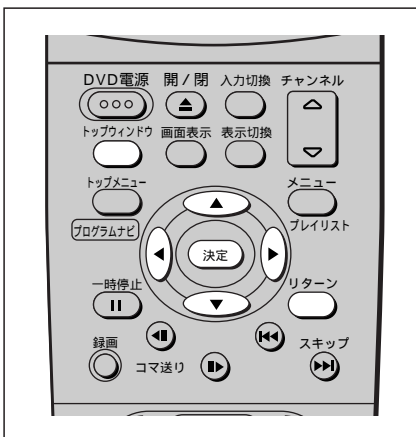

途中で終了するには  
[リターン]を押す

**お知らせ**  
 [▲▼◀▶]で“キャンセル”や  
“いいえ”を選び、[決定]を押しても途中でやめることができます。

### ディスクタイトル入力

**RAM** **DVD-R**  
 (DVD-RAM：最大32文字、  
 DVD-R：最大20文字)

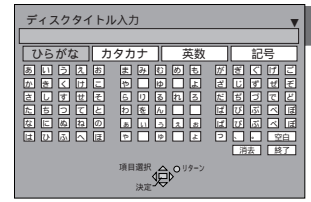

### お知らせ

ディスクプロテクト(☞下記)やカートリッジのプロテクト(☞69ページ)を設定しているとタイトルを入力できません。プロテクトを解除してください。 **RAM**

### ディスクプロテクト



**RAM**  
 番組を誤って消去しないよう  
 ディスクに書き込み禁止(プ  
 ロテクト)の設定ができます。

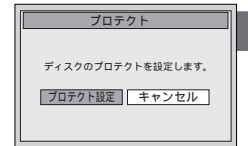

### フォーマット



**RAM**  
 フォーマットされていないディ  
 スクを使う前や、録画した内容を  
 すべて消去する場合に行います。

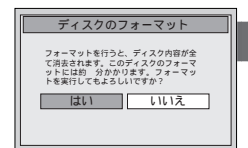

### お願い

ディスクが汚れている場合は、柔らかい布できれいに拭いてから  
 フォーマットしてください。

### お知らせ

フォーマットすると、番組やディスクにプロテクトを設定してい  
 ても消去されます。  
 カートリッジのプロテクト(☞69ページ)を設定していると  
 フォーマットできません。  
 フォーマットできないディスクは、本機では使えない場合があります。  
 DVD-RやCD-R/RWはフォーマットできません。

### ファイナライズ

**DVD-R**  
 ファイナライズ(☞78ページ)  
 すると、対応したDVDプレー  
 ヤーで「DVDビデオ」として  
 再生できます。

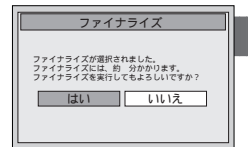

### お知らせ

本機以外で録画したDVD-Rはファイナライズできません。  
 ファイナライズ後のDVD-Rは録画や編集できません。  
 本機で入力したタイトルは、ファイナライズ後に表示されるメニ  
 ューに登録されます。  
 マーカーは登録されません。

## 文字を入力するには

[▲▼◀▶]で  
ひらがな カタカナ  
英数 記号 を選び、  
決定 押す

[▲▼◀▶]で  
文字を選び、  
決定 押す

(入力する文字の数だけ繰り返す。)

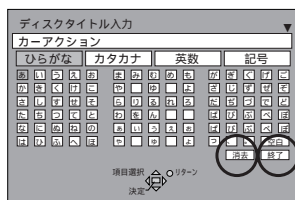

- 入力した文字を消去するには
1. [▲▼◀▶]で  
入力した文字を選ぶ
  2. [▲▼]で “消去” を選び、  
[決定]を押す

[▲▼◀▶]で  
終了 を選び、  
決定 押す

項目選択画面が  
表示されます。

## 設定または解除するには

[◀]で  
プロテクト設定 または プロテクト解除  
を選び、決定 押す

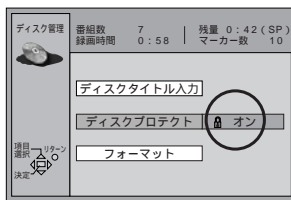

プロテクト設定すると  
🔒 が表示されます。

## フォーマットするには

[◀]で  
はい を選び、  
決定 押す

[◀]で  
実行 を選び、  
決定 押す

実行するとディスクに記録された内容（パソコンのデータも含む）はすべて消え、元に戻すことができません。すべて消してよいか確認してからフォーマットしてください。

フォーマットが始まります。

“フォーマット中です...” と表示されているときは、絶対に電源を切ったり、電源コードを抜かないでください。ディスクが使えなくなることがあります。

フォーマットには最大約70分かかる場合があります。終了すると、メッセージが表示されます。

フォーマット実行中に中止するには  
[リターン]を押す

(実行中の時間が2分以上になった場合に中止することができます。ただし、途中でフォーマットを中止したディスクは、再度フォーマットを行わないと使えません。)

## ファイナライズするには

[◀]で  
はい を選び、  
決定 押す

[◀]で  
実行 を選び、  
決定 押す

ファイナライズが始まります。

“ファイナライズ中です...” と表示されているときは、絶対に電源を切ったり、電源コードを抜かないでください。ディスクが使えなくなります。ファイナライズは最大約15分かかる場合があります。終了すると、メッセージが表示されます。

ファイナライズを行うと...、  
それまでに録画した映像や音声はDVDビデオ規格に準拠して記録され、DVDビデオとなります。

5分以上録画した番組は、約5分ごとに「チャプター」として分割されます。本機でファイナライズされたDVD-Rは、当社のDVD-R対応のDVDプレーヤーで再生可能となりますが、すべての再生を保証するものではありません。

ご使用いただくDVDプレーヤー、DVD-Rディスクや記録状態などによっては再生できない場合があります。この場合、DVD-Rディスクは本機でお楽しみください。

# 番組を編集する

## 操作方法

再生中または停止中

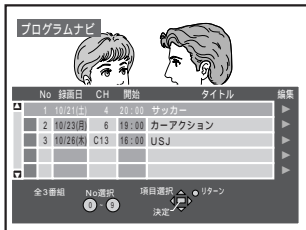

### [▲▼]で番組を選ぶ

6つ目以降の番組は、[▼]を押し続けると表示されます。

○と数字ボタンで番組をDVD数字

選ぶこともできます。

(☞26ページ)

[▶](カーソルボタン)を押す

[▲▼]で編集する項目を選び、

決定 押す



リスト画面を消すには  
[プログラムナビ]を押す  
途中で終了するには  
[リターン]を押す

### お知らせ

[▲▼◀▶]で“キャンセル”を選び、[決定]を押しても途中でやめることができます。

ディスクプロテクト(☞42ページ)やカートリッジのプロテクト(☞69ページ)を設定していると「内容確認」以外は操作できません。プロテクトを解除してください。

RAM

## プログラム消去

RAM DVD-R

消去する番組から作られたプレイリストも含み、実行すると元に戻すことができません。消去してよいか確認してから行ってください。

RAM

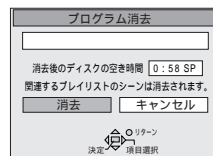

## タイトル入力

RAM DVD-R

(DVD-RAM：最大32文字、DVD-R：最大22文字)

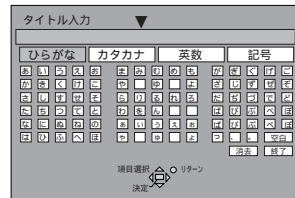

### お知らせ

ファイナライズ後のDVD-Rはタイトルを入力できません。

16文字以上を入力した場合は、番組リストでは15文字目に“...”と表示されます。

## 内容確認

RAM DVD-R

番組の内容(録画日など)が表示されます。

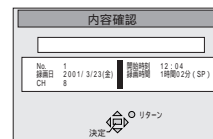

## プロテクト

RAM

番組を誤って消去しないよう、番組ごとに書き込み禁止(プロテクト)の設定ができます。

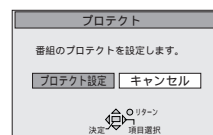

## 部分消去

RAM

消去する部分から作られたプレイリストのシーンも含み、実行すると元に戻すことができません。消去してよいか確認してから行ってください。



選んだ番組が消去されます。

**お知らせ**

短い番組を消去したときは、ディスクの残量が増えない場合があります。パソコンのデータは消去できません。DVD-Rの番組は消去しても、ディスクの残量は増えません。

[◀]で **消去** を選び、

**決定** 押す

文字を入力するには

[▲▼◀▶]で

ひらがな カタカナ

英数 記号 を選び、

**決定** 押す

[▲▼◀▶]で  
文字を選び、

**決定** 押す

(入力する文字の数だけ繰り返す。)

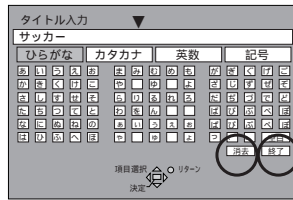

入力した文字を消去するには

1. [▲▼◀▶]で  
入力した文字を選ぶ
2. [▲▼]で “消去” を選び、  
[決定] を押す

[▲▼◀▶]で  
**終了** を選び、

**決定** 押す

リスト画面が表示  
されます。

設定または解除するには

[◀]で

**プロテクト設定** または **プロテクト解除**

を選び、 **決定** 押す

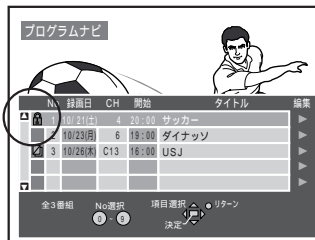

プロテクト設定すると

**🔒** が表示されます。

部分消去するには

消去する部分の  
開始点(イン点)で

**決定** 押す

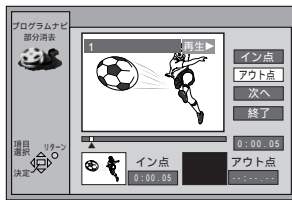

消去する部分の  
終了点(アウト点)で

**決定** 押す



[▲▼]で **終了** を  
選び、 **決定** 押す

[▲▼]で **次へ** を選んで[決定]を押し、

[◀]で **消去** を選んで [決定] を押す

(消去する部分の数だけ繰り返す。)

早送りやスロー再生など、通常の再生時と同様の操作ができます。番組の最後までくると、自動的に一時停止します。イン点とアウト点の間が3秒以内の場合は設定されない場合があります。

イン点はアウト点より後ろには設定できません。アウト点はイン点より前には設定できません。静止画部分は設定できません。消去した部分が短いときは、ディスクの残量が増えない場合があります。

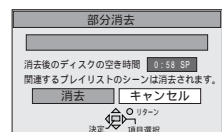

[◀]で **消去** を  
選び、 **決定** 押す

# プレイリストを編集する

## 操作方法

停止中  
メニュー プレイリスト 押す



[▲▼]でリストを選ぶ

「 - - 」を選び、[決定]を押すとプレイリストを作ることができます。(P48ページ)  
7つ目以降のリストは、[▼]を押し続けると表示します。

[▶](カーソルボタン)を押す

[▲▼]で編集する項目を選び、  
決定 押す

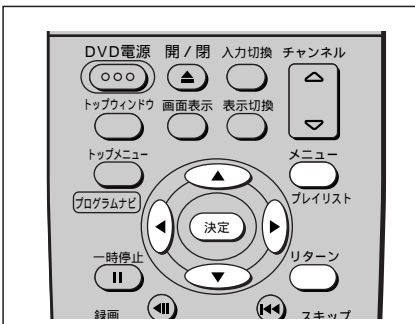

リスト画面やシーン一覧を消すには

[プレイリスト]を押す  
途中で終了するには  
[リターン]を押す

### お知らせ

[▲▼◀▶]で“キャンセル”や“しいえ”を選び、[決定]を押しても途中でやめることができます。  
ディスクプロテクト(P42ページ)やカートリッジのプロテクト(P69ページ)を設定していると「シーン再生」、「内容確認」以外は操作できません。プロテクトを解除してください。

## シーン再生

P27ページ「プレイリストのシーンを再生する」

## シーン編集

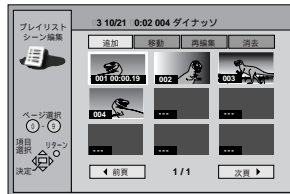

## シーンを編集するには

[▲▼◀▶]で  
追加 移動  
再編集 消去 を選び、  
決定 押す

と数字ボタンでページを選ぶこともできます。(P9ページ)

編集画面では、早送りやスロー再生など、通常の再生時と同様の操作ができます。

シーン選択画面で◀前頁 または 次頁▶ を選ぶと、次のページ(10以上シーンがある場合)が表示されます。

イン点はアウト点より後ろには設定できません。アウト点はイン点より前には設定できません。

イン点とアウト点の間が3秒以内の場合は設定されない場合があります。最後の番組が終了すると、自動的に一時停止します。

静止画部分からはシーンを編集できません。

プレイリストやシーンの数は記録状態によっては最大数より少なくなることがあります。

## 複製

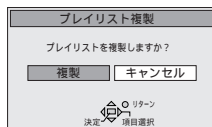

[◀]で複製を選び、  
決定 押す

プレイリストが複製されます。

## 消去

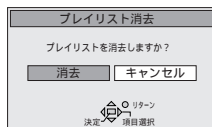

消去したプレイリストは、元に戻すことができません。消去してよいか確認してから行ってください。

[◀]で消去を選び、  
決定 押す

プレイリストから消去されます。

## タイトル入力

(最大32文字)

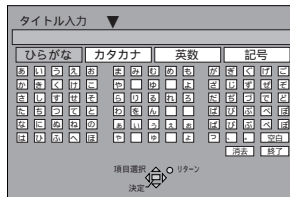

## 文字を入力するには

13文字以上を入力した場合は、プレイリストでは12文字目は“...”と表示されます。

## 内容確認

プレイリストの内容(作成日など)が表示されます。

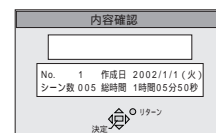

### 追加する (最大999シーン)

[▲▼◀▶]で追加する場所を選び、**決定** 押す

シーンの開始点 (イン点) で **決定** 押す



シーンの終了点 (アウト点) で **決定** 押す

[▲▼]で **終了** を選び、**決定** 押す

選んだシーンの前に新しいシーンを追加します。

[▲▼]で **次へ** を選んで [決定] を押す (追加するシーンの数だけ繰り返す。)

---

### 移動する

[▲▼◀▶]で移動するシーンを選び、**決定** 押す

[▲▼◀▶]で移動先のシーンを選び、**決定** 押す

移動先のシーンの前に選んだシーンを移動します。

(移動するシーンの数だけ繰り返す。)

---

### 再編集する

[▲▼◀▶]でシーンを選び、**決定** 押す

シーンの開始点 (イン点) で **決定** 押す



シーンの終了点 (アウト点) で **決定** 押す

[▲▼]で **終了** を選び、**決定** 押す

再編集したシーンが新しく書き込まれます。

[▲▼]で **前へ** または **次へ** を選んで [決定] を押す (再編集するシーンの数だけ繰り返す。)

---

### 消去する

消去したシーンは消え、元に戻すことができません。消去してよいか確認してから行ってください。

[▲▼◀▶]でシーンを選び、**決定** 押す

[◀]で **はい** を選び、**決定** 押す

リストから選んだシーンが消去されます。シーンをすべて消去すると、そのプレイリスト自身も消去されます。

(消去するシーンの数だけ繰り返す。)

[▲▼◀▶]で ひらがな カタカナ 英数 記号 を選び、**決定** 押す

[▲▼◀▶]で文字を選び、**決定** 押す

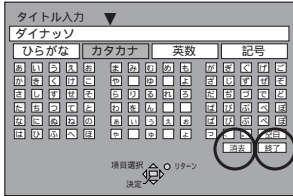

入力した文字を消去するには

- [▲▼◀▶]で入力した文字を選ぶ
- [▲▼]で“消去”を選び、[決定]を押す

[▲▼◀▶]で **終了** を選び、**決定** 押す

プレイリスト一覧が表示されます。

(入力する文字の数だけ繰り返す。)

# プレイリストを作る

RAM

DVD-R

DVD-V

CD

VCD

録画した番組の中から好みのシーンを集めたリスト(プレイリスト)を作ることができます。作成したシーンがもとの番組と別に記録されるわけではありませんので、ディスク容量はほとんど使いません。(プレイリスト:最大99、シーン:最大999)



## 操作方法

停止中

メニュー  
押し  
プレイリスト

[▲▼]で  
“ - - - / - - ”を選び、  
決定 押し

シーンの開始点(イン点)で  
決定 押し



シーンの終了点(アウト点)で  
決定 押し

[▲▼]で 終了 を選び、  
決定 押し

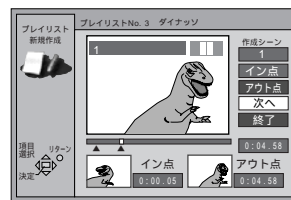

「▲▼」で  
次へ  
を選んで「決定」を押し、作成するシーンの数だけ繰り返す

選んだシーンの集まりがプレイリストとなります。

- リスト画面を消すには  
[プレイリスト]を押し
- 途中で終了するには  
[リターン]を押し

### お知らせ

ディスクプロテクト(☎42ページ)やカートリッジのプロテクト(☎69ページ)を設定しているとプレイリストの作成ができません。プロテクトを解除してください。最後の番組が終了すると、自動的に一時停止します。静止画部分からはシーンを作成できません。プレイリストは記録状態によっては最大数より少なくなる場合があります。



# トップウインドウを使って操作する

ディスクの種類に応じて、使える機能を絵表示から選ぶことができます。

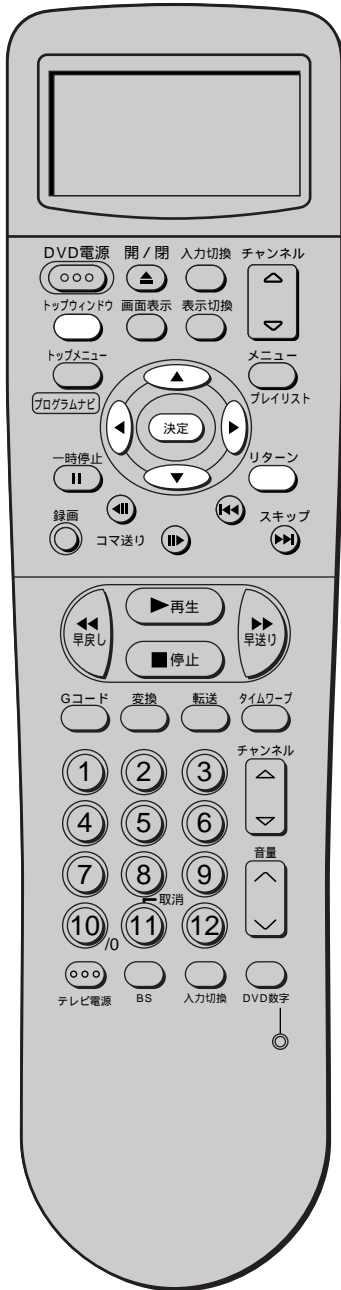

RAM DVD-R DVD-V CD VCD

停止中

- 1 **トップウインドウ** 押し、  
トップウインドウ画面を表示する  
例) DVD-RAM



- 2 [▲▼◀▶] で絵表示を選ぶ  
機能の詳細はそれぞれのページをご覧ください。

| 絵表示         | 詳細                                 |
|-------------|------------------------------------|
| ディスク管理      | 42ページ「ディスクを編集する」                   |
| タイマー予約      | 40ページ「予約の変更や追加、取り消しをする」            |
| 初期設定        | 61ページ「初期設定を変える」                    |
| プログラムナビ     | 26ページ「プログラムナビ再生」<br>44ページ「番組を編集する」 |
| 続き再生        | 22ページ「ディスクを再生する」                   |
| 再生          |                                    |
| ぴったり録画      | 25ページ「ぴったり録画」                      |
| プレイリスト新規作成  | 48ページ「プレイリストを作る」                   |
| プレイリスト      | 46ページ「プレイリストを編集する」                 |
| トップメニューメニュー | 23ページ「メニュー画面が表示されたら」               |
| プログラム再生     | 31ページ「プログラム再生」                     |
| ランダム再生      | 31ページ「ランダム再生」                      |

ディスクによって選べない項目は絵表示が表示されません。  
「プロテクトを設定している」など条件によって選べない項目は灰色で表示されます。

- 3 **決定** 押し  
項目が決定され、トップウインドウ画面が消えます。さらに選択する必要がある場合は、次の画面が表示されます。

■ トップウインドウ画面を消すには  
[トップウインドウ]または[リターン]を押す。

# GUIバーを使って操作する

ジー・ユー・アイ グラフィカル・ユーザー・インターフェイス  
**G U I (Graphical User Interface)**  
 バーとは

「画面を見ながら操作ができる」ことを意味し、  
 本機の場合はこの画面を「GUIバー」と呼びます。

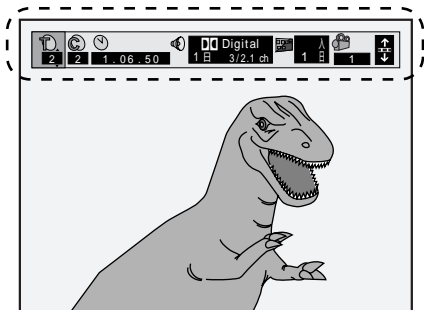

## GUIバーの操作方法

RAM DVD-R DVD-V CD VCD

### 1 画面表示 押す

押すたびに

例) DVDビデオ

<ディスク情報画面> (51ページ)

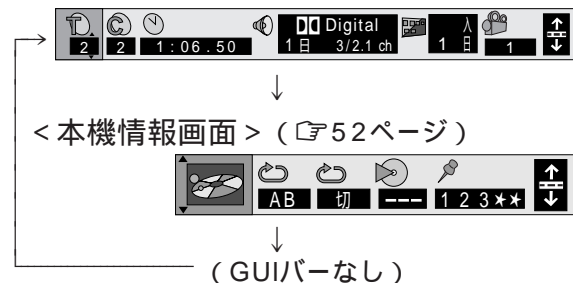

(本機情報画面のみ)

[◀▶] で左端の表示を選び、  
 [▲▼] で  
 メニューを選ぶ

押すたびに

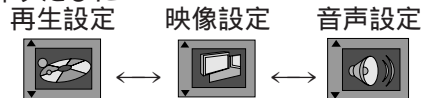

### 2 [◀▶] で

項目を選ぶ

内容については51～53ページをご覧ください。

### 3 [▲▼] で

内容を変更する

変更が実行されないときは、**決定** 押してください。

**決定** と数字ボタンで変更できるものもあります。

数字ボタンの入力方法 (9ページ)

GUIバーの画面を消すには  
 表示が消えるまで[リターン]を押す

GUIバーの位置を変えるには

① [◀▶] で **決定** を選ぶ

② [▲▼] で位置を変える (5段階)

#### お知らせ

表示内容はディスクによって異なります。

ディスクや再生状態 (停止中など) によっては操作できないものがあります。



## ディスク情報画面の表示例

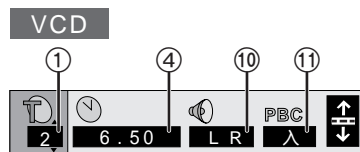
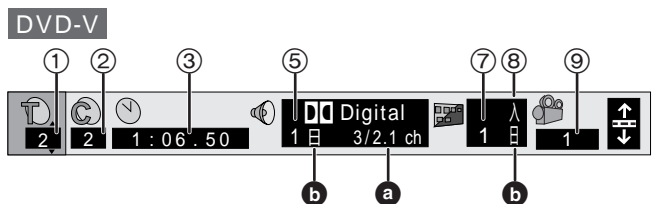
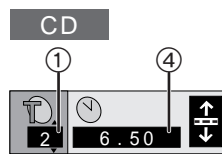
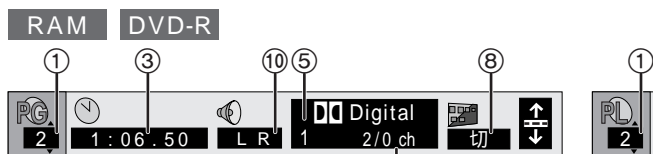

| 絵表示 | 内 容   | 操作                                 |
|-----|---|------------------------------------|
| ①   | プログラム番号 (PG)<br>プレイリスト番号 (PL)<br>タイトル番号 (T) トラック番号 (T)  | [▲▼]<br>↓<br>[決定]                  |
| ②   | チャプター番号   |                                    |
| ③   | 経過時間<br>指定した時間から再生<br>例) 1時間6分37秒から再生<br>[DVD数字] [1] [0] [6]<br>[3] [7] [決定]を押す<br>数字ボタンの入力方法 (☞9ページ) | [DVD数字]<br>↓<br>数字ボタン<br>↓<br>[決定] |
| ④   | 時間表示<br>トラックの経過時間<br>↓<br>トラックの残り時間<br>↓<br>ディスクの残り時間   | [▲▼]<br><br>内容変更は<br>できません         |

| 絵表示 | 内 容  | 操作           |
|-----|--|--------------|
| ⑤   | 音声番号   |              |
| ⑥   | カラオケボーカル「入」「切」<br>デュエットディスクの場合、「V1」<br>または「V2」を選ぶとデュエッ<br>トできます。 | [▲▼]         |
| ⑦   | 字幕番号   |              |
| ⑧   | 字幕「切」「入」 [!/?]   | [▲▼]         |
| ⑨   | アングル番号   | [▲▼]         |
| ⑩   | 音声チャンネル  | ☞32<br>ページ   |
| ⑪   | メニュー再生の「入」「切」表示  | 操作は<br>できません |

### a 音声属性

LPCM / Digital / DTS / MPEG : 信号タイプ  
k : サンプル周波数 (kHz)  
b : ビット数 (bit)  
ch : チャンネル数  
(「チャンネル (DVD用語)」 ☞78ページ)

### b 音声 / 字幕言語

日 : 日本語      伊 : イタリア語      露 : ロシア語  
英 : 英語      西 : スペイン語      韓 : 韓国語  
仏 : フランス語      蘭 : オランダ語      \* : その他  
独 : ドイツ語      中 : 中国語

### 字幕、音声やアングルについて

ディスクにそれらが複数収録されていない場合は変更できません。(下記は複数収録されている例です。)

- 字幕



- アングル



- 音声



ディスクのメニュー画面でのみ切り換えができるディスクもあります。

# GUIバーを使って操作する (つづき)

## 本機情報画面の表示例

### 再生設定

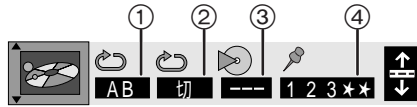

| 絵表示 | 内 容   | お知らせ   |
|-----|---|--|
| ①   | <p>A-Bリピート再生 <b>RAM</b> <b>DVD-R</b> <b>DVD-V</b></p> <p>好みの2点 (A点とB点) を指定し、その2点間を繰り返し再生再生中 [決定] を押すたびに切り換わります。</p> <p> →  →  (通常再生)</p> <p>A点を指定 → B点を指定 (再生を開始) → 通常の再生</p>   | <p>B点を指定する前に番組、タイトルやトラックが終わったときは、その終点がB点として指定されます。</p> <p>A点とB点の前後では、字幕が表示されないことがあります。</p> <p>プレイリスト再生中は動きません。</p>   |
| ②   | <p>リピート再生<br/>繰り返し再生<br/>再生中 [▲▼] を押すたびに切り換わります。<br/>(「切」を選ぶと通常の再生になります)</p> <p><b>RAM</b> <b>DVD-R</b> <b>DVD-V</b> <b>CD</b> <b>VCD</b></p> <p>PG: 番組                    C: チャプター                    T: トラック<br/>PL: プレイリスト<sup>1</sup>        T: タイトル全体                    A: ディスク全体<br/>A: ディスク全体</p>   | <p>PBC付 <b>VCD</b> は停止中 (テレビ画面に右のマークが出ているとき) に [DVD数字] を押してランプ点灯中に数字ボタン (☞9ページ) でトラックを選んでから (☞31ページ) 左記操作を行ってください。</p> <p>DVDビデオでは、ディスク全体の繰り返し再生は選べません。</p> <p>1 <b>RAM</b></p>  |
| ③   | <p>再生モード (操作はできません。)</p> <p>--- : 通常</p> <p>PGM: プログラム再生 (☞31ページ)</p> <p>RND: ランダム再生 (☞31ページ)</p>   |  |
| ④   | <p>マーカー<br/>再び楽しみたい箇所にマーカーを付け、後でそこから再生できます。</p> <p><b>RAM</b> <b>DVD-R</b> (最大999箇所)<br/><b>DVD-V</b> <b>CD</b> <b>VCD</b> (最大5箇所)</p> <p>マーカーを付ける</p> <p>1. 再生中[◀▶]で「*」を選び</p> <div style="border: 1px solid black; padding: 5px; margin: 10px 0;"> <p><b>RAM</b> <b>DVD-R</b> (11箇所以上マーカーを付ける場合のみ)</p> <p>1. [◀▶] で、「1-10」を選び、<br/>[▲▼]で「11-20」を選ぶ</p> <p>2. [▶] (カーソルボタン) を押す</p> </div> <p>2. [決定] を押す                    例) DVD-RAM</p> <div style="border: 1px solid black; padding: 2px; margin: 5px 0;"> <p>1-10    *XXXXXXXXXX</p> </div> <p>3. 再び楽しみたい箇所<br/>[決定] を押す<br/>マーカーが記録されます。</p> <div style="border: 1px solid black; padding: 2px; margin: 5px 0;"> <p>1-10    1XXXXXXXXXX</p> </div> <p>マーカーを付けたところから再生するには<br/>[◀▶]でマーカーを選び、[決定]を押す</p> <p>マーカーを取り消すには<br/>[◀▶]でマーカーを選び、[DVD数字]を押してランプ点灯中に[取消]を押す。</p> | <p>本体表示窓に経過時間が表示されないときは、マーカー機能は動きません。</p> <p>DVDビデオ、CDやビデオCDでは、ディスクを取り出すと、マーカーは消去されます。</p> <p>DVD-Rでファイナライズを行うとマーカーは消えます。</p> <p>マーカーを付けた位置によっては、字幕が表示されないことがあります。</p> <p>マーカー番号はディスクの時間経過順に並べ替えられます。追加や取り消しを行うと、付けたときの番号と、呼び出したときの番号が異なることがあります。</p> <p><b>RAM</b> <b>DVD-R</b></p> <p>プレイリスト再生中 (☞27ページ) は動きません。 <b>RAM</b></p> <p>ディスクプロテクト (☞42ページ) やカートリッジのプロテクト (☞69ページ) が設定されている場合は、マーカーを付けることはできません。 <b>RAM</b></p> <p>モノラル放送/二重放送からステレオ放送に切り換わったときなどにもマーカーが記録されます。 <b>RAM</b></p> |

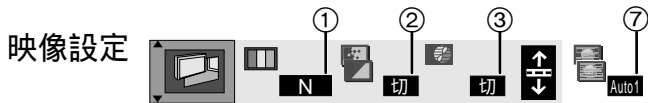

| 絵表示 | 内 容  | 操作   |
|-----|--|--|
| ①   | 画質モード<br>(再生時のみ)<br>N：通常<br>C：シネマ (映画鑑賞向け)<br>U1：ユーザー (好みの画質に調整)<br>「U1」、「U2」 <sup>3</sup> [?] 下記「画質モード」 | [▲▼]<br>U1、U2 <sup>3</sup><br>ではさらに<br>↓<br>[▶] (カーソルボタン)<br>↓<br>[▲▼] |
| ②   | MPEG DNR<br>(画質モードが「N」または「C」のときのみ)<br>3D-NR、ブロックNR、モスキートNRを本機が推奨する設定値で同時に動かせます。                          | [▲▼]   |
| ③   | プログレッシブ出力 <sup>2</sup><br>プログレッシブ再生するディスクの映像に合わせて出力を変更できます。<br>入(プログレッシブ出力する) ↔ 切                        | [▲▼]   |

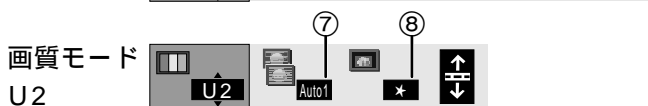
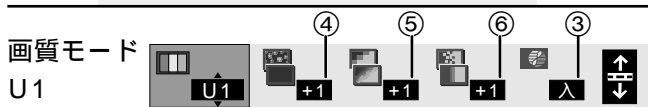

| 絵表示               | 内 容   | 操作                                     |
|-------------------|---|--|
| U1 (ノイズを抑える)      | ④ 3D-NR (0 ~ +4)<br>画面全体のノイズを取り除く   | [▲▼]                                   |
|                   | ⑤ ブロックNR (0 ~ +3)<br>動画モザイク状ノイズを取り除く  |  |
|                   | ⑥ モスキートNR (0 ~ +3)<br>文字の周辺など、周囲とのコントラストがはっきりした部分に見える、もやのようなにじみを補正する  |  |
| U2 (プログレッシブ映像の調節) | ⑦ 変換モード<br>プログレッシブ出力変換方式を素材 ( [?] 78ページ ) に合わせて選ぶ。<br>Auto1 (標準)：フィルム素材に適した変換<br>Auto2：Auto1に加え、30コマ/秒で記録されたプログレッシブ映像にも対応。<br>Video：ビデオ素材に適した変換 | [▲▼]                                   |
|                   | ⑧ 水平位置調整 (-5 ~ +5)<br>映像の水平方向の位置を調整する。通常のテレビでは調整する必要はありません。テレビの水平位置のずれが目立つ場合のみご使用ください。(この機能を使うと、本機の映像出力を他の機器で録画する場合に、映像がずれて記録されることがあります。)       | 再生中、<br>[決定]<br>↓<br>[◀▶]<br>↓<br>[決定] |

2 「TVタイプ」で「プログレッシブ (525P) 対応」を選んだ場合のみ設定できます。( [?] 63ページ「接続」)  
3 「プログレッシブ出力」で「入」を選んだ場合のみ設定できます。

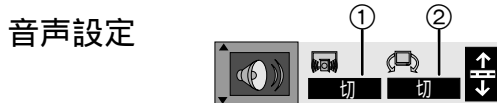

| 絵表示 | 内 容   | 操作   |
|-----|---|------|
| ①   | ダイアログエンハンサー <b>DVD-V</b><br>(ドルビーデジタルでセンターチャンネルを含むディスク)<br>爆発音など大きな効果音が収録されたソフトのセリフ部を聞き取りやすくする。   | [▲▼] |
| ②   | サラウンド<br><b>RAM DVD-R DVD-V</b><br>(ドルビーデジタルで2ch以上のディスク)<br>フロントスピーカー (L/R) だけでサラウンド効果を楽しむことができます。サラウンド信号があるディスクの場合、さらにスピーカーの存在しない横方向からもサラウンド信号が出ているように聞こえます。<br>1(標準) ↔ 2(強) ↔ 切<br>↑<br>↓ | [▲▼] |
|     | ディスクによってはサラウンド効果が出にくいものや、出ないもの(カラオケディスクなど)があります。音声が入らずの場合、サラウンドや接続した機器のサラウンド機能を「切」にしてください。<br>サラウンドが働いているときはフロント(L/R)の音声のみ出力されます。   |      |

### プログレッシブ対応テレビでの映像について

プログレッシブ映像の画角(横縦比)は、規格で16:9に規定されています。DVDビデオの映画ソフトなどの16:9の素材では正しい画角で表示されますが、4:3の素材( [?] 下記「お知らせ」)では、左右方向に引き伸ばされて表示されます。

### 正しい画角で映像を見るためには

プログレッシブ映像の画角を調節できるテレビの場合、テレビ側の機能を使って画角を調節してください。プログレッシブ映像の画角を調節できないテレビの場合、「プログレッシブ出力」を「切」にしてください。

### お知らせ

4:3の素材には、このようなものがあります。一般のテレビ放送(一部のワイド放送を除く)や、それらを録画したディスクの映像。ジャケットなどに画面の横縦比が4:3と明示されているDVDビデオの映像。ビデオCDの映像。

# システムアップして楽しむ

くわしくは各ページをご参照ください。「」内は機器に合わせて変更が必要な初期設定の項目です。

|              | こんなときは  | こんな方法があります                        | ページ            | 接続の他に必要なこと  | ページ             |
|--------------|---|-----------------------------------|----------------|---|-----------------|
| 衛星放送などを楽しむ   | WOWOWを楽しむ                          | BSデコーダーを接続する                      | 55<br><b>A</b> | 「外部入力3の端子設定」を「BSデコーダー」に設定してください。<br>必要な設定を接続した機器で行ってください。                           | 63<br>「接続」<br>- |
|              | BSデジタル放送を楽しむ                       | BSデジタルチューナーやBSデジタルチューナー内蔵テレビを接続する | 56<br><b>B</b> | 外部入力端子3(L3)に機器を接続した場合は「外部入力3の端子設定」を「ライン」に設定してください。                                  | 63<br>「接続」<br>- |
|              | CSデジタル放送を楽しむ  | CSデジタルチューナーを接続する                  | 57<br><b>C</b> | 必要な設定を接続した機器で行ってください。   | -               |
|              | CATV放送を楽しむ  | ホームターミナルを接続する                     | 58<br><b>D</b> |   |                 |
| より迫力ある音声を楽しむ | ドルビーデジタルやDTSの5.1CHサラウンドサウンドを楽しむ  | アンプ(ドルビーデジタルやDTSのデコーダー搭載)と接続する    | 59<br><b>E</b> | 「PCMダウンサンプリング変換」、「Dolby Digital」と「DTS」を接続する機器に合わせて設定してください。                         | 63<br>「音声」<br>- |
|              | ステレオサウンドやドルビープロロジックを楽しむ   | アナログアンプやミニコンポと接続する                | 59<br><b>F</b> | 「PCMダウンサンプリング変換」を「切」に設定してください。  | 63<br>「音声」      |
|              | MDやカセットテープに録音する   | デジタルアンプやミニコンポと接続する                | 59<br><b>E</b> | 「PCMダウンサンプリング変換」を接続する機器に合わせて設定してください。「Dolby Digital」を「PCM」にしてください。「DTS」を「切」にしてください。 | 63<br>「音声」      |
| 他の機器の映像を楽しむ  | ビデオテープなどを楽しむ  | ビデオデッキなどを後面の外部入力1(L1)に接続する        | 60<br><b>G</b> | 外部入力端子3(L3)に機器を接続した場合は「外部入力3の端子設定」を「ライン」に設定してください。                                  | 63<br>「接続」      |
|              | 普段接続していないビデオカメラなどを楽しむ   | ビデオカメラなどを前面の外部入力2(L2)に接続する        | 60<br><b>H</b> |   |                 |

## お知らせ

機器との接続は一例です。  
接続の前に、接続する機器と本機の電源を切り、それぞれの機器の説明書もご参照ください。



# システムアップして楽しむ(つづき)

## 衛星放送などを楽しむ(つづき)

### B BSデジタルチューナーやBSデジタルチューナー内蔵テレビに接続する

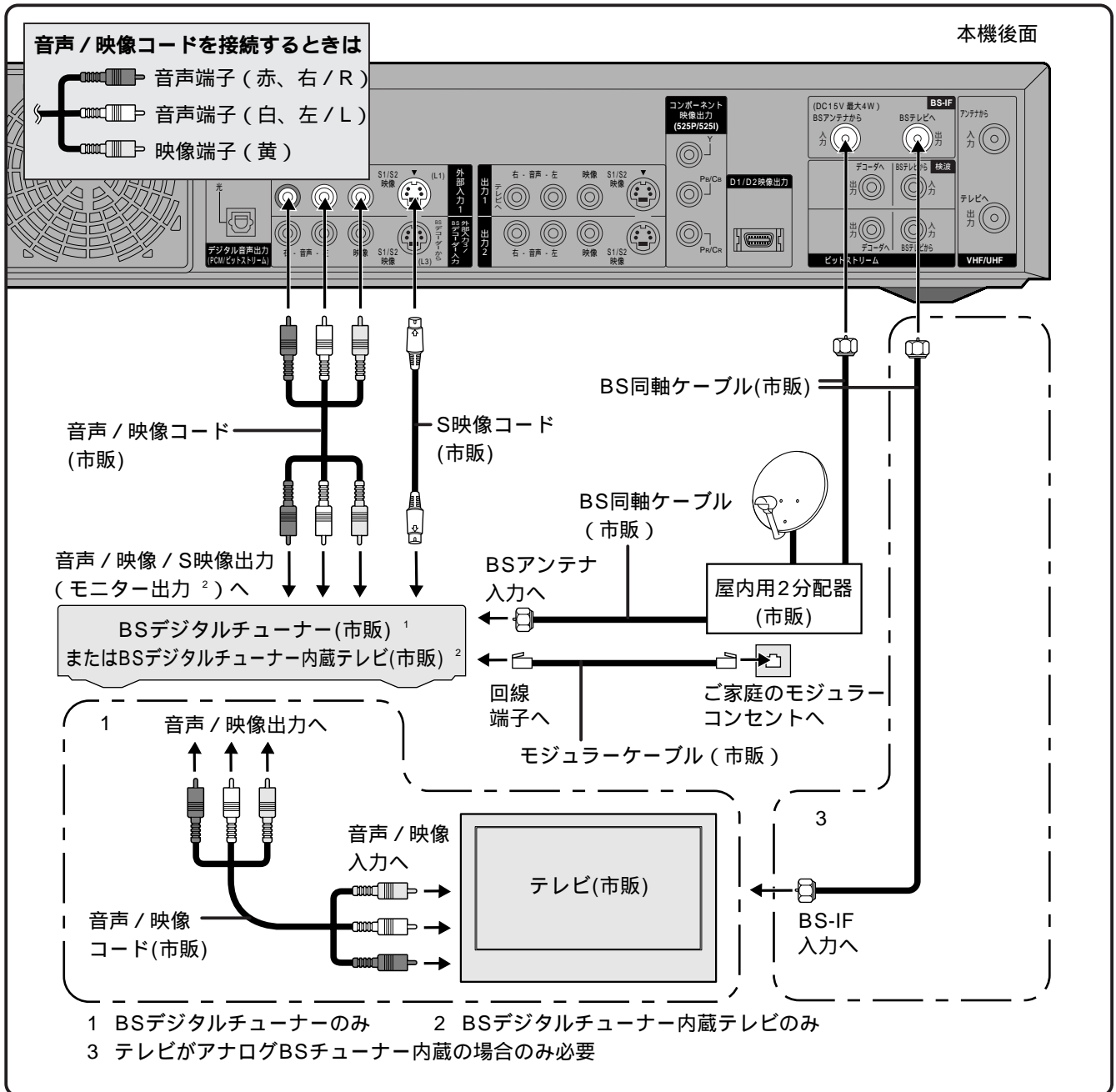

#### お願い

BSデジタルチューナーのIrシステムで、EPG予約機能を使用し、すでに開始時刻がすぎている番組を録画する場合、あらかじめ本機の電源を入れておくことをおすすめします。BSデジタルチューナーを接続したときには、本体前面の[EXT LINK]を押すと、BSデジタルチューナーと連動して本機で予約録画ができます。(P.33ページ) BSアンテナの設置については、販売店にご相談ください。

#### お知らせ

BSデジタル放送を見るには、放送会社との受信契約が必要です。

#### BSデジタル放送を見るとき

有料番組などを視聴するときは、必ずBSデジタルチューナー側で必要な設定を行ってください。(録画できない番組や、録画するために追加料金の必要な番組などもあります)

#### BSデジタルチューナー内蔵テレビに接続し、ディスクを再生するとき

テレビのモニター出力が接続されている外部入力(上記の場合L1)以外に、本機の入力切替で切り換えてください。[モニター出力を接続した入力]が選ばれている場合、音声にハウリング音(ピーなどの音)が入ることがあります。] テレビに付属の説明書もご参照ください。





## C CSデジタルチューナーに接続する

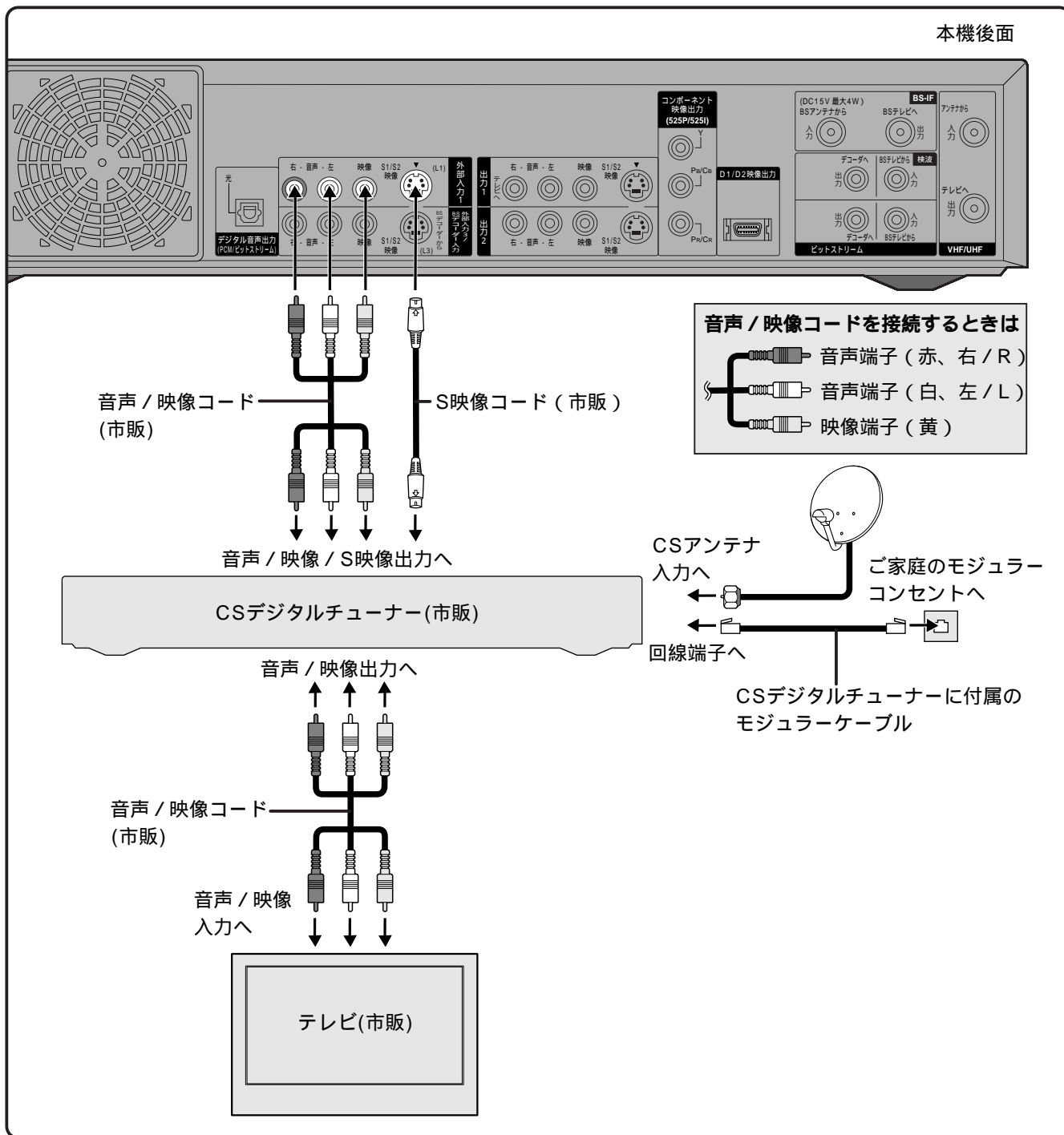

### お願い

CSアンテナの設置については、販売店にご相談ください。

### お知らせ

CSチューナーを接続したときには、本体前面の [EXT LINK] を押すと、CSチューナーと連動して本機で予約録画ができます。(P.33ページ)

CSデジタル放送を見るには、放送会社との受信契約が必要です。

### デジタルCS放送を見るとき

有料番組などを視聴するときは、必ずCSデジタルチューナー側で必要な設定を行ってください。

(録画できない番組や、録画するために追加料金の必要な番組などもあります)

# システムアップして楽しむ(つづき)

## 衛星放送などを楽しむ(つづき)

### D ホームターミナルに接続する

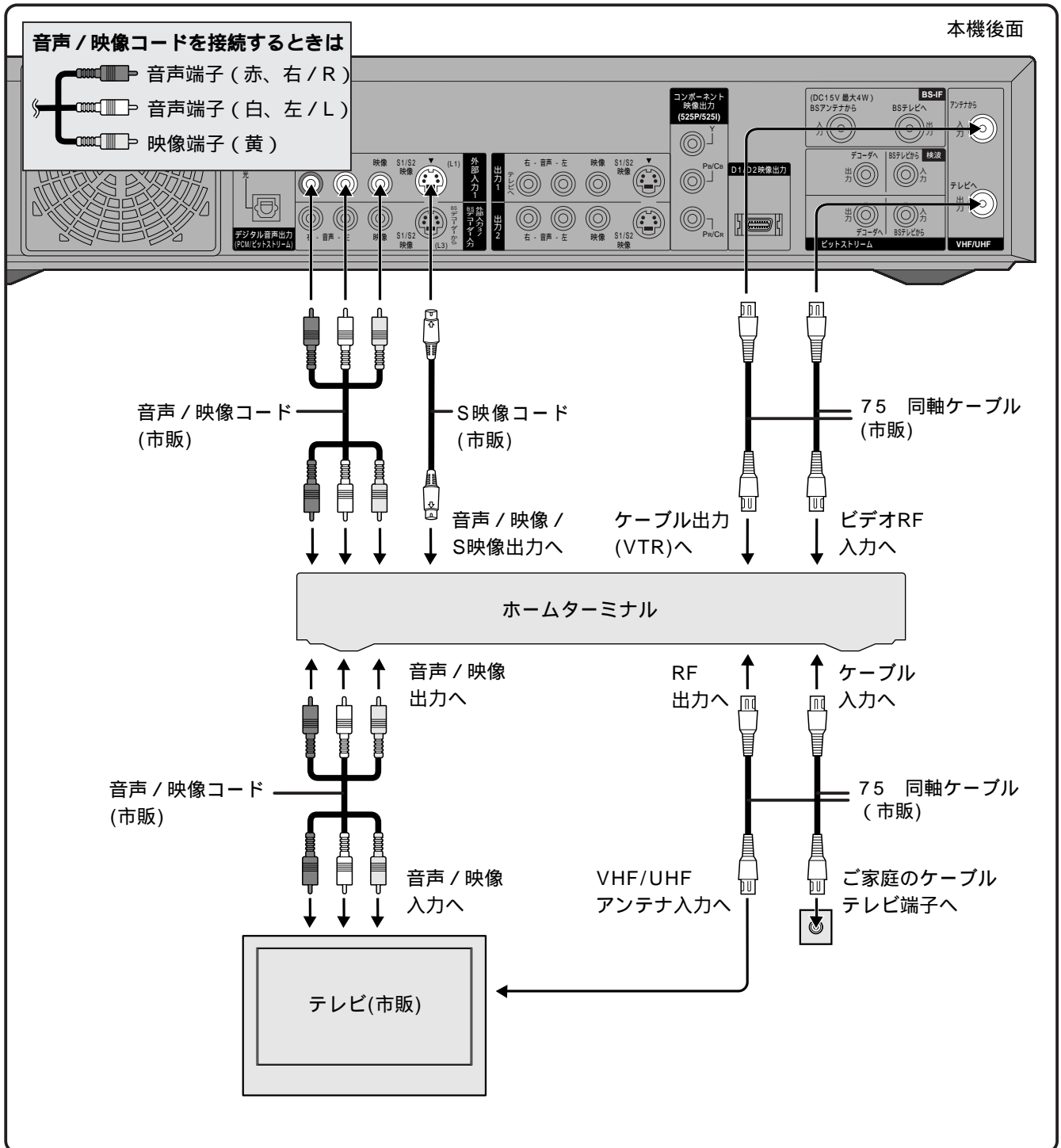

#### お願い

有料番組を本機で受信してもコピーガードやスクランブルの影響できれいに映りません。  
ホームターミナルについては、CATV会社にご相談ください。

#### お知らせ

CATV放送を見るには、CATV会社との受信契約が必要です。



## より迫力ある音声を楽しむ

### E 光デジタル入力に接続する

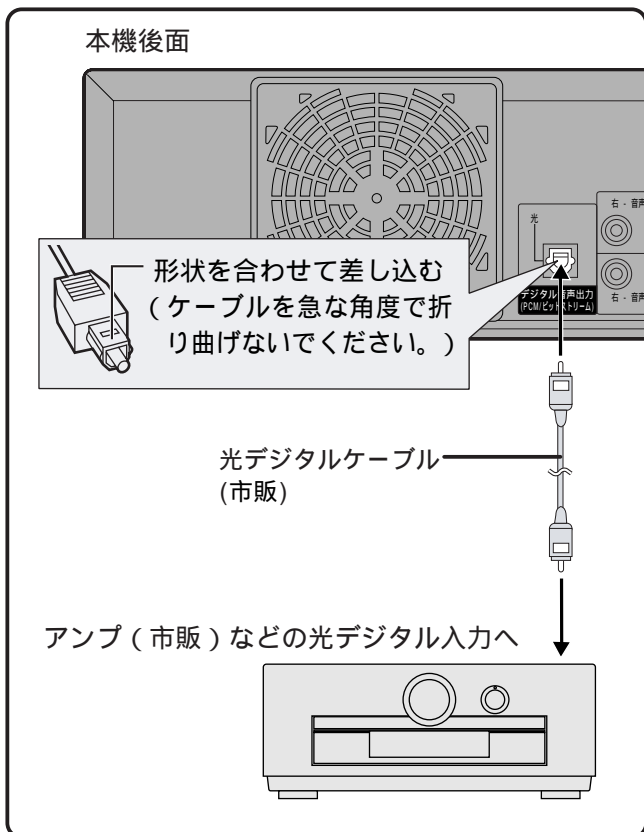

#### お願い

以下の場合、「PCMダウンサンプリング変換」で「入」を選んでください。

- 接続する機器がサンプリング周波数 96 kHzに対応していない
- 著作権保護のかかったディスクを再生する

#### お知らせ

DVDに対応していないDTSデコーダーは使用できません。

#### デジタル録音

光デジタルケーブルで録音機器と接続すると、デジタル信号でMDなどに録音できます。

#### お知らせ

DVDの場合、

- ①ディスクがデジタル録音を禁止していない
- ②録音側の機器がサンプリング周波数48 kHzに対応している

ことが必要です。

「デジタル出力」を以下のように設定してください。  
(☞63ページ「音声」)

- “PCMダウンサンプリング変換” : “入”
- “Dolby Digital” : “PCM”
- “DTS” : “切”

DTS信号は録音できません。

### F 音声入力に接続する

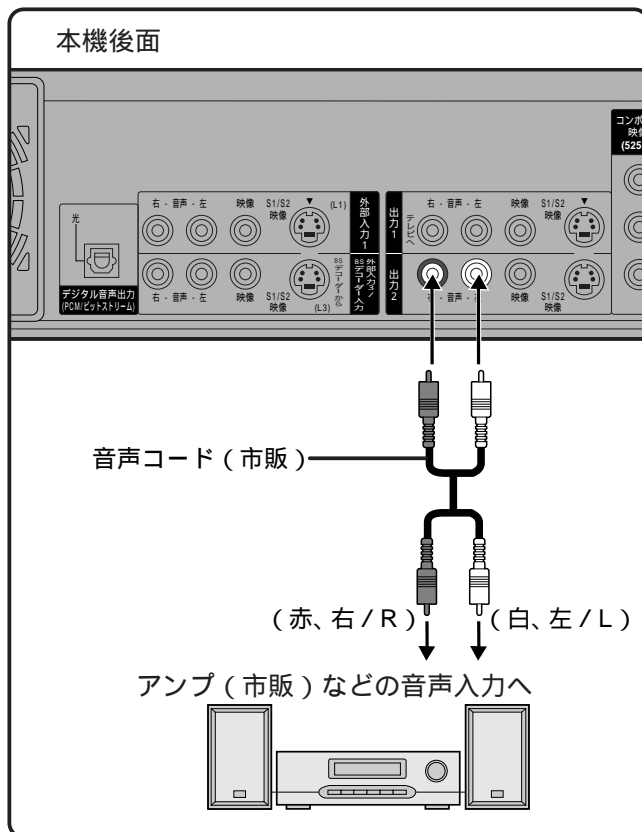

#### アナログ録音

音声コードで録音機器と接続すると、アナログ信号に変換された音声をカセットテープやMDに録音できます。  
なお、デジタル録音のような制約はありません。

# システムアップして楽しむ(つづき)

# リモコンモードを変更する

## 他の機器の映像を楽しむ

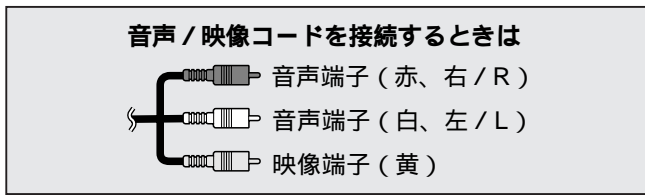

## G 後面の外部入力1 (L1) に接続する

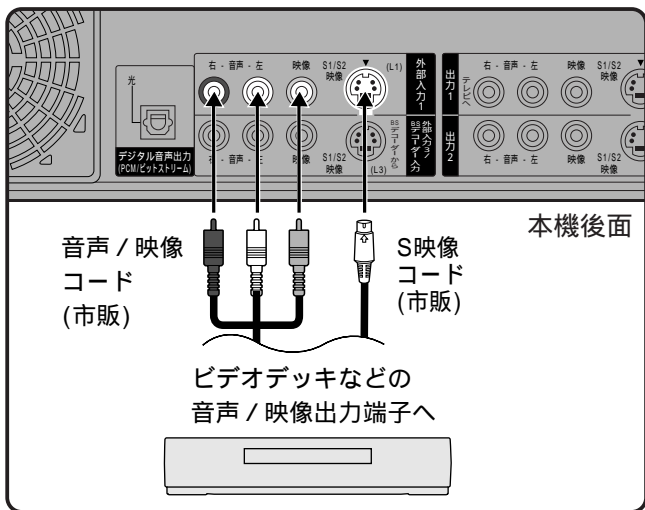

## H 前面の外部入力2 (L2) に接続する

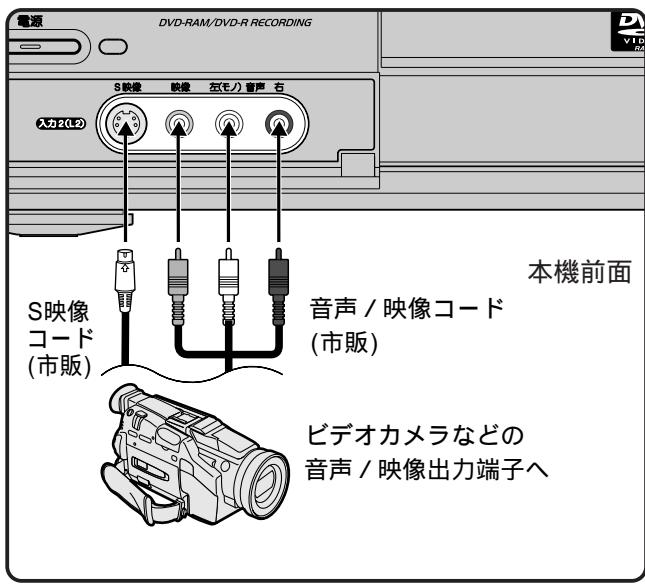

**お願い**

接続した機器の音声出力端子がモノラルの場合

- 後面の外部入力に接続するときはステレオモノラル音声コード(市販)を使ってください。
- 前面の外部入力2 (L2) に接続するときは本機の左(モノ)端子に接続してください。

本機を含め、当社製のDVDレコーダーなどはほとんどが同じ方式のリモコンを使用しているため、同じ場所で使うと、お互いのリモコンの影響で正しく操作できません。リモコンモードを変更しておく、リモコンどうしの干渉を防ぐことができます。

(通常は、変更する必要はありません。)  
 他社製のDVDレコーダー / プレーヤーで同じ方式のリモコンを使用している場合も同じです。

- 1 初期設定「設置」の「リモコンモード」を変更する (P.62ページ「設置」)
  - 2 リモコン扉内のリモコンを押す
- 押すたびに、リモコンモードが変わります。手順①で設定したリモコンモードに合わせてください。

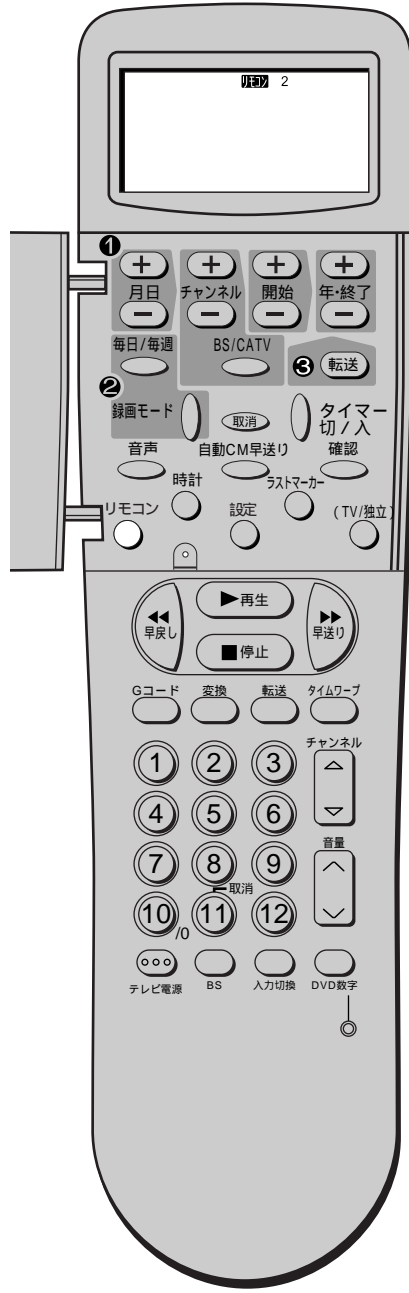

# 初期設定を変える

次ページからの一覧表をご覧になり、必要であれば、右記操作で設定を変更してください。  
設定内容は、電源を切っても保持されます。



## 設定方法

停止中

- 1 トップウィンドウ を押し、[▲▼◀▶]で“初期設定”を選び、 押す

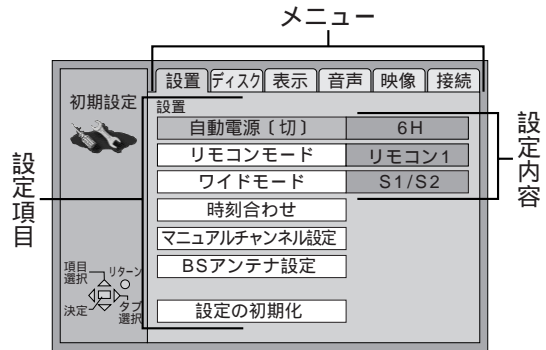

- 2 [◀▶]でメニューを選ぶ
- 3 [▲▼]で設定項目を選び、 押す  
設定内容画面が表示されます。(P.62ページ)
- 4 [▲▼]で設定内容を選び、 押す

操作方法が異なる場合もあります。その場合、画面の指示や本書の手順に従ってください。

■ ひとつ前の画面に戻るには

[リターン]を押す。

■ 設定を終了するには

設定後に画面が消えるまで、[リターン]を数回押す

## 言語番号一覧表



|                 |                     |                 |                    |                   |
|-----------------|---------------------|-----------------|--------------------|-------------------|
| アイスランド : 7383   | オランダ : 7876         | ジャワ : 7487      | ドイツ : 6869         | ベンガル(バングラ) : 6678 |
| アイマラ : 6588     | カザフ : 7575          | スウェーデン : 8386   | ナウル : 7865         | ベルシャ : 7065       |
| アイルランド : 7165   | カシミール : 7583        | スロバキア : 8375    | 日本語 : 7465         | ポーランド : 8076      |
| アゼルバイジャン : 6590 | カタロニア : 6765        | スロベニア : 8376    | ネパール : 7869        | ポルトガル : 8084      |
| アッサム : 6583     | ガリチア : 7176         | スワヒリ : 8387     | ノルウェー : 7879       | マオリ : 7773        |
| アフアル : 6565     | 韓国(朝鮮)語 : 7579      | スンダ : 8385      | ハウサ : 7265         | マケドニア : 7775      |
| アフリカーンス : 6570  | カンナダ : 7578         | スペイン : 6983     | ハンガリー : 7285       | マライ(マレー) : 7783   |
| アフハジア : 6566    | カンボジア : 7577        | ズールー : 9085     | バシキール : 6665       | マラッタ : 7782       |
| アムハラ : 6577     | キルギス : 7589         | セルビア : 8382     | バスク : 6985         | マラヤーラム : 7776     |
| アラビア : 6582     | ギリシャ : 6976         | セルボクロアチア : 8372 | バシュト : 8083        | マルタ : 7784        |
| アルバニア : 8381    | クルド : 7585          | ソマリ : 8379      | パンジャブ : 8065       | マダガスカル : 7771     |
| アルメニア : 7289    | クロアチア : 7282        | タイ : 8472       | ヒンディー : 7273       | モルダビア : 7779      |
| イタリア : 7384     | グアラニー : 7178        | タタール : 8484     | ビハール : 6672        | モンゴル : 7778       |
| イディッシュ : 7473   | グジャラト : 7185        | タミル : 8465      | ビルマ : 7789         | ヨルバ : 8979        |
| インターリングア : 7365 | グリーンランド : 7576      | タガログ : 8476     | フィジー : 7074        | ラオ : 7679         |
| インドネシア : 7378   | ブルガリア : 7565        | タジク : 8471      | フィンランド : 7073      | ラテン : 7665        |
| ウェールズ : 6789    | ケチュア : 8185         | チェコ : 6783      | フェロー : 7079        | ラトビア(レット) : 7686  |
| ウオロフ : 8779     | ゲール(スコットランド) : 7168 | 中国語 : 9072      | フランス : 7082        | リトアニア : 7684      |
| ヴォラビュック : 8679  | コーサ : 8872          | チベット : 6679     | フリジア : 7089        | リンガラ : 7678       |
| ウクライナ : 8575    | コルシカ : 6779         | ティグリニア : 8473   | ブータン : 6890        | ルーマニア : 8279      |
| ウズベク : 8590     | サモア : 8377          | テルグ : 8469      | ブルガリア : 6671       | レトロマンズ : 8277     |
| ウルドゥー : 8582    | サンスクリット : 8365      | デンマーク : 6865    | ブルターニュ : 6682      | ロシア : 8285        |
| 英語 : 6978       | ショナ : 8378          | トウイ : 8487      | ヘブライ : 7387        |                   |
| エストニア : 6984    | シンド : 8368          | トルクメン : 8475    | ベトナム : 8673        |                   |
| エスペラント : 6979   | シンハラ : 8373         | トルコ : 8482      | ペロルシア(白ロシア) : 6669 |                   |
| オーリヤ : 7982     |                     | トンガ : 8479      |                    |                   |



# 初期設定を変える (つづき)

## 初期設定一覧表

● 6H のようにアミのかかった設定内容は、お買い上げ時の設定です。(設定方法 ㊦61ページ)

| メニュー | 設定項目  | 設定内容  |                         |   |           |           |
|------|---|---|-------------------------|---|-----------|-----------|
| 設置   | 自動電源〔切〕 <br>操作しないときに節電のため、電源を自動的に切る時間を設定します。   | ● 2H  | ● 6H                    | ● 切   |           |           |
|      | リモコンモード <br>(㊦60ページ「リモコンモードを変更する」)   | ● リモコン1   | ● リモコン2                 | ● リモコン3   |           |           |
|      | ワイドモード<br>テレビのS映像入力端子に合わせて出力を設定します。   | ● S1  | ● S1 / S2               | ● 切   |           |           |
|      | 時刻合わせ (㊦64ページ)  | ● (年 / 月 / 日 / 時 / 分)   |                         | ● 自動時刻チャンネル   |           |           |
|      | マニュアルチャンネル設定<br>(「マニュアルチャンネル設定」㊦64ページ)<br>(「チャンネルの微調整」㊦65ページ)   | ● Po<br>● ガイド   | ● CH<br>● 微調整           | ● 表示  |           |           |
|      | BSアンテナ設定 (「BSアンテナを設定する」㊦16ページ)  | ● BS電源<br>● BSチャンネル   | ● ウェザーポジション<br>● BSシステム |   |           |           |
|      | 設定の初期化<br>初期設定をお買い上げ時の設定に戻します。<br>(時刻、チャンネル設定、BSアンテナ、視聴制限の4項目以外)  | ● する  | ● しない                   |   |           |           |
| ディスク | 音声言語<br>DVD再生時の音声を選べます。   | ● 日本語   | ● 英語                    | : [DVD数字]を押してランプ点灯中に数字ボタンで言語番号(㊦61ページ)を入力<br>選んだ言語がディスクに記録されていない場合や、言語があらかじめディスク内で決められている場合は、ディスクの最優先言語で再生されます。 |           |           |
|      | 字幕言語<br>DVD再生時の言語(字幕)を選べます。   | ● オート : “音声言語”で選んだ言語で再生されなかったときのみ、その言語で字幕を表示  | ● 日本語                   |   | ● 英語      | ● その他**** |
|      | メニュー言語<br>メニューなど、テレビ画面に表示される言語を選べます。  | ● 日本語   | ● 英語                    |   | ● その他**** |           |
|      | 視聴制限 <br>お子さまなどに見せたくないDVDの視聴が制限できます。暗証番号を入力しない限り設定の変更や再生はできません。制限するには暗証番号の入力が必要です(「視聴制限を設定する」㊦65ページ) | ● レベル8 : すべてのディスクが視聴可<br>● レベル7~1 : 制限レベルの記録されているディスク(成人向けや暴力シーンを含むもの)が視聴不可<br>● レベル0 : すべてのディスクが視聴不可                 | ● ロック解除                 |   | ● 暗証番号変更  |           |
|      |   | ● レベル変更   | ● 一時解除                  |   |           |           |
| 映像   | 3次元Y/C  | ● 入 : 受信した映像信号を正確にY/C分離して録画<br>● 切 : 動きの早い映像を録画すると、残像現象を軽減  |                         |   |           |           |
|      | ハイブリッドVBR   | ● アドバンス : 映像に合わせて、録画時の解像度を自動で切り換え、MPEGブロックノイズの発生を軽減<br>● ノーマル : VBR記録時に解像度を固定し、素材の解像度を落とさず録画                          |                         |   |           |           |
|      | スチルモード<br>静止画像の表示方法が選べます。   | ● オート<br>● フィールド : 粗めの静止画像を表示。“オート”時にブレが生じるときや、動きのある映像で選びます。<br>● フレーム : 画質のよい静止画像を表示。“オート”時に細かい絵柄などがはっきり見えないときに選びます。 |                         |   |           |           |
|      | シームレス再生<br>編集したプレイリストの再生状態が選べます。  | ● 入 : シーンのつなぎ目をなめらかに再生<br>つなぎ目の位置がずれる場合があります。<br>● 切 : シーンのつなぎ目を精度よく再生<br>つなぎ目で画像が一瞬止まる場合があります。                       |                         |   |           |           |



| メニュー | 設定項目   | 設定内容  |
|------|--|---|
| 音声   | 早送り時の音声<br>早送り(☞30ページ)時に、音声が聞こえるようにするか、しないかが選べます。                | ● 入 ● 切   |
|      | 音声のダイナミックレンジ圧縮 (ドルビーデジタルのみ)<br>小音量でもセリフを聞き取りやすくします。              | ● 入 ● 切   |
|      | DVD-R 二重放送音声記録<br>DVD-Rに記録する二重放送音声の選択ができます。                      | ● 主音声 ● 副音声   |
|      | デジタル出力   | <ul style="list-style-type: none"> <li>PCM ダウンサンプリング変換<br/>サンプリング周波数 96 kHzで収録された音声を48 kHz/16 bitに変換する(入)かしない(切)かを選べます。</li> <li>Dolby Digital<br/>ドルビーデジタルの信号を、接続した機器側で処理を行う“Bitstream”で出力するか、“PCM(2CH)”で出力するかを設定します。</li> <li>DTS<br/>DTSの信号を、接続した機器側で処理を行う“Bitstream”で出力するか、出力しないかを設定します。</li> </ul> |
| 画面表示 | オンスクリーン表示 [オート] <sup>!?</sup><br>操作時の表示をテレビ画面に自動で表示するか、しないか選べます。 | ● 入 ● 切   |
|      | ブルーバック <sup>!?</sup><br>チャンネル受信の信号が弱いときに画面背景を表示しないよう、「切」に設定できます。 | ● 入 ● 切   |
|      | FLディマー <sup>!?</sup><br>本体表示窓の明るさを調節します。                         | <ul style="list-style-type: none"> <li>● 常時 明 ● 常時 暗</li> <li>● DVD / VCD再生 暗：映像ソフト再生中のみ暗くなる</li> <li>● オート：映像ソフトの再生中は暗くなり、電源「切」時や予約録画の待機中は全消灯します。(時刻表示を消灯しているときの消費電力は約0.9 Wになります。ボタンを押すと一時的に明るくなります。)</li> </ul>   |
| 接続   | 接続するTV <sup>!?</sup><br>接続したテレビ画面の横縦比に合わせて設定します。                 | ● 4 : 3 ● 16 : 9  |
|      | TVタイプ <sup>!?</sup><br>接続したテレビがプログレッシブ映像に対応している場合に設定します。         | <ul style="list-style-type: none"> <li>● インターレース (525I)</li> <li>● プログレッシブ (525P) 対応</li> </ul>   |
|      | (4:3) 設定   | <ul style="list-style-type: none"> <li>● DVD-Video <sup>!?</sup><br/>16 : 9の映像での4 : 3テレビへの映り方を選べます。</li> <li>● DVD-RAM <sup>!?</sup><br/>16 : 9の映像での4 : 3テレビへの映り方を選べます。</li> </ul>  |
|      | 外部入力3の端子設定<br>後面の外部入力3 (L3) に接続する機器に合わせて設定します。                   | <ul style="list-style-type: none"> <li>● ライン：BSデコーダー以外と接続</li> <li>● BSデコーダー：BSデコーダーと接続</li> </ul>  |

ドルビーデジタルやDTSのデコーダーを搭載しない機器に接続する場合、必ず「Dolby Digital」を「PCM」に、「DTS」を「切」に設定してください。正しく設定しないと雑音が発生し、耳を傷めたり、スピーカーを破損する恐れがあるほか、MDなどに正しく録音できません。

# 初期設定を変える (つづき)

## 時刻合わせ

本機はNHK教育テレビの時報（毎日12時、19時）を利用し自動的に時刻を合わせており、2分以内の誤差を自動修正します。  
誤差が2分以上ある場合、下記の方法で正しい時刻に設定してください。

① [▲▼]で「設置」の「時刻合わせ」を選び、  
決定 押す (P.61、62ページ)

② [◀▶]で“年”、“月”、“日”、“時”、“分”を選び、  
[▲▼]で日付や時刻を合わせる

“年”の設定は西暦  
1988～2087年まで  
です。  
“時”は24時間表示で  
す。

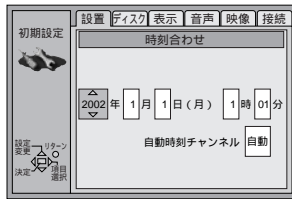

③ [◀▶]で“自動時刻チャンネル”を選び、  
[▲▼]で「NHK教育テレビ」に合わせる

表示チャンネル (P.78  
ページ)で合わせてく  
ださい。

“自動”にすると、本  
機が自動的にNHK教育  
テレビをさがし出します。  
ただし、地域により、さがし出すまでに数週間かか  
る場合もあります。NHK教育テレビに合わせてお  
くことをおすすめします。

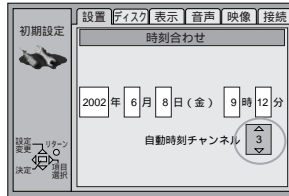

④ 決定 押す

“時刻合わせ”の画面が消え、時計が動き始めます。

自動時刻合わせは、次のようなときは働きません。

- ・「自動時刻チャンネル」を“—”にしているとき  
(自動時刻合わせ機能が解除されます。)
- ・時報が放送される時刻に本機の電源が入っているとき
- ・時報のバックに音楽が流れているとき
- ・「ポッポッポーン」の「ポーン」のみの時報のとき
- ・電源コードを抜いたときや停電したとき

### お願い

12時、19時の時報以外に、番組の中で時報が放送されると、本機はそれを12時または19時と誤って検出し、正しい時刻に設定されません。時計の誤差が2分以上あるときは、正しい時刻に合わせて直してください。

## マニュアルチャンネル設定

以下のような場合に設定してください。

- 映るはずのチャンネル (P.78ページ) がとばされているとき
- 「チャンネルを合わせる」 (P.18ページ) で正しくチャンネルが受信できなかったとき
- 映りの悪いチャンネルを削除したいとき
- 選局の順番を入れ換えたいとき

① [▲▼]で「設置」の「マニュアルチャンネル  
設定」を選び、決定 押す (P.61、62ページ)

② [◀▶]で“Po”を選び、  
[▲▼]でチャンネルポジションを選ぶ  
[▼]を押すごとに、下記のように変わります。  
([▲]を押すと逆向きに変わります。)

- VHF/UHFチャンネル(Po): 1 2 ... 20
- BSチャンネル(CH): BS1 BS3 ... BS15
- CATVチャンネル(CH): C13 C14 ... C63
- 外部入力チャンネル(入力): L1 L2
- 拡張チャンネル(Po): o1 o2 ... o7

例)  
VHF/UHFチャンネル  
を合わせる

| Po | CH | 表示 | ガイド  |
|----|----|----|------|
| 1  | 1  | 1  | 1/11 |
| 2  | 2  | 2  | 2    |
| 3  | 36 | 36 | 36   |
| 4  | 4  | 4  | 4    |
| 5  | —  | —  | —    |
| 6  | 6  | 6  | 6    |
| 7  | —  | —  | —    |
| 8  | 8  | 8  | 8    |
| 9  | —  | —  | —    |
| 10 | 10 | 10 | 10   |

削除する場合は  
[DVD数字]を押して  
ランプ点灯中に[取消]  
を押してください。  
(表示が“—”にな  
ります。)



設定や変更をする場合は手順③に進みます。

③ [◀▶]で“CH”を選び、  
[▲▼]で受信チャンネルを合わせる  
[▲]または[▼]を押し続けると10ずつ変わります。





- 4** [◀▶]で“表示”を選び、  
[▲▼]で表示チャンネルを合わせる  
本体表示窓やテレビ画面に表示させたい数字に合わせてください。  
[▲]または[▼]を押し続けると10ずつ変わります。  
手順②～④を繰り返すと別のチャンネルの設定、変更や取り消しができます。

- 5** リターン 押す

本機ではハイビジョン放送(BS9)を見ることはできません。

#### ガイドチャンネルについて

本機のリモコンを使用している場合は、ガイドチャンネルの設定操作は必要ありません。

- ・市外局番チャンネル合わせをすると自動的にガイドチャンネルが設定されます。
- ・マニュアルチャンネル設定で受信チャンネルや受信表示を変更した場合もガイドチャンネルを変更する必要はありません。
- ・ガイドチャンネルは自動的に設定された表示や“—”表示のままでご使用できます。

## チャンネルの微調整

ノイズがあるときや、色が付いていないときに調整します。

- 1** [▲▼]で「設置」の「マニュアルチャンネル設定」を選び、**決定** 押す(☞P.61、62ページ)
- 2** [◀▶]で“Po”を選び、  
[▲▼]で調整したいチャンネルポジションを選ぶ
- 3** 3秒以上  
**決定** 押す

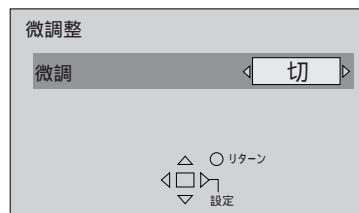

- 4** [◀▶]で“入”を選ぶ
- 5** [◀▶]で調整する  
[▶]:色が付いていないとき  
[◀]:しま模様が出るとき



- 6** リターン 押す

#### お知らせ

「BSチャンネル」,「拡張チャンネル」,「外部入力チャンネル」は微調整できません。  
電波の受信状態によっては、調整しきれない場合があります。

## 視聴制限を設定する

- 1** [▲▼◀▶]で「ディスク」の「視聴制限」を選び、**決定** 押す(☞P.61、62ページ)
- 2** [▲▼]で“7”～“0”を選び **決定** 押す
- 3** [DVD数字]を押しランプ点灯中に数字ボタンで4ケタの数字(暗証番号)を入力する  
数字ボタンの入力方法(☞P.9ページ)  
リモコンの[取消]を押すと、取り消せます。

暗証番号は忘れない  
ください。

- 4** **決定** 押す
- 5** **決定** 押す

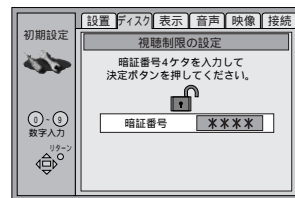

(暗証番号が確定し、ロックがかかります。)

視聴制限を越えるDVDを再生すると、テレビ画面にメッセージが出ます。画面の指示に従ってください。

# 初期設定を変える (つづき)

## 市外局番チャンネル一覧表

| 地域     | 都市名   | 市外局番      | チャンネルポジションと放送局名・受信チャンネル・表示チャンネル・ガイドチャンネル |       |      |       |           |           |       |       |        |       |         |        |         |       |       |        |        |        |        |        |    |         |    |    |    |
|--------|-------|-----------|--|-------|------|-------|-----------|-----------|-------|-------|--------|-------|---------|--------|---------|-------|-------|--------|--------|--------|--------|--------|----|---------|----|----|----|
|        |       |           | 1  |       |      | 2     |           |           | 3     |       |        | 4     |         |        | 5       |       |       |        |        |        |        |        |    |         |    |    |    |
|        |       |           | 放送局名                                     | 受信CH  | 表示CH | ガイドCH | 放送局名      | 受信CH      | 表示CH  | ガイドCH | 放送局名   | 受信CH  | 表示CH    | ガイドCH  | 放送局名    | 受信CH  | 表示CH  | ガイドCH  | 放送局名   | 受信CH   | 表示CH   | ガイドCH  |    |         |    |    |    |
| 北海道    | 札幌    | 011       | 北海道放送                                    | 1     | 1    | 1     |           |           |       | NHK総合 | 3      | 3     | 80      | テレビ北海道 | 17      | 17    | 17    | 札幌テレビ  | 5      | 5      | 5      |        |    |         |    |    |    |
|        | 旭川    | 0166      |  |       |      |       |           |           | NHK教育 | 2     | 2      | 90    |         |        |         |       |       |        |        |        |        |        |    |         |    |    |    |
|        | 北見    | 0157      |  |       |      |       |           |           | NHK教育 | 2     | 2      | 90    |         |        |         |       |       |        |        |        |        |        |    |         |    |    |    |
|        | 帯広    | 0155      | 北海道テレビ                                   | 34    | 34   | 35    |           |           |       |       |        |       |         | NHK総合  | 4       | 4     | 80    |        |        |        |        |        |    |         |    |    |    |
|        | 釧路/室蘭 | 0154/0143 |  |       |      |       |           |           | NHK教育 | 2     | 2      | 90    |         |        | テレビ北海道  | 29    | 29    | 17     |        |        |        |        |    |         |    |    |    |
| 東北     | 函館    | 0138      | テレビ北海道                                   | 21    | 21   | 17    | 北海道文化     | 27        | 27    | 27    |        |       | 北海道テレビ  | 35     | 35      | 35    | NHK総合 | 4      | 4      | 80     |        |        |    |         |    |    |    |
|        | 青森    | 0177      | 青森放送                                     | 1     | 1    | 1     |           |           |       | NHK総合 | 3      | 3     | 80      |        |         |       |       |        |        | NHK教育  | 5      | 5      | 90 |         |    |    |    |
|        | 八戸    | 0178      |  |       |      |       |           |           |       |       |        |       |         | 青森朝日   | 31      | 31    | 34    |        |        |        |        |        |    |         |    |    |    |
|        | 盛岡    | 019       | 東北放送                                     | 1     | 1    | 1     | めんこい      | 33        | 33    | 33    | テレビ岩手  | 35    | 35      | 35     | NHK総合   | 4     | 4     | 80     |        | 岩手朝日   | 31     | 31     | 20 |         |    |    |    |
|        | 仙台    | 022       | 東北放送                                     | 1     | 1    | 1     |           |           |       | NHK総合 | 3      | 3     | 80      |        |         |       |       |        |        | NHK教育  | 5      | 5      | 90 |         |    |    |    |
|        | 秋田    | 018       |  |       |      |       |           |           | NHK教育 | 2     | 2      | 90    |         |        |         |       |       |        |        |        |        |        |    |         |    |    |    |
|        | 大館    | 0186      | 青森放送                                     | 1     | 1    | 1     |           |           |       |       |        |       |         | NHK総合  | 4       | 4     | 80    |        | 秋田朝日   | 31     | 31     | 31     |    |         |    |    |    |
|        | 山形    | 023       |  |       |      |       |           |           |       |       |        |       |         | NHK教育  | 4       | 4     | 90    |        |        |        |        |        |    | 山形さくらんぼ | 30 | 30 | 30 |
|        | 鶴岡    | 0235      | 山形放送                                     | 1     | 1    | 10    |           |           |       | NHK総合 | 3      | 3     | 80      |        |         |       |       |        |        |        |        |        |    | 山形さくらんぼ | 24 | 24 | 30 |
|        | 福島    | 024       | 東北放送                                     | 1     | 1    | 1     | NHK教育     | 2         | 2     | 90    |        |       |         |        | テレビユー福島 | 31    | 31    | 31     |        |        |        |        |    |         |    |    |    |
|        | 会津若松  | 0242      | NHK総合                                    | 1     | 1    | 80    |           |           |       | NHK教育 | 3      | 3     | 90      |        | テレビユー福島 | 47    | 47    | 31     |        |        |        |        |    |         |    |    |    |
|        | いわき   | 0246      |  |       |      |       | テレビユー福島   | 32        | 32    | 31    |        |       |         |        | NHK総合   | 4     | 4     | 80     |        |        |        |        |    |         |    |    |    |
|        | 関東    | 水戸        | 029                                      | NHK総合 | 44   | 1     | 80        | 東京メトロポリタン | 14    | 14    | 14     | NHK教育 | 46      | 3      | 90      | 日本テレビ | 42    | 4      | 4      | 放送大学   | 16     | 16     | 16 |         |    |    |    |
| 宇都宮    |       | 028       | NHK総合                                    | 29    | 1    | 80    | 東京メトロポリタン | 14        | 14    | 14    | NHK教育  | 27    | 3       | 90     | 日本テレビ   | 25    | 4     | 4      | とちぎテレビ | 31     | 31     | 23     |    |         |    |    |    |
| 前橋     |       | 027       | NHK総合                                    | 52    | 1    | 80    | 東京メトロポリタン | 14        | 14    | 14    | NHK教育  | 50    | 3       | 90     | 日本テレビ   | 54    | 4     | 4      | 群馬テレビ  | 48     | 48     | 48     |    |         |    |    |    |
| さいたま   |       | 048       | NHK総合                                    | 1     | 1    | 80    | 東京メトロポリタン | 14        | 14    | 14    | NHK教育  | 3     | 3       | 90     | 日本テレビ   | 4     | 4     | 4      | 放送大学   | 16     | 16     | 16     |    |         |    |    |    |
| 千葉     |       | 043       | NHK総合                                    | 1     | 1    | 80    | 東京メトロポリタン | 14        | 14    | 14    | NHK教育  | 3     | 3       | 90     | 日本テレビ   | 4     | 4     | 4      | 放送大学   | 16     | 16     | 16     |    |         |    |    |    |
| 東京     |       | 03        | NHK総合                                    | 1     | 1    | 80    | 東京メトロポリタン | 14        | 14    | 14    | NHK教育  | 3     | 3       | 90     | 日本テレビ   | 4     | 4     | 4      | 放送大学   | 16     | 16     | 16     |    |         |    |    |    |
| 横浜     |       | 045       | NHK総合                                    | 1     | 1    | 80    | 東京メトロポリタン | 14        | 14    | 14    | NHK教育  | 3     | 3       | 90     | 日本テレビ   | 4     | 4     | 4      | 放送大学   | 16     | 16     | 16     |    |         |    |    |    |
| 甲信越・北陸 | 新潟    | 025       |  |       |      |       |           |           |       |       |        |       | 新潟テレビ21 | 21     | 21      | 21    | テレビ新潟 | 29     | 29     | 29     | 新潟放送   | 5      | 5  | 5       |    |    |    |
|        | 富山    | 0764      | 北日本放送                                    | 1     | 1    | 1     | 北陸放送      | 6         | 6     | 6     | NHK総合  | 3     | 3       | 80     | 石川テレビ   | 37    | 37    | 37     |        |        |        |        |    |         |    |    |    |
|        | 金沢    | 076       | 北日本放送                                    | 1     | 1    | 1     |           |           |       |       |        |       |         | 富山テレビ  | 34      | 34    | 34    | NHK総合  | 4      | 4      | 80     |        |    |         |    |    |    |
|        | 福井    | 0776      |  |       |      |       |           |           |       | NHK教育 | 3      | 3     | 90      |        |         |       |       |        |        |        |        |        |    |         |    |    |    |
|        | 甲府    | 055       | NHK総合                                    | 1     | 1    | 80    |           |           |       | NHK教育 | 3      | 3     | 90      | 日本テレビ  | 4       | 4     | 4     | 山梨放送   | 5      | 5      | 5      |        |    |         |    |    |    |
|        | 長野    | 026       |  |       |      |       | NHK総合     | 2         | 2     | 80    |        |       |         | 長野朝日   | 20      | 20    | 20    |        |        |        |        |        |    |         |    |    |    |
| 中部     | 飯田    | 0265      | 長野朝日                                     | 44    | 44   | 20    |           |           |       | NHK教育 | 3      | 3     | 90      | NHK総合  | 4       | 4     | 80    |        |        |        |        |        |    |         |    |    |    |
|        | 岐阜    | 058       | 東海テレビ                                    | 1     | 1    | 1     |           |           |       | NHK総合 | 39     | 3     | 80      |        |         |       |       |        |        | 中部日本放送 | 5      | 5      | 5  |         |    |    |    |
|        | 静岡    | 054       |  |       |      |       | NHK教育     | 2         | 2     | 90    |        |       |         | 静岡第一   | 31      | 31    | 31    |        |        |        |        |        |    |         |    |    |    |
|        | 浜松    | 053       | 東海テレビ                                    | 1     | 1    | 1     | 静岡第一      | 30        | 30    | 31    |        |       |         | NHK総合  | 4       | 4     | 80    |        |        |        | 中部日本放送 | 5      | 5  | 5       |    |    |    |
|        | 名古屋   | 052       | 東海テレビ                                    | 1     | 1    | 1     |           |           |       | NHK総合 | 3      | 3     | 80      |        |         |       |       |        |        | 中部日本放送 | 5      | 5      | 5  |         |    |    |    |
| 関西     | 津     | 059       | 東海テレビ                                    | 1     | 1    | 1     | テレビ愛知     | 25        | 25    | 25    | NHK総合  | 31    | 3       | 80     | 毎日テレビ   | 4     | 4     | 4      |        |        |        | 中部日本放送 | 5  | 5       | 5  |    |    |
|        | 大津    | 077       |  |       |      |       | NHK総合     | 28        | 28    | 80    |        |       |         | 毎日テレビ  | 36      | 4     | 4     |        |        |        |        |        |    |         |    |    |    |
|        | 京都    | 075       |  |       |      |       | NHK総合     | 32        | 2     | 80    | テレビ大阪  | 19    | 19      | 19     | 毎日テレビ   | 4     | 4     | 4      |        |        |        |        |    |         |    |    |    |
|        | 大阪    | 06        |  |       |      |       | NHK総合     | 2         | 2     | 80    | テレビ大阪  | 19    | 19      | 19     | 毎日テレビ   | 4     | 4     | 4      |        |        |        |        |    |         |    |    |    |
|        | 神戸    | 078       |  |       |      |       | NHK総合     | 28        | 2     | 80    | サンテレビ  | 36    | 36      | 36     | 毎日テレビ   | 18    | 4     | 4      | テレビ大阪  | 19     | 19     | 19     |    |         |    |    |    |
|        | 奈良    | 0742      |  |       |      |       | NHK総合     | 2         | 2     | 80    | テレビ大阪  | 19    | 19      | 19     | 毎日テレビ   | 4     | 4     | 4      | NHK奈良  | 51     | 51     | —      |    |         |    |    |    |
|        | 和歌山   | 073       |  |       |      |       | NHK総合     | 32        | 2     | 80    |        |       |         | 毎日テレビ  | 42      | 4     | 4     | テレビ和歌山 | 30     | 30     | 30     |        |    |         |    |    |    |
| 中国     | 鳥取    | 0857      | 日本海テレビ                                   | 1     | 1    | 1     |           |           |       | NHK総合 | 3      | 3     | 80      | NHK教育  | 4       | 4     | 90    |        |        |        |        |        |    |         |    |    |    |
|        | 松江    | 0852      | 日本海テレビ                                   | 30    | 30   | 1     |           |           |       |       |        |       |         |        |         |       |       |        |        |        |        |        |    |         |    |    |    |
|        | 浜田    | 0855      |  |       |      |       | NHK総合     | 2         | 2     | 80    | 日本海テレビ | 54    | 54      | 1      |         |       |       |        | 山陰放送   | 5      | 5      | 10     |    |         |    |    |    |
|        | 岡山    | 086       | 岡山放送                                     | 35    | 35   | 35    | テレビせとうち   | 23        | 23    | 23    | NHK教育  | 3     | 3       | 90     |         |       |       |        | NHK総合  | 5      | 5      | 80     |    |         |    |    |    |
|        | 広島    | 082       | テレビ新広島                                   | 31    | 31   | 31    |           |           |       | NHK総合 | 3      | 3     | 80      | 中国放送   | 4       | 4     | 4     |        |        |        |        |        |    |         |    |    |    |
| 四国     | 福山    | 0849      | テレビ新広島                                   | 54    | 54   | 31    |           |           |       | NHK教育 | 3      | 3     | 90      |        |         |       |       |        |        | NHK総合  | 5      | 5      | 80 |         |    |    |    |
|        | 山口    | 083       | NHK教育                                    | 1     | 1    | 90    | 九州朝日      | 2         | 2     | 1     | テレビQ   | 23    | 23      | 19     | 山口朝日    | 28    | 28    | 28     | 大分放送   | 5      | 5      | 5      |    |         |    |    |    |
|        | 徳島    | 088       | 四国放送                                     | 1     | 1    | 1     | テレビ大阪     | 19        | 19    | 19    | NHK総合  | 3     | 3       | 80     | 毎日テレビ   | 4     | 4     | 4      | テレビ和歌山 | 55     | 55     | 30     |    |         |    |    |    |
|        | 高松    | 087       | テレビせとうち                                  | 19    | 19   | 23    |           |           |       | NHK教育 | 39     | 39    | 90      | 毎日テレビ  | 4       | 4     | 4     | NHK総合  | 37     | 37     | 80     |        |    |         |    |    |    |
|        | 松山    | 089       | テレビせとうち                                  | 23    | 23   | 23    | NHK教育     | 2         | 2     | 90    | 広島テレビ  | 12    | 12      | 12     | 広島ホーム   | 35    | 35    | 35     | テレビ新広島 | 31     | 31     | 31     |    |         |    |    |    |
|        | 新居浜   | 0897      | テレビせとうち                                  | 23    | 23   | 23    | NHK総合     | 2         | 2     | 80    | 広島テレビ  | 12    | 12      | 12     | NHK教育   | 4     | 4     | 90     | テレビ新広島 | 31     | 31     | 31     |    |         |    |    |    |
| 九州     | 高知    | 0888      |  |       |      |       |           |           |       |       |        |       |         | NHK総合  | 4       | 4     | 80    |        |        |        |        |        |    |         |    |    |    |
|        | 福岡    | 092       | 九州朝日                                     | 1     | 1    | 1     | サガテレビ     | 36        | 36    | 36    | NHK総合  | 3     | 3       | 80     | RKB毎日   | 4     | 4     | 4      | テレビQ   | 19     | 19     | 19     |    |         |    |    |    |
|        | 北九州   | 093       |  |       |      |       | 九州朝日      | 2         | 2     | 1     | 福岡放送   | 35    | 35      | 37     | サガテレビ   | 36    | 36    | 36     | テレビQ   | 23     | 23     | 19     |    |         |    |    |    |
|        | 佐賀    | 0952      | 九州朝日                                     | 57    | 57   | 1     | NHK教育     | 40        | 40    | 90    | 福岡放送   | 52    | 52      | 37     | サガテレビ   | 36    | 36    | 36     | テレビQ   | 14     | 14     | 19     |    |         |    |    |    |
|        | 長崎    | 095       | NHK教育                                    | 1     | 1    | 90    | 九州朝日      | 57        | 57    | 1     | NHK総合  | 3     | 3       | 80     | RKB毎日   | 4     | 4     | 4      | 長崎放送   | 5      | 5      | 5      |    |         |    |    |    |
|        | 熊本    | 096       | 九州朝日                                     | 1     | 1    | 1     | NHK教育     | 2         | 2     | 90    | 熊本朝日   | 16    | 16      | 16     | 熊本県民    | 22    | 22    | 22     | 長崎放送   | 5      | 5      | 5      |    |         |    |    |    |
| 沖縄     | 大分    | 097       | 九州朝日                                     | 1     | 1    | 1     |           |           |       | NHK総合 | 3      | 3     | 80      | RKB毎日  | 4       | 4     | 4     | 大分放送   | 5      | 5      | 5      |        |    |         |    |    |    |
|        | 宮崎    | 0985      | 南日本放送                                    | 1     | 1    | 1     |           |           |       |       |        |       |         | テレビ宮崎  | 35      | 35    | 35    |        |        |        |        |        |    |         |    |    |    |
|        | 延岡    | 0982      |  |       |      |       | NHK教育     | 2         | 2     | 90    |        |       |         | NHK総合  | 4       | 4     | 80    |        |        |        |        |        |    |         |    |    |    |
|        | 鹿児島   | 099       | 南日本放送                                    | 1     | 1    | 1     | テレビ熊本     | 34        | 34    | 34    | NHK総合  | 3     | 3       | 80     | テレビ宮崎   | 35    | 35    | 35     | NHK教育  | 5      | 5      | 90     |    |         |    |    |    |
|        | 阿久根   | 0996      | 鹿児島読売                                    | 17    | 17   | 30    | テレビ熊本     | 34        | 34    | 34    |        |       |         | 鹿児島放送  | 23      | 23    | 32    |        |        |        |        |        |    |         |    |    |    |
| 那覇     | 098   | 琉球朝日      | 28                                       | 28    | 28   | NHK総合 | 2         | 2         | 80    |       |        |       |         |        |         |       |       |        |        |        |        |        |    |         |    |    |    |



新たに開局した放送局やCATV放送のガイドチャンネルについては、販売店やCATV会社にご確認ください。

チャンネルポジションと放送局名・受信チャンネル・表示チャンネル・ガイドチャンネル

Table with 12 columns representing channel groups (6, 7, 8, 9, 10, 11, 12) and rows for various broadcasting stations and their respective channels. Includes station names like NHK総合, 北海道放送, etc., and channel numbers for reception, display, and guide.

初期設定を変える(つづき)

さらに

市外局番チャンネル一覧表

松山：受信CH...25 表示CH...25 ガイドCH...25、 新居浜：受信CH...14 表示CH...14 ガイドCH...25

# 情報表示について



## 情報表示を切り換える

本機を操作したとき、テレビ画面で操作内容や本機の状態などを確認できます。

表示切換 押す

押すたびに切り換わります。(例；DVD-RAM)

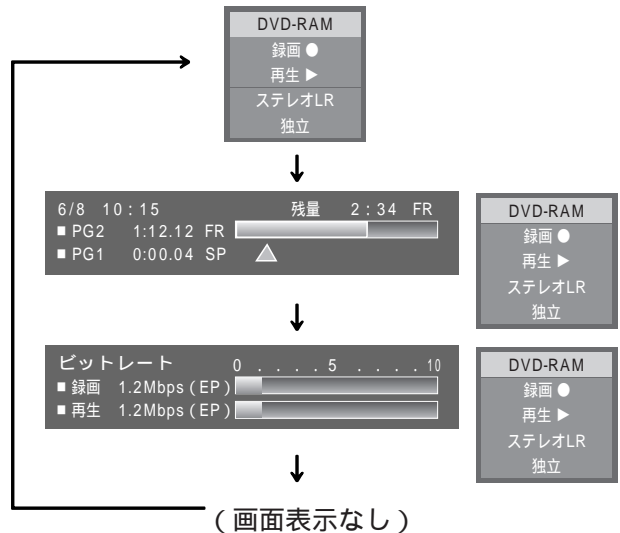

## 情報表示の一例

動作状態や入力チャンネル

- 録画 ● : 録画中
- 録画 || : 録画一時停止
- 再生 ▶ : 再生中
- ◀◀ : 早戻し
- ▶▶ : 早送り
- ▶ : スロー再生
- ◀ : 逆スロー再生
- || : 一時停止

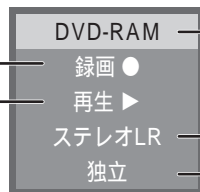

ディスクの種類

音声表示 (☞32ページ)

BS音声モード表示

独立 : リモコン扉内の [ TV/独立 ] を押し、BS放送の独立音声を選んだとき (☞32ページ)

デコーダー : スクランブル放送を受信したとき

B : Bモード放送を受信したとき

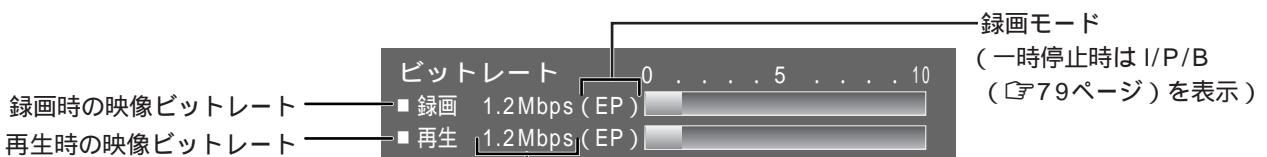
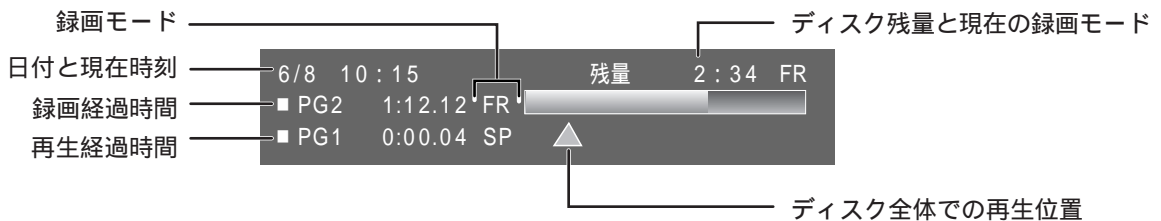

ビットレート表示

Mbps (再生中、録画中) または kbit (一時停止時) で表示

ビットレート表示は、再生と録画の計算方式が異なるため、同じ数値にならない場合があります。(数字は目安です)

# 使用上のお願い・お手入れについて



本機は、周囲（温度、湿度、ほこりなど）の影響を受けやすい、精密な部品を内蔵しています。きれいな音声・映像をお楽しみいただくために、下記の点をお守りください。

## 使用上のお願い

DVDビデオレコーダーは精密機器ですので、再生・録画中は振動や衝撃を与えないでください。（再生・録画が中断したり、ノイズが記録される場合があります。）

## お手入れ

柔らかい布でふいてください。  
ひどい汚れは、薄めた台所用洗剤（中性）を含ませた布でふき、後はからぶきしてください。  
アルコールやシンナーは使わないでください。  
化学ぞうきんをご使用の際は、その注意書に従ってください。  
前面パネルのハーフミラーが指紋やほこりなどで汚れたときは、めがね用のレンズクリーナーなど、傷のつきにくい材質のものでふいてください。

**録画/再生用レンズが汚れたとき**  
長期間使用していると、録画/再生用レンズにほこりなどが付着して正常に録画・再生できなくなる場合があります。  
使用環境や使用回数にもよりますが、DVD-RAM/PD レンズクリーナー（市販）で約1年に一度、クリーニングすることをおすすめします。クリーニングのしかたは、レンズクリーナーの説明書をお読みください。  
クリーニングが終わると、本体表示窓に“U11”が表示されます。  
クリーニング中に音がすることがありますが、本機の故障ではありません。

## ディスクの保管

次のような場所は避けてください。  
直射日光の当たるところ  
湿気やほこりの多いところ  
暖房器具の熱が直接当たるところ

## カートリッジのプロテクト

録画した番組などの保護のため、カートリッジ付ディスクの場合、録画後、プロテクトを設定することをおすすめします。

設定する

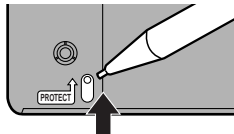

解除する

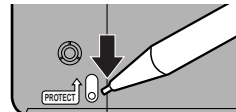

## ディスクについて

持ちかた

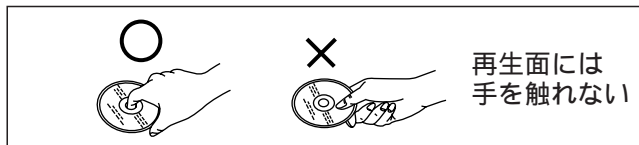

汚れたときや、つゆがついたときは

RAM DVD-R

必ず専用のDVD-RAM/PDディスククリーナー（市販）でふいてください。使いかたについては、ディスククリーナーの説明書をお読みください。布やCD用クリーナーなどは絶対に使わないでください。

DVD-V CD VCD

水を含ませた柔らかい布でふき、あとはからぶきしてください。

再生面（光っている面）

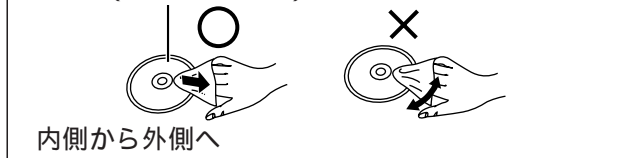

取扱上のお願い

ディスクそのものの破損の原因となるほか、機器の故障の原因ともなりますので、次のことをお守りください。  
鉛筆やボールペンなどで字を書かない。  
レコードクリーナーやシンナー、ベンジン、アルコールでふかない。  
傷つき防止用のプロテクターなどは使わない。  
紙やシール、ラベルを貼らない。  
シールやラベルがはがれたり、のりがはみ出しているディスクは使わない。

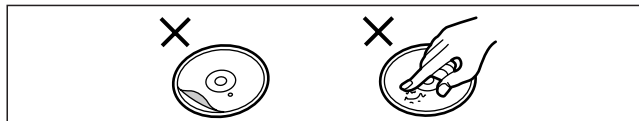

市販のラベルプリンターで表面に印刷したディスクは使わない。  
ハート型など、特殊形状のディスクはご使用にならないでください。（機器の故障の原因となります。）

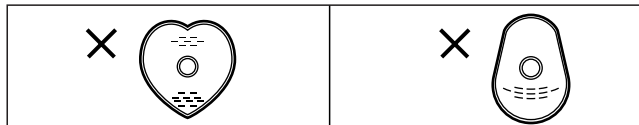

そりの大きなディスク、割れたりひびの入っているディスクはご使用にならないでください。

# 別売品のご紹介

---

## ■ ディスク関連商品（日立マクセル製）

8cm DVD-RAMディスク

（カートリッジ入り：カートリッジから取り外してご使用ください）

:DRMS-V28R.1P（2.8 GB：両面、1枚）

DVD-RAMディスク（カートリッジ入り）

:DRM-V47R.1P（4.7 GB：片面、1枚）

:DRM-V94R.1P（9.4 GB：両面、1枚）

DVD-RAMディスク（カートリッジなし）

:DRM-V47.1P（4.7 GB：片面、1枚）

:DRM-V47.1P5S（4.7 GB：片面、5枚）



DVD-Rディスク

:DR-V47.1P（4.7 GB：片面、1枚）

:DR-V47.1P5S（4.7 GB：片面、5枚）

# Q&A (よくあるご質問)



|       | Q (質問)                                       | A (回答)   | 参照<br>ページ |
|-------|--|--|-----------|
| 設置/接続 | ドルビーデジタルやDTSの5.1chサラウンド音声を楽しみたいが、どのような機器が必要か | 本機のみでは5.1chのサラウンド音声は楽しめません。ドルビーデジタルやDTSのデコーダー搭載アンプへデジタル接続し、アンプに6本のスピーカーを接続すると、5.1chサラウンド音声を楽しめます。  | 59        |
|       | ヘッドホンやスピーカーを直接つなげるか                          | 本機には直接接続できません。アンプなどを通して接続してください。   | 59        |
|       | テレビにS端子とコンポネント端子の両方がある場合、どちらに接続したらいいのか       | コンポネント端子は、DVDに記録されたままの状態です。信号を出力するため、S端子より、さらに忠実に色を再現します。  | 15        |
|       | D端子とコンポネント端子では、どちらが良いのか                      | どちらの端子に接続しても映像の質に差はありません。  | 15        |
|       | LDを接続できるか                                    | 外部入力(L1~L3)に接続できます。  | 60        |
|       | 引っ越しても使えるか                                   | 東日本、西日本に関係なく使えます。  | -         |
|       | 海外でも使えるか                                     | 本機は日本国内専用です。海外では電源電圧などが異なるため使用できません。   | -         |
| 使いかた  | 海外で買ったDVDビデオやビデオCDは再生できるか                    | 映像方式がNTSCであれば再生できます。さらに、DVDは、リージョン番号が「ALL」もしくは「2」を含んでいなければ再生できません。ディスクのジャケットをご確認ください。  | -         |
|       | リージョン番号がないディスクは再生できるか                        | DVDのリージョン番号は、ディスクが規格に適合していることも表しています。規格を満たしていないDVDは再生できません。  | -         |
|       | ビデオに録画できるか                                   | ほとんどのDVDは録画禁止処理がされており、録画できません。   | -         |
|       | ビデオから録画できるか                                  | 録画禁止処理がされていない場合は、録画できます。   | -         |
|       | DVD-RやDVD-RWは使えるか                            | DVD-Rは使用できます。<br>(ただし、ディスクの状態により使えないことがあります。)<br>DVD-RWは使用できません。   | -         |
| 録画や録音 | 録画中、音声多重放送の音声を切り換えて聞くことはできるか                 | DVD-RAMはリモコン扉内の[音声]で切り換えられます。  | 32        |
|       |  | DVD-Rは「DVD-R 二重放送音声記録」で録音時の音声を切り換えられます。  | 63        |
|       | VHF/UHF放送の録画中に、BS放送を見ることはできるか                | BSチューナー内蔵テレビであれば、見ることはできます。  | 25        |
|       | 予約録画の待機中、ディスクを入れ換えたりできるか                     | リモコン扉内の[タイマー切/入]を押し、待機状態を解除するとできます。(本体表示窓の「  」が消灯)<br>予約実行するためには、[タイマー切/入]を押し、「  」を点灯させておいてください。 | 37        |
|       | デジタル録音できるか                                   | MDなどに録音できます。<br>ただしDVDの場合、制約があります。   | 59        |
|       | DVD-RAMは何回録画できるか                             | 使用状況により異なりますが、10万回程度まで録画できます。  | -         |

# エラーメッセージ

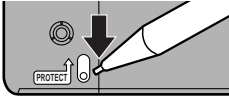
| テレビ画面  | 調べるところ・原因・対策   | ページ         |
|--|--|-------------|
| ディスクが入っていません   | ディスクが入っていない。<br>ディスクが裏返しになっている。<br>両面ディスクの場合、再生や録画したい側のラベルを上にしてください。   | 12<br>12    |
| 記録できないディスクが入っています  | 本機で記録できない方式のディスクやファイナライズ後のDVD-R、DVDビデオ、音楽CD、ビデオCDが入っている。<br>フォーマットされていないDVD-RAMが入っている。                       | 21<br>42    |
| このディスクは規定のフォーマットがされていません<br>記録するにはディスク管理でフォーマットしてください  |  | 42          |
| フォーマットが選択されました。ディスクの内容はプロテクトされていますが、フォーマットを実行してもよろしいですか？   |  | 21          |
| 非対応ディスクが入っています   | 本機で使用できないディスクが入っている。   | 21          |
| フォーマットできません  | 本機で使用できないディスクの場合があります。 .   | 21          |
| 記録できないディスクが入っています  |  | -           |
| カートリッジにライトプロテクトされたディスクが入っています<br>記録できません  | カートリッジのプロテクトを解除してください。  | -           |
| プロテクトされたディスクが入っています<br>消去できません   | 番組にプロテクトがかかっている。<br>ディスク全体にプロテクトがかかっている。   | 44<br>42    |
| 録画を正常に終了できませんでした   | 録画した番組にコピーガードがかかっている。<br>ディスクがいっぱいになった。<br>上記以外の理由で予約録画を正常に終了できなかった。   | -<br>-<br>- |
| 番組数がいっぱい記録できません  | すでに99番組を録画している。<br>不要な番組を消去する (DVD-RAMのみ)<br>新しいディスクを使う  | 44<br>-     |
| ディスクへの書き込みができません   | ディスクに傷が付いている。<br>ディスクが汚れている。   | -<br>69     |
| 時刻が設定されていません   | 本機の時刻が正しく設定されていない。   | 64          |
| 予約チャンネルを合わせてください   | チャンネルが正しく設定されていない。   | 64          |
| 再生できない地域番号のディスクです  | リージョン番号 (地域番号) の異なるディスクを再生しようとした。<br>本機で指定されたリージョン番号 (「2」, 「ALL」, 「2」を含むもの) 以外は再生できません。                      | -           |
| このタイトルはレコーダーの視聴制限レベルをこえています  | 視聴制限が設定されています。<br>視聴制限を変更してください。   | 62          |





| 本体表示窓 | 調べるところ・原因・対策  | ページ                |
|-------|---|--------------------|
| U11   | <p>ディスクが汚れている。<br/>大きな傷が付いている。<br/>この表示が消えないときは録画や再生、編集できません。<br/>本機では録画や再生できないディスクを入れている。<br/>DVD-RAM/PDレンズクリーナーでクリーニングをした。<br/>レンズのクリーニングが終了しました。[▲開/閉]を押して、ディスクトレイからレンズクリーナーを取り出してください。</p>                            | 69<br>-<br>21<br>- |
| U12   | <p>リモコンモードが異なっている。<br/>リモコンモードを合わせてください。</p>  | 60                 |
| U13   | <p>BSアンテナ線がショートしているため、本機が自動的にBS電源を切ります。<br/>BSアンテナ線を正しく接続し直した後、「BS電源」を再設定してください。</p>  | 16                 |
| U14   | <p>本機の内部温度が上昇している。<br/>安全のため強制的に電源が切れ、動作させることができません。この表示が消えるまで（約30分間）お待ちください。<br/>できるだけ風通しのよいところに設置してください。<br/>後面の冷却用ファンをふさがないでください。</p> | -<br>-<br>-        |
| U99   | <p>本機が正常に動作しない。<br/>本体の[電源]を押し、電源を切/入する。</p>  | -                  |

ディスク使用時に周期的な動作音（ディスクの回転音）がすることがありますが、本機の故障ではありません。

## 著作権について

ディスクを無断で複製、放送、公開演奏、レンタルすることは法律により禁じられています。

本製品は、著作権保護技術を採用しており、マクロビジョン社及びその他の著作権者が保有する米国特許及びその他の知的財産権によって保護されています。この著作権保護技術の使用は、マクロビジョン社の許可が必要で、またマクロビジョン社の特別な許可がない限り家庭用及びその他の一部の鑑賞用の使用に制限されています。分解したり、改造することも禁じられています。

Gコードは、ジェムスター社の登録商標です。  
Gコードシステムは、ジェムスター社のライセンスに基づいて生産しております。

本機がテレビ画面に表示する半角文字には、平成丸ゴシック™W4を使用しています。









ドルビーラボラトリーズからの実施権に基づき製造されています。Dolby、ドルビー、Pro Logic及びダブルD記号はドルビーラボラトリーズの商標です。

「DTS」、「DTSデジタルサラウンド」および「DTSデジタルアウト」はDTS社の登録商標です。

あなたが録画・録音したものは、個人として楽しむなどのほかは、著作権法上、権利者に無断で使用できません。なお、この商品の価格には、著作権法の定めにより、私的録画補償金が含まれております。お問い合わせ先：（社）私的録画補償金管理協会  
☎ 03-3560-3107（代）

# 故障かな !?

修理を依頼される前に、以下の内容で症状を確かめてください。なお、これらの処置をしても直らない場合や、以下に記されていない症状の場合は、お買い上げの販売店にご連絡ください。

| こんなときは |                         | ここをお確かめください  | 参照ページ                     |
|--------|-------------------------|--|---------------------------|
| 電源     | 電源が入らない                 | ▶ 電源プラグがコンセントから外れている。  | 14                        |
|        | 電源が、自動的に切れた             | ▶ 「自動電源〔切〕」が「2H」や「6H」になっている。<br>〔DVD電源〕を押し、電源を入れる。<br>各種安全装置が働いている場合があります。<br>本体の〔電源〕を押し、電源を入れる。   | 62<br>-                   |
| ボタン操作  | 操作できない                  | ▶ ディスクによってはその操作を禁止している場合があります。<br>予約録画の待機中になっている。(本体表示窓の“  ”が点灯)<br>〔タイマー切/入〕を押し、本体表示窓の“  ”を消灯させる。   | -<br>37                   |
|        |                         | ▶ EXT LINK録画の待機中になっている。(本体表示窓の“EXT Link”と“  ”が点灯)<br>本体の〔EXT LINK〕を押し、本体表示窓の“EXT Link”と“  ”を消灯させる。<br>本体内部の温度が上昇している。(本体表示窓に“U14”が点灯)<br>“U14”が消灯するまで待つ。<br>各種安全装置が働いている場合があります。以下の手順を行ってください。<br>1. 本体の〔電源〕を押し、電源を切る。電源が切れない場合は、約10秒押し続けると強制的に切れます。(または、電源プラグをコンセントから外し、約1分後再びコンセントに差し込む。)<br>2. 本体の〔電源〕を押し、電源を入れる。 | 33<br>33<br>73<br>-       |
| 再生     | 再生が始まらない、またはすぐに停止する     | ▶ ラベル面を上にして正しく入れる。<br>対応していないディスクが入っている。<br>ディスクが汚れている。<br>大きな傷やそりがあるディスクが入っている。<br>未記録のDVD-RAM、DVD-Rが入っている。   | 12<br>21<br>69<br>69<br>- |
|        | タイトル/チャプターを選んでも再生が始まらない | ▶ DVDで視聴制限が設定されていると、再生できないタイトルやチャプターがあります。<br>視聴制限を変更してください。   | 62                        |
|        | 早送り/早戻しすると画像が乱れる        | ▶ 多少乱れることがありますが、故障ではありません。   | -                         |
|        | 音声言語や字幕言語が切り換えられない      | ▶ ディスクに複数の言語が収録されていない。<br>GUIバーの「音声」、「字幕」ではなく、ディスクのメニュー画面でのみ切り換えられるディスクもあります。  | -<br>23                   |
|        | 字幕が出ない                  | ▶ ディスクに字幕が収録されていない。<br>GUIバーの「字幕」が「入」になっていない。  | -<br>51                   |
|        | アングルを切り換えられない           | ▶ マルチアングルが収録された場所以外では切り換わりません。   | -                         |
|        | 視聴制限の設定をしたときの暗証番号を忘れた   | ▶ 初期設定の内容をお買い上げ時の状態に戻してください。<br>トレイが開いている状態で、本体の[  /  ]と[  /  ]を同時に5秒以上押す。   | -                         |
|        | テレビが操作できない              | ▶ メーカー番号を合わせる。<br>(メーカーや機種により操作できない場合があります。)   | 20                        |
|        | リモコンが働かない               | ▶ 本体とリモコンのモードが合っていない。<br>リモコンモードを合わせる。   | 60                        |



| こんなときは                              | ここをお確かめください   | 参照ページ                      |
|-------------------------------------|---|----------------------------|
| 録画できない                              | ▶ ディスクが入っていない。または対応していないディスクが入っている。フォーマットされていない。<br>カートリッジのプロテクトが設定されている。解除する。<br>ディスクプロテクトがかかっている。プロテクトを解除する。<br>ディスクの容量がいっぱい、またはそれに近い状態になっている。<br>不要な番組を消去するか、新しいディスクを使う。   | 21<br>42<br>69<br>42<br>44 |
| Gコード予約録画内容が正しくない                    | ▶ 予約を転送する前に、必ず内容を確認してください。特にチャンネルは、本体で設定した表示チャンネル番号と同じであることを確認し、違っていたら修正してください。   | 36                         |
| 予約録画が正しくできない                        | ▶ 予約内容が間違っている。<br>予約録画の待機状態になっていない。(本体表示窓の“  ”が消灯)<br>[タイマー切/入]を押し、本体表示窓の“  ”を点灯させる。<br>予約録画の時間帯が重なっている。<br>時刻が合っていない。  | 37<br>37<br>-<br>64        |
| 予約録画中に本機の電源が「切」になった                 | ▶ 予約録画中にディスクの容量がなくなると、電源が「切」になります。  | -                          |
| 予約録画が終わっても、予約内容が消えない                | ▶ 毎日・毎週予約の場合は消えません。   | 38                         |
| [ 停止 ] を押しても、予約録画やEXT LINK録画が停止できない | ▶ 予約録画は、[ 停止 ] では停止できません。<br>[タイマー切/入]を押し、本体表示窓の“  ”を消灯させる。(録画が終わり、電源「入」の状態になります。)<br>EXT LINK録画は、[ 停止 ] では停止できません。<br>[EXT LINK]を押し、本体表示窓の“EXT Link”と“  ”を消灯させる。(録画が終わり、電源「入」の状態になります。) | 37<br>33                   |
| 録画した番組を全て消去しても、ディスクの残量が増えない         | ▶ DVD-RAMドライブなどで記録したパソコンのデータは本機で消去できませんので、ディスクの残量は増えません。<br>必要であれば、フォーマットしてください。  | 42                         |
| EXT LINK録画が正しく働かない                  | ▶ CSチューナーなどが外部入力1(L1)に正しく接続されていない。<br>CSチューナーなど接続した機器側で予約設定がされていない。   | 57<br>-                    |
| 音が出ない、小さい<br>または音がおかしい              | ▶ 正しく接続していない。<br>アンプに接続しているときは、アンプの入力切換なども確認する。<br>サラウンドが「1」や「2」になっている。<br>GUIバーの「サラウンド」を「切」にする。  | -<br>53                    |
| 聞きたい音声がかえらない                        | ▶ 正しい音声を選んでいない。<br>リモコン扉内の[音声]で正しい音声を選ぶ。  | 32                         |
| 映像が左または右にずれる                        | ▶ 水平位置調整を行ってください。   | 53                         |
| 4:3の画角を持った映像が左右方向に引き伸ばされる           | ▶ 正しい画角に調節してください。   | 53                         |
| 映像の一部が二重にぶれて見える                     | ▶ 本機の故障ではなく、ソフト側の映像の状態によるものです。<br>「TVタイプ」を「インターレース(525i)」にしてください。   | 63                         |
| GUI「映像設定」で画質を調整しても映像が変わらない          | ▶ 映像によっては効果が得られない場合があります  | -                          |

録画や予約

音声

プロGRESSIVE映像

故障かな!?

ご参考

# 故障かな!?(つづき)

「ここをお確かめください」に関する項目は該当ページの中に  で示しています。

| こんなときは     |   | ここをお確かめください   | 参照ページ        |
|------------|---|---|--------------|
| テレビ画面      | 映像が出ない  | ▶ テレビの入力切り換えが正しくない。<br>本機を接続した入力(ビデオ1など)に切り換える。   | -            |
|            |   | ▶ プログレッシブ映像に対応していないテレビと接続し、「TVタイプ」で「プログレッシブ(525P)対応」を選んだ。<br>「TVタイプ」で「インターレース(525I)」を選んでください。   | 63           |
|            | 本機を接続したら、テレビの映りが悪くなった   | ▶ テレビと本機に電波を分けたためです。<br>ブースター(市販)などを使用すると改善される場合があります。<br>(お買い上げの販売店にご相談ください。)  | -            |
|            | 画面サイズがおかしい  | ▶ テレビ側の画面モードを確認する。<br>「接続するTV」,「DVD-Video」や「DVD-RAM」の設定が正しくない。  | -<br>19、63   |
|            | 再生画面が上下にゆれる   | ▶ テレビの垂直同期を調整してみる。(テレビの説明書を確認するか、お買い上げの販売店にご相談ください。)  | -            |
|            | 画面メッセージが出ない   | ▶ 「オンスクリーン表示〔オート〕」を「入」にしていない。   | 63           |
|            | ブルーバック(青い画面)にならない   | ▶ 「ブルーバック」を「入」にしていない。   | 63           |
| 画像に残像が多く映る | ▶ GUIバーの「3D-NR」「ブロックNR」「モスキートNR」の設定値を「0」にするか、「MPEG DNR」を「切」にしてください。 | 53  |              |
| BS放送       | チャンネルを設定したが、BSチャンネルが設定できなかった  | ▶ BSアンテナを接続していない。<br>「BSアンテナ設定」をしていない。  | 16<br>16     |
|            | WOWOW放送が映らない  | ▶ WOWOWを見るには、BSデコーダー(市販)と放送局ごとの受信契約が必要です。<br>「BSアンテナ設定」をしていない。  | 55<br>16     |
|            | 映像も音声も出ない   | ▶ BSアンテナを接続していない。 接続する。<br>BSデコーダーの電源が「入」になっていない。<br>放送衛星のメンテナンスのため、一時的に放送が休止している。<br>放送が再開されるまでお待ちください。  | 16<br>-<br>- |
|            | 映像の映りが悪い、または音声にノイズ(雑音)が出る   | ▶ BSアンテナが正しい方向を向いていない。<br>正しい方向から少しでもずれると、BS放送を受信できません。<br>豪雪、豪雨、雷雲などで電波が減衰したり、強風でBSアンテナがゆれている。 気象条件による一時的な障害は、本機の故障ではありません。<br>BSアンテナ線が劣化している。 詳しくは、お買い上げの販売店にご相談ください。 | -<br>-<br>-  |
|            | Aモード番組の受信中に、テレビの音声が出ない  | ▶ 「独立音声」を選んでいる。<br>リモコン扉内の(TV/独立)で「テレビ音声」を選ぶ。   | 32           |
|            | ハイビジョン放送(BS9)が映らない  | ▶ 本機はハイビジョン放送に対応していないため、見ることはできません  | -            |
| 本体表示窓      | 表示が暗い   | ▶ 「FLディマー」設定で明るさを変える。   | 63           |
|            | 時刻表示が「0:00」で点滅している  | ▶ 時刻が合っていない。  | 64           |
|            | 録画時間が実際よりも少なく表示される  | ▶ 本体表示窓のメイン表示はノンドロップフレーム方式に対応しているため、実際の録画時間よりも若干少なく表示されることがありますが、実際の録画には影響ありません。  | 11           |

# 主な仕様



|          |   |
|----------|---|
| 電源       | AC 100 V 50 / 60 Hz   |
| 消費電力     | 約28 W<br>待機時：約3.0 W <sup>1</sup> (電源「切」時)<br>〔約3.5 W (時刻表示点灯時)<br>約0.9 W (時刻表示消灯時)〕   |
| 外形寸法     | 430 (幅)×306 (奥行)×79 (高さ) mm<br>突起物を含まず  |
| 質量       | 約3.7 kg   |
| 許容周囲温度   | +5 ~ 40   |
| 許容相対湿度   | 10 ~ 80%RH (結露なきこと)   |
| 光ピックアップ  | 1レンズ2レーザユニット方式<br>(RAM/ROM用：650 nm、CD用 780 nm)  |
| 記録可能ディスク | DVD-RAM 12 cm (4.7 GB / 9.4 GB)<br>DVD-RAM 8 cm (2.8 GB)<br>DVD-R (4.7 GB for General Ver.2.0)  |
| 記録方式     | DVD-RAM：DVDビデオ録画規格準拠<br>DVD-R：DVDビデオ規格準拠  |
| 記録時間     | 最大6時間 (4.7 GBディスク使用時)<br>XP：約1時間、SP：約2時間、<br>LP：約4時間、EP：約6時間  |
| 再生可能ディスク | DVD-RAM 12 cm (4.7 GB / 9.4 GB)<br>DVD-RAM 8 cm (2.8 GB)<br>DVD-R (4.7 GB for General Ver.2.0)<br>DVD-Video<br>音楽用CD (CD-DA)<br>ビデオCD (VCD)<br>CD-R/RW (CD-DA、VCDフォーマットのディスク) |
| 時計       | クォーツ制御 24時間表示 デジタル表示  |
| プログラム数   | 16プログラム   |
| 停電保証期間   | 約5年   |

## 音声方式

|        |  |
|--------|--|
| 記録圧縮方式 | ドルビーデジタル (2 ch記録)  |
| アナログ入力 | 入力端子：ピンジャック (LINE)<br>端子数：3系統<br>基準入力レベル：309 mVrms<br>入力レベル：FS 2 Vrms (1 kHz、0 dB)<br>入力インピーダンス：47 k                         |
| アナログ出力 | 出力端子：ピンジャック (LINE)<br>端子数：2系統 (2 ch)<br>基準出力レベル：309 mVrms<br>出力レベル：FS 2 Vrms (1 kHz、0 dB)<br>出力インピーダンス：1 k<br>負荷インピーダンス：10 k |
| デジタル出力 | 出力端子：光コネクタ<br>(PCM、ドルビーデジタル、DTS対応)<br>端子数：1系統  |

## テレビジョン方式

|                                 |   |
|---------------------------------|---|
| 映像方式                            | NTSC方式 525本 60フィールド                       |
| アンテナ受信入力                        | VHF：1 ~ 12 CH 75                          |
|                                 | UHF：13 ~ 62 CH 75                         |
|                                 | CATV：C13 ~ C63 CH 75                      |
|                                 | BS：1・3・5・7・9 <sup>2</sup> ・11・13・15 CH 75 |
| アンテナ用電源出力：DC 15.5 V、最大4 W       |   |
| 検波入力/出力：0.67 Vp-p (75)          |   |
| ビットストリーム入力/出力<br>：0.5 Vp-p (75) |   |

## 映像方式

|                             |   |
|-----------------------------|---|
| 記録圧縮方式                      | MPEG2 (Hybrid VBR)  |
| 映像入力                        | 入力レベル：1 Vp-p (75)   |
|                             | 入力端子：ピンジャック   |
|                             | 端子数：3系統   |
| S映像入力                       | Y入力レベル：1 Vp-p (75)  |
|                             | C入力レベル：0.286 Vp-p (75)  |
|                             | 入力端子：S端子<br>端子数：3系統   |
| 映像出力                        | 出力レベル：1 Vp-p (75)   |
|                             | 出力端子：ピンジャック   |
|                             | 端子数：2系統   |
| S映像出力                       | Y出力レベル：1 Vp-p (75)  |
|                             | C出力レベル：0.286 Vp-p (75)  |
|                             | 出力端子：S端子<br>端子数：2系統   |
| コンポーネント映像出力 (525 P / 525 I) | Y出力レベル：1 Vp-p (75)  |
|                             | C <sub>B</sub> 出力レベル：0.7 Vp-p (75)  |
|                             | C <sub>R</sub> 出力レベル：0.7 Vp-p (75)  |
|                             | 出力端子：ピンジャック<br>(Y：緑、P <sub>B</sub> /C <sub>B</sub> ：青、P <sub>R</sub> /C <sub>R</sub> ：赤)<br>端子数：1系統 |
| D1/D2映像出力 (525 P / 525 I)   | Y出力レベル：1 Vp-p (75)  |
|                             | P <sub>B</sub> /C <sub>B</sub> 出力レベル：0.7 Vp-p (75)  |
|                             | P <sub>R</sub> /C <sub>R</sub> 出力レベル：0.7 Vp-p (75)  |
|                             | 出力端子：D端子<br>端子数：1系統   |

- 1 VTRの省エネ法に定める計算式による待機時消費電力値を示す
- 2 本機ではハイビジョン放送 (BS9チャンネル) を見ることはできません。

この仕様は、性能向上のため変更することがあります。

### 音のエチケット

楽しい音楽も時と場所によっては気になるものです。特に静かな夜間には窓を開めたり、ヘッドホンをご使用になるのも一つの方法です



音のエチケット  
シンボルマーク

故障かな!?(つづき)

1参考

主な仕様

# 用語解説

## ア インターレース出力 / プログレッシブ出力

従来の映像信号は525I(1: インターレース = 飛び越し走査)といわれるのに対し、その525I信号の倍の走査線数を持つ高密度な映像信号を525P(P: プログレッシブ = 順次走査)といいます。

## カ コンポーネント映像出力

輝度(Y)、コンポーネント(P<sub>B</sub>/C<sub>B</sub>、P<sub>R</sub>/C<sub>R</sub>)信号が、それぞれ独立して出力されるため、色をより忠実に再現します。また、本端子はプログレッシブ映像(525P)にも対応しているため、インターレース(525I)信号の映像よりも高密度な映像が楽しめます。

## サ サンプリング周波数

サンプリングとは、音の波(アナログ信号)を一定時間の間隔で刻み、刻まれた波の高さを数値化(デジタル信号化)することです。1秒間に刻む回数をサンプリング周波数といい、回数が多いほど原音に近い音を再現できます。

## タ タイトル、チャプター、トラック

DVDは、いくつかの大きな区切り(タイトル)と小さな区切り(チャプター)に分けられており、それぞれの区切りの番号を、タイトル番号、チャプター番号と呼びます。

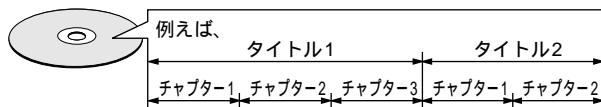

ビデオCDやCDは、いくつかの区切り(トラック)に分けられており、これらの区切りの番号をトラック番号と呼びます。

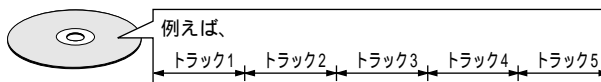

## チャンネル (DVD用語)

出力される音域や特性によって分けられた音の種類です。例) 5.1チャンネル

フロントスピーカー [ L (1CH) / R (1CH) ]

センタースピーカー (1CH)

サラウンドスピーカー [ L (1CH) / R (1CH) ]

サブウーハー [ 1CH x 0.1 = 0.1CH ]

出力される音声全体に対して低音が占める割合 GUIバーでは以下のように示されます。

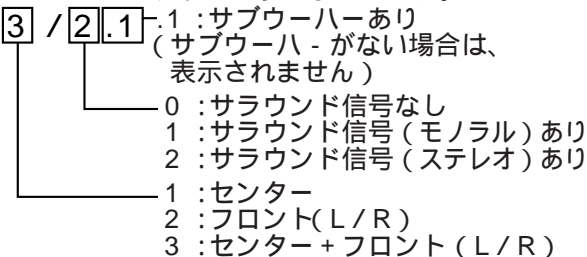

## チャンネル (放送用語)

受信チャンネル

新聞のテレビ番組欄に使われている、放送局からの電波を受信するチャンネルです。

チャンネルポジション

選局の順番を表示するもので、受信するチャンネルを表示します。

表示チャンネル

本体表示窓やテレビ画面に表示されるチャンネルです。ガイドチャンネル

Gコード予約をするために放送局につけられたチャンネルです。(例: NHK総合 80、NHK教育 90) 本機のリモコンを使用する場合はガイドチャンネルの設定は使用しません。

拡張チャンネル

将来のシステムに対応するもので、現在は使用しません。

## デコーダー

DVDビデオなどに符号化して記録したデータを解読し、映像や音声の信号に戻す装置のことです。この処理をデコードといいます。

## パン & スキャン / レターボックス

DVDビデオの多くは、ワイドテレビ画面(画面の横縦比が16:9)を前提に制作されているため、横縦比が4:3のテレビ画面に映し出そうとすると、16:9の映像が4:3の画面におさまらなくなります。4:3のテレビに映し出すには2つの方法があります。

パン & スキャン:

映像の左右をカットして、画面全体に映し出します。



レターボックス:

画面の上下に黒い帯を入れて、4:3の画面で16:9の映像を再現します。



## ファイナライズ

録音・録画されたCD-R、CD-RWやDVD-Rなどを再生対応機器で再生できるように処理すること。本機ではDVD-Rのファイナライズが可能です。

## フィルム素材 / ビデオ素材

一般的に、DVDソフトの映像情報にはフィルム素材とビデオ素材があります。本機は、DVDソフトに記録された映像の素材を判別し、それぞれに最適な方法でプログレッシブ出力に変換します。

フィルム素材

フィルムのイメージが24コマ/秒で記録されているもの。(映画撮影で使われるフィルムには、24コマ/秒で画像が記録されています。)最近では30コマ/秒で記録されたプログレッシブ映像も登場しつつあります。

ビデオ素材

映像情報が30コマ/秒で記録されているもの。

### ● フレーム / フィールド

フレームとは、テレビの1枚の画面のことです。1フレームはフィールドと呼ばれる2枚の画面からなっています。



フレームスタイルのときは、2枚のフィールドの間でブレを生じることがありますが、画質は良くなります。

フィールドスタイルのときは、情報量が少ないため画像は少し粗くなりますが、ブレを生じません。

### ● プレイバックコントロール (PBC)

ビデオCDを再生する方式のひとつで、表示されるメニュー画面を見ながら、見たい画面や情報を選ぶことができます。(本機は、バージョン2.0および1.1に対応しています。)

### ● プレイリスト

自分で作成したお好みのシーンを順番に再生したり、連続して再生したりすることができます。また、特定のシーンを直接、頭出しすることも可能です。

### ● プログラムナビ

テレビ画面に表示される、録画した番組の一覧です。その中から見たい番組を頭出ししたりすることができます。

### ラ リニアPCM (LPCM)

圧縮せずにデジタル信号に置き換えられた信号です。CDでは、44.1 kHz / 16 bit で記録されているのに対し、DVDでは48 kHz / 16 bit ~ 96 kHz / 24 bit で記録されていますので、CDよりも高音質での再生が可能です。デジタル音声出力端子からのリニアPCM音声は2chで出力されます。

### A Bitstream (ビットストリーム)

圧縮され、デジタル信号に置き換えられた信号です。デコーダーにより、5.1chなどのマルチチャンネル音声にデコードされます。

### ● CPRM (シーピーアールエム : Content Protection for Recordable Media)

一度だけ録画が許可された放送(例：一部のBSデジタル放送)を録画することができる著作権保護技術のことです。

### ● Dolby Digital (ドルビーデジタル)

ドルビー社の開発したデジタル音声の圧縮方式です。ステレオ(2ch)はもちろん、独立したサラウンド音声にも対応しており、最大5.1chの音声データを効率よくディスクに収めることができます。

### ● Dolby Pro Logic (ドルビープロロジック)

4チャンネル信号を2チャンネルに記録し、演算処理により、再び4チャンネルの独立した信号を再生するサラウンドシステムです。サラウンド信号はモノラルです。

### ● DTS (ディーティーエス)

映画館で多く採用されている最大5.1chのサラウンドシステムです。チャンネル間のセパレーションも良く、情報量も多いので、リアルな音響効果が得られます。

DTSは全チャンネル使用を前提に制作されています。

### ● D1/D2映像出力

S映像よりもさらに鮮明な、コンポーネント映像と同等の映像を得ることができます。また、本端子はプログレッシブ映像出力(525P)にも対応しているため、525I信号の映像よりも高密度な映像が楽しめます。

### ● I/P/B

DVDでは、データを効率よくディスクに収めるため、画面間で共通するデータは共用し、異なるデータは各画面ごとに記録しています。

I-picture : 共用データの基準として単独で記録されるフレーム

P-picture : 過去のI-picture、またはP-pictureを元につくられるフレーム

B-picture : I/P両方を元につくられ、両者の間をうめるフレーム

I-pictureの画質がもっとも良く、画質調節をするときは、I-pictureを選ぶことをおすすめします。

### ● S映像出力

映像信号をカラー(C)信号と輝度(Y)信号に分離してテレビに伝えるため、より鮮明な画像を得られます。

本機は自動的にワイドテレビの画面設定を切り換えるS1/S2規格に対応していますので、テレビのS映像入力端子の種類にあわせて、信号が出力できます。

| 本体             | テレビ      |
|----------------|----------|
| S映像出力端子S1 :    | S1のみに対応  |
| S映像出力端子S1/S2 : | S1とS2に対応 |

### ■ S1映像信号

4 : 3に圧縮されたワイドソフトを自動的に16 : 9のサイズに戻して映します。

ディスク内の映像



画面の映像



### ■ S2映像信号

S1の機能に加え、レターボックスのソフトを自動的にワイド画面いっぱい映し出します。

ディスク内の映像



画面の映像



# さくいん

|   |                     |                    |   |                     |
|---|---------------------|--------------------|---|---------------------|
| あ | アングル.....51         | ディスク管理.....42      | や | 予約録画.....36         |
|   | インターレース.....78      | ディスクプロテクト.....42   | ら | ランダム再生.....31       |
|   | 追っかけ再生.....34       | テレビチャンネル.....20、76 |   | リピート再生.....52       |
| か | ガイドチャンネル.....78     | テレビと接続.....14      |   | リージョン番号.....表紙、71   |
|   | 画質モード.....53        | テレビに合わせて設定.....19  |   | リモコンでテレビ操作.....20   |
|   | カートリッジのプロテクト.....69 | 同時録画再生.....35      |   | リモコンモード.....60、62   |
|   | コマ送り、コマ戻し.....30    | トップウインドウ.....49    |   | リモコン予約.....39       |
|   | コンポーネント.....15、78   | ドルビーデジタル.....79    |   | 録画.....24           |
| さ | 再生.....22           | な                  |   | 録画モード(録画時間).....12  |
|   | サラウンド.....53        | は                  | A | A-Bリピート再生.....52    |
|   | 市外局番チャンネル一覧表.....66 | 早送り、早戻し.....30     |   | BSアンテナ.....17       |
|   | 時刻合わせ.....64        | 番組プロテクト.....44     |   | BSデジタル放送.....56     |
|   | 視聴制限.....62         | ぴったり録画.....25      |   | BS電源.....17         |
|   | 自動CM早送り.....29      | ビデオ.....33、60      |   | CATV放送.....58       |
|   | シームレス再生.....62      | ファイナライズ.....42、78  |   | CPRM.....21、79      |
|   | 終了時刻予約録画.....41     | フォーマット(初期化).....42 |   | CSデジタル放送.....57     |
|   | 情報表示.....68         | プレイリスト再生.....27    |   | D1/D2映像出力.....15、79 |
|   | 初期設定.....61         | プレイリストシーン再生.....27 |   | DTS.....79          |
|   | スキップ.....28         | プレイリスト編集.....46    |   | DVD-R.....21、42     |
|   | スロー再生.....30        | プログラム再生.....31     |   | EXT LINK録画.....33   |
| た | タイムワープ.....29、35    | プログラムナビ再生.....26   |   | Gコード予約.....36       |
|   | ダビング.....33         | プログラムナビ編集.....44   |   | GUIバー.....50        |
|   | チャンネル.....78        | プログレッシブ.....63     |   | PBC付ビデオCD.....79    |
|   | チャンネル削除.....64      | 別売品のご紹介.....70     |   | WOWOW.....55        |
|   | チャンネル設定.....18、64   | ま                  |   |                     |
|   | チャンネル微調整.....65     | マーカー.....52        |   |                     |
|   | 続き再生.....23         | メーカー番号.....20      |   |                     |
|   | ディスク.....21         |                    |   |                     |





# 日立家電品のお客様ご相談窓口一覧表

日立家電品についてのご相談や修理はお買い上げの販売店へ  
なお、転居されたり、贈物でいただいたものの修理などで、ご不明な点は下記窓口にご相談ください。

修理などアフターサービスに  
関するご相談は  
TEL 0120-3121-68  
FAX 0120-3121-87

商品情報やお取扱いに  
ついてのご相談は  
TEL 0120-3121-11  
FAX 0120-3121-34

**一般ご相談窓口** 家電品についてのご意見やご要望は各地区の**お客様相談センター**へ

| 地区お客様相談センター |                |                         |
|-------------|----------------|-------------------------|
| 担当地域        | 電話番号           | 所在地                     |
| 北海道地区       | (011) 833-5088 | 札幌市白石区東札幌2条4-1-10       |
| 東北地区        | (022) 232-5088 | 仙台市宮城野区扇町1-1-45         |
| 関東・甲信越地区    | (03) 3834-8588 | 台東区東上野2-7-5 (日立家電上野ビル)  |
| 中部地区        | (052) 795-5088 | 名古屋市守山区川宮町55 (日立家電守山ビル) |
| 関西地区        | (078) 431-5088 | 神戸市東灘区甲南町1-3-8          |
| 中国地区        | (082) 231-5088 | 広島市西区観音新町1-7-17         |
| 四国地区        | (0877) 47-1088 | 坂出市林田町4285-143          |
| 九州・沖縄地区     | (092) 281-5088 | 福岡市博多区店屋町7-18 (博多渡辺ビル)  |

ご相談窓口の名称、所在地等は変更になることがありますのでご了承ください。

# メモ

---

A large rectangular area with rounded corners, containing 25 horizontal lines for writing. The lines are evenly spaced and extend across the width of the page, providing a template for taking notes.

# 保証とアフターサービス（必ずご覧ください）

修理を依頼される時は（出張修理）

「故障かな？」に従って調べていただき、異常のあるときは、必ず電源プラグを抜いてから、お買い上げの販売店にご連絡ください。

## 保証書（別添）

保証書は、必ず「お買い上げ日・販売店名」などの記入をお確かめの上、販売店から受け取っていただき内容をよくお読みの後大切に保管してください。

保証期間...お買い上げ日から1年です。

## 補修用性能部品の保有期間

この製品の補修用性能部品の保有期間は製造打ち切り後8年です。性能部品とは、その製品の機能を維持するために必要な部品です。

## ご不明な点や修理に関するご相談は

修理に関するご相談ならびにご不明な点は、お買い上げの販売店または最寄りの「ご相談窓口」にお問い合わせください。

保証期間中は

修理に際しましては保証書をご提示ください。保証書の規定に従って販売店が修理させていただきます。

保証期間が過ぎているときは

修理すれば使用できる場合には、ご希望により修理させていただきます。

ご連絡していただきたい内容

|        |                           |
|--------|---------------------------|
| 品名     | DVD ビデオレコーダー              |
| 形名     | DV-RX4000                 |
| お買い上げ日 | 年 月 日                     |
| 故障の状況  | できるだけ具体的に                 |
| ご住所    | 付近の目印なども<br>合わせてお知らせください。 |
| お名前    |                           |
| 電話番号   |                           |
| 訪問ご希望日 |                           |

## 修理料金のしくみ

**技術料** 故障した製品を正常に修復するための料金です。技術者の人件費、技術教育費、測定機器等設備費、一般管理費などが含まれています。

+

**部品代** 修理に使用した部品代金です。その他修理に付帯する部材などを含む場合もあります。

+

**出張料** 製品のある場所へ技術者を派遣する場合の費用です。別途、駐車料金をいただく場合があります。

製造番号は品質管理上重要なものです。お買い上げの際には、製品本体と保証書の製造番号が一致しているかご確認ください。

DVDレコーダー本体の故障もしくは不具合により発生した、付随的損害（録画内容などの補償）の責については、ご容赦ください。

Gコードは、ジェムスター社の登録商標です。

Gコードシステムは、ジェムスター社のライセンスに基づいて生産しております。

本機を使用できるのは日本国内のみで、外国では電源電圧、放送方式が異なりますので使用できません。

This DVD VIDEO RECORDER set can not be used in foreign country as designed for Japan only.

## 愛情点検

長年ご使用のDVD ビデオレコーダ - の点検を！



こんな症状はありませんか

再生しても映像や音が出ない  
煙が出たり、異常なおいや音がする  
水や異物が入った  
本体やテレビ画面の表示が出ない  
その他の異常や故障がある

このような症状のときは故障や事故防止のため、スイッチを切り、コンセントから電源プラグを抜いて、必ず販売店に点検をご相談ください

## 便利メモ

おぼえのため記入されると便利です

|        |         |          |           |
|--------|---------|----------|-----------|
| お買い上げ日 | 年 月 日   | 品番       | DV-RX4000 |
| 販売店名   |         | お客様ご相談窓口 |           |
|        | ☎ ( ) - | ☎ ( ) -  |           |

ご購入店名、ご購入日を記入しておいてください。サービスを依頼される時に便利です。

株式会社 日立製作所

〒105-8430 東京都港区西新橋2-15-12

電話 (03) 3502-2111

RQT6591-1N