

# 外部機器を接続する

## お手持ちの機器と接続する..... 50

- 接続できる機器 ..... 50
- ビデオ、DVD レコーダーなどの録画機器と接続する..... 51
- HDMI 出力端子付きの DVD レコーダーなどと接続する ..... 52
- Wooo リンク対応機器と接続する ..... 53
- ビデオカメラと接続する ..... 54
- DVD プレーヤーと接続する..... 55
- ゲーム機と接続する ..... 56
- 光デジタル音声入力端子付きオーディオ機器と接続する ..... 57
- CATV ホームターミナルと接続する ..... 58
- IR コントローラー（別売）を接続する ..... 59
- PC（パソコン）と接続する..... 60
  - 対応信号について ..... 61
  - RGB 入力端子ピン配置 ..... 61

## SD メモリーカードの取り扱い..... 62

- SD メモリーカードを入れる ..... 62
- SD メモリーカードの抜きかた ..... 62

## 外部機器と接続したときの設定..... 63

- Wooo リンクを設定する..... 63
- 接続のない入力端子をスキップ設定する ..... 64
- 画面表示の機器名を変更する ..... 64
- ゲームモードを設定する ..... 65

はじめに

テレビを  
設置する

外部機器を  
接続する

テレビを  
楽しむ

番組を  
視聴予約する

写真・ビデオ  
を楽しむ

接続した  
機器を楽しむ

インターネット  
を楽しむ

AV ネットワーク  
を楽しむ

お好みや使用状態  
に合わせて設定する

個別に設定  
したいとき

困った  
ときは

その他

# お手持ちの機器と接続する

## お守りください

### 接続時のご注意

- 他の機器と組み合わせてご使用になるときはそれぞれの取扱説明書をよくお読みください。
- 接続の際は各機器の電源を切ってから行ってください。電源を入れた状態で接続すると、大きな音が出たり故障の原因となることがあります。
- 他の機器との接続時、入出力端子をまちがえて接続すると、故障の原因になりますのでご注意ください。
- 接続する他の機器、接続コードおよびアンテナ線が、テレビの画面または画面の後面に配置されますと、映像がゆれたり妨害を受ける恐れがあります。接続機器、接続コードおよびアンテナ線は上記の配置を避けてください。

## 接続できる機器

(下記から入力端子数に合わせて、お選びください。)

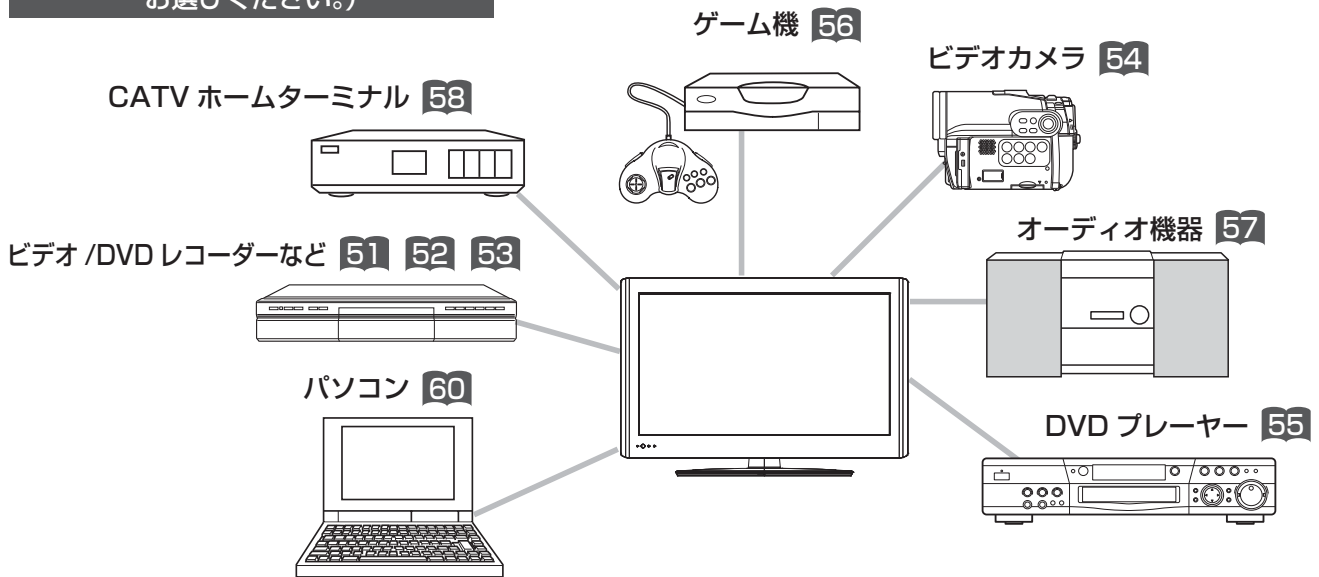

## メモ

ご使用になる外部機器や接続方法に合わせて設定することができます。外部機器と接続したときの設定 **63** をご覧ください。

## システムアップに必要な接続コード

これらと同等のコードが相手側の機器に付属している場合には、新しく購入される必要はありません。

- 映像・音声信号入出力接続コード VS-120G (コード長 2m)



主に Hi-Fi ビデオの映像・音声入出力端子との接続に使用します。

- 映像・音声信号入出力接続コード VS-315G (コード長 1.5m)



主にモノラルビデオの映像・音声入出力端子との接続に使用します。

- 映像信号入出力接続コード VS-220G (コード長 2m)



主にビデオの映像入出力端子との接続に使用します。

- HDMI ケーブル (市販品)



HDMI ケーブルは、HDMI ロゴ表示のあるケーブルを使用してください。

- DVI-HDMI 変換ケーブル (市販品)



- 音声信号入出力接続コード AR-115G (コード長 1.5m)



主に Hi-Fi ビデオの音声入出力端子との接続、ステレオ装置との接続に使用します。

- D 端子ピンケーブル TP-CDP01 (コード長 1.5m)



DVD プレーヤーのコンポーネントビデオ出力との接続に使用します。

- D 端子ケーブル TP-CDD02 (コード長 1.5m)



D 端子対応機器との接続に使用します。詳しくは、接続機器の取扱説明書をご覧ください。

- ミニ D-Sub 15 ピン RGB 接続ケーブル (市販品)



RGB 入力端子と PC (パソコン) の接続に使用します。

# ビデオ、DVDレコーダーなどの録画機器と接続する

D端子付きの録画機器をご使用のときは、D端子ケーブルで接続されることをおすすめします。より良い画質でお楽しみいただけます。

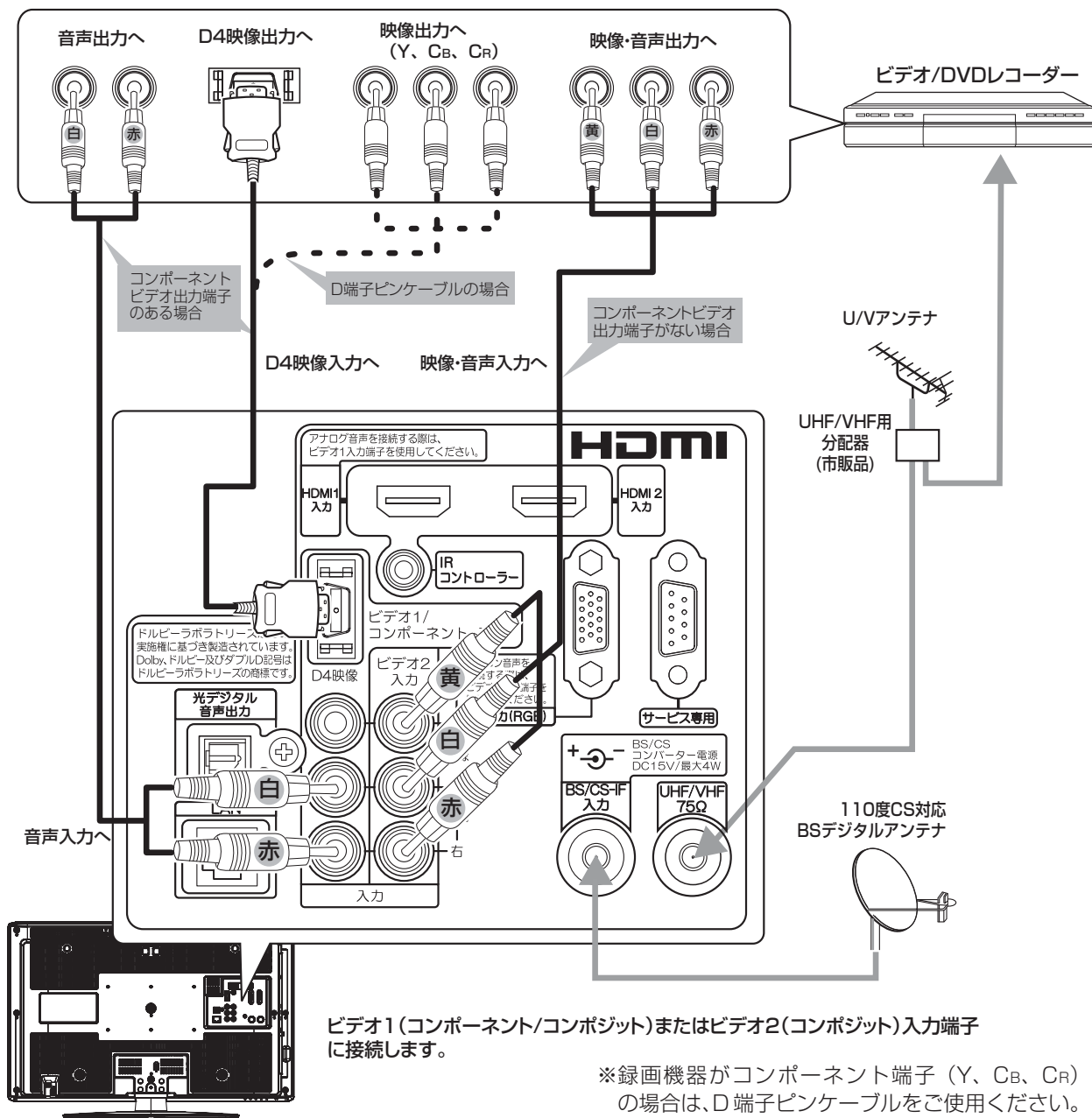

## お知らせ

- 接続時は必ず各機器の電源を切ってください。(市販の接続コードをご使用ください。)
- アンテナ線は本機と録画機器両方に接続します。受信方式などの違いによって、接続のしかたが異なりますので、詳しくは録画機器の取扱説明書をご覧ください。
- 録画機器のU/Vアンテナ出力端子から本機のU/Vアンテナ入力端子に接続すると、地上デジタル放送が正しく受信できない場合がありますので、この接続方法はおすすめできません。

### D端子ピンケーブル使用時のご注意

D端子ピンケーブルをご使用になる場合は、映像信号により正しく表示されないことがあります。メニューの「画面設定」「ワイド制御信号検出」を「する」にしているときは、「しない」に設定してください 143。お買い上げ時には、「しない」に設定されています。

### 録画機器接続時のご注意

デジタルチューナーなどの映像をビデオ、DVDレコーダーなどの録画機器を通して入力すると、著作権保護技術によって、映像が正しく表示されない場合があります。このような場合は、録画機器を通さずに、本機のビデオ入力端子に直接接続してください。

はじめに  
テレビを  
設置する  
外部機器を  
接続する  
テレビを  
楽しむ  
番組を  
視聴予約する  
写真・ビデオ  
を楽しむ  
接続した  
機器を楽しむ  
インターネット  
サービスを楽しむ  
AVネットワーク  
を楽しむ  
お好みや使用状態  
に合わせて設定する  
個別に設定  
したいとき  
困った  
ときは  
その他

# ！お手持ちの機器と接続する（つづき）

## HDMI 出力端子付きの DVD レコーダーなどと接続する

本機は、HDMI または DVI 出力端子付き機器との接続ができます。

### HDMI 出力端子付き機器の場合

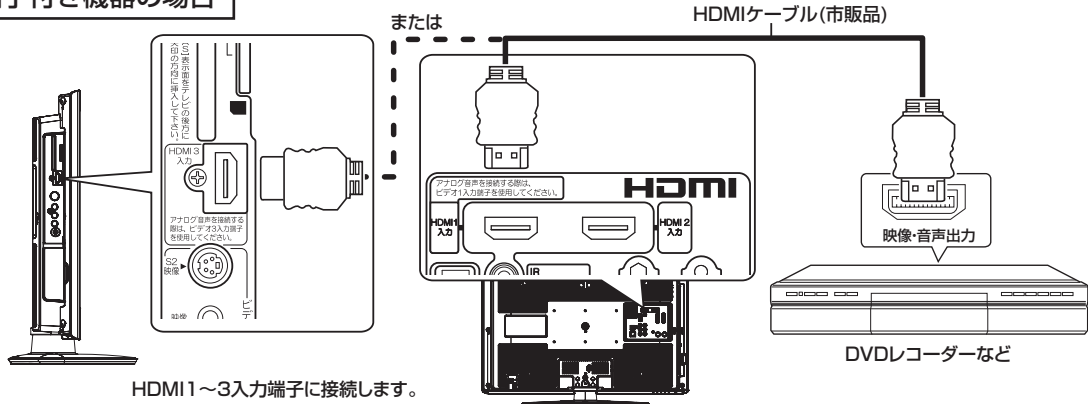

### DVI 出力端子付き機器の場合

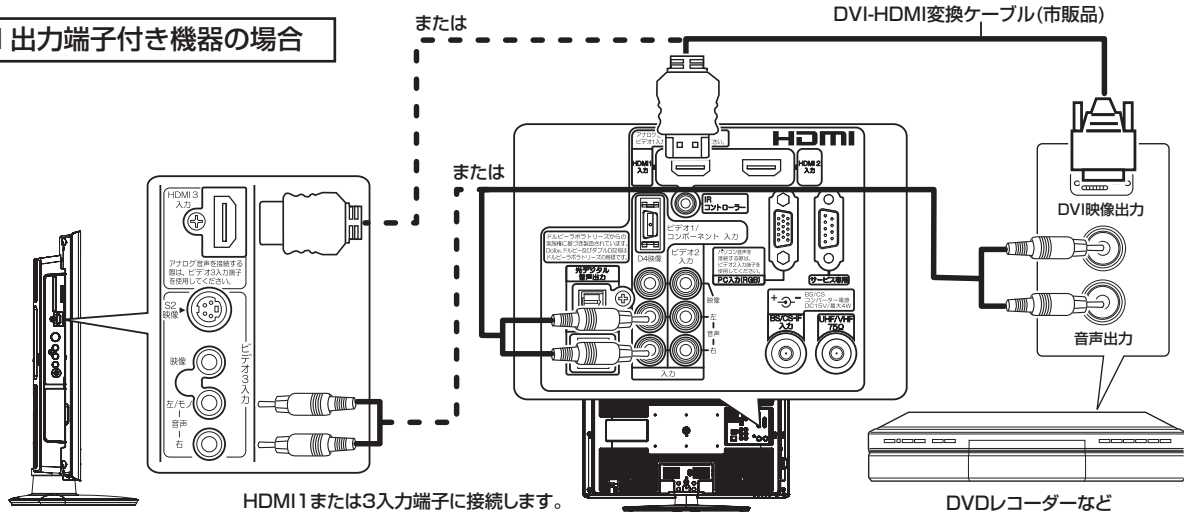

### お知らせ

- HDMI 規格に適合していないケーブルは使用できません。HDMI ロゴの表示があるケーブルを使用してください。
- 1080p の映像信号を入力する場合は、HIGH SPEED 対応品をご使用ください。
- 本機は HDMI または DVI 出力端子付き機器との接続ができますが、一部の機器では映像や音声がでないなど正常に動作しない場合があります。
- DVI 出力端子付き機器は、HDMI1 入力端子 / ビデオ 1 音声入力端子または HDMI3 入力端子 / ビデオ 3 音声入力端子に接続してください。HDMI2 入力端子は、映像信号のみの場合で使用できます。
- 出力する機器側の信号切り換えや操作により画面や音声にノイズが入る場合がありますが、故障ではありません。
- HDMI/DVI 1、2、3 入力は、リモコンまたは本体の入力切換ボタンで選択することができます。
- DVI 信号を入力すると「DVI」の表示がでます。対応する信号について
  - ・映像信号：480i ※、480p、1080i、720p、1080p(24Hz/60Hz)  
※ HDMI 信号のみ
  - ・音声信号：リニア PCM  
サンプリング周波数  
32kHz / 44.1kHz / 48kHz

### ・ HDMI/DVI PC 信号

信号名	解像度	水平周波数 (kHz)	垂直周波数 (Hz)	ドットクロック (MHz)
VGA60	640 × 480 @60Hz	31.47	59.94	25.18
SVGA60	800 × 600 @60Hz	37.88	60.32	40.00
XGA60	1024 × 768 @60Hz	48.36	60.00	65.00
SXGA60	1280 × 1024 @60Hz	63.98	60.02	108.00
WXGA60(1280)	1280 × 768 @60Hz	47.78	59.87	79.50
WXGA60(1360)	1360 × 768 @60Hz	47.71	60.02	85.50
WXGA60(1366)	1366 × 768 @60Hz	47.71	59.79	85.50

- 画面表示ボタンを押した時は、入力信号の解像度を表示します。正常に表示できない場合などに対応信号かどうか確認することができます。

(表示例)

480i 信号 H : 1440, V : 240  
 480p 信号 H : 720, V : 480  
 1080i 信号 H : 1920, V : 540  
 1080p 信号 H : 1920, V : 1080  
 無信号時 H : 0, V : 0  
 XGA60 信号時 H : 1024, V : 768



# Wooo リンク対応機器と接続する

Wooo リンク対応機器を接続することにより、外部機器と連動した操作が可能です。

Wooo リンクに対応した AV アンプまたはレコーダーを使用することにより、本機のリモコンで操作することができます。

## レコーダーと AV アンプを接続する場合

AV アンプ側の音声遅延設定で調節できない場合は、テレビ側の HDMI 入力に接続してテレビ側の「光デジタル音声遅延設定」**140** で調節してください。

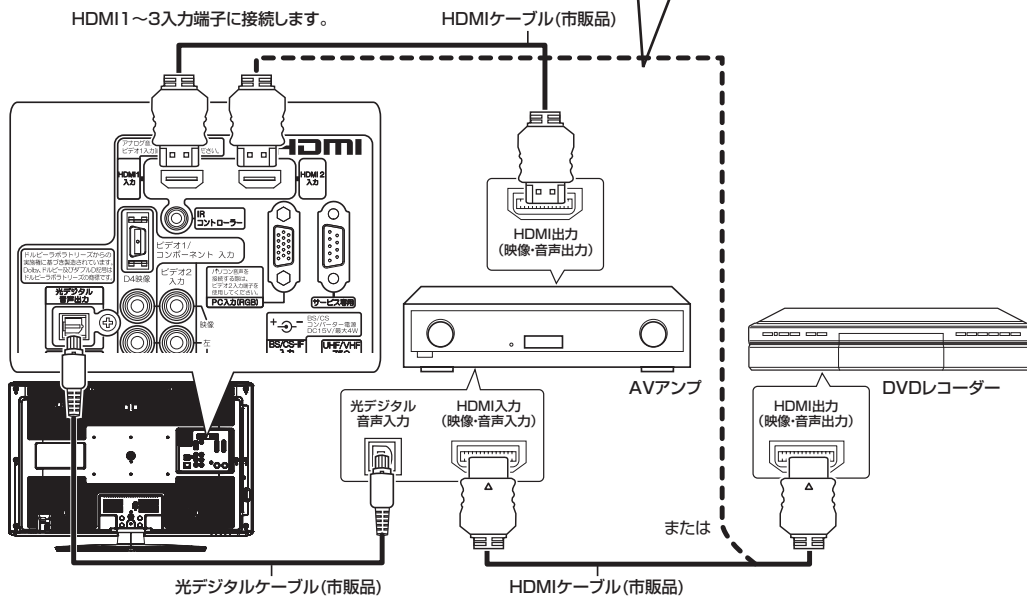

## レコーダーを接続する場合

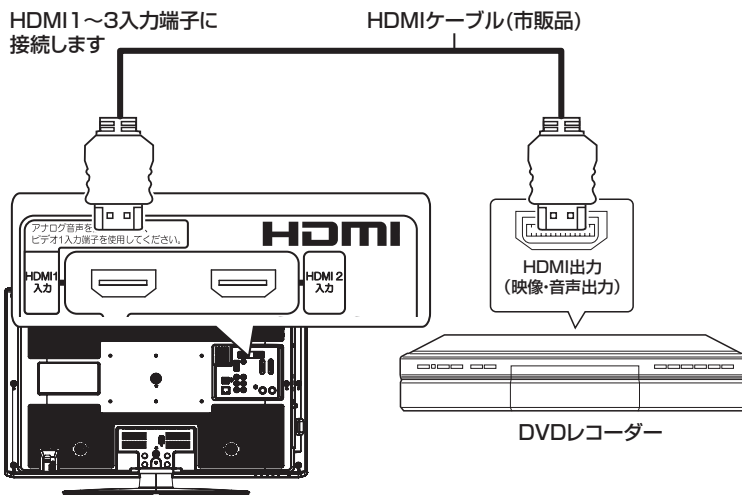

### お知らせ

- 対応機器一覧 **96** に記載の接続機器で動作を確認しています。
- HDMI 規格に適合していないケーブルは使用できません。HDMI ロゴ表示があるケーブルを使用してください。
- 本機で操作できる AV アンプは 1 台です。
- AV アンプは本機とレコーダーの間に接続してください。レコーダー再生時に映像に対して音声が進んで聞こえる場合は、AV アンプ側の音声遅延設定で調節してください。
- Wooo リンクを使うには「Wooo リンク設定」**63** が必要です。また、接続した AV アンプ側とレコーダー側の設定も必要です。詳しくは各機器の取扱説明書をご覧ください。

はじめに

テレビを  
設置する

外部機器を  
接続する

テレビを  
楽しむ

番組を  
視聴予約する

写真・ビデオ  
を楽しむ

接続した  
機器を楽しむ

インターネット  
サービスを楽しむ

AV ネットワーク  
を楽しむ

お好みや使用状態  
に合わせて設定する

個別に設定  
したいとき

困った  
ときは

その他

# 手持ちの機器と接続する（つづき）

## ビデオカメラと接続する

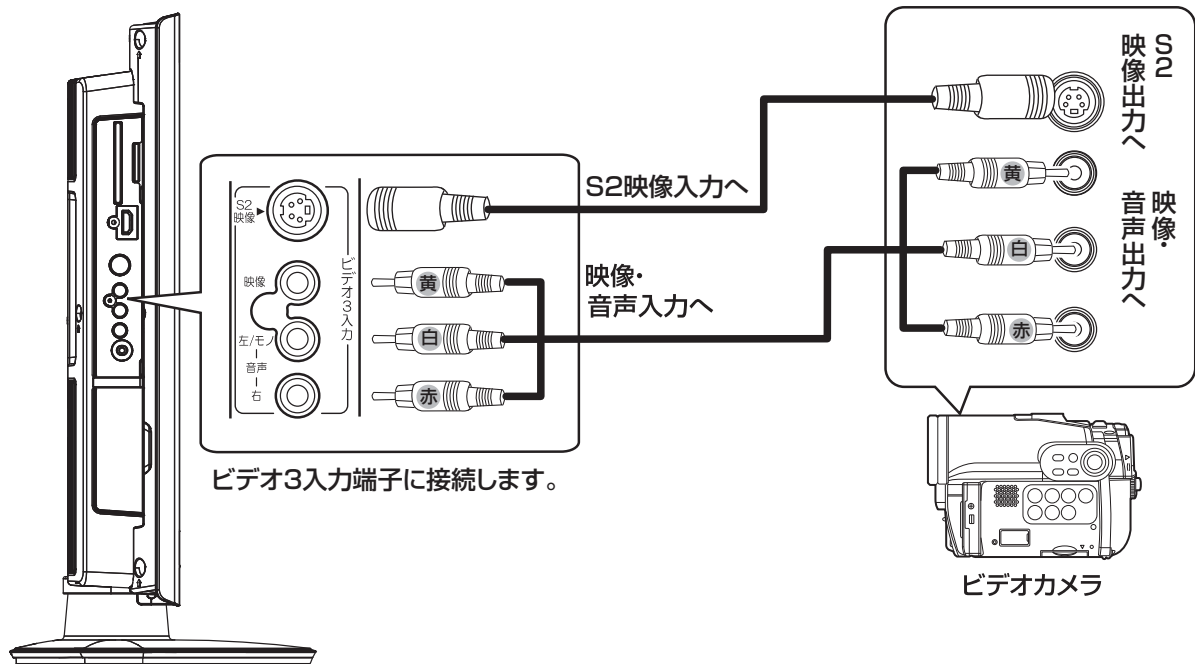

### メモ

#### S2映像端子について

明るさ信号と色の信号を分けて送る信号用の端子です。S2映像入力端子と映像入力端子が両方に接続されている場合は、S2映像が優先されます。

本機は、フルモード制御信号の入った映像がビデオ3のS2映像入力端子より入力されると、ワイドモードは自動的にワイド画面一杯に表示されます。143

# DVD プレーヤーと接続する

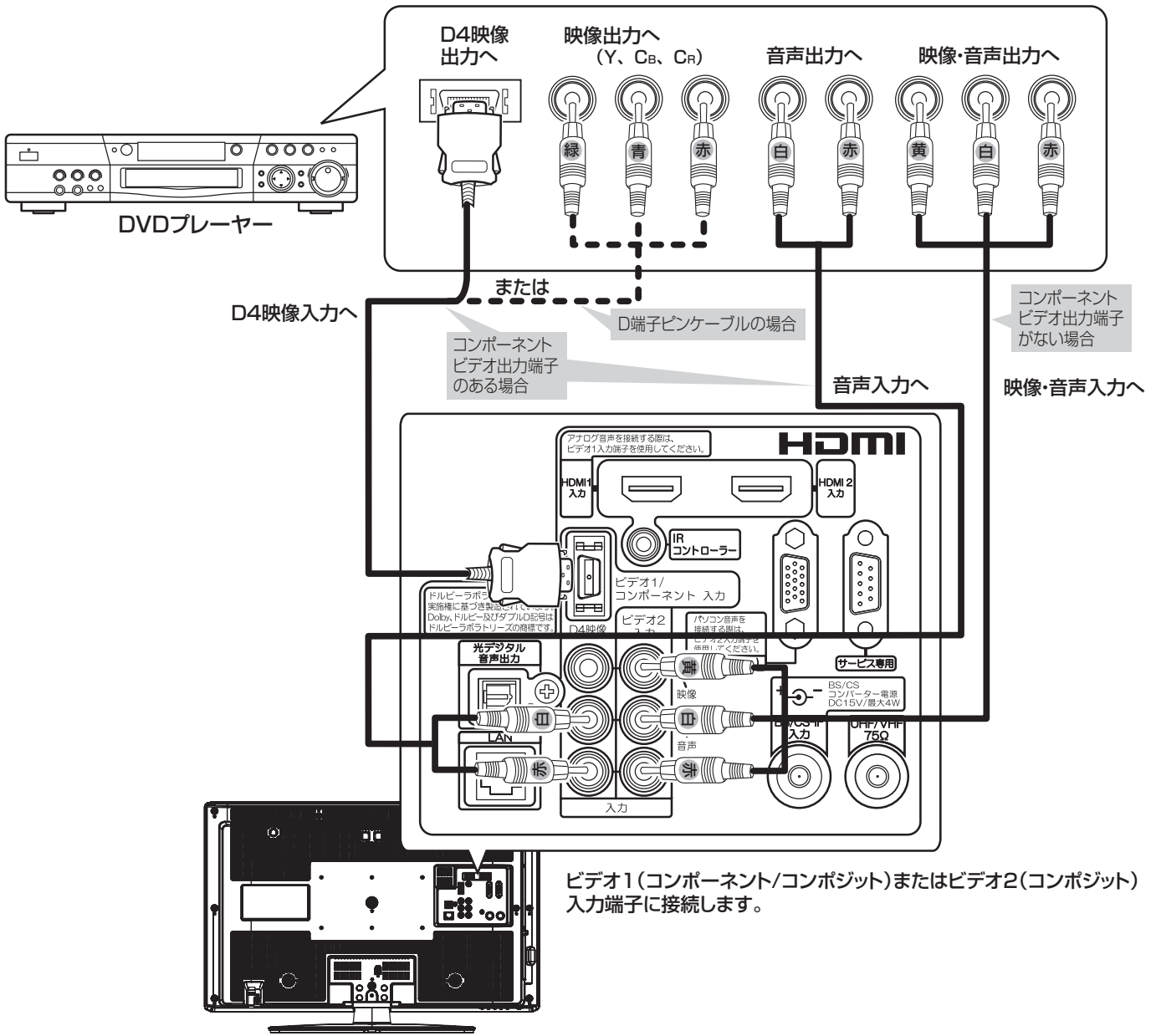

## メモ

### コンポーネント入力端子について (ビデオ 1)

- ビデオ 1/コンポーネント入力端子は、D端子ケーブル接続時にはコンポーネント入力 (D4映像入力) が優先されます。
- コンポーネント入力端子 (D4映像) はDVDプレーヤーなどのコンポーネント映像信号 (480i、480p、1080i、720p信号) を接続できます。1080i、720p信号を入力時は、映像を適切な画面サイズに自動的に切り換えます。
- D端子ピンケーブルをご使用になる場合は、映像信号により正しく表示されないことがあります。メニューの「画面設定」 「ワイド制御信号検出」を「する」にしているときは、「しない」に設定してください 143。お買い上げ時には、「しない」に設定されています。

はじめに

テレビを  
設置する

外部機器を  
接続する

テレビを  
楽しむ

番組を  
視聴予約する

写真・ビデオ  
を楽しむ

接続した  
機器を楽しむ

インターネット  
サービスを楽しむ

AVネットワーク  
を楽しむ

お好みや使用状態  
に合わせて設定する

個別に設定  
したいとき

困った  
ときは

その他

# 手持ちの機器と接続する (つづき)

## ゲーム機と接続する

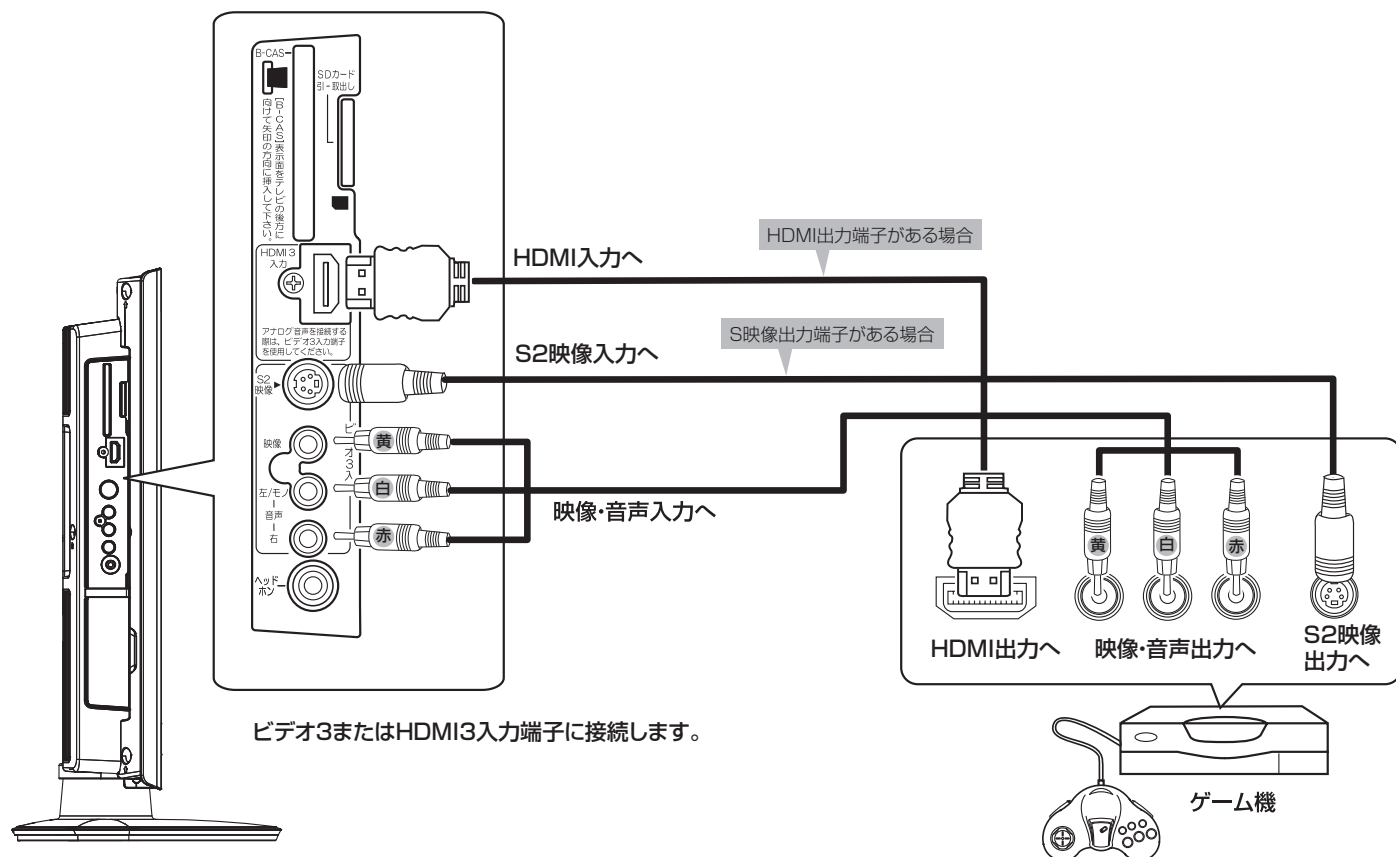

### お知らせ

- ビデオ入力端子に入力された映像、音声信号はわずかに時間が遅れて画面表示、スピーカー出力されます。入力された信号をデジタル処理しているために遅れが発生するもので、故障ではありません。
  - ・ゲーム機のコントローラを使用される場合は、コントローラの操作に対して、画面がわずかに遅れて表示されます。
  - ・カラオケ機器などをビデオ入力端子に接続した場合、カラオケ機器本体のスピーカー音声に対して、テレビのスピーカー音声がわずかに遅れて出力されます。
- ゲームの種類・内容によっては、画面が欠ける場合があります。
- ライフルタイプやガン（銃）タイプのコントローラを使用するシューティングゲームなどは、本機では使用できないことがあります。詳しくは、ゲームソフトおよびコントローラの取扱説明書をご覧ください。

## ゲームモードについて

ゲームモードの設定 **65** を「入」に設定された入力端子を選んだとき、自動的に次のような設定が行われます。

- 映像モードはスタンダードに切り換わります。
  - ゲーム画面でも映像モードは切り換えることができます。
- ゲーム機のコントローラの操作に対する映像の遅れが軽減されます。

# 光デジタル音声入力端子付きオーディオ機器と接続する

本機の光デジタル音声出力端子に、光デジタル音声入力端子付きのオーディオ機器を接続することができます。デジタル放送受信時には、MPEG-2 AAC方式で出力することもできるので、AAC方式対応のオーディオ機器と接続することで5.1チャンネルサラウンド音声の番組を臨場感あふれる音声でお楽しみいただけます。また、DLNAプレーヤーとして使用している場合に、ドルビーデジタル音声付きの映像を再生するときに音声ドルビーデジタルで出力できます。AACまたはドルビーデジタル方式の出力をご利用になるには、「光デジタル音声出力」の設定変更が必要です **140**。

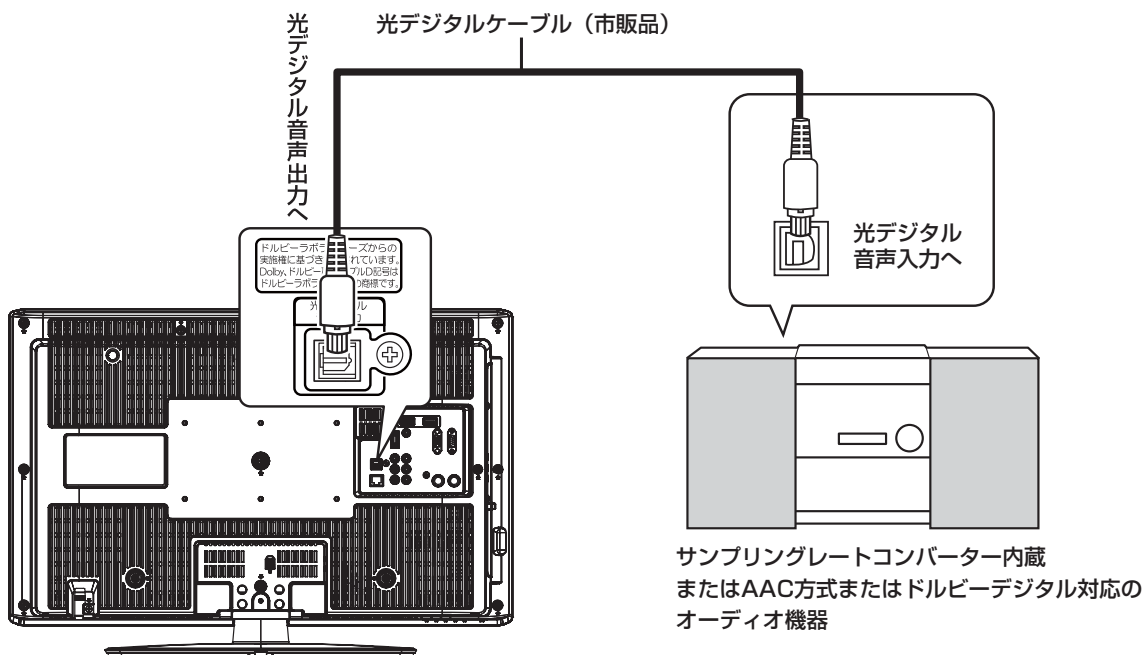

## お知らせ

- 本機の光デジタル音声出力端子はフタでふさがっていますが、ドアのようになっています。光デジタルケーブルのプラグ部を持って、そのままゆっくりと端子にまっすぐに差し込んでください。
- 本機は、放送局側の音声サンプリング周波数に対応した光デジタル音声信号を出力します。このため、AAC方式対応のオーディオ機器以外では、サンプリングレートコンバーターを内蔵したアンプやMDレコーダーなどに接続してください。
- デジタル番組（AAC）は音声切換ボタンを押しても、光デジタル音声出力の音声は変わりません。オーディオ機器側で切り換えてください。
- AAC方式またはドルビーデジタルの出力をご利用になるには、「メニュー」の「音声設定」の「光デジタル音声出力」を「ビットストリーム」に設定する必要があります **140**。（お買い上げ時は、「PCM」に設定されています。）
- 地上アナログ放送やビデオ入力/HDMI入力をご覧になっているときの光デジタル音声は、「メニュー」の「光デジタル音声出力」の設定にかかわらず「PCM」方式で出力します。

## メモ

### AAC (Advanced Audio Coding) について

AACとは、音声符号化の規格の一つです。AACは、CD（コンパクトディスク）並の音質データを約1/12にまで圧縮できます。また、5.1チャンネルのサラウンド音声や多言語放送を行うこともできます。

はじめに

テレビを  
設置する

外部機器を  
接続する

テレビを  
楽しむ

番組を  
視聴予約する

写真・ビデオ  
を楽しむ

接続した  
機器を楽しむ

インターネット  
サービスを楽しむ

AVネットワーク  
を楽しむ

お好みや使用状態  
に合わせて設定する

個別に設定  
したいとき

困った  
ときは

その他



# 手持ちの機器と接続する (つづき)

## CATV ホームターミナルと接続する

CATV の受信は、サービスが行われている地域でのみ受信が可能です。また、使用する機器ごとに CATV 会社との受信契約が必要になります。なお、有料放送や BS/110 度 CS/ 地上デジタル放送をご覧になるときは、ホームターミナル (セットトップボックス) が必要です。地上デジタル放送がパススルー方式 **35** で送信されている場合は、本機の UHF/VHF アンテナ端子に接続して受信することもできます。詳しくは、CATV 会社にご相談ください。

ビデオ 1 または 2 入力端子に接続します。

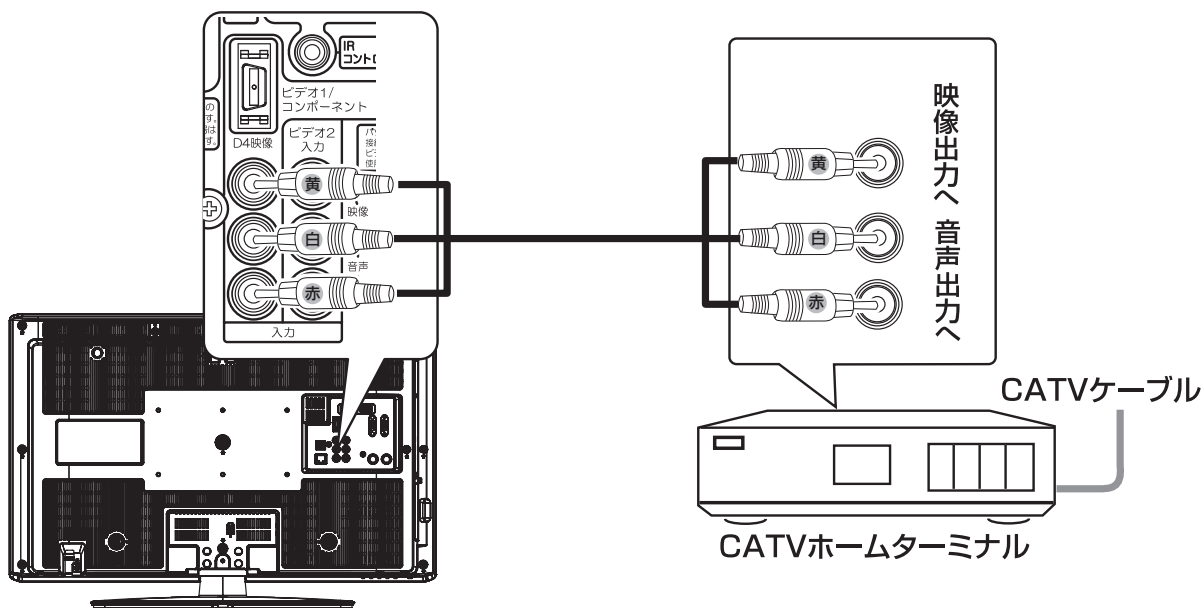

### D 端子映像出力端子付き機器の場合

ビデオ 1 (コンポーネント) 入力端子に接続します。

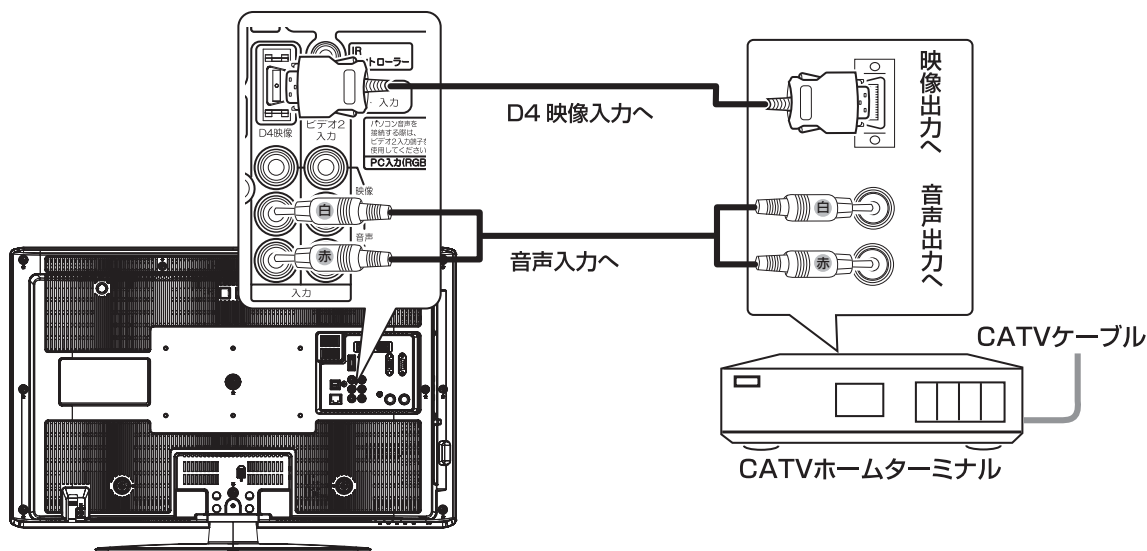

### メモ

#### コンポーネント入力端子について (ビデオ 1)

- ビデオ 1/コンポーネント入力端子は、D 端子ケーブル接続時にはコンポーネント入力 (D4 映像入力) が優先されます。
- コンポーネント入力端子 (D4 映像) は、D 端子映像出力対応機器などの D 映像信号を接続できます。本機は D 映像信号の 480i、480p、1080i、720p に対応しています。1080i、720p 信号を入力時は、映像を適切な画面サイズに自動的に切り換えます。
- 詳しくは接続機器の取扱説明書をご覧ください。

# IR コントローラー（別売）を接続する

## IR コントローラーの接続

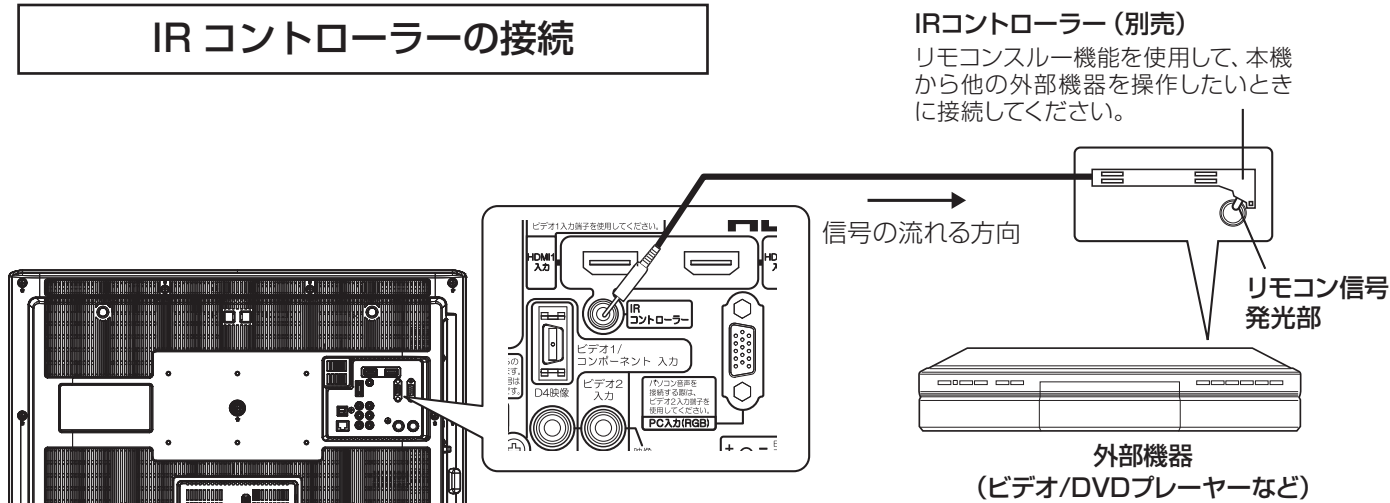

## IR コントローラーの取り付け

本機のIRコントローラー端子に別売のIRコントローラーを接続し、リモコン信号発光部を外部機器（ビデオやDVDプレーヤーなど）のリモコン受信窓に向けて設置すると、外部機器のリモコン操作を本機に向かって行うことができます。

本機のリモコン受信窓に向かって、ご使用の外部機器のリモコンを操作したとき、外部機器が確実に動作する位置を確認してIRコントローラーを取り付けます。

IRコントローラーの発光部は、外部機器のリモコン受信窓のできるだけ正面になるように取り付けます。外部機器のリモコン受信窓の位置は、外部機器の取扱説明書でご確認ください。

### 取り付け例

(付属の両面テープを使用)

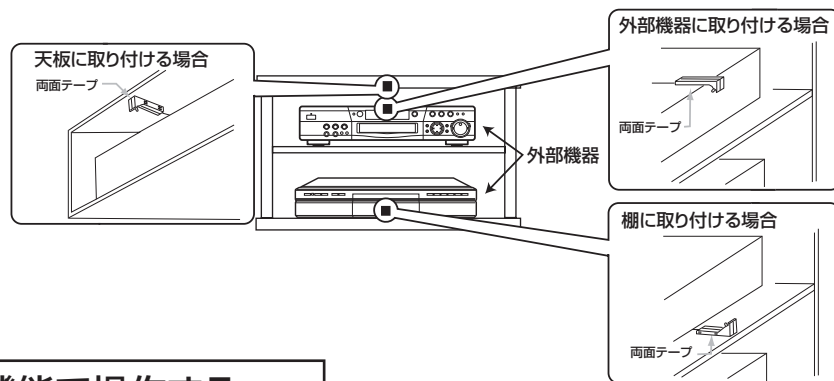

## リモコンスルー機能で操作する

本機に接続した外部機器を離れた場所に設置したときに、外部機器付属のリモコン送信機を、本機のリモコン受信窓に向かって操作できます。

### お知らせ

- ご使用の外部機器によっては、リモコンスルー機能で操作できないことがあります。このようなときは、外部機器のリモコン受信窓に向けて操作してください。
- 本機と接続した外部機器を近い位置に設置したときなどに、本機に向けて操作したリモコン信号とIRコントローラーからのリモコン信号とが干渉して正常に動作しないことがあります。
- IRコントローラーで操作できる外部機器は2～3台を目安にありますが、ご使用の外部機器のリモコン受信窓に強い光があたったり、IRコントローラーの発光部と外部機器のリモコン受信窓の位置が離れたりしていると操作できないことがあります。また、棚などのリモコン信号をさえぎるものや前面とびらの有無などAVラックの構造によっても異なります。
- IRコントローラーは、ご使用の外部機器が確実に動作することを確認してから両面テープで固定してください。
- 両面テープは貼り付ける場所のゴミやほこりを取り除いてから貼り付けてください。
- IRコントローラーに付属の両面テープは強力なため、棚などに貼り付けたあと、無理にはがすと板の表面を傷める場合がありますのでご注意ください。

はじめに

テレビを  
設置する

外部機器を  
接続する

テレビを  
楽しむ

番組を  
視聴予約する

写真・ビデオ  
を楽しむ

接続した  
機器を楽しむ

インターネット  
サービスを楽しむ

AVネットワーク  
を楽しむ

お好みや使用状態  
に合わせて設定する

個別に設定  
したいとき

困った  
ときは

その他

# ！お手持ちの機器と接続する（つづき）

## PC(パソコン)と接続する

本機のRGB入力端子にPC(パソコン)を接続することにより、PC(パソコン)の映像・音声を楽しむことができます。

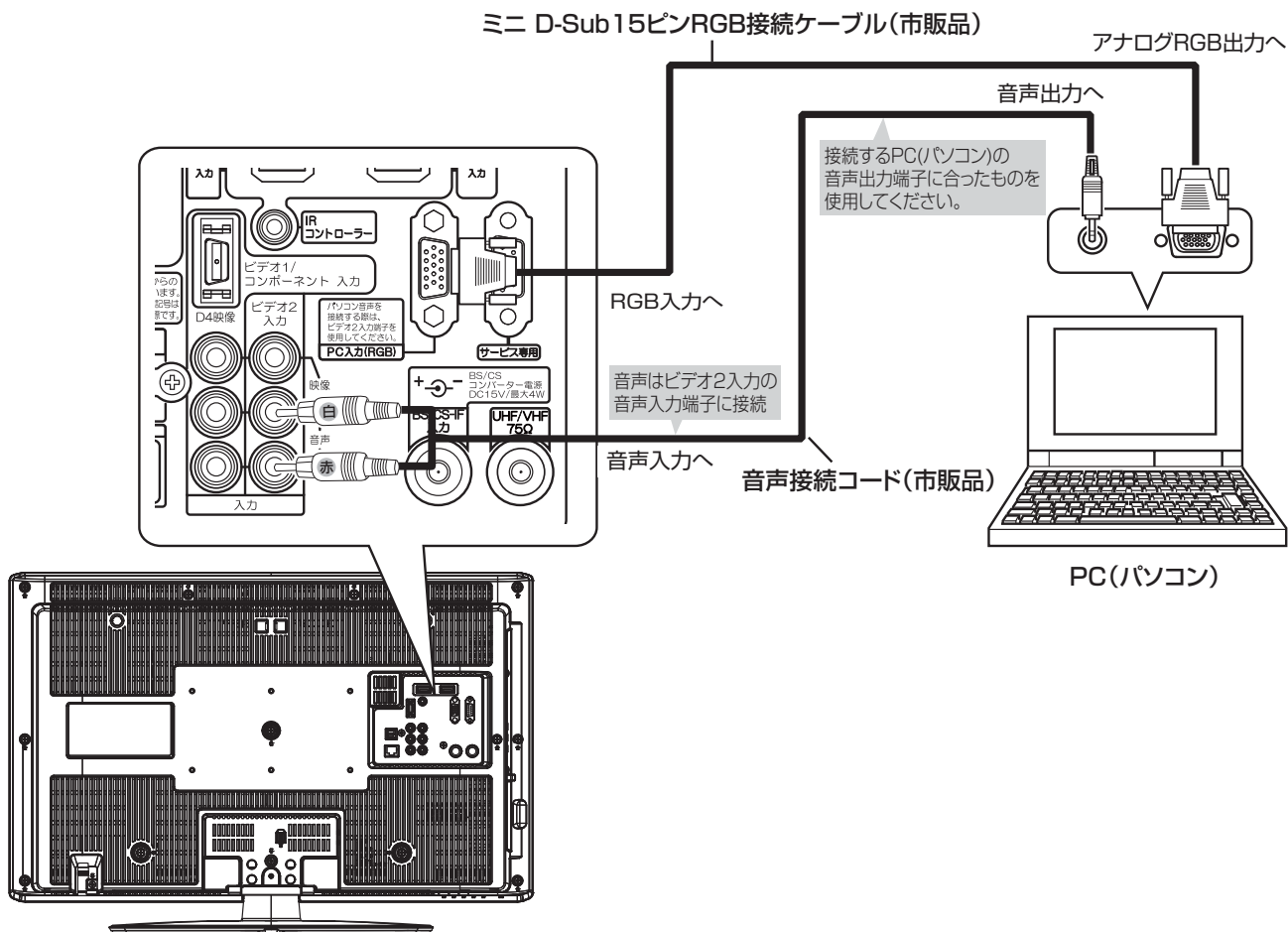

### お知らせ

- PC(パソコン)を接続するときは、RGB接続ケーブル(市販品)が必要です。
- PC(パソコン)によっては、PC(パソコン)でオプション設定されている変換コネクタが必要な場合があります。
- RGB接続ケーブルに付属されたネジなどにより、本機にしっかりと取り付けることをおすすめします。
- PC(パソコン)の音声出力は、ビデオ2入力の音声入力端子に接続してください。
- 本機はVESA DDC 2Bに対応しています。VESA DDC(Display Data Channel)に対応のPC(パソコン)に接続して使用すると、プラグ&プレイを実現できます。接続するPC(パソコン)によっては、プラグ&プレイが動作しない場合があります。

## 対応信号について

信号名	解像度	水平周波数 (kHz)	垂直周波数 (Hz)	ドットクロック周波数 (MHz)	同期信号極性 (H/V)
VGA60	640 x 480 @ 60Hz	31.47	59.94	25.18	- / -
VGA70	640 x 400 @ 70Hz	31.47	70.09	25.18	- / +
VGA72	640 x 480 @ 72Hz	37.86	72.81	31.50	- / -
VGA75	640 x 480 @ 75Hz	37.50	75.00	31.50	- / -
VGA85	640 x 480 @ 85Hz	43.27	85.01	36.00	- / -
SVGA56	800 x 600 @ 56Hz	35.16	56.25	36.00	+ / +
SVGA60	800 x 600 @ 60Hz	37.88	60.32	40.00	+ / +
SVGA72	800 x 600 @ 72Hz	48.08	72.19	50.00	+ / +
SVGA75	800 x 600 @ 75Hz	46.88	75.00	49.50	+ / +
SVGA85	800 x 600 @ 85Hz	53.67	85.06	56.25	+ / +
XGA60	1024 x 768 @ 60Hz	48.36	60.00	65.00	- / -
XGA70	1024 x 768 @ 70Hz	56.48	70.07	75.00	- / -
XGA75	1024 x 768 @ 75Hz	60.02	75.03	78.75	+ / +
WXGA60 (1280)	1280 x 768 @ 60Hz	47.78	59.87	79.50	- / +
WXGA60 (1360)	1360 x 768 @ 60Hz	47.71	60.02	85.50	+ / +
WXGA60 (1366)	1366 x 768 @ 60Hz	47.71	59.79	85.50	+ / +
SXGA60	1280 x 1024 @ 60Hz	63.98	60.02	108.00	+ / +
MAC13	640 x 480	35.00	66.67	30.24	- / -
MAC16	832 x 624	49.73	74.55	57.28	- / -
720P	1280 x 720	45.00	60.00	74.25	+ / +

- 使用するビデオボードや接続ケーブルにより、正しく表示できないことがあります。この際には、水平位置、垂直位置、クロック周波数、クロック位相を調節してください。144
- 本機では、水平周波数、垂直周波数、水平同期信号極性、および垂直同期信号極性によって信号モードを区別します。これら全ての要素が同じかきわめて似ている場合には、異なる信号であっても同一の信号として扱われる場合がありますのでご注意ください。
- 使用するビデオボードにより、一部の信号は選択できない場合があります。また、対応信号より高い解像度を選択できる場合がありますが、対応できる信号は表中の解像度のみです。
- 表中の信号以外の入力信号は、画面が映っても適正な状態でない場合があります。
- 「画面表示」ボタンを押すと、入力信号の周波数を表示することができます。正常に表示できない場合などに対応信号かどうか確認することができます。76
- 本機の推奨信号は、XGA60 です。
- パネルの表示画素数を超える信号は間引きして表示されます。

## RGB 入力端子ピン配置

ピン No.	信号	ピン No.	信号	ピン No.	信号
1	R ビデオ	6	R グランド	11	(接続無し)
2	G ビデオ	7	G グランド	12	(SDA)
3	B ビデオ	8	B グランド	13	水平同期
4	(接続無し)	9	+5V (DC)	14	垂直同期
5	グランド	10	グランド	15	(SCL)

## ミニ D-Sub15 ピンコネクタ

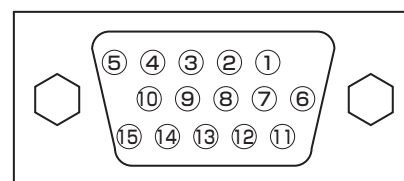

はじめに

テレビを  
設置する外部機器を  
接続するテレビを  
楽しむ番組を  
視聴予約する写真・ビデオ  
を楽しむ接続した  
機器を楽しむインターネット  
サービスを楽しむAV ネットワーク  
を楽しむお好みや使用状態  
に合わせて設定する個別に設定  
したいとき困った  
ときは

その他

# SDメモリーカードの取り扱い

本機は、デジタルカメラでSDメモリーカードに記録した静止画像やデジタルハイビジョンビデオカメラで撮影したハイビジョン動画（AVCHD）を再生して、テレビ画面でご覧になることができます。 **88 90**

## お守りください

SDメモリーカード以外のものを挿入しないでください。故障や破損の原因となります。

## SDメモリーカードを入れる

1

### SDメモリーカードを挿入する

SDメモリーカードには裏表があります。表面を本体の前面側に向けて、まっすぐ奥まで差し込んでください。

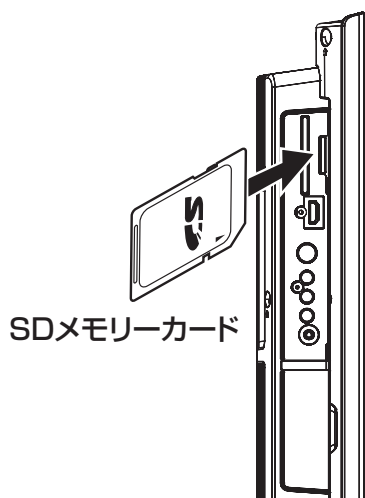

## SDメモリーカードの抜きかた

挿入されているSDメモリーカードを引いて取り出します。

## お守りください

### SDメモリーカードの取り扱いについて

- メモリーカードは精密機器です。曲げたり、無理な力や衝撃を与えたり、落としたりしないでください。
- メモリーカードの金属部（電極）に直接触れたり、汚れをつけたりしないでください。
- メモリーカードを加工したり、分解したりしないでください。
- メモリーカードに水をかけたり、高温多湿の場所、または腐食性のある環境でのご使用・保管は避けてください。
- メモリーカードの持ち運びや保管時は、静電気や電氣的ノイズの影響を受けないように注意してください。静電気や電氣的ノイズの影響を受けると、記録したデータが消滅（破壊）することがあります。
- メモリーカードの画像を見ているときは、本機の電源を切ったり、メモリーカードを抜かないでください。メモリーカードのデータが破壊されることがあります。

## お知らせ

### フォルダ構造について

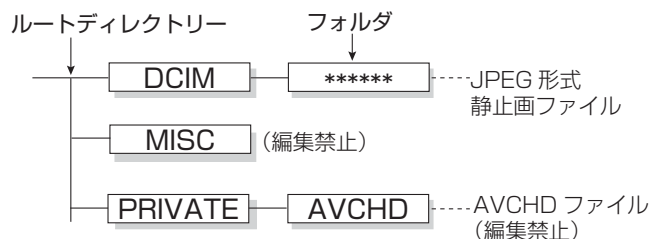

- 表示可能な「JPEG形式静止画ファイル」のフォルダ階層は、最大10階層ですが、フルパス名（ファイルの所在を示すフォルダ名とファイル名をあわせたもの）の文字数は、最大245文字（半角）です。
- ファイル名やフォルダ名を変更すると、静止画／動画の再生ができなくなることがあります。

### SDメモリーカードについて

- SDメモリーカード（SD™）は、著作権保護機能を内蔵したほぼ切手サイズの小型メモリーカードです。

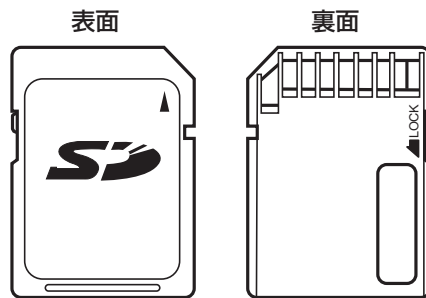

- マルチメディアカードは使用できません。
- メモリーカードに記録されている容量によっては記録されている画像をすべてご覧になれない場合があります。
- SDメモリーカードによっては、本機で動作しない場合があります。
- 本機は2GBまでのSDメモリーカードおよび32GBまでのSDHCメモリーカードの動作を確認しています。
- microSDメモリーカードをご利用の場合は、SDメモリーカード変換アダプターに装着してご使用ください。



# 外部機器と接続したときの設定

## Wooo リンクを設定する

Wooo リンク対応機器を接続して、Wooo リンクを使用するときに設定します。

23の操作で「各種設定」の「初期設定」画面を表示し、次の操作で設定を行います。

1 で「外部機器接続設定」を選び、 / を押す

2 で「Wooo リンク設定」を選び、 / を押す

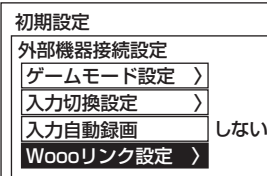

3 で設定項目を選び、 / を押し、 で選択項目を選び、 / を押す

Wooo リンク設定項目		設定のポイント
Wooo リンク制御	する / しない	「する」 : Wooo リンクを使用するとき 「しない」 : Wooo リンクを使用しないとき
システムオフ設定	する / しない	「する」 : 本機の電源に連動して外部機器の電源を「切」にするとき 「しない」 : 連動させないとき
TV 連動オン設定	する / しない	「する」 : 本機の電源が「切」のときにレコーダー操作に連動して本機を「入」にするとき 「しない」 : 連動させないとき
音声出力設定	TV/アンプ	「TV」 : 本機の電源を「入」にしたとき音声をテレビから出力する (テレビモード) 「アンプ」 : 本機の電源を「入」にしたとき音声を AV アンプに出力する (シアターモード)
オートサラウンド切換	する / しない	「する」 : シアターモード時は、デジタル放送視聴時に、放送ジャンルに対応して AV アンプの音声モードを切り換える。 「しない」 : 使用しないとき
テスト (電源オン)	—	Wooo リンク対応レコーダーの接続が確認できます。決定ボタンを押して、レコーダーの電源が「入」または「切」になることを確認します。
テスト (電源オフ)		

4 を押し、メニューを消す

### お知らせ

- Wooo リンクに対応した機器をつなぎ変えたり、取りかえた場合、本機が正しく認識しないことがあります。その時は、下記設定を行ってください。
  - ①すべての接続機器の電源を入れる。
  - ②「Wooo リンク制御」を「しない」に設定する。
  - ③「入力切換」にて、接続した機器の入力を選択して、レコーダーの映像が出ることを確認する。
  - ④「Wooo リンク制御」を「する」に設定する。
  - ⑤ Wooo リンク操作 94 ができることを確認する。
- システムオフ設定を「する」にしても接続された機器が録画中などの場合、電源が「切」にならない場合があります。

はじめに

テレビを  
設置する

外部機器を  
接続する

テレビを  
楽しむ

番組を  
視聴予約する

写真・ビデオ  
を楽しむ

接続した  
機器を楽しむ

インターネット  
サービスを楽しむ

AV ネットワーク  
を楽しむ

お好みや使用状態  
に合わせて設定する

個別に設定  
したいとき

困った  
ときは

その他

# 外部機器と接続したときの設定 (つづき)

## 接続のない入力端子をスキップ設定する

入力切換ボタンを押したときに、空いている入力端子を飛び越して、はやく画面を切り換えることができます。

23の操作で「各種設定」の「初期設定」画面を表示し、次の操作で設定を行います。

1 で「外部機器接続設定」を選び、  
 / を押す

2 で「入力切換設定」を選び、  
 / を押す

3 で設定を変更したい入力端子を選び、  
 / を押す

外部機器接続設定	
入力切換設定	
入力端子	表示 / スキップ
HDMI 1	HDMI 1
HDMI 2	HDMI 2
HDMI 3	HDMI 3
<b>ビデオ 1</b>	ビデオ 1
ビデオ 2	DVD
ビデオ 3	ゲーム1
RGB	RGB

選択 決定 戻る

4 で「スキップする」を選び、  
 / を押す

外部機器接続設定	
入力切換設定	
入力端子	表示 / スキップ
HDMI 1	HDMI 1
HDMI 2	HDMI 2
HDMI 3	HDMI 3
ビデオ 1	ビデオ 1
ビデオ 2	DVD
ビデオ 3	ゲーム1
RGB	RGB

≡ビデオ 1
≡BDレコーダー
≡DVD+HDDレコーダー-1
≡DVD+HDDレコーダー-2
≡DVD
≡VTR+DVD+HDD
≡VTR
≡VTR+DVD
≡CATV
≡CSデジタル
≡ゲーム1
≡ゲーム2
≡カメラ
<b>≡ (スキップする)</b>

設定 設定終了

※複数の入力端子を設定する場合 3・4 の操作をくり返す。

5 を押し、メニューを消す

## 画面表示の機器名を変更する

入力切換や画面表示ボタンを押したときなどに、入力端子に接続した外部機器名を表示させることができます。

23の操作で「各種設定」の「初期設定」画面を表示し、次の操作で設定を行います。

1 で「外部機器接続設定」を選び、  
 / を押す

2 で「入力切換設定」を選び、  
 / を押す

3 で設定を変更したい入力端子を選び、  
 / を押す

外部機器接続設定	
入力切換設定	
入力端子	表示 / スキップ
HDMI 1	HDMI 1
HDMI 2	HDMI 2
HDMI 3	HDMI 3
<b>ビデオ 1</b>	ビデオ 1
ビデオ 2	DVD
ビデオ 3	ゲーム1
RGB	RGB

選択 決定 戻る

4 で好みの種類を選び、  
 / を押す

外部機器接続設定	
入力切換設定	
入力端子	表示 / スキップ
HDMI 1	HDMI 1
HDMI 2	HDMI 2
HDMI 3	HDMI 3
ビデオ 1	ビデオ 1
ビデオ 2	DVD
ビデオ 3	ゲーム1
RGB	RGB

<b>≡ビデオ 1</b>
≡BDレコーダー
≡DVD+HDDレコーダー-1
≡DVD+HDDレコーダー-2
≡DVD
≡VTR+DVD+HDD
≡VTR
≡VTR+DVD
≡CATV
≡CSデジタル
≡ゲーム1
≡ゲーム2
≡カメラ
≡ (スキップする)

設定 設定終了

※複数の入力端子を設定する場合 3・4 の操作をくり返す。

5 を押し、メニューを消す

# ゲームモードを設定する

本機に接続したテレビゲームの映像を選んだときの映像モードを自動的に選択します。

23の操作で「各種設定」の「初期設定」画面を表示し、次の操作で設定を行います。

1 上下方向キーで「外部機器接続設定」を選び、  
決定キーを押す

2 上下方向キーで「ゲームモード設定」を選び、  
決定キーを押す

3 上下方向キーでゲームモードにしたい入力端子を選び、決定キーを押す

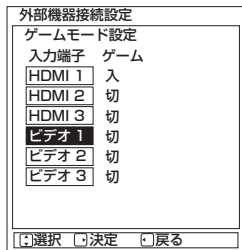

4 上下方向キーで「入」を選び、決定キーを押す

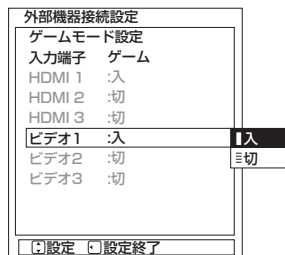

※複数の入力端子を設定する場合 3・4 の操作をくり返す。

5 Xキー(字幕)を押し、メニューを消す

## お知らせ

### ゲームモードについて

- 映像モードはスタンダードに切り換わります。  
ゲーム画面でも映像モードは切り換えることができます。
- ゲーム機のコントローラーの操作に対する映像の遅れが軽減されます。
- RGB入力では、ゲームモードの設定はできません。

はじめに

テレビを  
設置する

外部機器を  
接続する

テレビを  
楽しむ

番組を  
視聴予約する

写真・ビデオ  
を楽しむ

接続した  
機器を楽しむ

インターネット  
サービスを楽しむ

AVネットワーク  
を楽しむ

お好みや使用状態  
に合わせて設定する

個別に設定  
したいとき

困った  
ときは

その他



# テレビを楽しむ

テレビ放送を見る	68
■ データ放送を見る	70
■ 裏番組をチェックする	70
電子番組表 (EPG) で好みの番組を選ぶ	71
番組説明を見る	72
番組検索で好みの番組を選ぶ	72
複数の映像、音声から好みのものを選ぶ	73
映像に合わせてワイド画面を切り換える	74
■ ワイドモードの選びかた	74
■ ワイドモードについて	75
音を一時的に消したいとき	76
番組タイトルやチャンネル番号などを知りたいとき	76
ステレオや2ヶ国語音声に切り換える	77
字幕放送を見るには	77
インフォメーションを確認する	78
■ メール・ボードを見る	78
■ カード情報を見る	78
本体で操作する	79

はじめに

テレビを  
設置する

外部機器を  
接続する

テレビを  
楽しむ

番組を  
視聴予約する

写真・ビデオ  
を楽しむ

接続した  
機器を楽しむ

インターネット  
サービスを楽しむ

AVネットワーク  
を楽しむ

好みや使用状態  
に合わせて設定する

個別に設定  
したいとき

困った  
ときは

その他



# テレビ放送を見る

本機は、地上アナログ放送（地アナ）、地上デジタル放送（地デジ）、BS デジタル放送（BS）および110度CS デジタル放送（CS）をご覧になることができます。

## 1 電源を押す

本体のスタンバイ / 受像ランプが緑色に点灯し、前に見ていたチャンネルが現れます。  
電源を切るときは、もう一度押します。

- スタンバイ / 受像ランプが消灯しているときは、リモコンでは電源は入りません。本体の電源ボタンを押してください。

## 2 地デジ BS CS 地アナを押して、ご覧になりたい放送を選ぶ

最後に選んでいたチャンネルが選択されます。

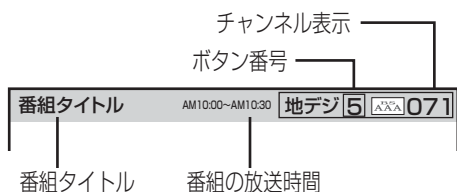

- 地上アナログの場合、番組タイトル・番組の放送時間は表示されません。

## 3 チャンネルボタンで選ぶ

### 1.あ~12#でチャンネルを選ぶ

画面右上に選んだチャンネルが表示されます。  
表示は約6秒で自動的に消えます。

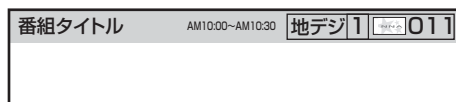

- を使ってチャンネルを順送りでも選ぶことができます。
- デジタル放送によって複数チャンネルで放送されている場合、チャンネルボタンで選んだあと、を使ってサブチャンネルを選ぶこともできます。

### 番号で直接選ぶ（番号入力選局） （デジタル放送のとき）

選局したいチャンネル番号があらかじめ分かっている場合は、3桁のチャンネル番号を入力して選局できます。

#### ① 0#番号入力を押す

チャンネル番号入力画面が表示されます。



#### ② ご覧になりたいチャンネル番号を入力する（1.あ~10.0）

例：チャンネル番号021を選局する場合



- BS や CS デジタル放送をご覧になっているときは、チャンネル番号入力の前に、BS、CS が表示されます。
- 地上デジタル放送の場合、3桁のチャンネル番号が県外の放送局と重複する場合があります。この場合は、4桁目の番号（枝番）を入力してください。

## 3 番組やチャンネルのその他の選びかた （デジタル放送のとき）

### ■番組表 71

（番組表を見ながら選局や予約ができます。）

### ■番組検索 72

（番組の一覧を見ながら選局や予約ができます。）

## 4 番組を楽しむ（視聴する）

そのまま楽しむことができます。

### 現在時刻以降の番組（デジタル放送）

ご覧になるには、予約登録が必要です。

予約の方法については 82 をご覧ください。

### 視聴制限対象になる番組（デジタル放送）

ご覧になるには、暗証番号の入力が必要です。

（視聴制限「する」に設定されている場合）

視聴制限の対象になる番組を選んだ場合 150 をご覧ください。

設定方法については、視聴制限の設定 150 をご覧ください。

お買い上げ時、視聴制限は「しない」に設定されています。

## 5 で音量を調節する

音量の大きさが数字とで画面に表示されます。



大きくなる

小さくなる



（最大）



（最小）

## メモ

### スタンバイ / 受像ランプについて

- スタンバイ / 受像ランプが赤色に点灯しているときは、電源は「スタンバイ」状態になっています。リモコンで電源を「入 / スタンバイ」にすることができます。
- スタンバイ / 受像ランプが消灯しているときは、電源は「切」の状態になっています。リモコンでは電源は入りません。本体の電源ボタンを押してください。
- スタンバイ / 受像ランプが橙色に点灯しているときは「パワーセービング」状態になっています。211
  - ①パワーセービング状態のときに、手順1で電源ボタンを押すとスタンバイ / 受像ランプが赤色に点灯し、電源が切れます。もう一度電源ボタンを押すと、スタンバイ / 受像ランプが緑色に点灯し、電源が入ります。
  - ②パワーセービング状態のときは、手順3のチャンネルを選んだり、入力切換ボタンを押すことにより電源を入れることもできます。
- 電源を「入」にしたあと、画面が出るまではスタンバイ / 受像ランプ（緑色）が点滅します。

### お買い上げ時のチャンネル設定

●お買い上げ時は、VHF1～12チャンネルの12局が設定されています。チャンネルの設定を変更することもできます。157, 164

### アップ / ダウン選局について

チャンネルスキップ設定（166, 170, 173）により順送りするチャンネルが異なります。なお、チャンネルの設定については（164, 170, 172）をご覧ください。

チャンネルアップ / ダウンできるチャンネルは、BS、CS、地上デジタルの各サービスモード内だけとなります。

### 地上デジタル放送について

地上デジタル放送をご覧になるときは、地上デジタル放送開始後に地上デジタルチャンネル設定（CH合せ（地域名））167を行うことが必要です。

### 番組タイトル表示について

選局時の「番組タイトル表示」を表示しないようにできます。151

### 番号入力選局について

- チャンネル番号を正しく入力しなかったときや約5秒以内に次の番号を押さなかったときは、選局動作をしません。
- 地上アナログ放送をご覧になっているときは、一度デジタル放送に切り換えてから操作してください。

### お買い上げ時のプリセット設定について

お買い上げ時のプリセット設定は、下表の通りです。プリセットされているチャンネルは変更ができます。172

※チャンネル変更などにより選局できない場合もあります。（2009年12月現在）

ボタン No.	BS		CS	
①	101ch	NHK1(NHK BS1)	055ch	ショップチャンネル
②	102ch	NHK2(NHK BS2)	100ch	e2 プロモ
③	103ch	NHKh(NHK ハイビジョン)	110ch	ワンテンポータル
④	141ch	BS 日テレ	147ch	CS 日本番組ガイド
⑤	151ch	BS 朝日	160ch	C-TBS ウェルカム
⑥	161ch	BS-TBS	185ch	プライム 365.TV
⑦	171ch	BSJ(BS ジャパン)	194ch	インターローカル TV
⑧	181ch	BS フジ	361ch	ジャスト・アイ
⑨	191ch	WOWOW	—	
⑩	200ch	スター・チャンネルハイビジョン	—	
⑪	211ch	BS11 デジタル	—	
⑫	222ch	TwelIV(トゥエルビ)	—	

## お守りください

### 動作中に停電になったときのご注意

テレビが動作中に停電になった場合、停電の回復とともに電源が入ります。外出するときは、本体の電源プラグをコンセントから抜いておいてください。

## お知らせ

- デジタル放送では、電源を入れたときは、画面が出画するまで15秒程度の時間がかかることがあります。
- 電源を入れて画面が出画するとき、デジタル放送の場合でもチャンネル番号表示はされますが、ロゴマークは表示されないことがあります。
- 選んだ番組によって、以降の操作が異なります。
  - ・視聴制限の対象になる番組を選んだとき 150

はじめに

テレビを  
設置する

外部機器を  
接続する

テレビを  
楽しむ

番組を  
視聴予約する

写真・ビデオ  
を楽しむ

接続した  
機器を楽しむ

インターネット  
サービスを楽しむ

AVネットワーク  
を楽しむ

お好みや使用状態  
に合わせて設定する

個別に設定  
したいとき

困った  
ときは

その他

# テレビ放送を見る (つづき)

## データ放送を見る

デジタル放送では、放送局より送られてくる画面情報に従い操作することで、いろいろな情報をご覧になることができます。データ放送があります。

データ放送画面で操作できる内容は放送局により変わります。ここでは、テレビ番組に関連したデータ放送が行われた場合を例に説明しています。

### 1 ④連動データボタンを押す

データ放送画面が表示されます。

画面表示以外のメニュー画面などを表示している場合、メニュー画面などを終了させてから④連動データボタンを押してください。

### 2 ④で項目を選び、[決定]を押す

項目の選択方法や選択状態を示す方法、操作するボタンなどは番組によって異なります。画面の指示に従って操作してください。

データ放送メニュー

- おすすめ
- 地域の天気
- 最新ニュース
- ゲームコーナー
- 番組からお知らせ

ご利用になるには

### 3 データ放送を終了したい場合は、画面の指示に従って操作する

指示がない場合は、④連動データボタン、戻るボタンで終了できる場合もあります。

#### お知らせ

- データ放送画面は、チャンネルや画面内容によっては、表示されるまでにかなり時間がかかる場合(2分位)がありますが、故障ではありません。
- 操作のしかたは番組の内容によって異なります。画面の指示に従って次のボタンを使用します。  
カーソルボタン / 戻るボタン / 数字ボタン (13~103) / カラーボタン (青、赤、緑、黄) / 決定ボタン / ④連動データボタン

## 裏番組をチェックする

現在視聴している番組の裏番組情報(デジタル放送)をチャンネルを切り換えずに確認することができます。

### 1 裏番組を押す

裏番組チェック画面が表示されます。

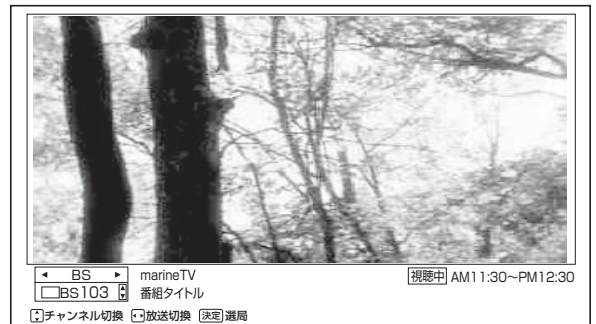

### 2 ④で放送(地上デジタル/BSデジタル/CSデジタル)を選択し、

### ④でチャンネルを選択する

番組情報を確認することができます。

裏番組を選局するには

### [決定]を押す

### 3 戻るを押す

終了します。

もう一度、裏番組を押しても終了することができます。

#### お知らせ

- データ放送視聴中は利用できません。

# 電子番組表 (EPG) で好みの番組を選ぶ

本機はデジタル放送の番組を、新聞のテレビ欄のように表示できます。  
表示される番組は、BS、CS、地上デジタル放送ごとにサービス別で表示されます。

## 1 番組表を押す

デジタル放送を見ているときに[番組表]を押すと、受信している放送の番組表画面が表示されます。

## 2 [方向キー]で番組を選ぶ

- 放送中の番組を選び、[決定]を押すと番組説明が表示されます。また、その番組を選局することができます。
- これから放送される番組を選び、[決定]を押すと、予約画面になります。予約の方法については [B2] をご覧ください。
- 左右端から[左右]で1チャンネルごとに表示チャンネルが切り換わります。
- 上下端から[上下]で1時間ごとに、表示時間が切り換わります。
- [戻る]でページを切り換えることができます。

### 表示サイズを変更するには

[音]を押す。  
ボタンを押すたびに表示サイズを切り換えることができます。  
8局表示 ⇄ 6局表示

### 週間番組表を変更するには

[赤]を押す。  
ボタンを押すたびに表示モードを切り換えることができます。  
標準表示 ⇄ 週間表示

## 3 番組表を押す

終了します。

### メモ

- 放送局の都合により、番組が変更になることがあります。このようなときは、実際の放送と番組表の内容が一致しないことがあります。
- 放送局によって複数のチャンネルで放送されている場合、選んでいるチャンネルの番組表の右または左にサブチャンネルが縦の水色の帯で表示されます。[方向キー]でサブチャンネルの番組表を選び表示することができます。また、番組マルチ表示 [15] を「マルチ1」に設定すると、すべてのチャンネルを表示することができます。サブチャンネルが存在しない場合は、空欄表示になります。

### お知らせ

- 番組情報は、本機内部に事前に受信した内容が表示されます。お買い上げ時や電源を入れたときなどは、しばらく何も表示されることがあります。
- 番組情報は送られていない場合もあります。番組情報が表示されていないときは、放送中の時間でも選局できません。
- 番組間が水色で表示されている部分には、番組名を表示できない放送時間の短い番組が存在します。
- テレビ放送の場合、NHK (BS1・BS2・ハイビジョン)・WOWOW(191・192・193)はそれぞれ別のチャンネルとしてチャンネル番号表示されますが、BS日テレなどは1番小さいチャンネル番号だけが表示されます。
- 現在時刻より数時間前までの番組を表示することができます。
- CHスキップ設定で「スキップ」を「する」にしたチャンネルは表示されません。
- 番組によっては、前の番組の終了時間と次の番組の開始時間が1分間重なって表示される場合があります。これは、秒単位を繰り上げまたは繰り下げ処理をして表示しているもので、故障ではありません。

## 番組表画面について

### 表示しているサービス

[地デジ] [BS] [CS] で切り換えができます。

チャンネル番号、放送局名、  
放送時刻、選んだ番組の番組名

現在時刻 視聴中の番組

表示している放送  
[地デジ] [BS] [CS] で切り換えができます。

### 表示中の日付

[緑] / [黄] で前日 / 翌日への切り換えができます。

チャンネルボタン番号

視聴予約時間帯

番組表(BS)		サービス: テレビ		2010年3月19日(金)PM6:00	
● 3月19日(金) 日付切換: [前] [日] [翌]		BS000 BS AAA	3/19(金) PM8:00~9:00	世界のニュース	
NNA BS1 1 [音] 000	NNA BS2 2 [音] 000	NNA BS h 3 [音] 000	BS AAA 4 [音] 000	BS BBB 5 [音] 000	BS CCC 6 [音] 000
PM 6 00 みんなの歌	00 遺跡 古代エジプトの 神秘!!謎!!ワッ しに発掘なるか アラオの宝!	00 アニメ[00] 00 サブリクイズ	00 アニメ時間 「ボチとお散歩」 「タマの大脱走」	00 大食い王者決定 戦! 大食い勝 ち抜き戦!王冠 は誰の手に!	00 TVショップ 00 ドラマアンコ ル
PM 7 00 童謡	00 海外ドラマ 「11話 波乱の 瞬間!」2話 初めての友達」	00 ミュージックラ ンキング	00 世界のニュース 今日の出来事 世界が「珍!!」 ニュース決定版	00 サスペンス1 「1年前の事件 の目撃者は大塚 !!母と娘の真実 を見守るアカの アリ(イ)崩し!	00 料理対戦 アイドル[00]が 大女優△△に挑 戦状!
PM 8 00 旅行 のんびり列車に ゆられ1人旅ワ お肌つるつる温	00 シネマタイム 「ローマの00」	00 ドラマ[00] 「最終話 いつ までも」	00 洋画劇場 「コーヒーファ イナル」	00 TVショップ	00 オークスト ラ1980年収録ワ 選迎[00]指揮ベ ートベン
PM 9 00 ニュース 全国の天気	00 ニュース 全国の天気	00 ニュースイブ ニング 今日 のまとめ特集現 代の就職活動事 情	00 サスペンス2 「わが子は何 たいどこ?母の 愛で救われるか !」	00 韓流ドラマ 「11話 10歳の 約束」[2話 20歳の再会]	00 クラシック [00]奈津子 ピアノ曲
PM 10 00 ニュース 全国の天気	00 ニュース 全国の天気	00 ニュースイブ ニング 今日 のまとめ特集現 代の就職活動事 情	00 サスペンス2 「わが子は何 たいどこ?母の 愛で救われるか !」	00 韓流ドラマ 「11話 10歳の 約束」[2話 20歳の再会]	00 クラシック [00]奈津子 ピアノ曲
PM 11 00 ニュース 全国の天気	00 ニュース 全国の天気	00 ニュースイブ ニング 今日 のまとめ特集現 代の就職活動事 情	00 サスペンス2 「わが子は何 たいどこ?母の 愛で救われるか !」	00 韓流ドラマ 「11話 10歳の 約束」[2話 20歳の再会]	00 クラシック [00]奈津子 ピアノ曲

チャンネル表示  
視聴中の放送局名は  
黄色で表示されます。

複数チャンネルで放送  
されている場合、縦の水  
色の帯が表示されます。

放送時間の長い番組や、  
番組名の短い番組では、  
番組名のあとに番組説  
明が表示されます。

[8局表示の場合]

視聴予約番組マーク

はじめに

テレビを  
設置する

外部機器を  
接続する

テレビを  
楽しむ

番組を  
視聴予約する

写真・ビデオ  
を楽しむ

接続した  
機器を楽しむ

インターネット  
サービスを楽しむ

AVネットワー  
クを楽しむ

お好みや使用状態  
に合わせて設定する

個別に設定  
したいとき

困った  
ときは

その他



# 番組説明を見る

本機はデジタル各放送局の番組データを利用し、現在ご覧になっている番組の画面上に、番組タイトルや放送時間などの情報を表示することができます。

- 1 **メニュー** (字幕) を押し、**決定** で「番組説明」を選び、**決定** を押し

番組説明画面が表示されます。

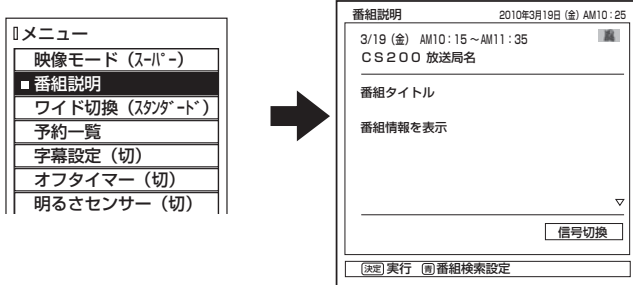

- **番組説明** を押し、「番組説明」画面を直接表示することができます。
- △▽マークが表示されているときは、1画面に表示しきれない番組説明があります。**決定** で表示を切り換えることができます。

- 2 **戻る** を押し  
終了します。

## メモ

現在時刻の表示は放送局から送られてきます。

# 番組検索でお好みの番組を選ぶ

6つのグループに、それぞれ7個までのジャンルかキーワードを設定することができます。お買い上げ時、「映画」には映画、「ドラマ」にはドラマ、「スポーツ」にはスポーツ、「音楽」には音楽が設定してあります。「マイ番組1」、「マイ番組2」には何も設定されていません。ジャンルやキーワードの変更、「マイ番組1」、「マイ番組2」への登録については **148** をご覧ください。

- 1 **番組検索** を押し

番組検索画面が表示されます。

- 2 **決定** で番組を選び、**決定** を押し

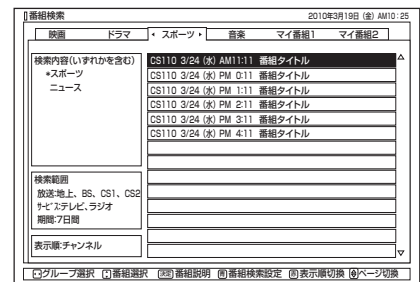

- **決定** でグループを切り換えることができます。
- 表示を消すときは、**戻る** を押しします。
- **赤** を押し、表示する番組の順番をチャンネル番号順と日付順に切り換えることができます。
- 検索結果が複数ページある場合、**決定** でページを切り換えることができます。



# 複数の映像、音声からお好みのものを選ぶ

番組により、映像や音声などの信号を切り換えて楽しむことができます。  
切り換え可能な信号の内容は番組によって異なります。切り換えた信号が有料な場合もあります。  
字幕表示の設定もできます。字幕表示の設定はメニューからできます。 **77**

**1** **メニュー** を押し、**決定** で「番組説明」を選び、**決定** を押す

番組説明画面が表示されます。

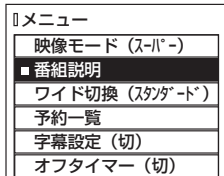

● **番組説明** を押し、「番組説明」画面を直接表示することができます。

## お知らせ

- 映像や音声の名称が放送局側から送られている場合は、送られてきた名称を表示します。
- 字幕のある番組で一度字幕ありに設定すると、字幕のある番組では常に字幕を表示します。
- お買い上げ時は、字幕は「なし」に設定されています。

## メモ

- 「信号切換」画面で、受信レベルを確認することができます。
- メニューの「各種設定」－「初期設定」－「受信設定」－「受信設定(地上デジタル)」または「受信設定(BS・CS)」－「CH合せ」画面からも受信レベルを確認できます。 **167**、**172**

**2** 「信号切換」で、**決定** を押す

信号切換画面が表示されます。

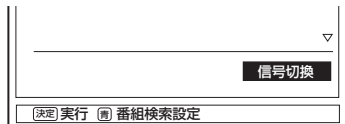

**3** **決定** で設定する項目を選び、**決定** / **決定** を押し、**決定** で設定する

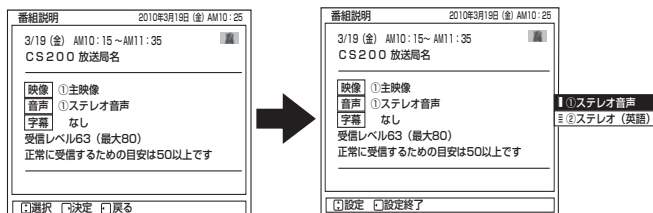

映像	複数の映像がある場合は切り換えができます。マルチビュー放送の場合、映像の切り換えに連動して音声も自動で切り換わります。
音声	複数の音声がある場合は切り換えができます。
字幕	複数の字幕がある場合は切り換えができます。「なし」を選択すると字幕は表示されません。

**4** 設定が終了したら **決定** / **決定** を押す

**5** **戻る** を押す

終了します。

はじめに

テレビを  
設置する

外部機器を  
接続する

テレビを  
楽しむ

番組を  
視聴予約する

写真・ビデオ  
を楽しむ

接続した  
機器を楽しむ

インターネット  
サービスを楽しむ

AVネットワーク  
を楽しむ

お好みや使用状態  
に合わせて設定する

個別に設定  
したいとき

困った  
ときは

その他

# 映像に合わせてワイド画面を切り換える

本機は横長のワイド画面を採用していますので、現行テレビ放送の映像も、映画など横長サイズの映像も、ワイド機能を使って画面一杯に拡大してお楽しみいただけます。

さらに映像を上下に移動させて見やすい位置にすることもできます。

● RGB 入力時のワイド切替については、145をご覧ください。

## ワイドモードの選びかた

- 1 を押し、 で「ワイド切替」を選び、 を押す

メニュー	
映像モード (スル→)	
番組説明	
■ワイド切替 (スル→)	
予約一覧	
字幕設定 (切)	
オフタイマー (切)	

を押すと「ワイド切替」画面を直接表示することができます。

また、メニュー「各種設定」-「画面設定」画面の「ワイド切替」でも設定できます。

- 2 でワイドモードを選び、 / を押す

または を押すたびにワイドモードは、次のように切り換わります。

ワイド切替	
■ スムーズ	
≡ 映画 1	
≡ 映画 1 字幕	
≡ 映画 2 字幕	
≡ フル	
≡ ノーマル	
設定	

- 地上アナログ放送/ハイビジョン以外のデジタル放送(4:3番組)・ビデオ入力時  
→ スムーズ ↔ 映画 1 ↔ 映画 1 字幕  
→ ノーマル ↔ フル ↔ 映画 2 字幕
- ハイビジョン以外のデジタル放送(16:9番組)  
→ フル ↔ ズーム ↔ スムーズ
- ハイビジョンのデジタル放送・ビデオ入力時  
→ スタンダード ↔ フルHD ↔ ズーム ↔ スムーズ
- HDMI PC信号入力時  
→ フル ↔ リアル ↔ ノーマル

※ハイビジョン (HD) : 1080i, 1080p, 720p  
ハイビジョン以外 (SD) : 480i, 480p

- 地上デジタル、BS・CS デジタル放送またはコンポーネント/HDMI 入力の 16:9 映像で画面の左右に帯がついた 4:3 映像をご覧になるときに、映像を拡大することができます。デジタル放送モードまたは入力モード毎に選択することができます。
  - ・フル (3分割モード) : オリジナルの画面の左右に帯が付いた映像
  - ・ズーム : 水平方向に画面一杯まで拡大した映像
  - ・スムーズ : 4:3 映像を画面中央の真円度を保ち、水平方向に画面一杯に拡大した映像。
- ワイドモードは、地上アナログ放送やデジタル放送、または入力モード毎に設定することができます。
- お買い上げ時は、地上アナログ放送、デジタル放送 (SD)、ビデオ入力時は「スムーズ」が設定されています。
- 設定したワイドモードは電源を切っても記憶されています。
- ラジオ放送などの映像のない番組や受信途中で映像情報を取得できない場合は、正しく切り換えできないことがあります。
- HDMI PC 信号入力時は、入力信号により選択できるワイドモードが異なる場合があります。

- 3 設定が終了したら を押し、メニューを消す

または を押すと、前の設定画面に戻すことができます。

### お知らせ

- このテレビは、各種の画面モード切り換え機能を備えています。テレビ番組等ソフトの映像比率と異なるモードを選びますと、オリジナルの映像とは見えかたに差が出ます。この点にご留意のうえ、画面モードをお選びください。
- このテレビを営利目的、または公衆に視聴させることを目的として、喫茶店、ホテル等において、ワイド機能を使った拡大状態で使用されますと、著作権法上で保護されている著作者の権利を侵害する恐れがありますので、ご注意ください。
- ワイド映像でない従来 (通常) の 4:3 の映像をスムーズモードを利用して、ワイドテレビの画面いっぱいに表示してご覧になると、周辺画像が一部見えなくなったり変形して見えます。制作者の意図を尊重したオリジナルな映像は、ノーマルモードでご覧になれます。
- 「フル HD」モードは、ハイビジョン番組をオリジナルな映像で楽しむためのモードです。本来の映像を画面内に表示することができますが、番組により映像の周辺にドット状のノイズなどが見えることがあります。このようなときは「スタンダード」に設定してご覧ください。

# ワイドモードについて

	<b>ノーマル</b> 通常の 4 : 3 の映像は中央に映ります。		
	<b>スムーズ</b> 4 : 3 の映像を画面中央の真円度を保ち、水平方向を画面一杯にし、垂直方向に約 10% 拡大します。ドラマなどのスタジオ番組に最適です。		<b>フル</b> 横方向を圧縮して記録された映像（スクイーズ映像）を横方向に画面一杯まで拡大します。ハイビジョン以外のデジタル放送（16 : 9 番組）を楽しむときなどにも使用します。 <b>スタンダード</b> ハイビジョン番組を楽しむときなどに使用します。 <b>フル HD</b> ハイビジョン番組をオリジナルな映像で楽しむときなどに使用します。画面サイズはスタンダードより表示領域が広くなります。
	<b>映画 1</b> ピスタサイズの映画などを水平・垂直両方向に約 30% 拡大します。上下に黒帯の入った映像で放送されている映画などを迫力の画面で楽しめます。		
	<b>映画 1 字幕</b> 字幕付のピスタサイズの映像に最適です。		<b>ズーム</b> デジタル放送またはコンポーネント / HDMI 入力 1080i、1080p、720p の 16 : 9 映像で左右に帯のある映像を拡大することができます。 4 : 3 の映像を水平方向に画面一杯に拡大します。
	<b>映画 2 字幕</b> 字幕付のシネスコサイズの映像に最適です。（お買い上げ時の画面位置は + 10 に設定されています。）		
	<b>ノーマル (HDMI PC 信号入力時)</b> 入力信号と同じアスペクト比になるように圧縮・拡大処理して表示します。		<b>スムーズ</b> デジタル放送またはコンポーネント / HDMI 入力 1080i、1080p、720p の 16 : 9 映像で左右に帯のある映像を拡大することができます。 4 : 3 の映像を画面中央の真円度を保ち、水平方向を画面一杯にし、垂直方向に約 10% 拡大します。
	<b>フル (HDMI PC 信号入力時)</b> 入力信号の解像度、アスペクト比によらず縦、横いっぱいになるように圧縮・拡大処理して表示します。		
	<b>リアル (HDMI PC 信号入力時)</b> 入力信号の 1 画素を、パネルの 1 画素に対応させて表示します。		

## メモ

### ワイド機能の上手な使いかた

#### 通常の 4 : 3 映像

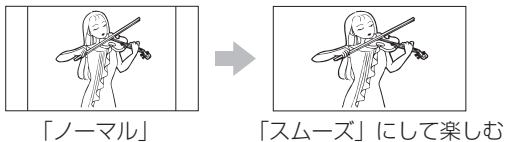

#### 上下に黒帯のある映像

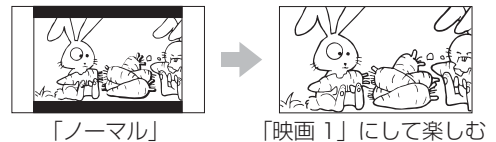

#### 上下に黒帯があり字幕のある映像



#### スクイーズ映像（横圧縮映像）

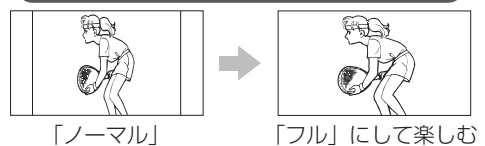

### コンポーネント入力時のワイドモードについて

ビデオ 1 のコンポーネント入力端子に D 端子ケーブルで 480i、480p 信号を入力したときは、アスペクト比制御信号を検出して、自動的にワイドモードを切り換えます。（メニューの「各種設定」 - 「画面設定」 - 「ワイド制御信号検出」の設定が「する」のとき **143**）

### HDMI 入力時のワイドモードについて

HDMI 1、2、3 の HDMI 入力端子に HDMI ケーブルで 480i、480p 信号を入力したときは、アスペクト比制御信号を検出して、自動的にワイドモードを切り換えます。（メニューの「各種設定」 - 「画面設定」 - 「ワイド制御信号検出」の設定が「する」のとき **143**）

はじめに

テレビを  
設置する

外部機器を  
接続する

テレビを  
楽しむ

番組を  
視聴予約する

写真・ビデオ  
を楽しむ

接続した  
機器を楽しむ

インターネット  
サービスを楽しむ

AV ネットワーク  
を楽しむ

お好みや使用状態  
に合わせて設定する

個別に設定  
したいとき

困った  
ときは

その他

# 音を一時的に消したいとき

電話がかかってきたとき、来客のときなどに便利です。

## 1 消音を押す

音が消えて、画面に図のような表示が出ます。もう一度押すと、もとの音量に戻ります。



押した瞬間

### メモ

- 消音を押しても光デジタル音声出力の音声は消音されません。
- 消音にしたままでも音量(▼)を押すことにより、音量の設定を変えることができます。音を出すときは、もう一度消音を押すか、音量(▲)を押してください。
- 「シアターモード」時は、AV アンプの音が消音されます。

94

# 番組タイトルやチャンネル番号などを知りたいとき

## 1 画面表示を押す

ご覧のチャンネルの番号、番組タイトル等が画面に表示されます。表示は約6秒で自動的に消えます。

番組タイトル 番組の放送時間 ボタン番号 CHロゴ CH番号

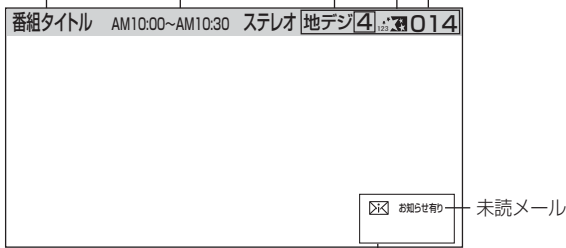

ステータス表示

- 地上アナログの場合、番組タイトル、番組の放送時間は表示されません。

### マークについて

このマークは、デジタル放送の未読メールがあるときに表示されます。表示を消すこともできます。151

### お知らせ

#### ビデオ / RGB 入力の際は

- ビデオのときは、入力端子に接続した機器に合わせて表示を書き換えることもできます。64
- HDMI/DVI 入力の際は、解像度も表示します。52
- RGB 入力の際は、周波数も表示します。61

#### デジタル放送時の音声モード表示について

サラウンド・ステレオ番組のときは、「ステレオ」部の表示は「5.1ch」、「3/1ch」または「3/2ch」と表示されます。

## 画面表示例

### ●テレビ放送のとき

	地上アナログ放送	地上デジタル放送	BS デジタル放送	CS デジタル放送
モノラル放送時	地アナ 4 4 ボタン番号	地デジ 1 012-1 ロゴ 枝番	BS 1 BS103	CS 3 CS100
ステレオ放送時	ステレオ 地アナ 4 4	ステレオ 地デジ 1 012-1	ステレオ BS 1 BS103	ステレオ CS 3 CS100
二重音声放送時 例) 主音声	主 地アナ 4 4	主 地デジ 1 012-1	主 BS 1 BS103	主 CS 3 CS100
強制モノラル	モノラル 地アナ 4 4	—	—	—

### ●ビデオのとき

#### ビデオ入力の場合

コンポーネント ビデオ 1  
ビデオ入力番号

※コンポーネント表示は、ビデオ 1 入力に D 端子ケーブルを接続したときのみ表示されます。

#### RGB 入力の場合

H:47kHz V:59.8Hz RGB  
周波数

※周波数表示は、画面表示を押したときのみ表示されます。

#### HDMI 入力の場合

H:1920 V:1080 HDMI 1  
解像度 HDMI入力番号

※解像度表示は、画面表示を押したときのみ表示されます。

# ステレオや2ヶ国語音声に切り換える

二重音声放送およびステレオ放送のときには、2ヶ国語(二重)音声、ステレオ音声など音声内容を選ぶことができます。

## 二重音声放送のとき

### 1 音声切換を押す

ボタンを押すごとに、図のように切り換わります。

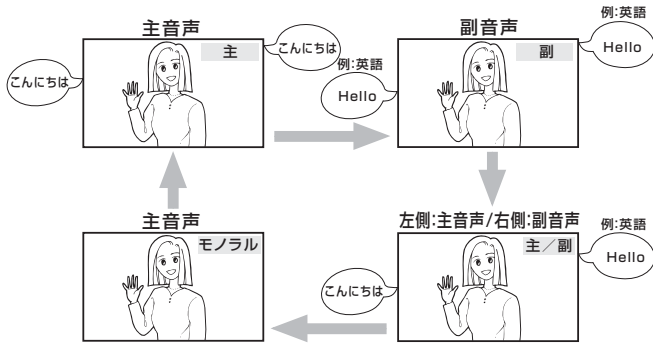

- デジタル放送では、モノラルに切り換えることはできません。
- 画面に音声モードが表示されている時に、**[音声切換]**を押して切り換えてください。

## ステレオ放送のとき

ステレオ放送が始まると自動的にステレオ音声になります。

- 地上アナログ放送時、電波が弱いとか雑音が多いなどステレオ音声聞きづらいときは「モノラル」にすると聞きやすくなります。

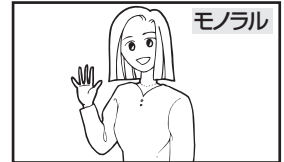

- デジタル放送では、モノラルに切り換えることはできません。

## お知らせ

- デジタル放送では、複数音声の番組が放送される場合があります。複数音声放送の場合も、音声切換ボタンで音声内容を選ぶことができます。
- 複数の音声がある場合は、以下のように先頭に数字が表示されます。
  - ・第一音声の主の場合 …………… ①主
  - ・第二音声がステレオの場合 …… ②ステレオ
- メニュー「番組説明」の信号切換でも切り換えることができます。**73**
- ステレオ番組やモノラル番組のときは、音声切換ボタンを押しても、音声は切り換わりません。

# 字幕放送を見るには

字幕のある番組では字幕を表示することができます。

### 1 **[メニュー]**を押し、**[字幕]**で「字幕設定」を選び、**[決定]**を押す



### 2 **[切/入]**で切/入を設定する

「入」：字幕のある番組では字幕を表示します。  
 「切」：字幕は表示されません。  
 お買い上げ時は、字幕は「切」に設定されています。



### 3 設定が終了したら**[メニュー]**を押して、メニューを消す

## お知らせ

- 字幕のある番組で一度字幕ありに設定すると、字幕のある番組では常に字幕を表示します。
- 複数の字幕がある場合は、メニュー「番組説明」の信号切換で切り換えることができます。**73**

はじめに

テレビを  
設置する

外部機器を  
接続する

テレビを  
楽しむ

番組を  
視聴予約する

写真・ビデオ  
を楽しむ

接続した  
機器を楽しむ

インターネット  
サービスを楽しむ

AVネットワーク  
を楽しむ

お好みや使用状態  
に合わせて設定する

個別に設定  
したいとき

困った  
ときは

その他



# インフォメーションを確認する

## メール・ボードを見る

メールは、デジタル放送している局からお客さまへ送られるメッセージです。内容を必ず確認してください。ボードは、CS放送での「放送局からのお知らせ」です。ご連絡には、ソフトウェアを書き換えるためのダウンロード情報などがあります。

23の操作で「各種設定」の「各種情報」画面を表示し、次の操作で設定を行います。

1 上下で「各種情報」を選び、

左右/決定を押す

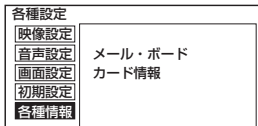

2 上下で「メール・ボード」を選び、

左右/決定を押す

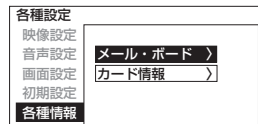

3 上下で見たいメールを選び、決定を押す

内容を確認していないメールの場合、メール（未読）と表示されます。



4 内容を確認する

続きの内容を見るときは、スクロールを押します。

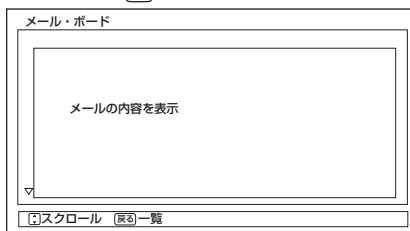

5 メニュー/終了を押して、メニューを消す

### お守りください

B-CASカードが挿入されていないとメールは受信できません。

### お知らせ

放送局から送られてくるメールは31通まで記録されます。31通を超えた場合、古いメールから自動的に削除されます。

## カード情報を見る

B-CASカードの番号や動作の確認ができます。

23の操作で「各種設定」の「各種情報」画面を表示し、次の操作で設定を行います。

1 上下で「各種情報」を選び、

左右/決定を押す

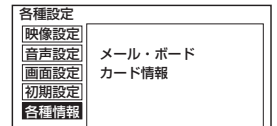

2 上下で「カード情報」を選び、

左右/決定を押す

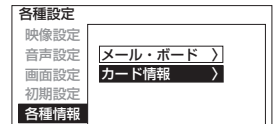

3 カードテストを行う場合は、決定を押す

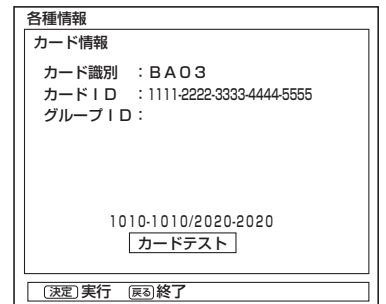

- B-CASカードが正常な場合は、「正常に動作しています」と表示されます。
- 正常に動作していない場合は、「B-CASカードの挿入」をご覧になり、カードが正しく挿入されているかなどをご確認ください。37

4 メニュー/終了を押して、メニューを消す

### お知らせ

グループIDは表示されないことがあります。





