

HITACHI

日立プラズマテレビ・液晶テレビ専用壁掛けユニット

形名

TB-PKA0071

設置説明書

このたびは日立プラズマテレビ・液晶テレビ専用壁掛けユニットをお買い上げいただき、まことにありがとうございました。正しくお使いいただくために、この「設置説明書」をよくお読みください。お読みになったあとは、必ず保管してください。

◎ このプラズマテレビ・液晶テレビ壁掛けユニットは、次の日立プラズマテレビ・日立液晶テレビ専用です。
【取付け対象製品】

| | プラズマテレビ | 液晶テレビ |
|-----|--|---|
| 32V | — | L32-HR01, L32-H01, W32L-HR9000, W32L-H9000 W32L-H90, W32L-HR8000, W32L-H8000 |
| 37V | P37-HR01, P37-H01, W37P-HR9000, W37P-H9000, W37P-H90, W37P-HR8000, W37P-H8000 | L37-XR01, W37L-HR9000, W37L-H9000, W37L-HR8000, W37L-H8000 |
| 42V | P42-HR01, P42-H01, W42P-HR9000, W42P-H9000, W42P-HR8000, W42P-H8000 | — |
| 50V | P50-XR01 | — |

- プラズマテレビ・液晶テレビの取付けには特別な技術が必要です。お客様による工事は一切行わないでください。
- 設置は、必ず取付け工事業者に依頼してください。
- 取付け不備、取扱い不備による事故、損傷については、当社は責任を負いません。
- 壁掛けユニットを壁面に設置後、壁掛けユニットを撤去しますと、壁面に取付けネジ類の穴やアンカーボルトが残りますのでご了承ください。またプラズマテレビ・液晶テレビを長期間ご使用になりますと、プラズマテレビ・液晶テレビの熱や空気の流れて壁面が変色することがありますのでご了承ください。

◎ 販売店様、工事店様へ

- お客様の安全のため取付け場所の強度には、プラズマテレビ・液晶テレビおよび壁掛けユニットの荷重に耐えるよう十分注意のうえ、設計施工をお願いいたします。
- 各取付けに際しては、必ず2人以上で行ってください。
- 設置説明書で指定されているネジ類は全数確実に締めつけてください。

部品構成図

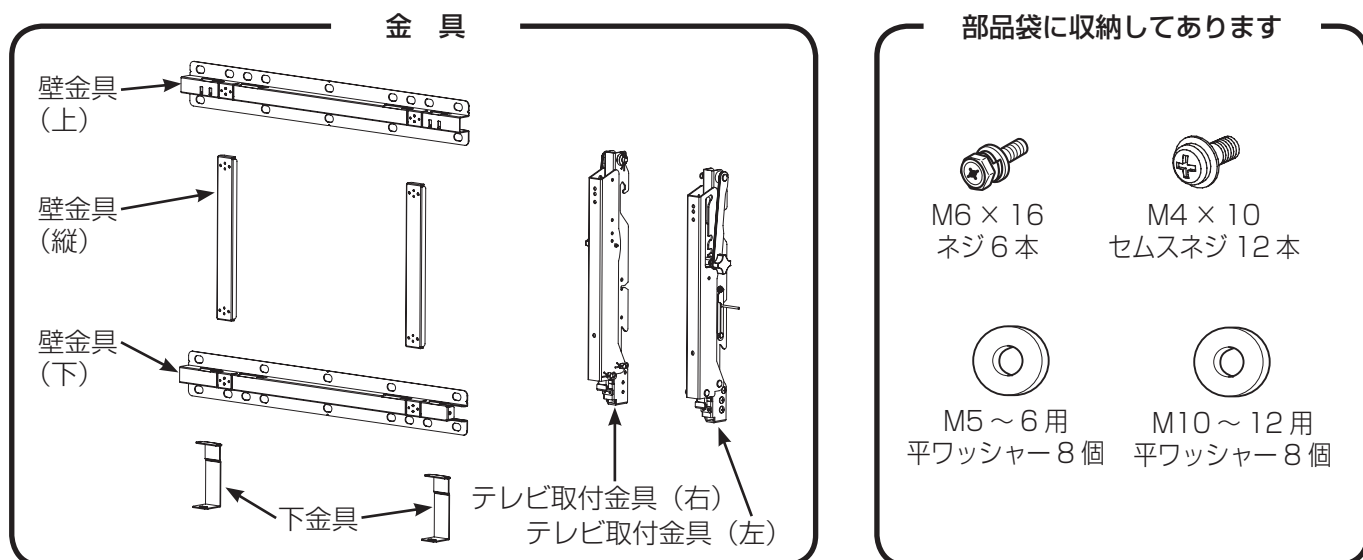

使用上のご注意 安全に正しくお使いいただくために

絵表示について

●製品を安全に正しくお使いいただき、あなたや他の人への危害や財産への損害を未然に防止するために、次のような絵表示をしています。



警告

■この表示を無視して、誤った取り扱いをすると、人が死亡または重傷を負う可能性が想定される内容を示しています。



注意

■この表示を無視して、誤った取り扱いをすると、人が傷害を負う可能性が想定される内容および物的損害の発生が想定される内容を示しています。



■この記号は注意（警告を含む）を促す内容を示します。



注意（一般）



■この記号は禁止の行為であることを示します。



禁止（一般）



分解禁止



■この記号は指示の行為であることを示します。



指示（一般）



電源プラグをコンセントから抜くこと

安全上のご注意



警告

■異常が発生したらプラズマテレビ・液晶テレビの電源プラグを抜き、人が近寄れないよう処置してください。

万一、

- ・プラズマテレビ・液晶テレビのガタや振動が激しい、
- ・取付けネジや部品のゆるみやはずれがある、

などの異常状態でご使用になると、傷害の原因になります。

異常が発生したらすぐに、

①プラズマテレビ・液晶テレビの電源スイッチをOFFにしてください。

②電源プラグをコンセントから抜いてください。

③人が近寄れないようロープを張るなどの処置をしてください。

④販売店に連絡してください。

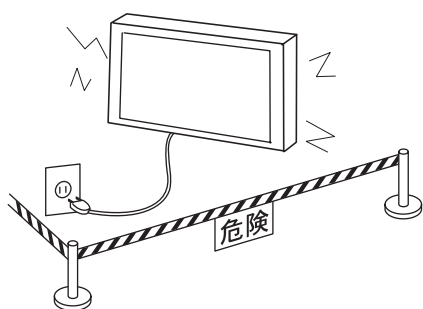

電源プラグを
コンセントから
抜く



販売店へ
連絡を



工事業者以外
取扱い禁止

■壁掛けユニットの設置や取付けの移動を行う際は、必ず販売店に依頼してください。

誤った設置や調整はプラズマテレビ・液晶テレビが落下してけがの原因になります。

警告

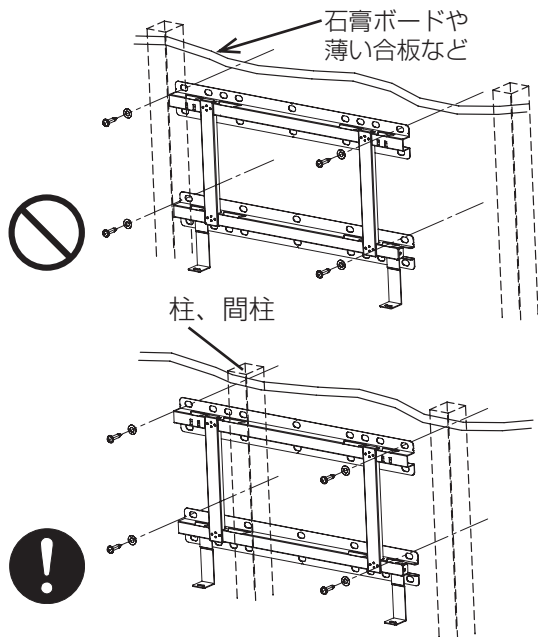

■壁掛けユニットを設置する壁面は、プラズマテレビ・液晶テレビと壁掛けユニット等の総合荷重に長期間十分耐え、また地震や想定される震動や外力に十分耐える施工を行ってください。

誤った取付けを行った場合、プラズマテレビ・液晶テレビが落下して傷害の原因になります。

●壁が木造の場合の取付け

荷重は必ず柱や間柱に持たせるようにし、強度が不足する場合は補強してください。石膏ボードや薄い合板の壁面に直接取付けないでください。ネジ等は壁構造や材質に最適な市販品をお求めください。

●壁がコンクリートの場合の取付け

プラズマテレビの荷重に十分に耐える市販品のアンカー類をお求めください。

【 (プラズマテレビ・液晶テレビ+壁掛けユニット) の合計質量 】

| | |
|----------------------|-----------------------------------|
| P50-XR01 | (47.0kg)+壁掛けユニット(10.6kg) = 57.6kg |
| P42-HR01 | (29.9kg)+壁掛けユニット(10.6kg) = 40.5kg |
| P42-H01 | (28.6kg)+壁掛けユニット(10.6kg) = 39.2kg |
| W42P-HR9000 | (34.8kg)+壁掛けユニット(10.6kg) = 45.4kg |
| W42P-H9000 | (34.0kg)+壁掛けユニット(10.6kg) = 44.6kg |
| W42P-HR8000 | (37.9kg)+壁掛けユニット(10.6kg) = 48.5kg |
| W42P-H8000 | (36.6kg)+壁掛けユニット(10.6kg) = 47.2kg |
| P37-HR01 | (28.7kg)+壁掛けユニット(10.6kg) = 39.3kg |
| P37-H01 | (26.9kg)+壁掛けユニット(10.6kg) = 37.5kg |
| W37P-HR9000 | (29.5kg)+壁掛けユニット(10.6kg) = 40.1kg |
| W37P-H9000, W37P-H90 | (28.7kg)+壁掛けユニット(10.6kg) = 39.3kg |
| W37P-HR8000 | (31.8kg)+壁掛けユニット(10.6kg) = 42.4kg |

| | |
|----------------------|-----------------------------------|
| W37P-H8000 | (30.5kg)+壁掛けユニット(10.6kg) = 41.1kg |
| L37-XR01 | (22.9kg)+壁掛けユニット(10.6kg) = 33.5kg |
| W37L-HR9000 | (24.6kg)+壁掛けユニット(10.6kg) = 35.2kg |
| W37L-H9000 | (23.8kg)+壁掛けユニット(10.6kg) = 34.4kg |
| W37L-HR8000 | (27.1kg)+壁掛けユニット(10.6kg) = 37.7kg |
| W37L-H8000 | (25.8kg)+壁掛けユニット(10.6kg) = 36.4kg |
| L32-HR01 | (20.6kg)+壁掛けユニット(10.6kg) = 31.2kg |
| L32-H01 | (19.4kg)+壁掛けユニット(10.6kg) = 30.0kg |
| W32L-HR9000 | (21.0kg)+壁掛けユニット(10.6kg) = 31.6kg |
| W32L-H9000, W32L-H90 | (20.2kg)+壁掛けユニット(10.6kg) = 30.8kg |
| W32L-HR8000 | (22.1kg)+壁掛けユニット(10.6kg) = 32.7kg |
| W32L-H8000 | (20.8kg)+壁掛けユニット(10.6kg) = 31.4kg |

⚠ 注意

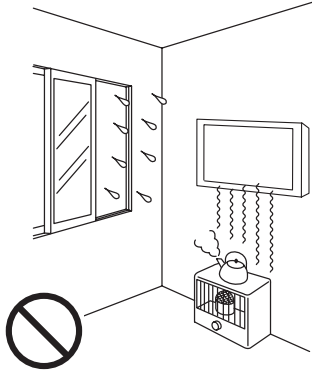

■温度や湿度の高いところや水のかかるところに取付けないでください。

火災や感電の原因になることがあります。

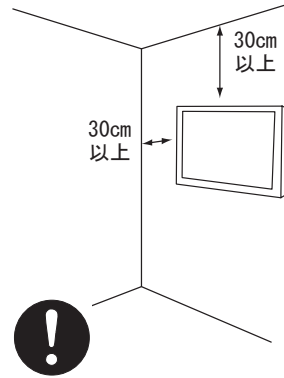

■通風孔をふさがないでください。また周囲に十分に距離をとり通風をさまたげないようにしてください。

内部が高温になって火災の原因になることがあります。

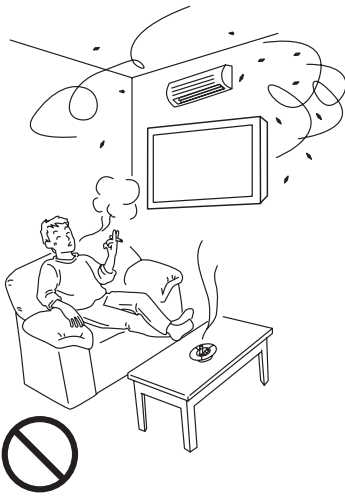

■エアコンディショナーの吹出し、吸込み口のそばに取付けないでください。

■ほこりや油煙、たばこの煙の多い場所に取付けないでください。

火災の原因になることがあります。

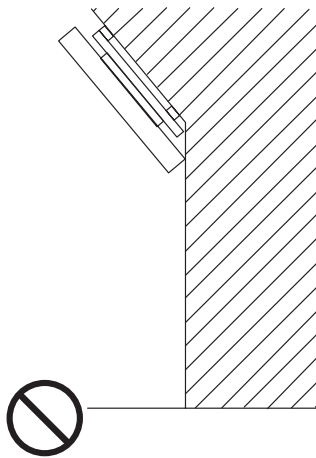

■壁掛けユニットは垂直面以外の壁面には取付けないでください。

内部が高温になって火災の原因になることがあります。また落下による傷害の原因になることがあります。



■振動の多いところや衝撃や大きな力がかかるところに取付けないでください。

落下や破損による傷害の原因になることがあります。

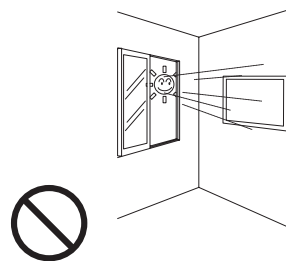

■直射日光や強い光の当る場所にと付けないでください。

明るすぎるところでの使用は目を疲れさせます。

設置するとき

警告

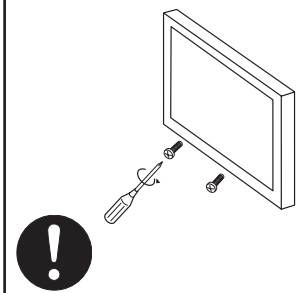

■ボルトやネジ類は
所定の場所に確実に
締めつけてください。
プラズマテレビ・液晶
テレビが落下してけ
がの原因になります。

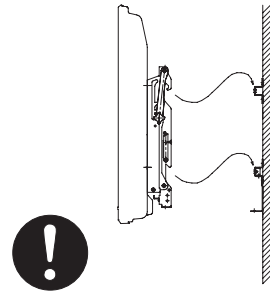

■テレビ取付金具の引
掛けつめが壁金具の
切欠きに確実に入っ
ていることを確認し
てください。
プラズマテレビ・液晶テ
レビが落下してけがの
原因になります。

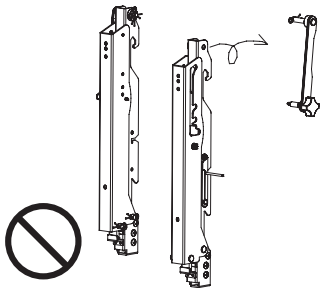

■部品を改造したり、
正規の使いかた以外
の使いかたをしない
てください。
プラズマテレビ・液晶
テレビが落下してけ
がの原因になります。

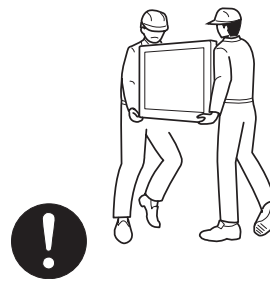

■設置作業は必ず2人
以上で行ってください。
重量物が落下してけがの
原因になります。



■頭や顔、手足をぶつ
ける場所に設置しな
いください。

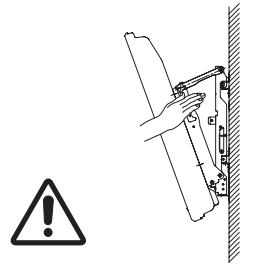

■指を挟まないように
注意してください。

設置方法

壁金具の組み立て

■壁金具（上）、（縦）、（下）と下金具を
M4 × 10 セムスネジ 12 本で組み立
ててください。

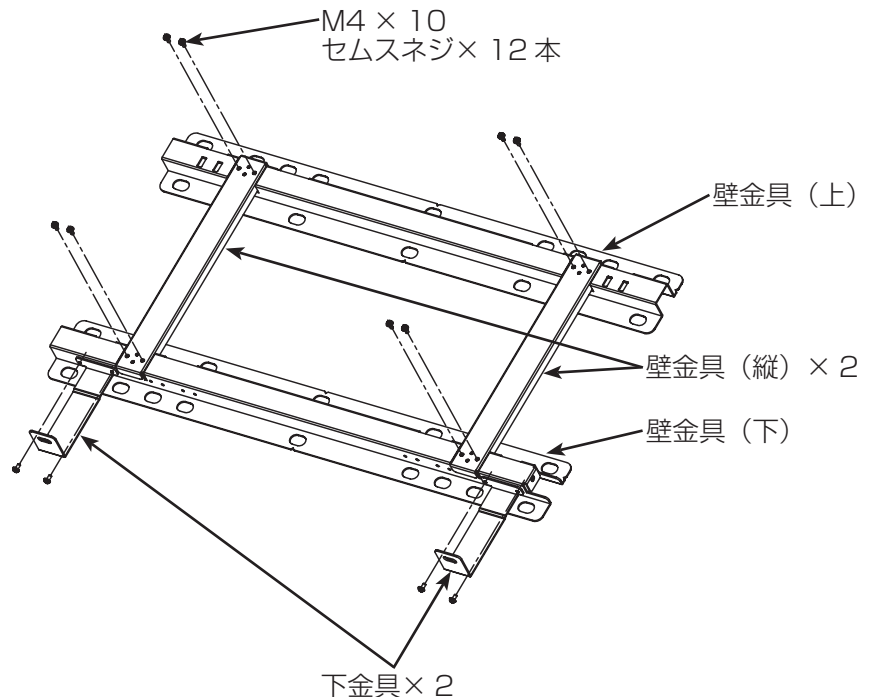

壁金具の壁面への取付け

1. 各種の壁に対応する市販のアンカー類およびネジ等を 4 組以上用意してください。
 2. 本設置説明書の安全上のご注意の設置場所についてをよくお読みのうえ、プラズマテレビ・液晶テレビの壁面への適切な設置場所を決めてください。
 3. プラズマテレビ・液晶テレビの外形および画面センターと壁金具の取付穴の位置関係は図のように設定されています。図に従って壁面にアンカー処理、下穴処理等を必要に応じて行ってください。
プラズマテレビ・液晶テレビの寸法は機種により多少異なる場合があります。
- 壁面の強度やネジの保持強度が十分確保できるか確認してください。

32V型 (液晶) L32-HR01, L32-H01

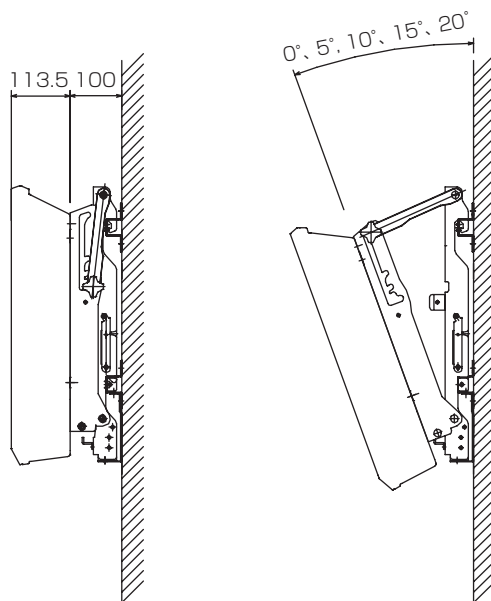
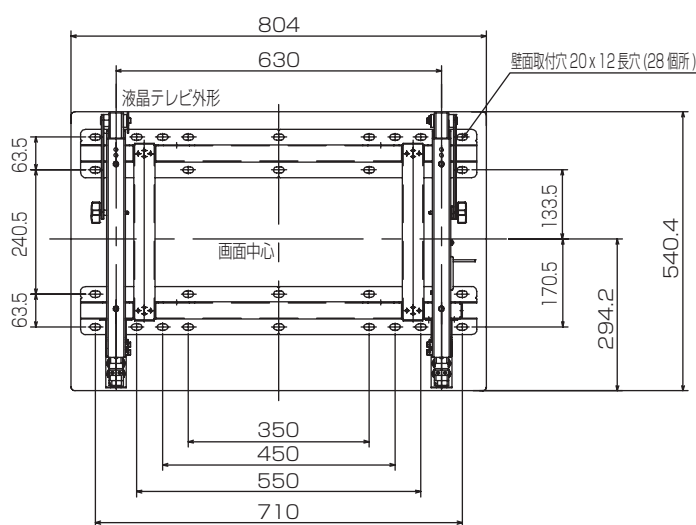

32V型 (液晶) W32L-HR9000, W32L-H9000, W32L-H90, W32L-HR8000, W32L-H8000

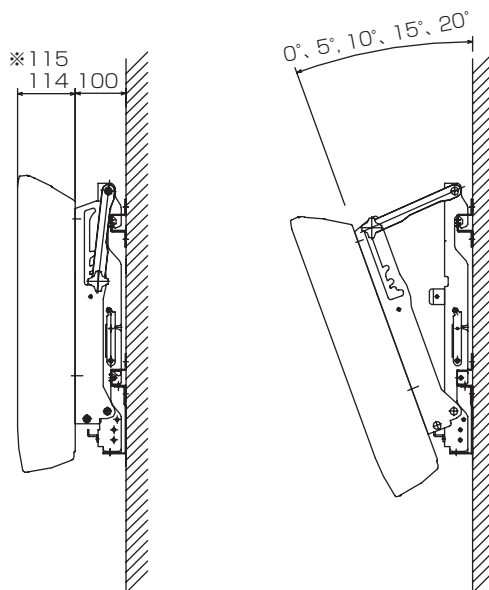
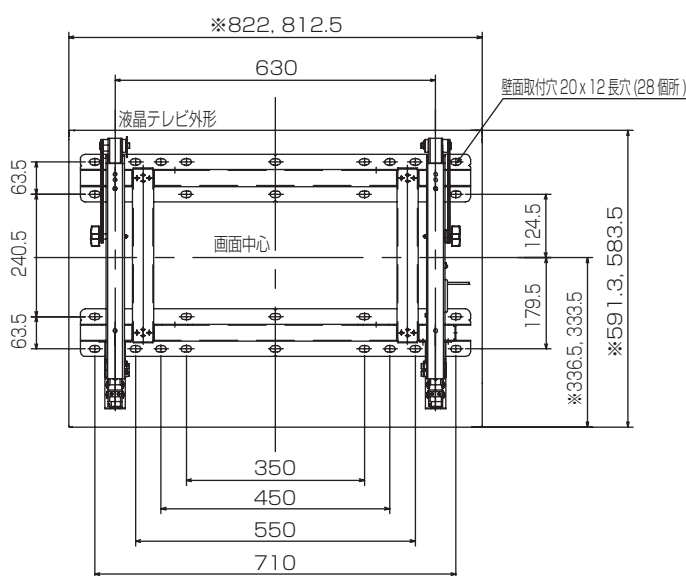

※寸法は W32L-HR9000, W32L-H9000, W32L-H90 を示す

37V型 (液晶) L37-XR01

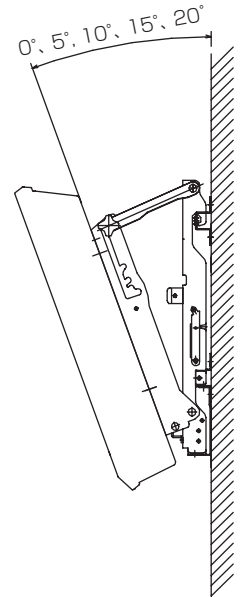
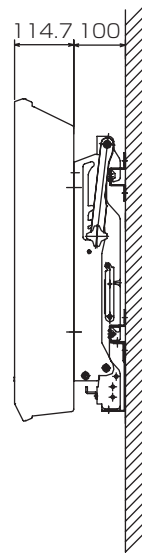
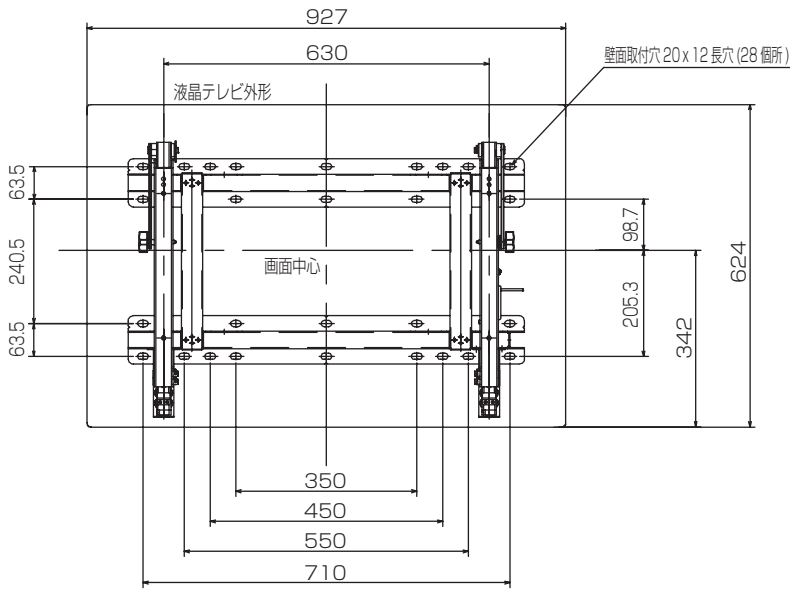

37V型 (液晶) W37L-HR9000, W37L-H9000, W37L-HR8000, W37L-H8000

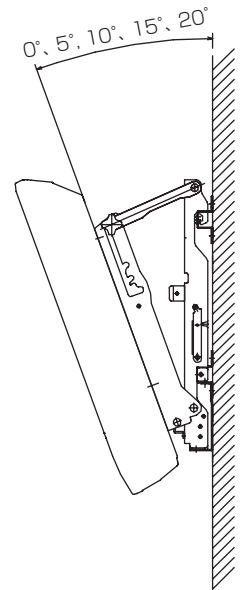
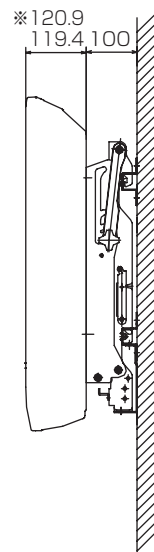
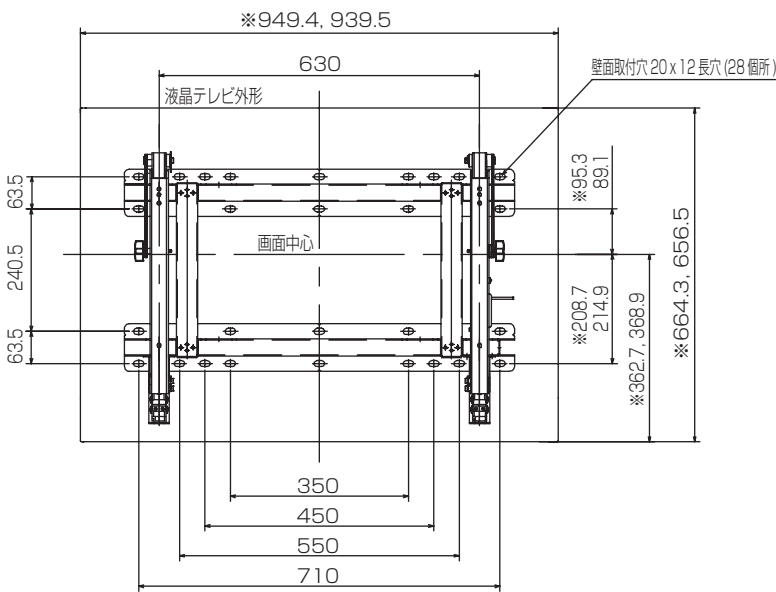

※寸法は W37L-HR9000, W37L-H9000 を示す

37V型 (プラズマ) P37-HR01, P37-H01

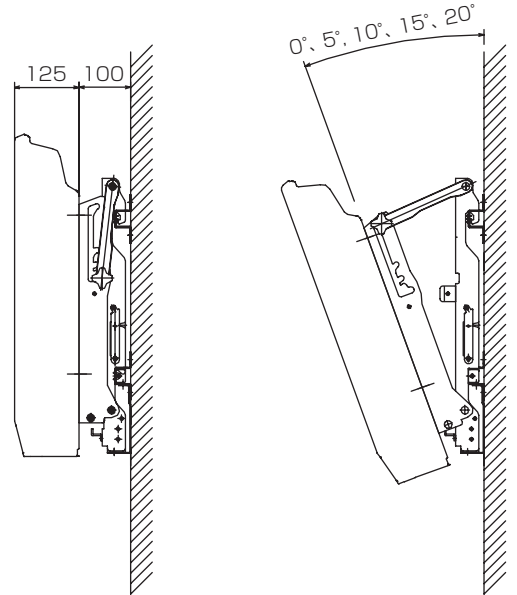
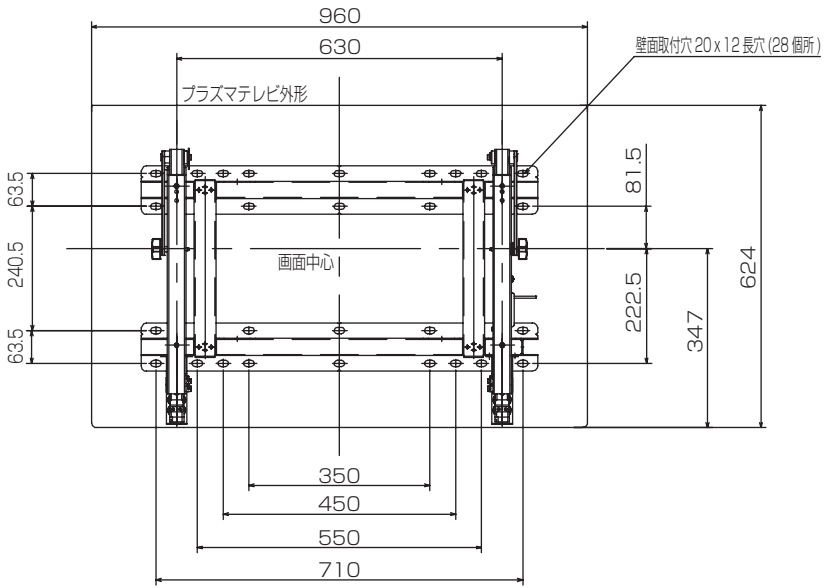

37V型 (プラズマ) W37P-HR9000, W37P-H9000, W37P-H90, W37P-HR8000, W37P-H8000

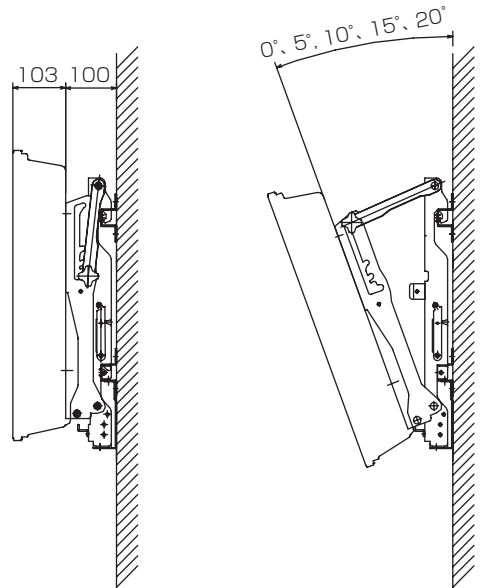
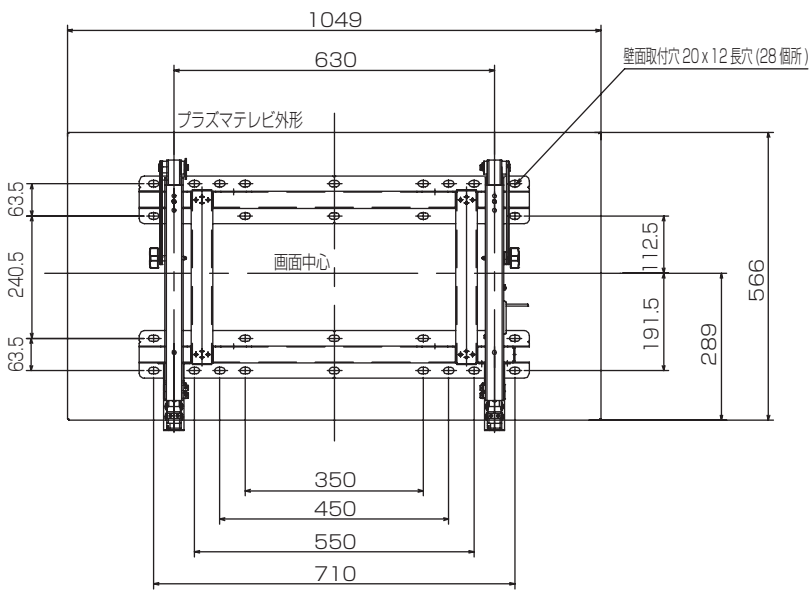

42V型 (プラズマ) P42-HR01, P42-H01

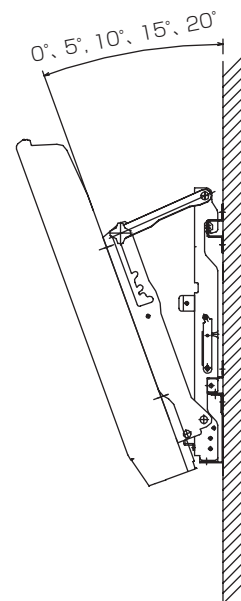
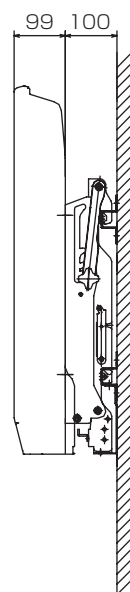
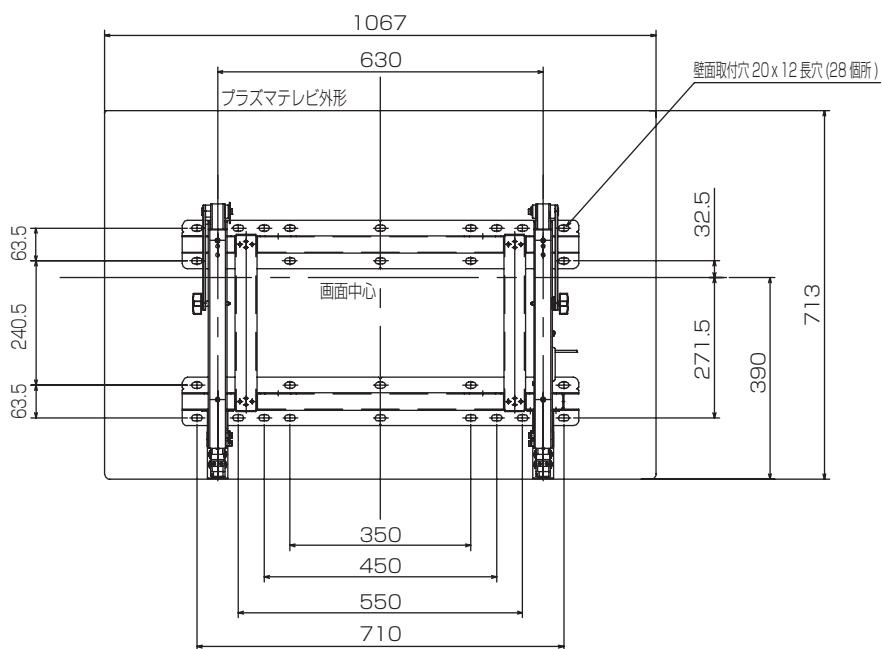

42V型 (プラズマ) W42P-HR9000, W42P-H9000, W42P-HR8000, W42P-H8000

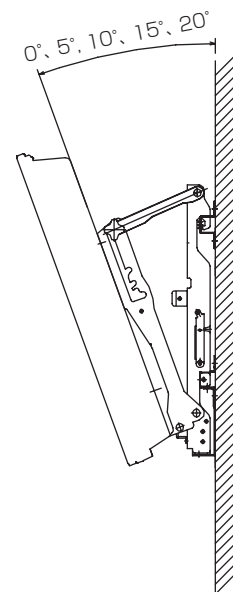
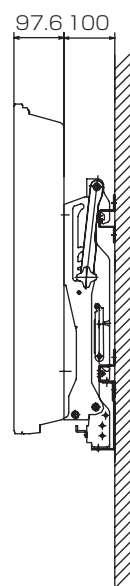
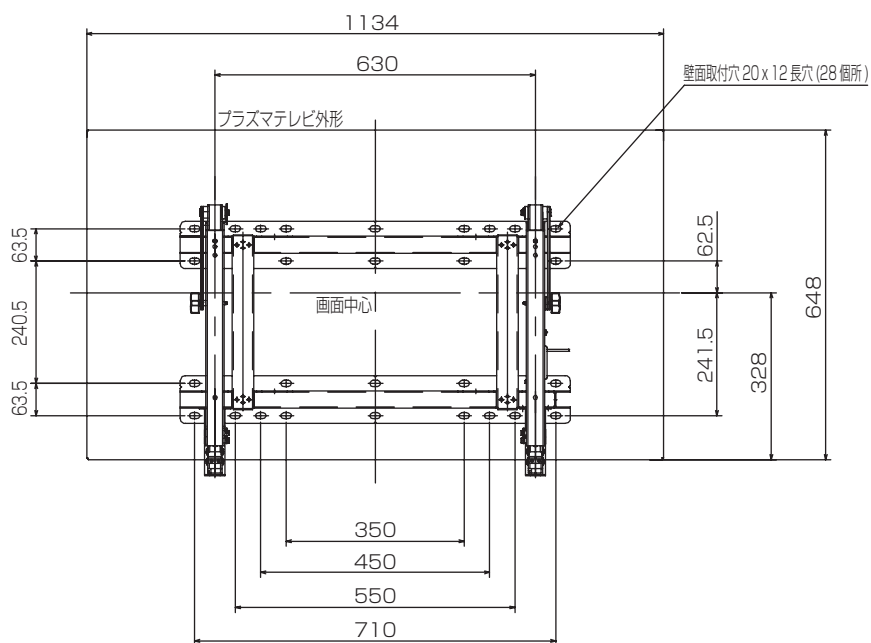

50V型 (プラズマ) P50-XR01

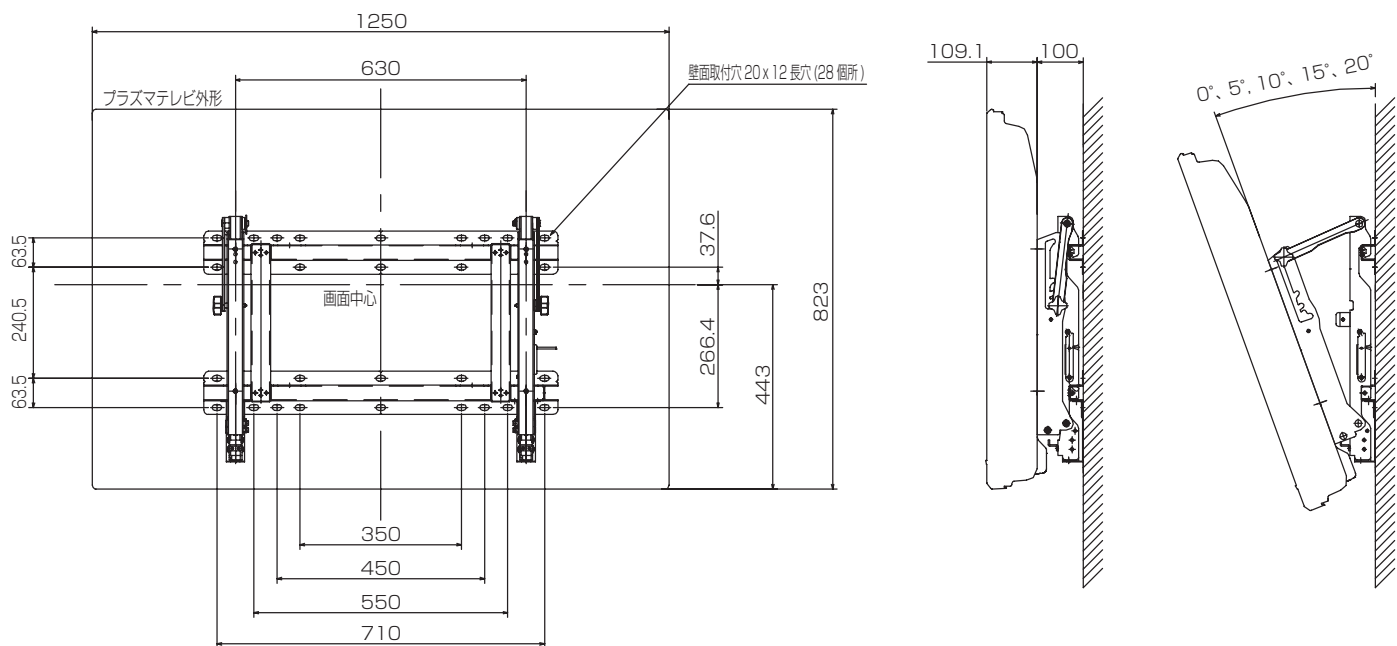

4. 壁取付金具を壁面にしっかりと取付けてください。

- 壁金具を固定するネジは、壁の構造に応じて適切な市販品をご使用ください。
- 取付けは壁取付金具の長円穴上下各 2 個所以上にバランスよく行ってください。

⚠注意

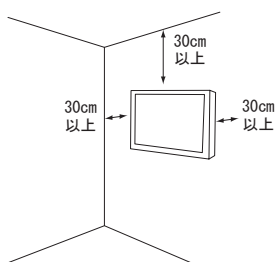

テレビの角度調整をする為には周囲の距離を十分に取る必要があります。

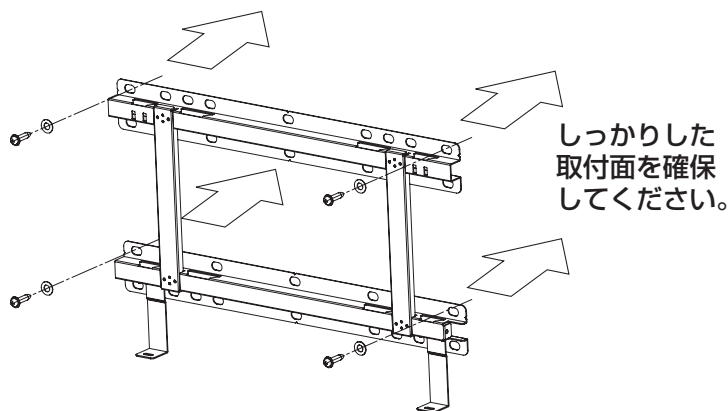

テレビ取付金具をプラズマテレビ・液晶テレビに取付ける

1. プラズマテレビ・液晶テレビを水平な場所に置きます。

- テレビのパネルを傷つけないように、水平な場所に柔らかい布などを敷き、その上にプラズマテレビ・液晶テレビの正面（画面側）を下に向けて置いてください。

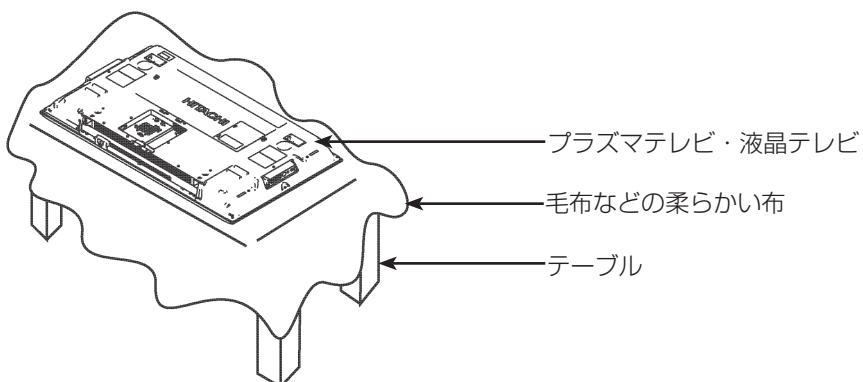

2. プラズマテレビ・液晶テレビにスタンドや電源コード、ケーブル類が付いている場合はそれらをはずしてください。

<P50-XR01, P42-HR01, P42-H01, P37-HR01, P37-H01 のスタンドのはずし方>

- スタンドがついている場合は、スタンド固定用のネジ4本 (a) をはずして、プラズマテレビからスタンドをはずしてください。
- 電源コード、ケーブル類をクランプからはずしてください。
- プラズマテレビからネジ4本 (c) とフック2つをはずしてください。

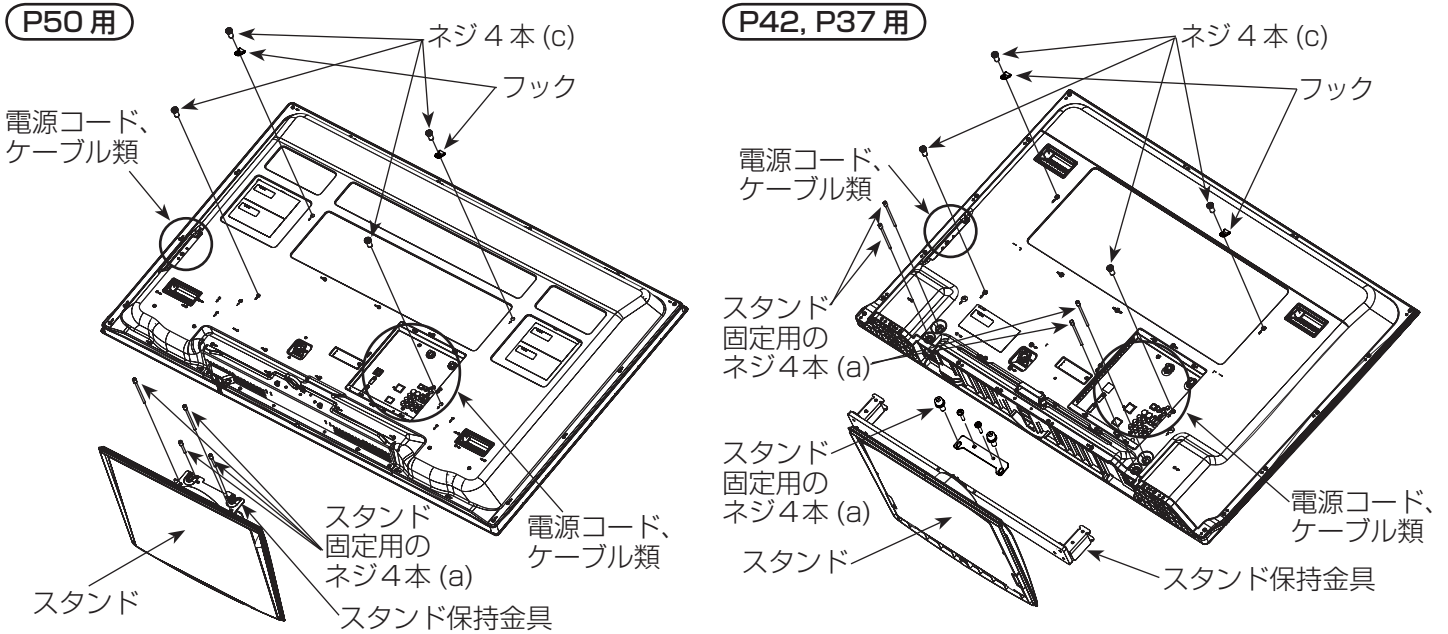

<L37-XR01, L32-HR01, L32-H01 のスタンドのはずし方>

- スタンドがついている場合は、ネジ3本 (d)、ネジ2本 (e) をはずして、スタンドサポートをはずしてください。
- ネジ4本 (f) をはずし、スタンドをはずしてください。
- 電源コード、ケーブル類をクランプからはずしてください。
- 液晶テレビからネジ4本 (c) とフック2つをはずしてください。

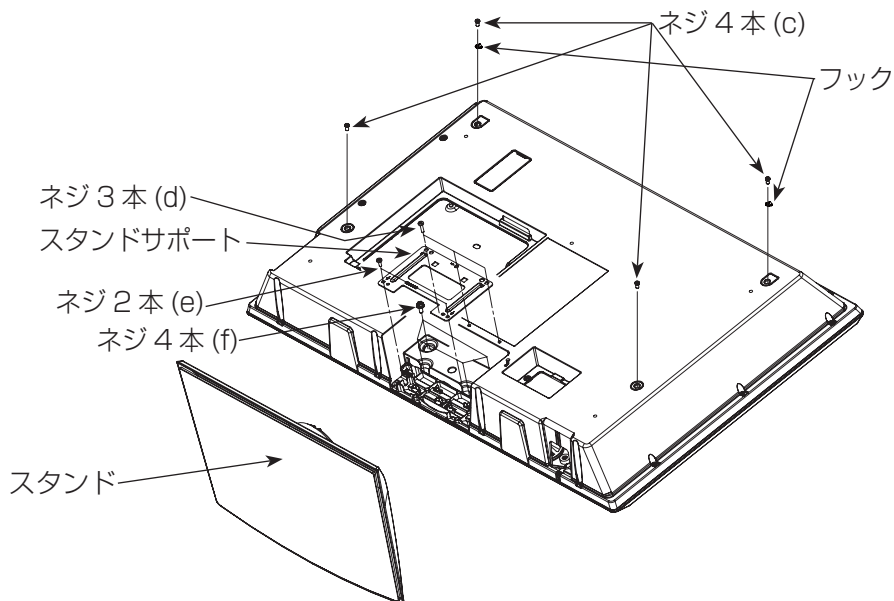

お願い

はずしたスタンド固定金具とクランプは、スタンドをお使いになる際に必要になりますので大事に保管してください。

3. テレビ取付金具を取付ける

■テレビ取付金具を M6 × 16 ネジ 4 本で取付けてください。締付トルクは約 98N・cm(10kgf・cm) としてください。テレビ取付金具は (右) と (左) がありますので、取付の際間違いのないようご注意ください。尚、テレビ取付金具 (左) はメンテナンス用金具付きです。また、テレビ取付金具に貼ってある注意文の↑の向きをテレビの上方向としてください。ネジ (穴) の位置は対応機種により異なります。

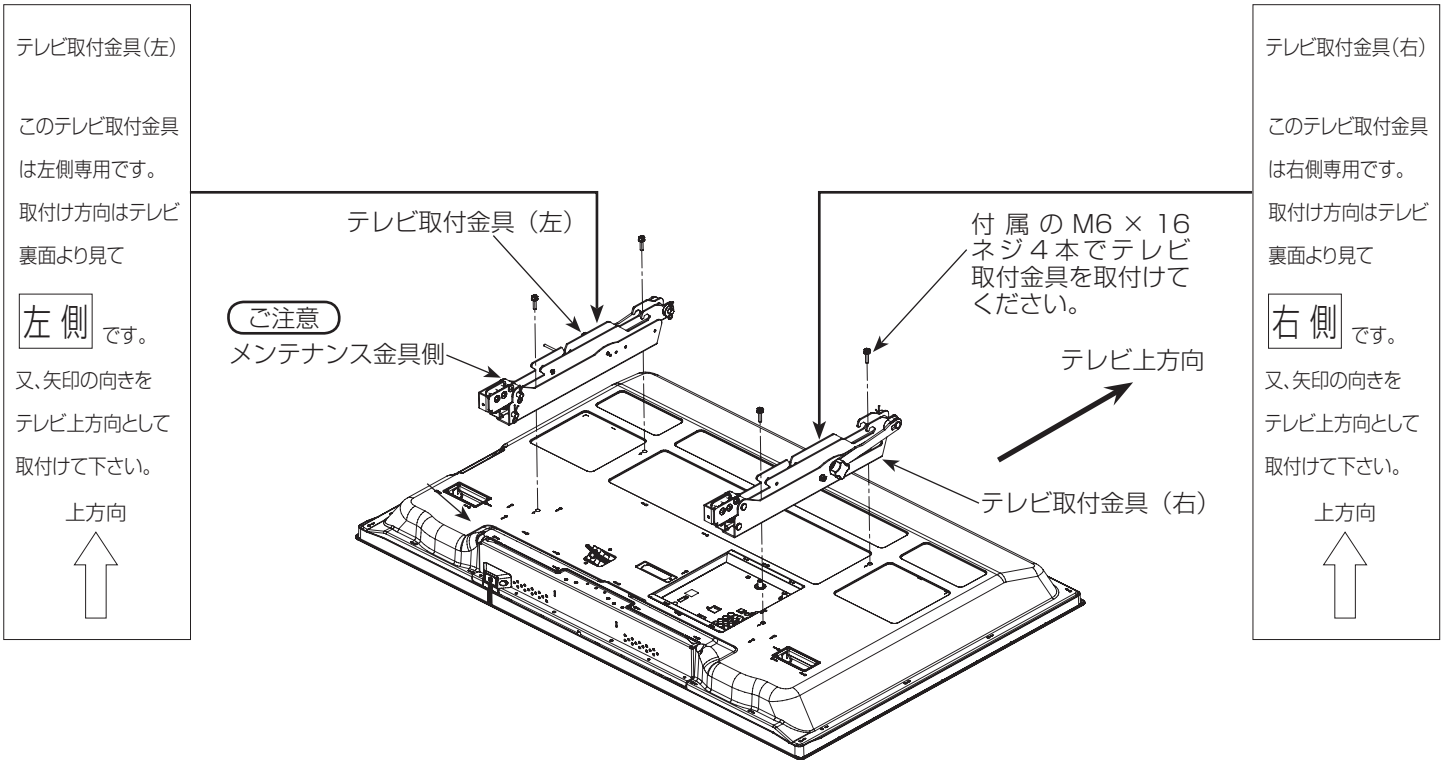

テレビ取付金具(左)

このテレビ取付金具は左側専用です。取付け方向はテレビ裏面より見て

左側です。又、矢印の向きをテレビ上方向として取付けて下さい。



テレビ取付金具(右)

このテレビ取付金具は右側専用です。取付け方向はテレビ裏面より見て

右側です。又、矢印の向きをテレビ上方向として取付けて下さい。



P50-XR01
P42-HR01
P42-H01
P37-HR01
P37-H01
W42P-HR9000
W42P-H9000
W42P-HR8000
W42P-H8000

W37P-HR9000
W37P-H9000
W37P-H90
W37P-HR8000
W37P-H8000

L37-XR01
L32-HR01
L32-H01
W37L-HR9000
W37L-H9000
W37L-HR8000
W37L-H8000
W32L-HR9000
W32L-H9000
W32L-H90
W32L-HR8000
W32L-H8000

ネジ (穴)

用です。

用です。

用です。

全ての機種に共通です。

警告

取り付けネジは本壁掛けユニットに付属の M6 × 16 ネジを使用してください。他のネジを使用するとプラズマテレビ・液晶テレビの故障や落下によるけが、損害、火災、感電の原因になります。

プラズマテレビ、液晶テレビの壁金具への取付け及び電源コードなどケーブル類の配線

①テレビ取付金具上部の引掛け部を壁金具上部の切欠きに差し込んで引掛けてください。この段階では下側の引掛け部は壁金具の下部の切欠きには差し込まないでください。

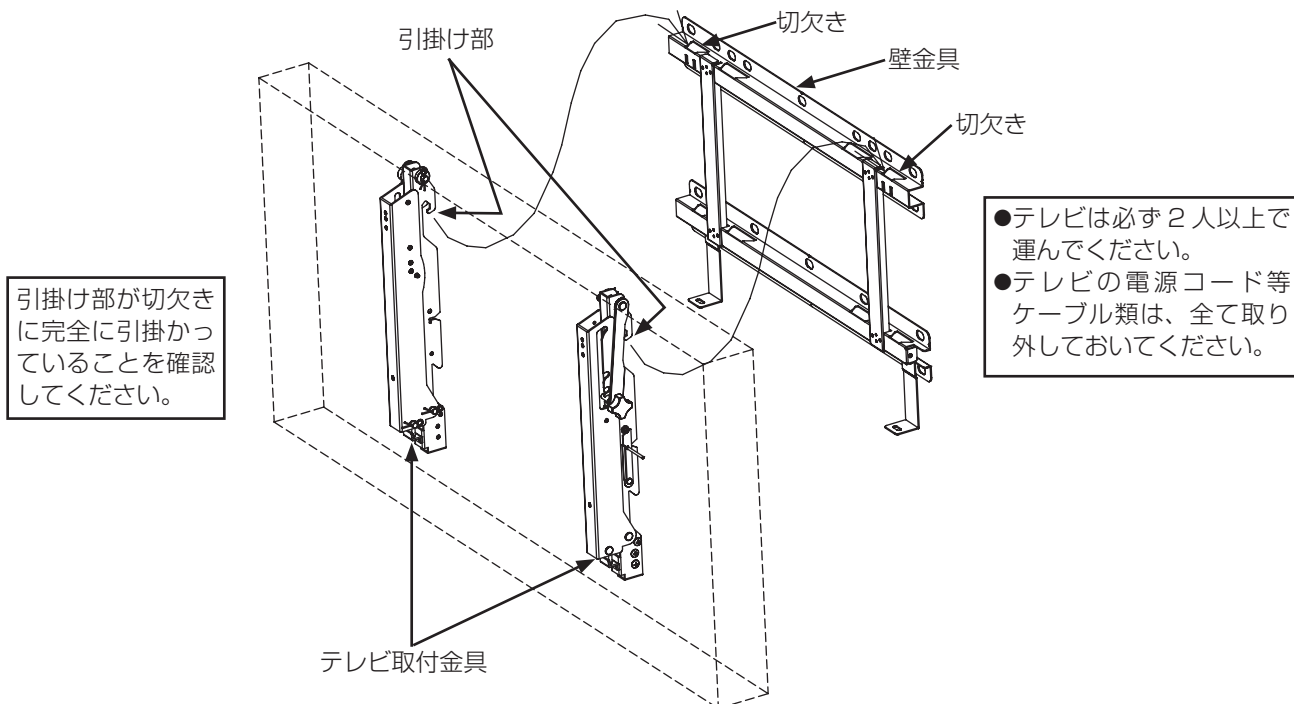

②メンテナンス金具を固定している M6x30 のネジをはずしてください。

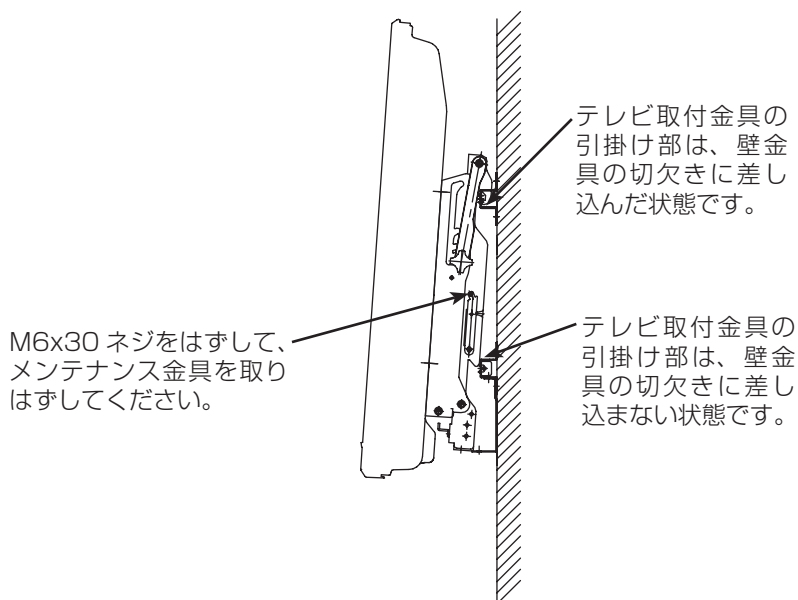

- ③メンテナンス金具の先端を壁金具の切欠き穴に差し込み、
②ではずした M6x30 のネジで締めてください。
- ④電源コードなどのケーブル類を配線してください。
必要に応じてクランプで固定してください。

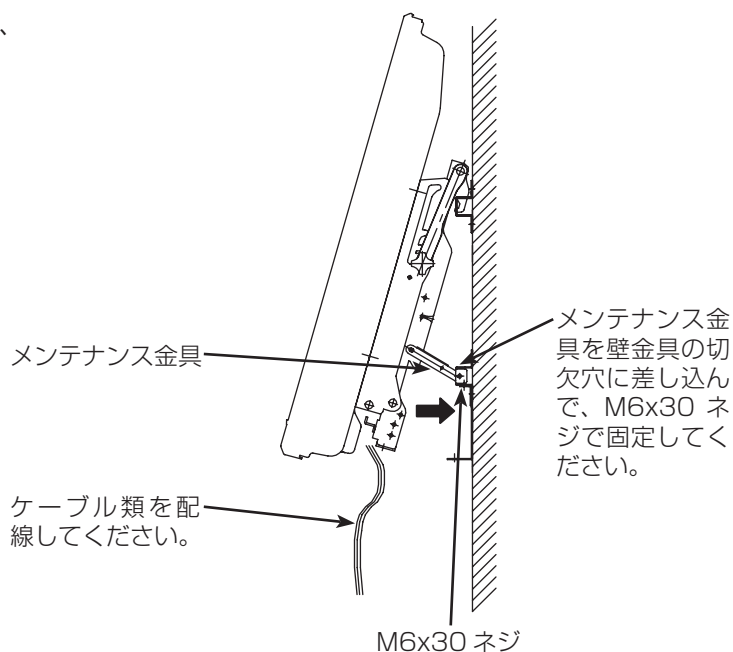

- ⑤電源コードなどのケーブル類の配線が終わりましたら、
M6x30 のネジをはずしてメンテナンス金具の先端を壁金具の切欠き穴からはずして②の状態に戻してください。
- ⑥上部の引掛け部はそのまま壁金具上部の切欠きに差し込んだままプラズマテレビ・液晶テレビを上方向に持ち上げてテレビ取付金具の下部の引掛け部を壁金具下部の切欠きに差し込んで引掛けてください。

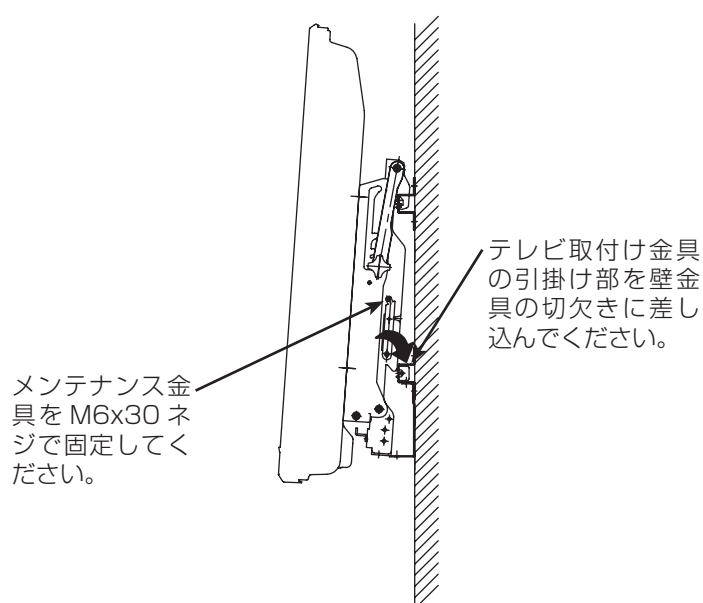

- ⑦下方向から M6x16 ネジ 2 本でテレビ取付金具と壁金具を固定してください。

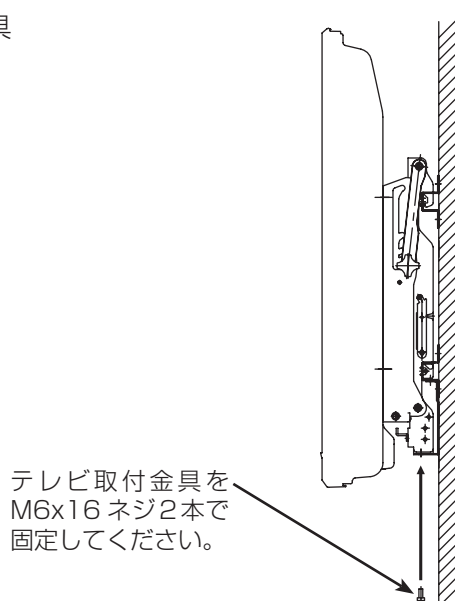

テレビの角度調整

警告

テレビ角度調整作業中に手や指を損傷する恐れがありますので十分に注意してください。

- ①電源コードなどのケーブル類の配線及び壁金具への取付けが
終わりましたら、左右の金具にある0°補正ネジ(M6×16)
をはずしてください。(右金具、左金具の両方)

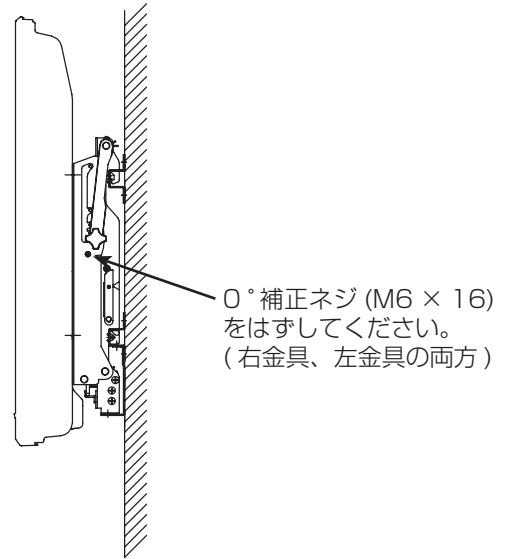

お願い

はずした0°補正ネジは大切に保管してください。

- ②角度調整ネジ(ノブ)をはずしてください。
(右金具、左金具の両方)

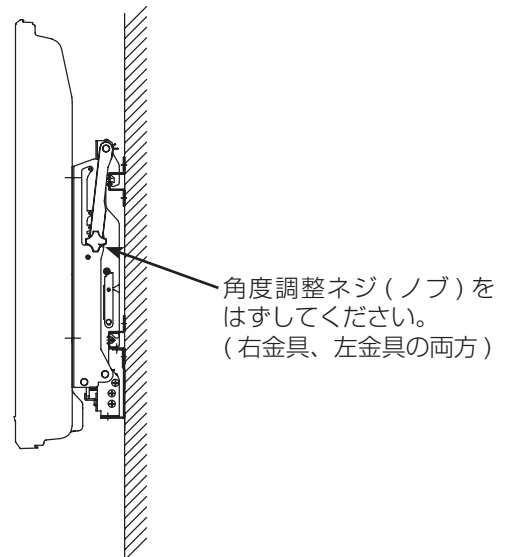

- ③角度調整操作を行うときは左金具側で行います。
軽くテレビ上面を後ろに戻し、左金具のアームが溝から
はずれたらお好みの角度に金具の角度を調整します。

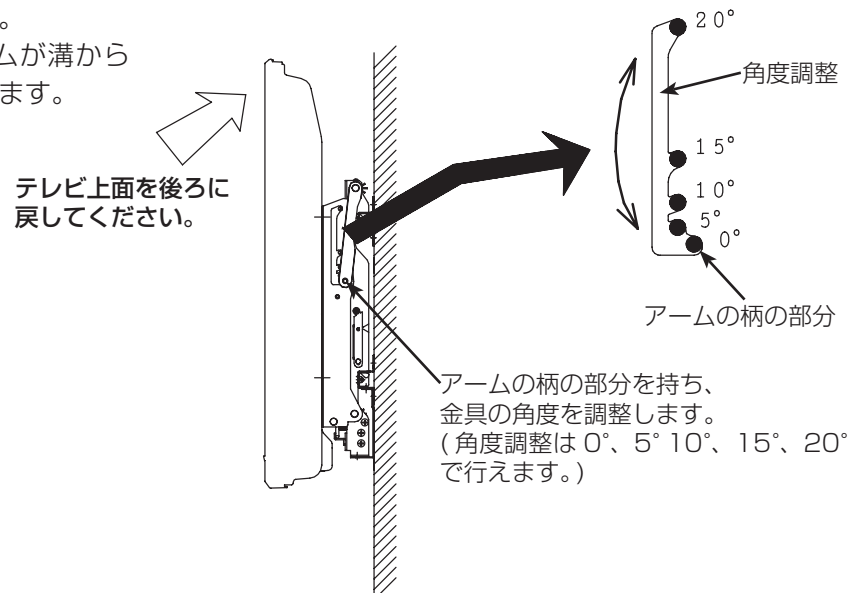

- ④角度調整が終わりになりましたら、角度調整ネジ(ノブ:左右)を取付けしっかりと締めてください。

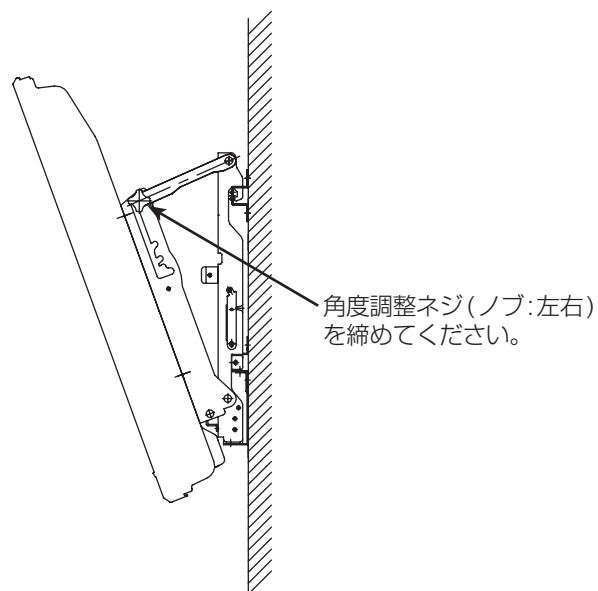

- ⑤他の角度に調整する場合は、②→③→④の順に同じ作業をしてください。
0°に戻す場合のみ、0°補正ネジを左右の金具に取付けてください。

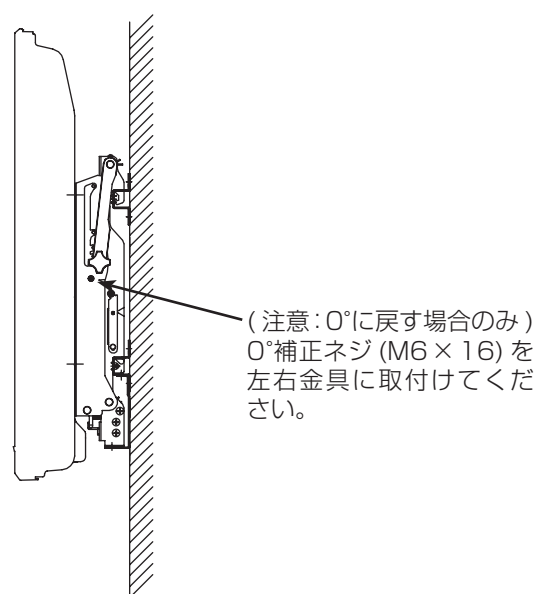

製品仕様

外形寸法

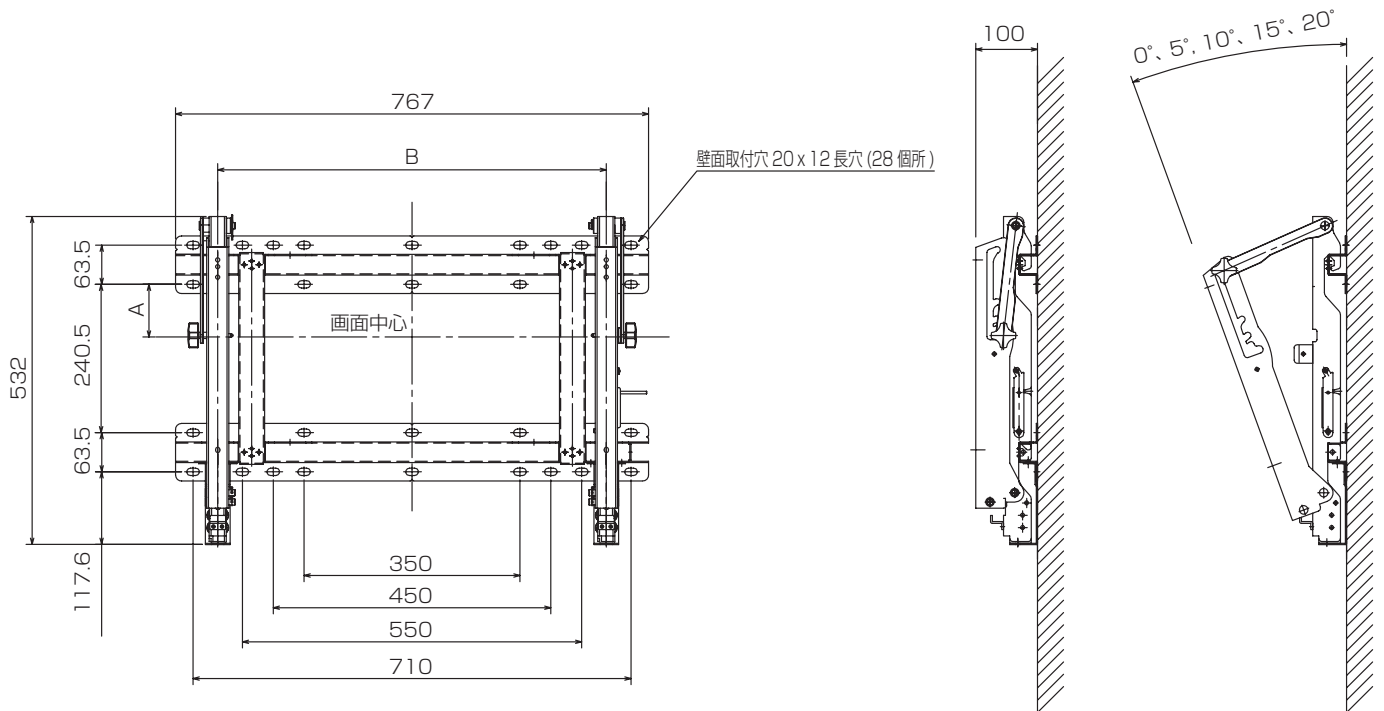

| 取付対象製品と寸法表 | 日立プラズマテレビ、液晶テレビ取付け対象製品 | A寸法 (mm) | B寸法 (mm) |
|------------|-----------------------------------|----------|----------|
| | P50-XR01 | 37.6 | 630 |
| | P42-HR01, P42-H01 | 32.5 | 630 |
| | P37-HR01, P37-H01 | 81.5 | 630 |
| | L37-XR01 | 98.7 | 630 |
| | L32-HR01, L32-H01 | 133.5 | 630 |
| | W42P-HR9000, W42P-H9000 | 62.5 | 630 |
| | W37P-HR9000, W37P-H9000, W37P-H90 | 112.5 | 630 |
| | W37L-HR9000, W37L-H9000 | 95.3 | 630 |
| | W32L-HR9000, W32L-H9000, W32L-H90 | 124.5 | 630 |
| | W42P-HR8000, W42P-H8000 | 62.5 | 630 |
| | W37P-HR8000, W37P-H8000 | 112.5 | 630 |
| | W37L-HR8000, W37L-H8000 | 89.1 | 630 |
| | W32L-HR8000, W32L-H8000 | 124.5 | 630 |
| 質量 | 10.6kg | | |
| 主な素材 | 鋼板 | | |
| 表面処理 | 黒色静電塗装 | | |
| 角度調整 | 0°、5°、10°、15°、20° (5段階) | | |

MEMO

MEMO

この壁掛けユニットは株式会社日立製作所の認定を受け、
株式会社テクナが販売するものです。

株式会社 **テクナ**

〒441-3111 愛知県豊橋市原町字蔵社 88 番地
電話 (0532) 41-2118