

HITACHI

日立PDP用AVCバックキャリア (卓上・壁掛け用)

形名

TB-PSC0031 設置説明書

このたびは日立PDP用AVCバックキャリアをお買い上げいただき、まことにありがとうございました。

正しくお使いいただくために、この「設置説明書」をよくお読みください。





お読みになったあとは、必ず保管してください。

- ◎ このAVCバックキャリアは、次の日立プラズマテレビモニターと日立AVCステーション専用の、モニター背面にAVCステーションを取り付けるための製品です。

取付け対象製品

日立プラズマテレビモニター		日立AVCステーション
32V型	W32-P5000	AVC-5000
37V型	W37-P5000	AVC-H5000
42V型	W42-P5000	AVC-HW5000
50V型	W50-M3100	

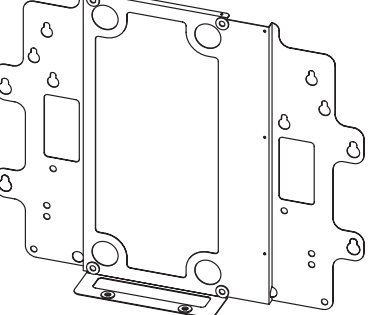
部品構成表

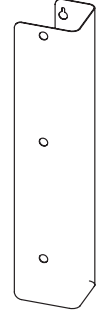
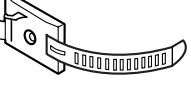
部品袋に収納してあります	
 押さえ金具 1個	 M6×18ネジ 4本
 AVC取付け金具 1個	 M3×12ネジ 7本
 配線カバー 1個	 配線クランプ 2個 (粘着テープ付)

製品仕様

外形寸法

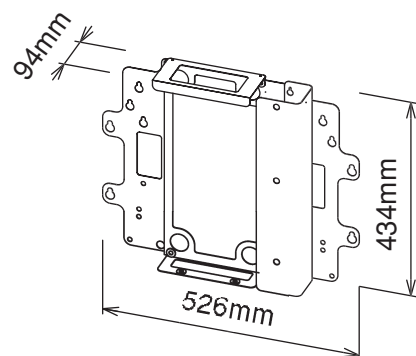

質量	2kg
主な材質	鋼板
表面処理	焼付け塗装仕上げ

組立方法

組立前にプラスドライバーをご用意ください。

1.AVCステーションとバックキャリアを組立てる。

- AVC取付け金具をAVCステーションの正面から見て右側面のネジ穴にM3×12ネジ2本で取付けてください。
- 押さえ金具をAVC取付け金具にM3×12ネジ2本で取付けてください。

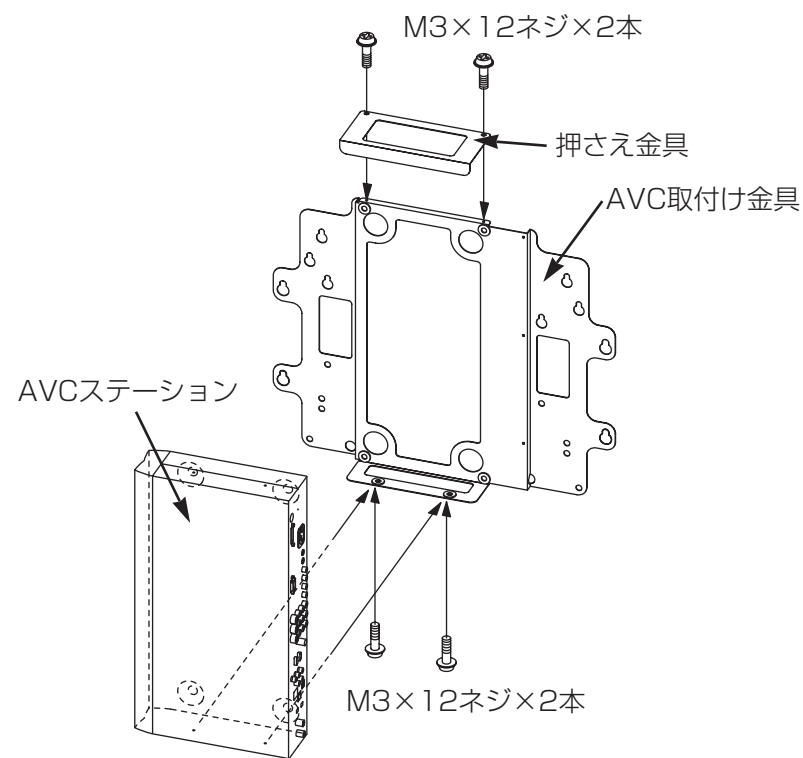

2.AVCステーションをモニターの背面に取付ける。

32V型 W32-P5000

- モニター側のケーブル類を全て接続してください。
- モニター背面のネジ6本のうち上下段の4本をはずしてください。
- バックキャリアに組立てられたAVCステーションをM6×18ネジ4本で取付けてください。

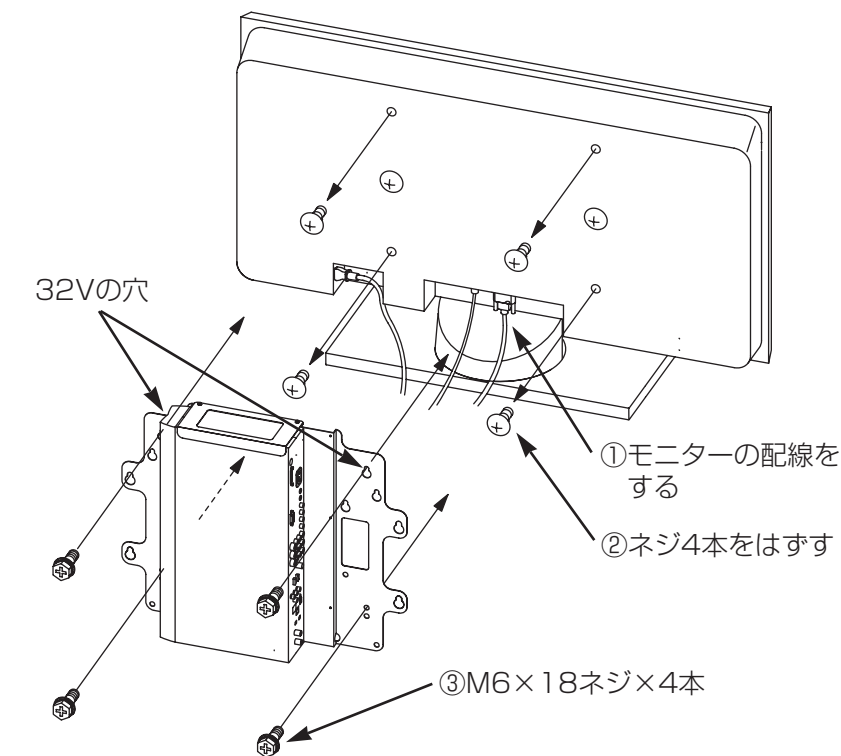

37V型 W37-P5000

- モニター側のケーブル類を全て接続してください。
- モニター背面のネジ4本をはずしてください。
- バックキャリアに組立てられたAVCステーションをM6×18ネジ4本で取付けてください。

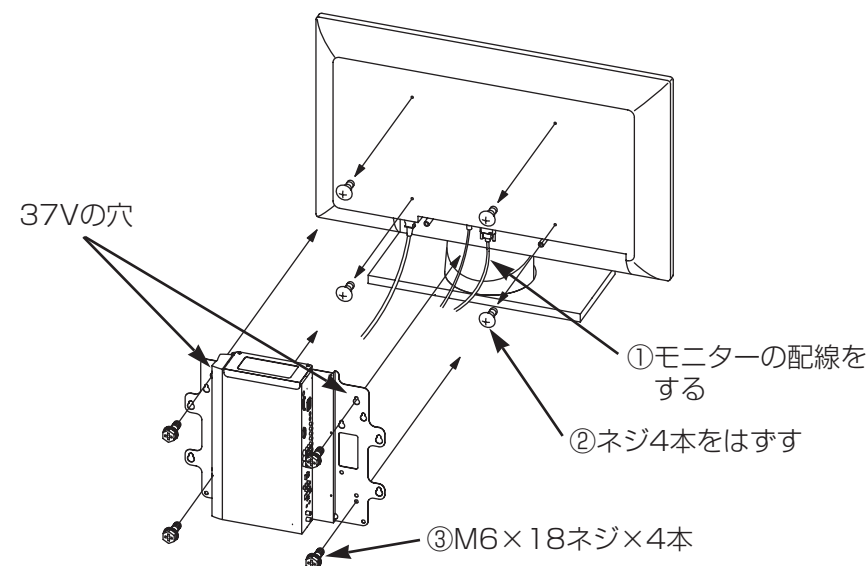

42V型 W42-P5000

- モニター背面のネジ4本をはずしてください。
- バックキャリアに組立てられたAVCステーションをM6×18ネジ4本で取付けてください。

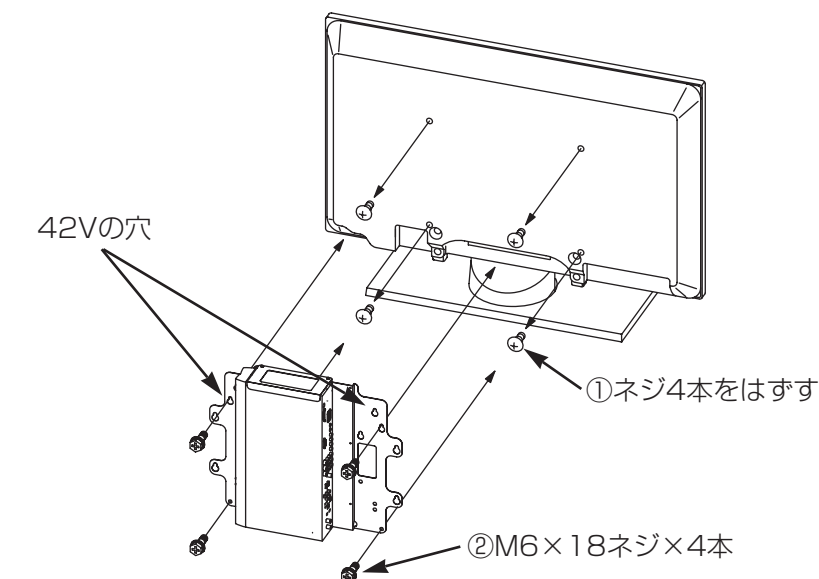

(裏面もご覧ください。)

50V型 W50-M3100

- ① モニターのスタンドに同梱のM8×20ボルトをモニター背面の中段の取付け穴に仮止めしてください。
- ② バックキャリアに組立てられたAVCステーションを仮止めしたネジに引掛けてください。
- ③ スタンドの上から2番目の取付け穴に仮止めしたネジを引掛けてスタンドに取付けてください。
- ④ スタンドに同梱のM8×40ボルトをスタンドの上から5番目の穴を通して取付けてください。
- ⑤ M8×20ボルトとM8×40ボルトをスタンドに同梱の5mm六角レンチで締付けてください。

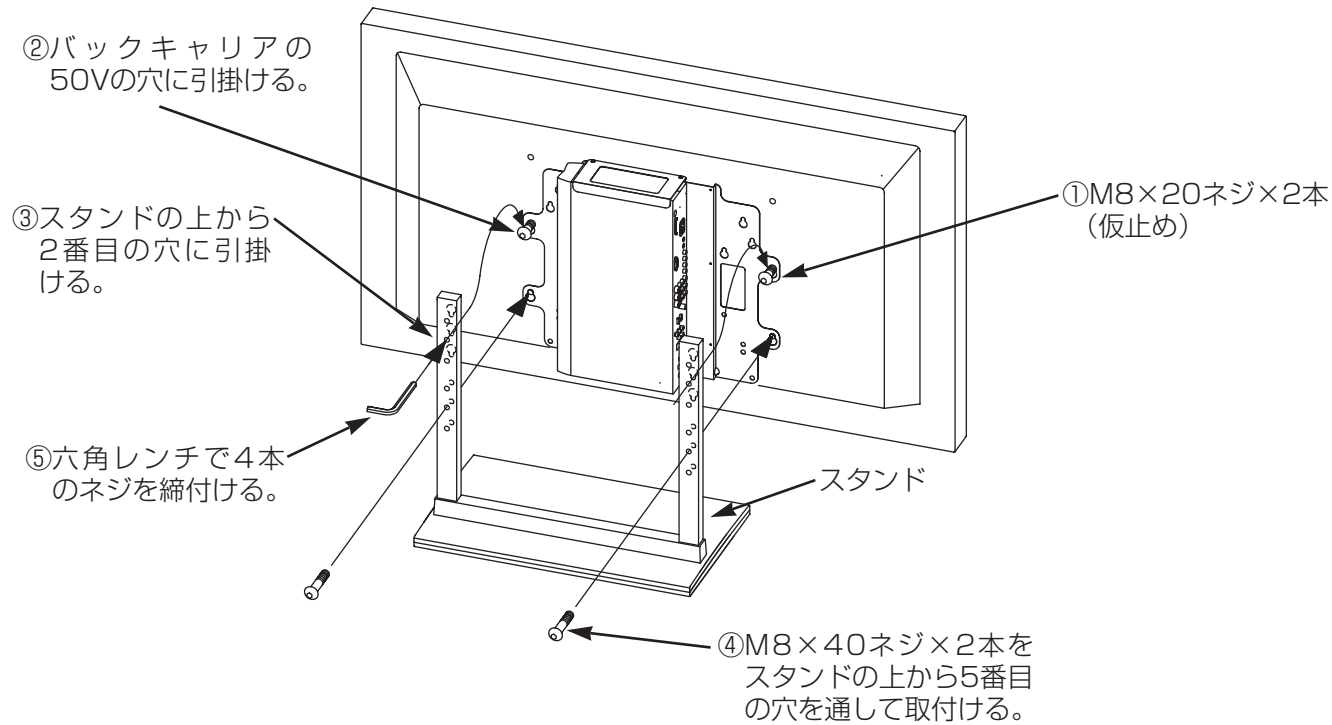

■ スタンドの組立て方法の詳細はスタンドの取扱説明書をご覧ください。

3.配線カバーを取付ける。

- ① M3×12ネジをAVC取付け金具に仮止めしてください。
- ② モニターとAVCステーションのケーブル類を配線してください。
- ③ 卓上スタンドが回転機能付のモニターの場合は回転の支障がないように適度のたるみをもたせて配線を整理してください。
- ④ 配線カバーの取付け穴に仮止めしたネジを引掛けてください。
- ⑤ ドライバーで仮止めしたネジを締付けてください。

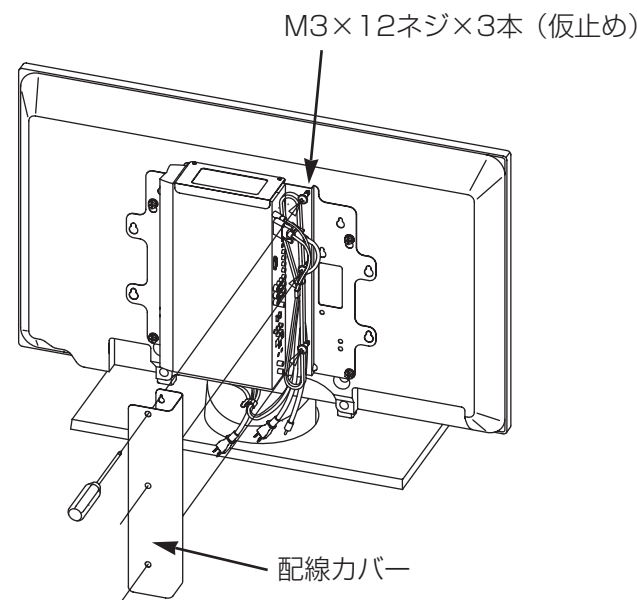

使用上のご注意 安全に正しくお使いいただくために

絵表示について

●製品を安全に正しくお使いいただき、あなたや他の人への危害や財産への損害を未然に防止するために、次のような絵表示をしています。



警告

■この表示を無視して、誤った取り扱いをすると、人が死亡または重傷を負う可能性が想定される内容を示しています。



注意

■この表示を無視して、誤った取り扱いをすると、人が傷害を負う可能性が想定される内容および物的損害の発生が想定される内容を示しています。



■この記号は注意（警告を含む）を促す内容を示します。



注意(一般)



■この記号は禁止の行為であることを示します。



禁止(一般)



■この記号は指示の行為であることを示します。



指示(一般)

注意

■プラズマテレビモニターとAVCステーションの通風孔をふさがないでください。また周囲に十分距離をとり通風をさまたげないようにしてください。

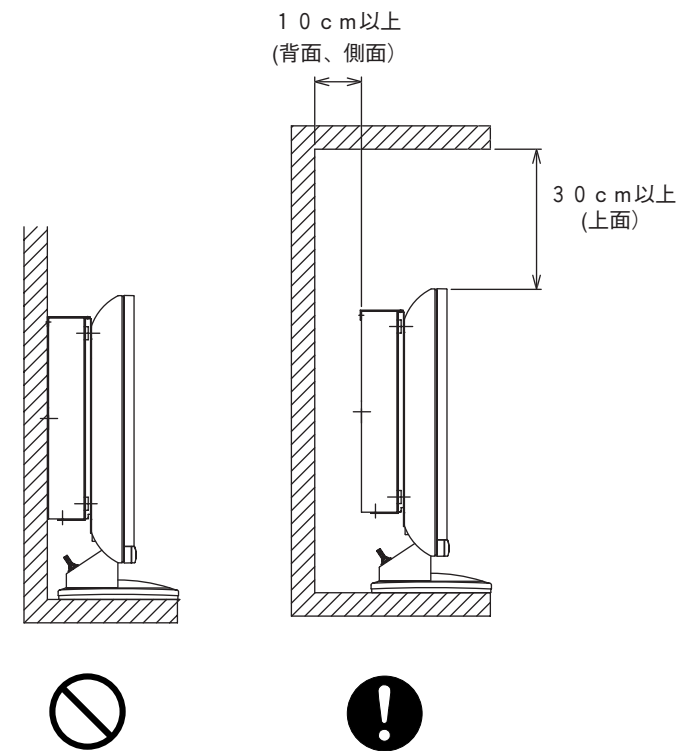

■回転機能付スタンドをご使用の場合には電源コードや信号ケーブルなど配線にたるみを持たせてください。

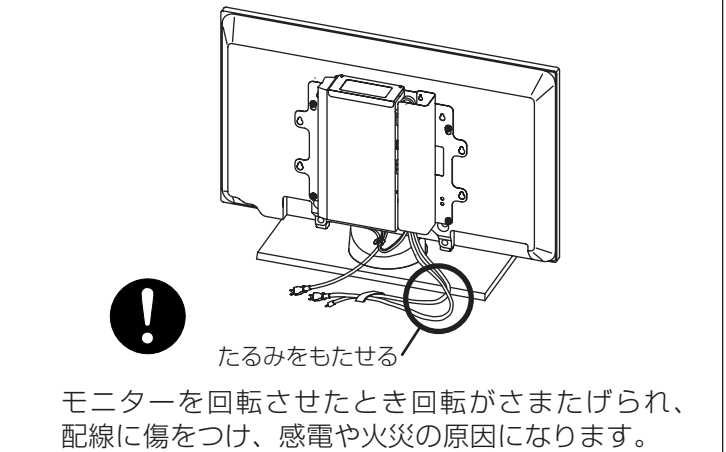

このAVCバックキャリアは株式会社日立製作所の認定を受け、朝日工業株式会社が販売するものです。

朝日工業株式会社

〒441-3111 愛知県豊橋市原町字蔵社88番地
電話 (0532) 41-2118

(裏面もご覧ください。)