

日立ビデオカセットレコーダー  
取扱説明書

Hi-Fi VHS

VT-KF2形

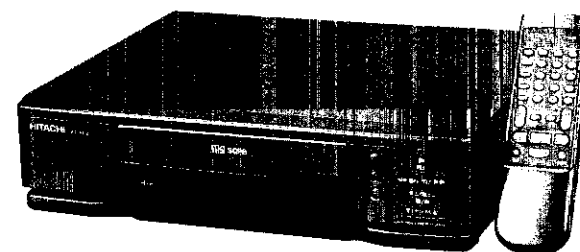

愛情点検



●長年ご使用のビデオの点検をぜひ！

●ビデオの補修用性能部品の最低保有期間は、製造打ち切り後8年です。

このようなことは  
ありませんか。

- 電源コード、プラグが異常に熱くなる。
- 画像が乱れたり、きれいに映らない。
- その他の異常や故障がある。

故障や事故防止のため、コンセントから電源プラグを抜いて販売店にご連絡を……。点検・修理についての費用など詳しいことは販売店にご相談ください。

お客様メモ

後日のために記入しておいて  
ください。

サービスを依頼されるときに  
便利です。

ご購入店名 電話 ( ) —

ご購入年月日 平成 年 月 日

製造番号は品質管理上重要なものです。お買い上げの際には、製品本体と保証書の製造番号が一致しているかご確認ください。

新商品情報・商品選択など、家電品のお買物相談を承る窓口

0120-312111  
お買物相談センター

株式会社 日立家電

株式会社 日立製作所

〒105 東京都港区西新橋2-15-12  
電話(03)3502-2111

このたびは、日立ビデオカセットレコーダーをお買い上げいただき、まことにありがとうございました。この取扱説明書をよくお読みいただき、正しくご使用ください。お読みになった後は、保証書、ご相談窓口一覧表とともに大切に保存してください。



このマークのついたビデオは、VHS高画質技術が採用されています。なお、従来方式のビデオとは互換性があります。

# この取扱説明書の見かた

## 取扱説明書の構成

はじめに  
基本の  
使いかた

6 ~ 15

お使いになる前のご注意、各部のなまえ、リモコンの使いかたなどを説明しています。

見る・録る

16 ~ 27

テープの見かたや、テレビ番組の録画のしかたを説明しています。

タイマー予約

28 ~ 34

留守録画（タイマー録画）のしかたを説明しています。

便利な  
使いかた

35 ~ 48

便利な補足機能の使いかたを説明しています。

ご自分で  
設置する  
には

49 ~ 65

ご自分で設置するときは、まず、初めにこのページをご覧ください。

お困りの  
とき

71 ~ 73

「故障かな」と思ったとき、ご覧ください。症状・原因・処置を説明しています。

ご注意

ご参考 66 ~ 70

取扱い上のご注意、別売り品のご紹介、アフターサービス、専門用語の解説、索引、などを記載しています。

**特長** 予約エンドリターン 42

タイマー録画が終わったあと、自動的にテープを録画スタート地点に巻戻して電源が切れます。そのあと電源を入れるだけで自動的に再生することができます。

**S-VHS簡易再生(SQP B)**※

S-VHS方式で録画したテープを簡易的に再生できます。

ただし、S-VHS本来の高解像度は得られません。また、本機では、S-VHS録画はできません。

※SQPBはS-VHS Quasi Play Backの略です。

**バイリンガルチョイス** 39

洋画などの2か国語放送の録画時、日本語（主音声）のみで録画できます。

**スキップ再生** 20

再生時に、CMなどの不要な場面を30秒間早送りして再生できます。

## 取扱説明書の見かた

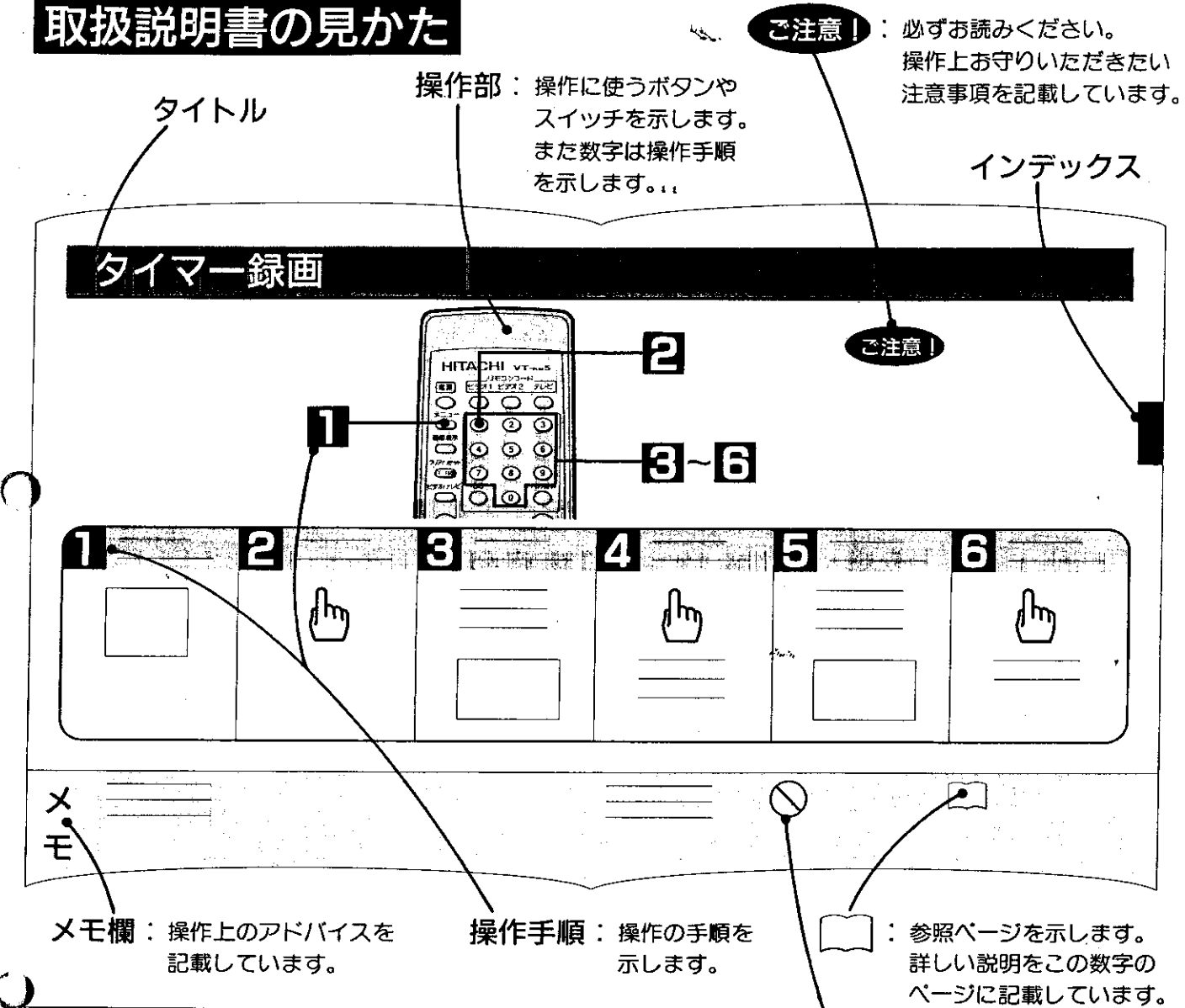

見たいところを探すときは

- 「もくじ」から探す 4 5
- 「各部のなまえ」から探す 7 ~ 10
- 「索引」から探す 74

はじめに

基本の使いかた

見る・録る

タイマー予約

便利な使いかた

ご自分で設置

ご注意・ご参考

お困りのとき

# もくじ

ページ

## はじめに

この取扱説明書の見かた	2
特長	2
もくじ	4
お使いになる前に	6
付属品を確かめる	6
<b>各部のなまえ</b>	<b>7</b>
リモコン	7
ビデオ(正面)	8
ビデオ(後面)	9
ビデオの表示窓	10

## 基本の 使いかた

<b>テープを入れる・取り出す</b>	<b>12</b>
入れかた	12
取り出しかた	13
<b>リモコンの使いかた</b>	<b>14</b>
乾電池の入れかた	14
リモコンの操作範囲	14
ビデオを操作する	15
テレビを操作する	15

## 見る 録る

再生・録画を始める前に	16
映像・音声コードを使って接続しているとき	16
同軸ケーブルのみで接続しているとき	16
<b>テープを見る(再生)</b>	<b>17</b>
再生の画面にノイズが出るとき	18
見たい場面を止めて見る(静止画再生)	18
画面を見ながら見たい場面を探す(サーチ再生)	19
ゆっくりした速さで見る(スロー再生)	20
不要な場面を飛ばして見る(スキップ再生)	20
頭出し信号を使って見たい番組を探す(VISS機能)	21
<b>番組を録る(録画)</b>	<b>22</b>
見ている番組を録画する(同時録画)	22
録画しながら別の番組を見る	24
録画中に不要な場面を飛ばして録画する	26
録画中に別の番組に切換えて録画する	26
時間を選んで録画する(クイックタイマー録画)	27

## タイマー 予約

<b>タイマー録画</b>	<b>28</b>
タイマー録画中に録画をやめるには	31
予約の確認と取り消し	32
タイマー録画予約中のご注意	34

## 便利な 使いかた

画面の表示	36
テープの残量時間表示	37
経過時間を表示する(リニアタイムカウンター)	37
お好みセレクト	38
便利な機能	40
聞きたい音声の選びかた	40
もう一度見たい場面を素早く探す(テープリターン)	41
予約エンドリターン(予約再生)	42
リモコンで2台のビデオを操作するには	43
リモコンで他社のテレビを操作するには	44
ダビングのしかた	45
ビデオカメラまたは他のビデオから本機にダビングする	45
本機から他のビデオまたはビデオカメラにダビングする	46
ステレオから音声を録音するには(オーディオ録音)	47
テレビ以外の機器との接続	48
AV-BUS機能を使ってBS放送を録画する	48

## ご自分で 設置 するには

設置早見表	50
<b>アンテナ線の接続</b>	<b>52</b>
映像・音声入力端子付テレビとの接続	54
接続が終わったら	55
ビデオとテレビが正しく接続できたか確認する	55
ビデオの専用チャンネルを設定する(ビデオチャンネル)	56
<b>受信チャンネルの合わせかた</b>	<b>57</b>
チャンネルプリセット	57
チャンネルを飛びこす(またはもとに戻す)には	58
微調節のしかた	59
受信チャンネルの表示を変えるには	60
CATV(ケーブルテレビ)をご使用のとき	61
<b>時計の合わせかた</b>	<b>62</b>
合わせた時計を修正するには	64
AV-BUS II 端子について	65

## ご注意

<b>ご注意ください</b>	<b>66</b>
保証とアフターサービス	68
別売品の紹介	69
専門用語の解説	70
ヘッド汚れにご注意ください!	73
索引	74
仕様	75

## ご参考

## お困りの とき

故障かな…というときは	71
-------------	----

はじめに

基本の使いかた

見る・録る

タイマー予約

便利な使いかた

ご自分で設置  
するには

ご注意・ご参考

お困りのとき

# お使いになる前に

**ご注意!** 必ずお読みください。

- ビデオ、ビデオカメラ及びビデオテープを使用中、万一これらの不具合により録画されなかったり、再生できなくなった場合の録画内容の補償についてはご容赦ください。
- 大切な録画(結婚式など)の場合は、必ず事前に試し撮りし、正常に録画・録音されていることを確認してください。
- 本機の「3倍」モードで録画したテープは「標準」モード専用のVHSビデオで再生できません。
- あなたがビデオで録画・録音したものは、個人として楽しむなどのほかは著作権法上、権利者に無断で使用できません。
- 外国で作成されたビデオソフトには、テレビの放送方式が違うため本機で再生できないものもあります。

## 付属品を確かめる

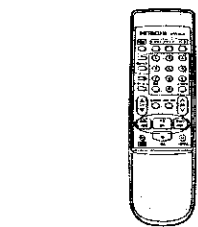

ワイヤレスリモコン……1個  
(VT-RM5) **15**

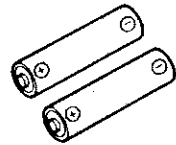

単3乾電池……2個 **14**

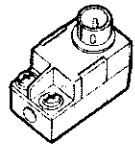

アンテナアダプター……1個 **52**

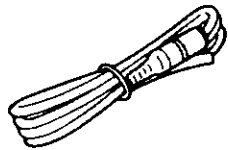

同軸ケーブル……1本 **53**

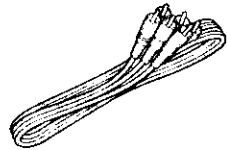

映像・音声コード……1本 **54**

● 内の数字はご使用になるページです。

# 各部のなまえ

● 内の数字は参照ページです。

## リモコン

電源ボタン **27** **31**  
 メニューボタン **28**  
 画面表示ボタン **20**  
 クリア/リセット/T-160ボタン **37**  
 ビデオ/テレビ切換ボタン **16**  
 BSボタン **48**  
 チャンネルボタン **23**  
 音声切換ボタン **40**  
 巻戻しボタン **19**  
 再生ボタン **17**  
 録画ボタン **23**

**HITACHI VT-RM5**  
 リモコンコード  
 ビデオ1 ビデオ2 テレビ

電源  
メニュー  
画面表示  
クリア/リセット T-160  
ビデオ/テレビ  
BS  
音声切換 標準/3倍  
音

ビデオ1ボタン、ビデオ2ボタン、テレビボタンは、ビデオを操作するかテレビを操作するかを切替えるボタンです。テレビの入力切替をするボタンではありません。

(リモコンコード)  
 ビデオ1ボタン **15**  
 (リモコンコード)  
 ビデオ2ボタン **43**  
 (リモコンコード)  
 テレビボタン **15**

数字ボタン **20**  
 入力切替ボタン **45**  
 テレビ音量ボタン **15**  
 録画モードボタン **22**  
 早送りボタン **19**  
 一時停止ボタン **18**  
 停止ボタン **17** **31**

● のボタンはリモコンだけにあります。(ビデオにはありません)

# 各部のなまえ

大の数字 参考

はじめに

各部のなまえ

## ビデオ(正面)

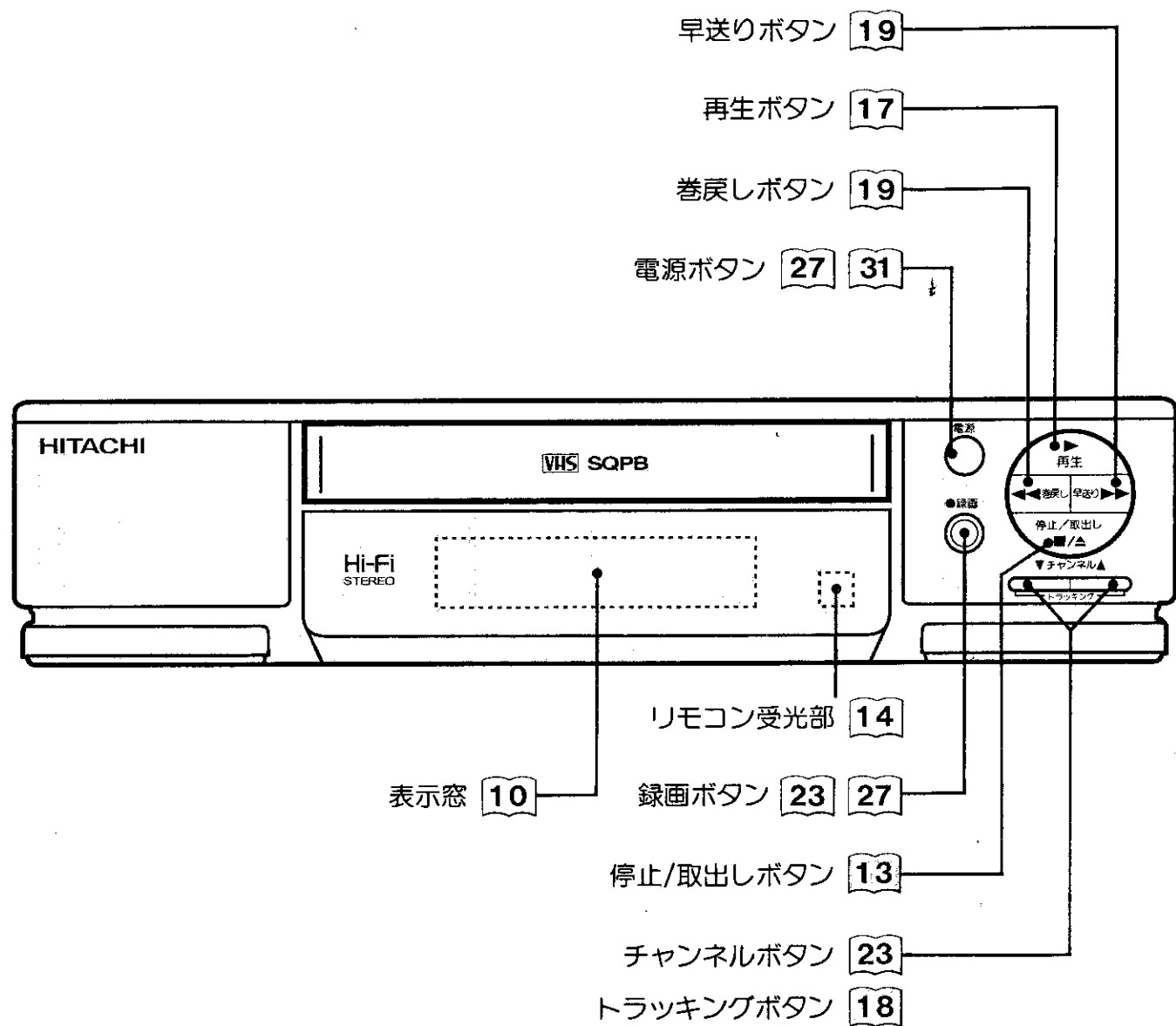

## ビデオ(後面)

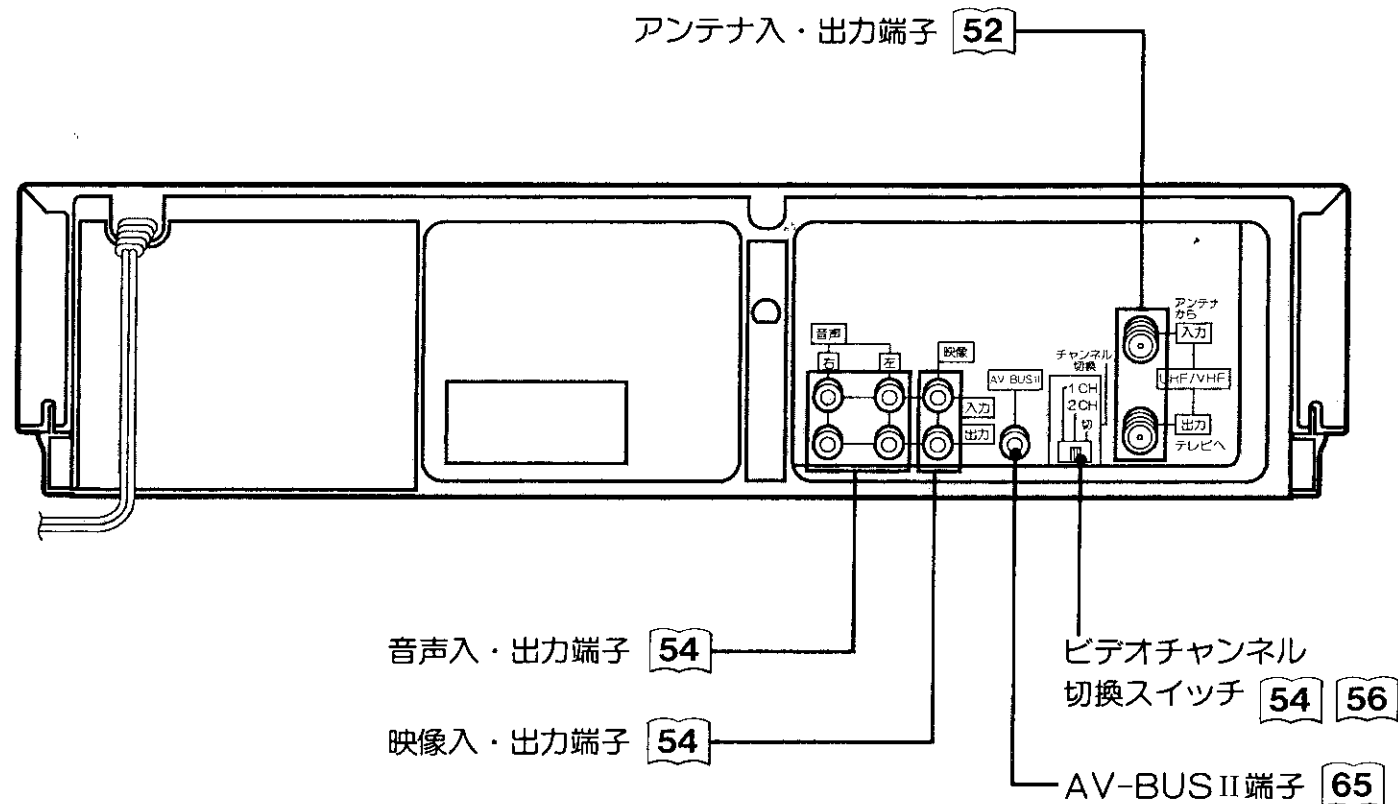

- のボタンはビデオだけにあります。(リモコンにはありません)

# 各部のなまえ

## ビデオの表示窓

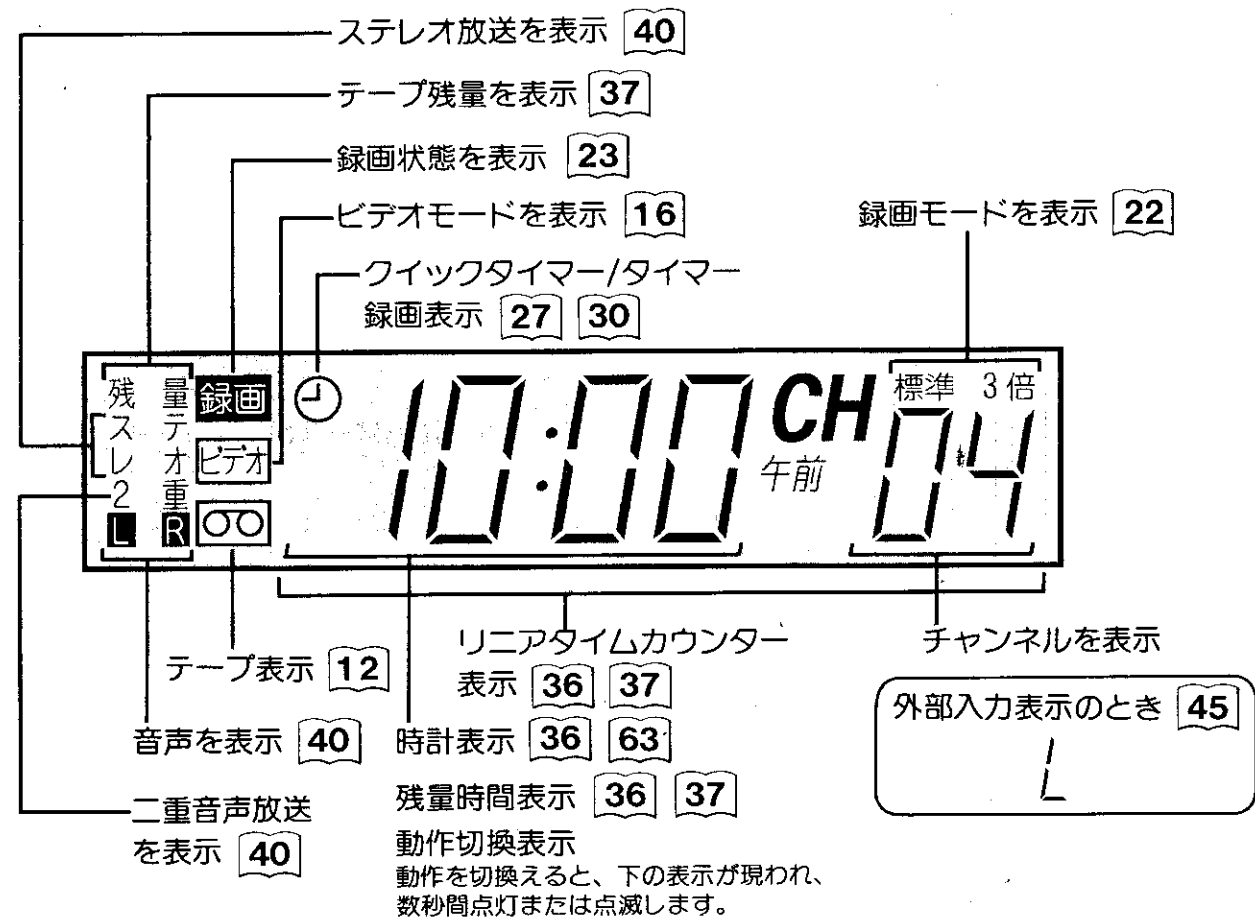

- : 再生すると点灯
- : 早送りすると点灯、早送り再生またはスキップ再生すると点滅
- : 巻戻しすると点灯  
巻戻し再生すると点滅
- : 一時停止すると点灯  
(録画中は // のみ点灯)
- : スロー再生すると点灯

- 再生中、ビデオの表示窓に時計または残量時間を表示していると、チャンネル表示の一部でテープが走行していることを表示します。  
例えば、再生中は → → → と表示します。
- ビデオの電源を切ると、ビデオの表示窓は暗くなります。

# 基本の 使いかた



# テープを入れる・取り出す

- ビデオの電源コードをコンセントにつないでおけば、電源の入/切に関係なくテープの出し入れができます。

## 入れかた

中央部を押しながら入れる

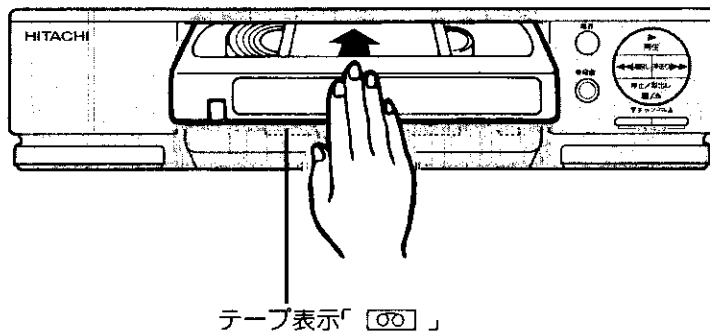

- 電源が自動的に入り、表示窓に「00」が点灯します。

**ご注意!** テープ挿入口に手や異物を入れないでください。ケガや故障の原因となります。特にお子様が手などを入れないようにご注意ください。

## 取り出しかた

テープが停止状態のとき停止/取出しボタンを押す

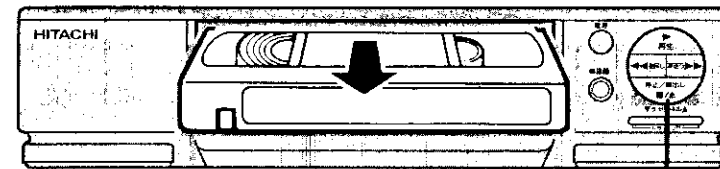

## ■テープの「つめ」について(誤消去防止)

つめ

- テープの後にあります。

大切な録画を誤って消さないために

- 「つめ」を折り取ります。

ふたたび録画するときは

- セロハンテープをピンと二重にはります。

## テープの種類と録画できる時間について

テープの種類	録画時間	
	「標準」モード	「3倍」モード
T-180	3時間	9時間
T-160	2時間40分	8時間
T-140	2時間20分	7時間
T-120	2時間	6時間
T-90	1時間30分	4時間30分
T-60	1時間	3時間
T-30	30分	1時間30分

- ビデオテープは裏返しては使えません。
- 「つめ」の折れたテープを入れると自動的に再生を始めます。

- 電源を入れなくてもテープを取り出せます。
- 標準モードでは、テープの表示と同じ時間の録画ができ、3倍モードではその3倍の時間の録画ができます。

# リモコンの使いかた

## 乾電池の入れかた

使用する前に付属の乾電池(単3)2本の⊕と⊖を図の向きに正しく入れます。

### ご注意!

- 乾電池を誤って使うと、液漏れや破裂の危険があります。
- 乾電池の注意文をよく読み、次の点に特に注意してご使用ください。
  - ・新しい乾電池と古い乾電池、種類の違う電池を混ぜて使わない。
  - ・長期間使用しないときは、乾電池を取り出しておく。
- 万一液漏れしたときは、よく拭き取ってから、新しい乾電池を入れてください。
- 危険ですので、乾電池はショートさせたり、分解や加熱したり火に投げ入れたりしないでください。

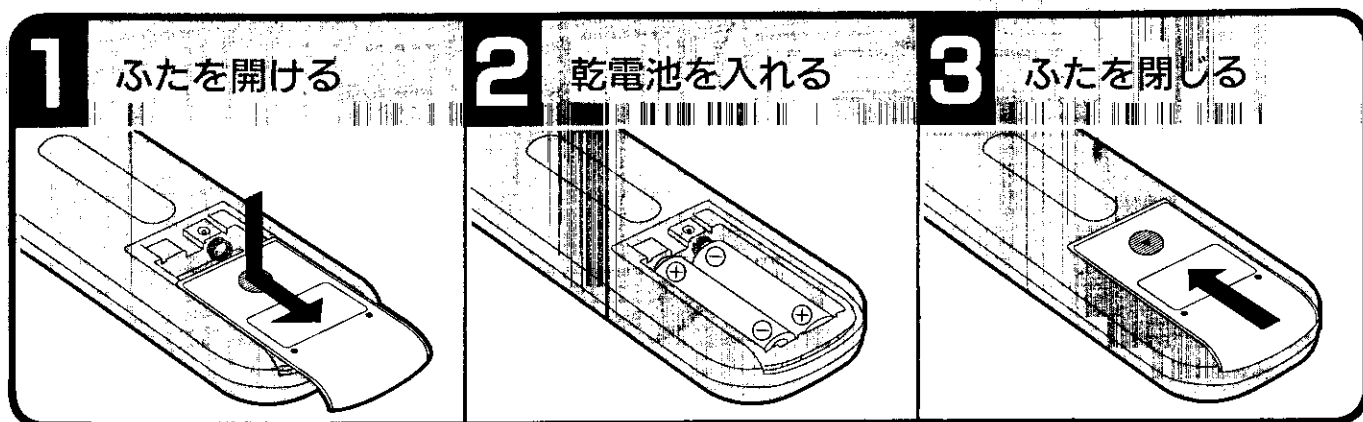

## リモコンの操作範囲

ビデオ(テレビ)とリモコンの間に障害物がないときに、図に示した範囲で操作することができます。

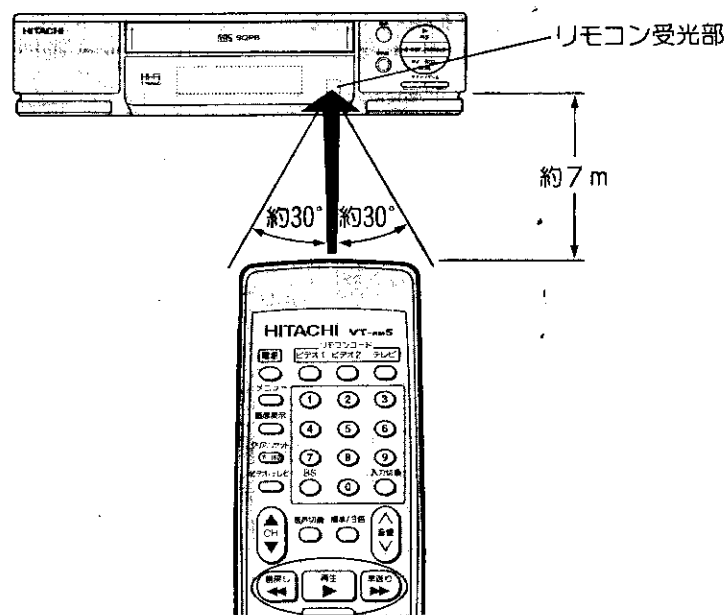

- 乾電池の寿命は通常の使用で約1年です。リモコンの到達距離が短くなったときは新しい乾電池に交換してください。
- 乾電池を交換するときは、古い乾電池を取りはずして電源ボタンを10秒間押してから、新しい乾電池を入れてください。

## ビデオを操作する

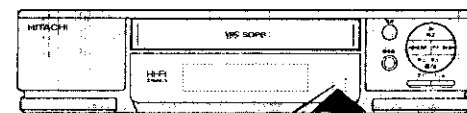

リモコン受光部

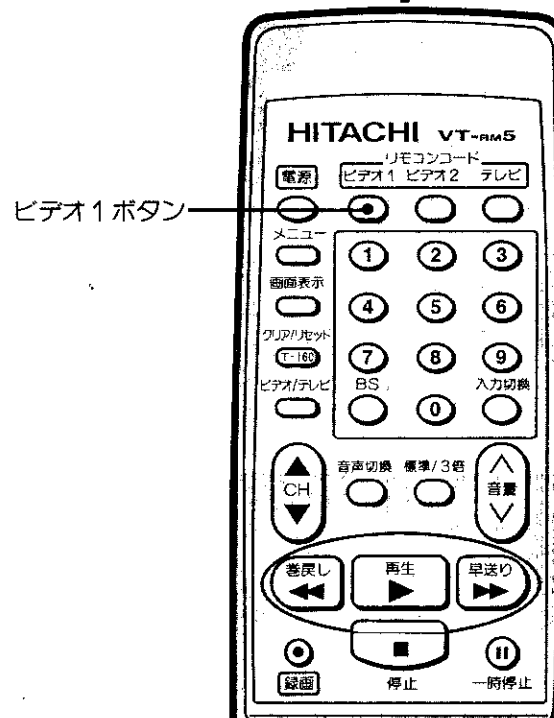

ビデオ1ボタンを押してから操作します

ビデオ1



- このビデオはビデオ1ボタンを押してビデオの操作ができるように調節されています。
- このリモコンで2台の当社製ビデオを操作することができます。→ [43]

## テレビを操作する

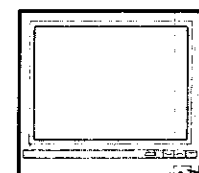

昭和60年以降に発売された、当社製ワイヤレスリモコン対応テレビのほとんどが操作できます。

リモコン受光部

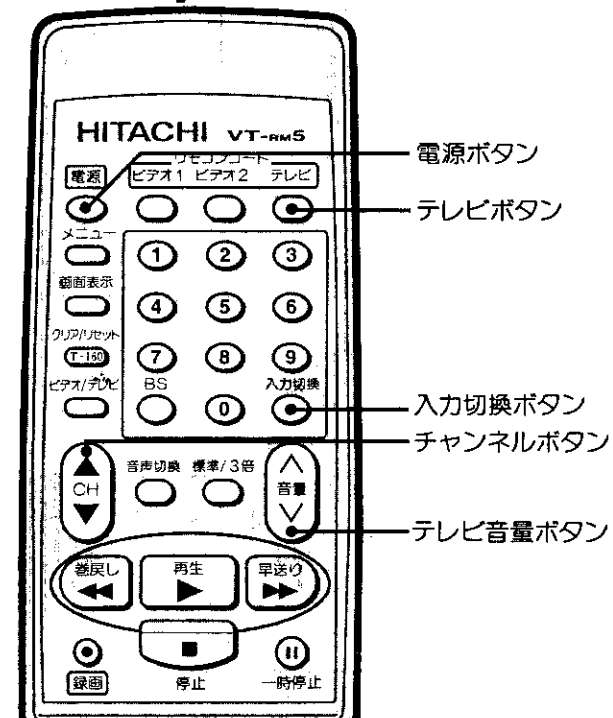

テレビボタンを押してから操作します

テレビ



- テレビの電源の「入」「切」、チャンネルの切換、テレビの入力切換、音量の調節ができます。
- 音量ボタンはビデオ1ボタン、ビデオ2ボタン、テレビボタンのどのボタンを押したときでもテレビの音量を調節できます。
- 当社製以外の9社製のテレビの操作ができます。→ [44]



# 再生・録画を始める前に

テープを再生したり、見ている番組を録画するときはテレビの準備が必要です。ご使用になっているテレビとビデオの接続によって準備の方法が違います。接続を確認してから準備をしてください。

映像・音声コードを使って接続しているとき

同軸ケーブルのみで接続しているとき

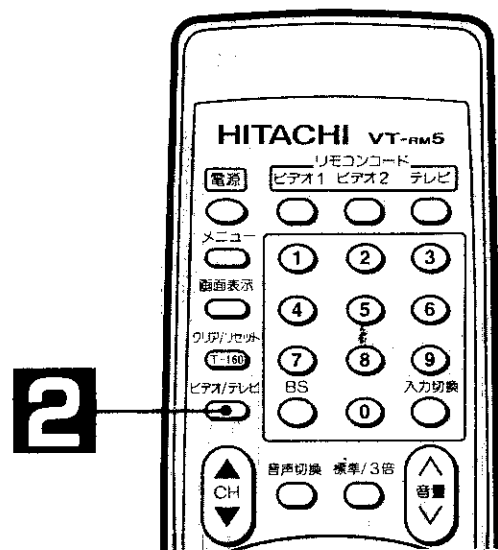

# テープを見る(再生)

**ご注意!** 冬など寒い時期にレンタルテープを借りてきたときは、十分に部屋の温度になじませてからテープを入れて再生してください。テープが冷えたまま再生するとテープが結露し、切れたりビデオヘッドを傷つけることがあります。

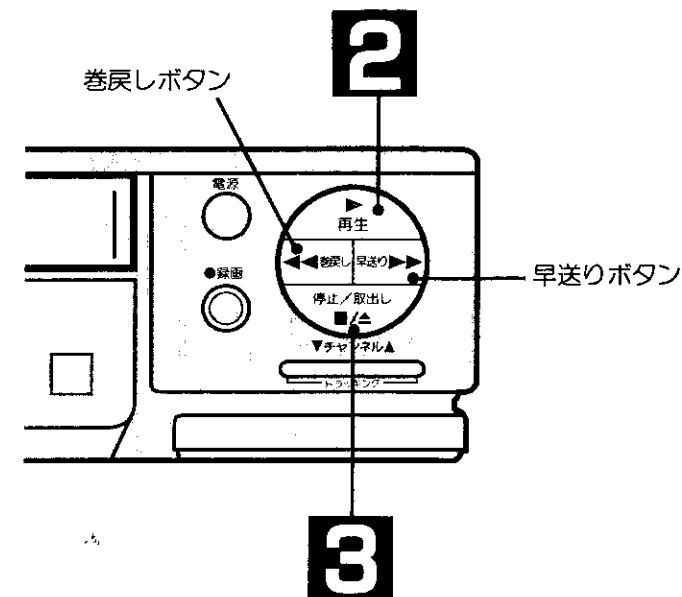
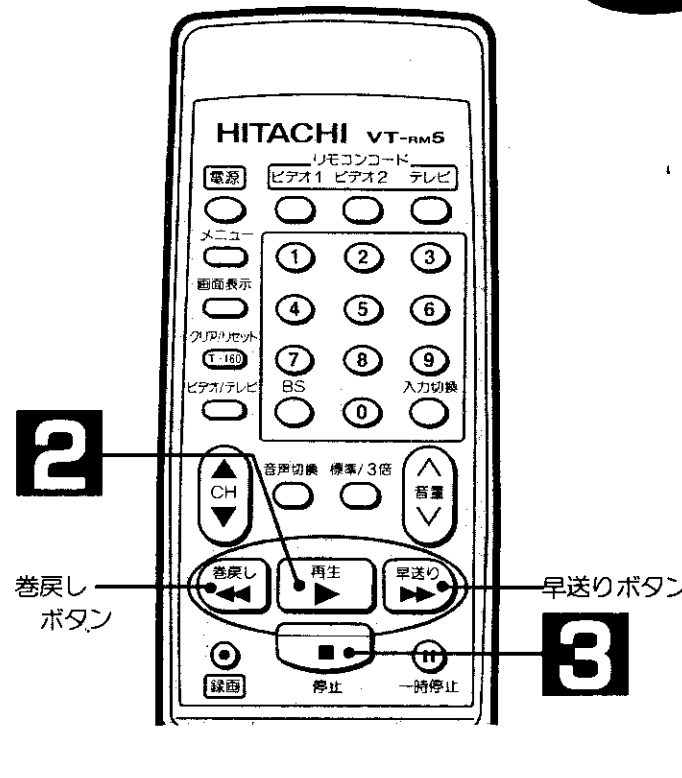

見る・録画

テープを見る(再生)  
再生・録画を始める前に

テレビの電源を入れ  
入力切換を「ビデオ」にする

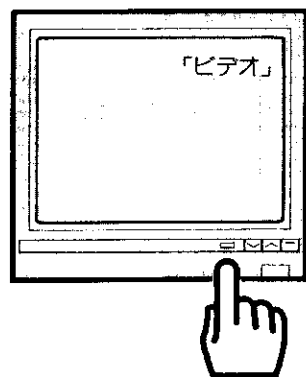

●テレビには、ビデオの表示窓に表示されているチャンネル番号の番組が映ります。

1 テレビの電源を入れビデオチャンネル(1または2)に合わせる

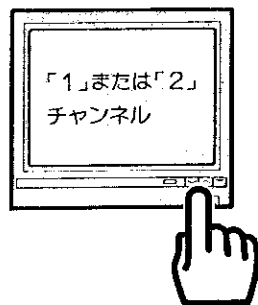

● [56] で選んだビデオチャンネルに合わせます。

2 ビデオ/テレビ切換ボタンを押す



●ビデオの表示窓に「ビデオ」が表示されます。

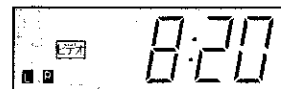

●テレビには、ビデオの表示窓に表示されているチャンネル番号の番組が映ります。

準備

1. テレビの電源を入れる。
2. テレビの入力切換を「ビデオ」にする。(またはビデオチャンネル「1または2」にする。)

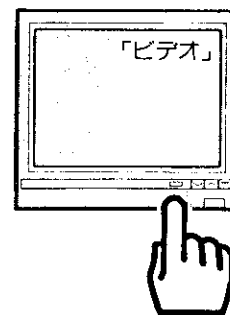

1 録画したテープを入れる

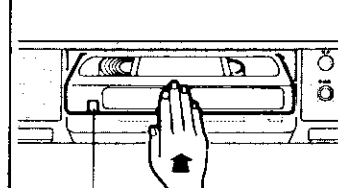

- 自動的に電源が入ります。

2 再生ボタンを押す

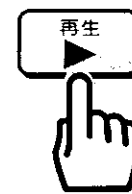

- 再生が始まります。また、時計が表示されているときは自動的にカウンター表示に切り替わります。
- 時計または残量時間表示に切換えるには → [36] 「画面の表示」

3 再生をやめるときは停止ボタンを押す



- テープを早送りまたは巻戻したいときは、停止ボタンを押したあと、早送りまたは巻戻しボタンを押します。

●映像・音声コード

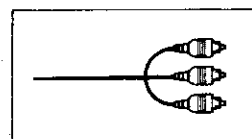

●同軸ケーブル

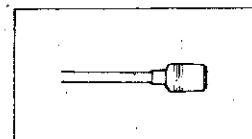

- レンタルテープなど「つめ」の折り取られているテープを入れると自動的に再生を始め、「レンタルプレイ」を数秒間表示します。また、何も録画されていない部分が30秒以上再生または早送り再生したときやテープを最後まで再生したときテープは最初まで自動的に巻戻されたあと、ビデオから出てきます。
- 音声切換ボタンで聞きたい音声を選ぶことができます。 → [40]

- テープを最後まで再生すると、自動的に巻戻します。(オートリワインド)
- テープを巻戻し中に電源を切ると、テープを最初まで巻戻した後、自動的に電源が切れます。(オートリワインドシャットオフ)

# テープを見る

## 再生の画面にノイズが出るとき

- ご注意!** ●テープによっては、再生を始めてオートトラッキング機能が働いたとき、ノイズの画面が出る場合があります。

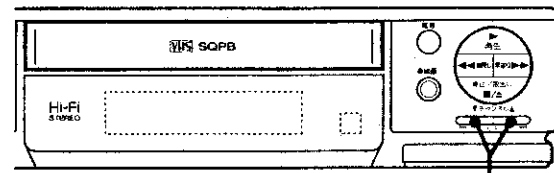

トラッキング(チャンネル)ボタン

## 見たい場面を止めて見る(静止画再生)

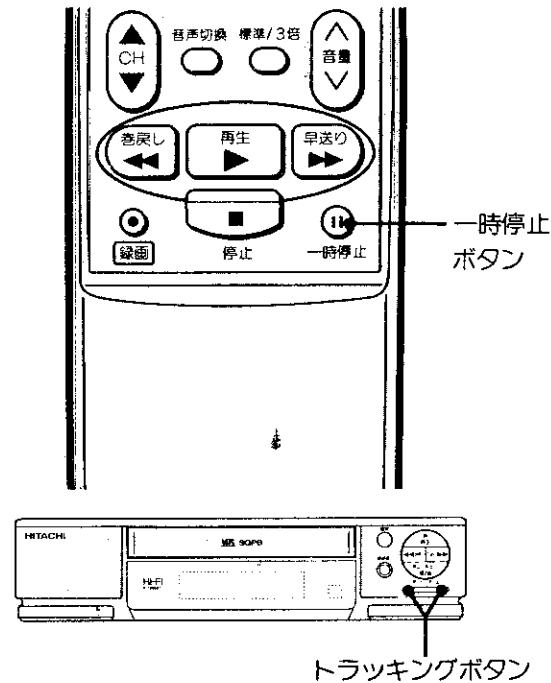

トラッキングボタン

## 画面を見ながら見たい場面を探す(サーチ再生)

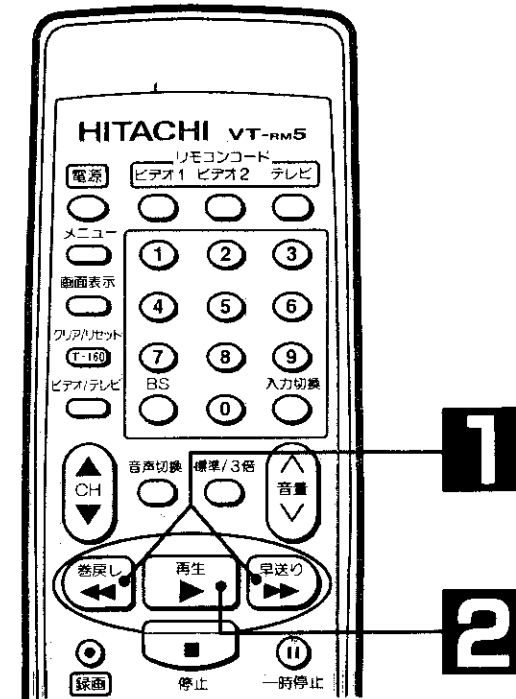

### 再生中にトラッキング(チャンネル)ボタンを押す

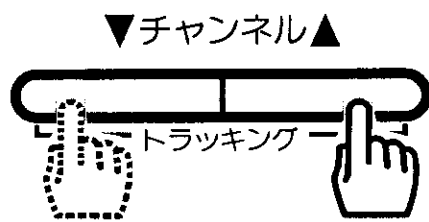

- トラッキング(チャンネル)ボタンを押して、最も画面がきれいになるように調節します。

### 再生中に一時停止ボタンを押す



- 一時停止ボタンまたは再生ボタンを押すと再生に戻ります。
- 静止画再生を約5分間続けると、テープとヘッド保護のため、自動的に停止します。

### 1 再生中に早送りまたは巻戻しボタンを押す



- 早送りまたは巻戻し再生状態になります。

### 2 見たい場面が現われたら再生ボタンを押す



- 再生に戻ります。

### デジタルオートトラッキングについて

- 再生を始めると、オートトラッキング機能が働き、自動的に画面がきれいになるように調節します。
- テープに傷がついていたり、あるいは録画状態の悪いテープはオートトラッキング機能が正常に働かないことがあります。

### 静止画再生の画面が上下に揺れたとき

- トラッキング(チャンネル)ボタンで画像の揺れを最小に調節します。
- テレビとの組合せによっては、揺れを抑えることができないことがあります。

### 静止画再生中に画面にノイズが出たとき

- スロー再生にして、トラッキングボタンでノイズが少なくなるように調節する。

- 早送り/巻戻し再生中は画面に数本のノイズが出ます。
- 静止画・サーチ・スロー・スキップ再生中は、音声がありません。

- S-VHS方式で録画されたテープの場合は、画面にノイズが出る場合があります。

# テープを見る

## ゆっくりした速さで見る (スロー再生)

**ご注意!** ●録画モードが切替わる部分はノイズが出たり、画面が乱れることがあります。

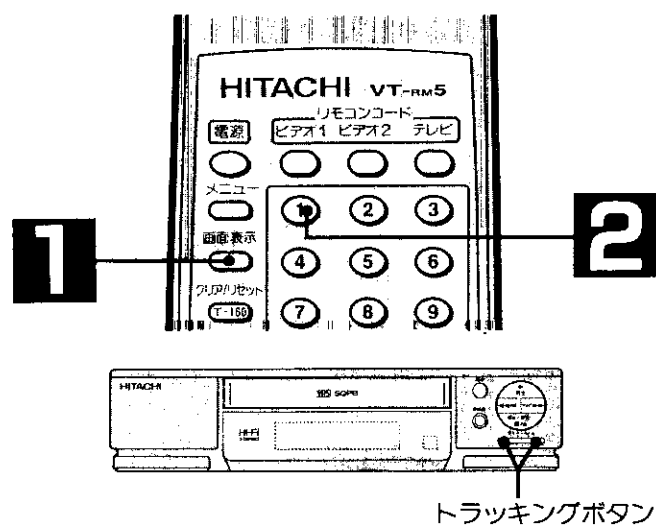

再生中に

<p><b>1</b> 画面表示ボタンを押す</p> <p>画面表示</p>	<p><b>2</b> ①を押す</p> <p>①</p> <p>●再生ボタンを押すと再生に戻ります。 ●スロー再生を数分間続けると、テープとヘッド保護のため、自動的に停止します。</p>
--	--

## 不要な場面を飛ばして見る (スキップ再生)

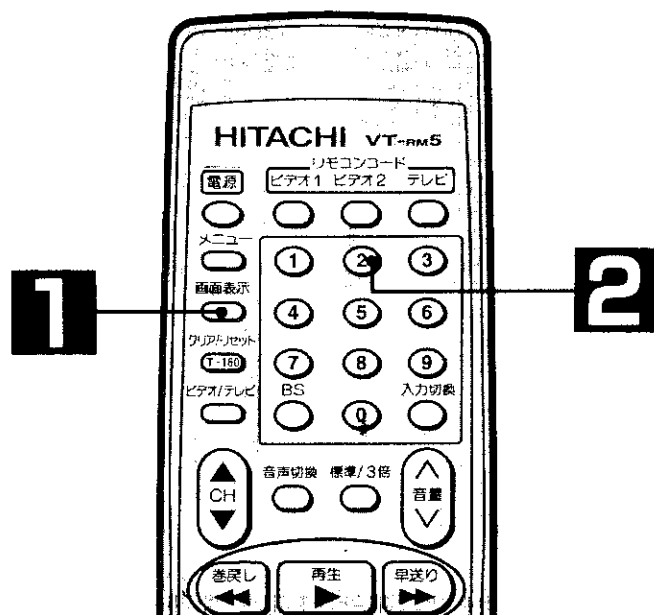

再生中に

<p><b>1</b> 画面表示ボタンを押す</p> <p>画面表示</p>	<p><b>2</b> ②を押す</p> <p>②</p> <p>●映像を自動的に30秒間、早送り再生してから再生します。 ●早送り再生しているあいだにもう1度 ②を押すと、60秒間早送り再生してから再生します。</p>
--	--

## 頭出し信号を使って見たい番組を探す (VISS(VHS Index Search System)機能)

自動的に記録されたVISS信号(下段参照)を検知して見たい番組を素早く探すことができます。

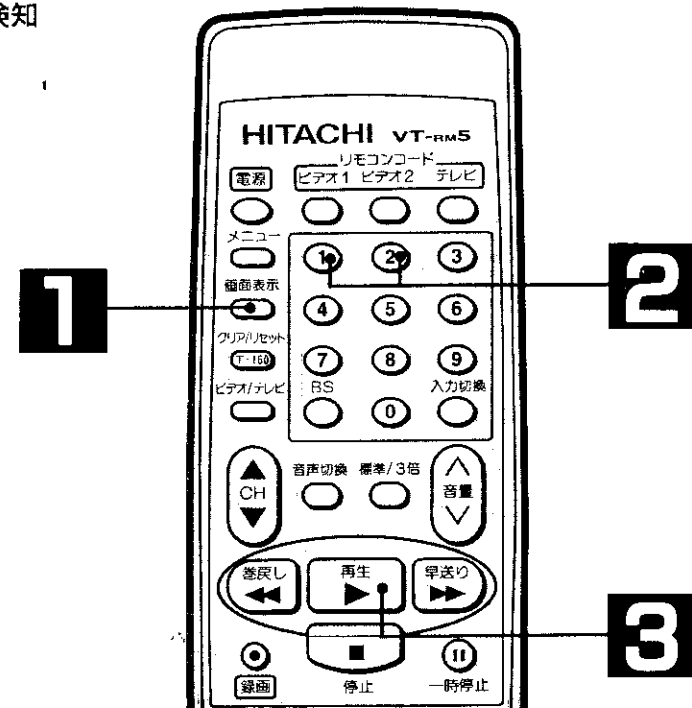

見る・録る  
テープを見る

<p><b>1</b> 停止状態で画面表示ボタンを押す</p> <p>画面表示</p> <p>●テレビに下の画面が5秒間現われます。</p>	<p><b>2</b> ①または、②を押す</p> <p>① または ②</p> <p>早送り または 巻戻し</p> <p>●番組の頭(VISS信号の部分)まで早送りまたは巻戻された後、自動的に約15秒間再生を繰り返します。</p>	<p><b>3</b> 見たい番組が現われたら再生ボタンを押す</p> <p>再生</p> <p>●再生になります。</p>
--	---	--

●再生中、画面表示ボタンを押さずに ① だけ押ししてもスロー再生できます。  
●スロー再生中、画面にノイズが出たとき  
●スロー再生にしたまま、トラッキング(チャンネル)ボタンでノイズが少なくなるように調節する。  
●「3倍」で録画したテープと「標準」で録画したテープは別々に調節することができます。

●スロー再生時のノイズを少なくすると、静止画再生時のノイズも自動的に少なくなります。  
●再生中、画面表示ボタンを押さずに ② だけ押ししてもスキップ再生できます。

**VISS(頭出し)信号について**  
●本機は録画するたびに自動的に番組の頭の部分にVISS(頭出し)信号が記録されます。  
●VISS信号は、録画ボタンを押すと記録されますが、録画一時停止から録画に戻したときは記録されません。ただし音声だけ録音するときは、録画一時停止から録音に戻したときでも記録されます。

次のような場合はVISS信号を検知しないことがあります。  
●テープの巻始めから録画を始めたとき。  
●録画してある時間が10分以内の番組。  
●VISS信号が記録されている付近で操作したとき。

# 番組を録る(録画)

## 見ている番組を録画する(同時録画)

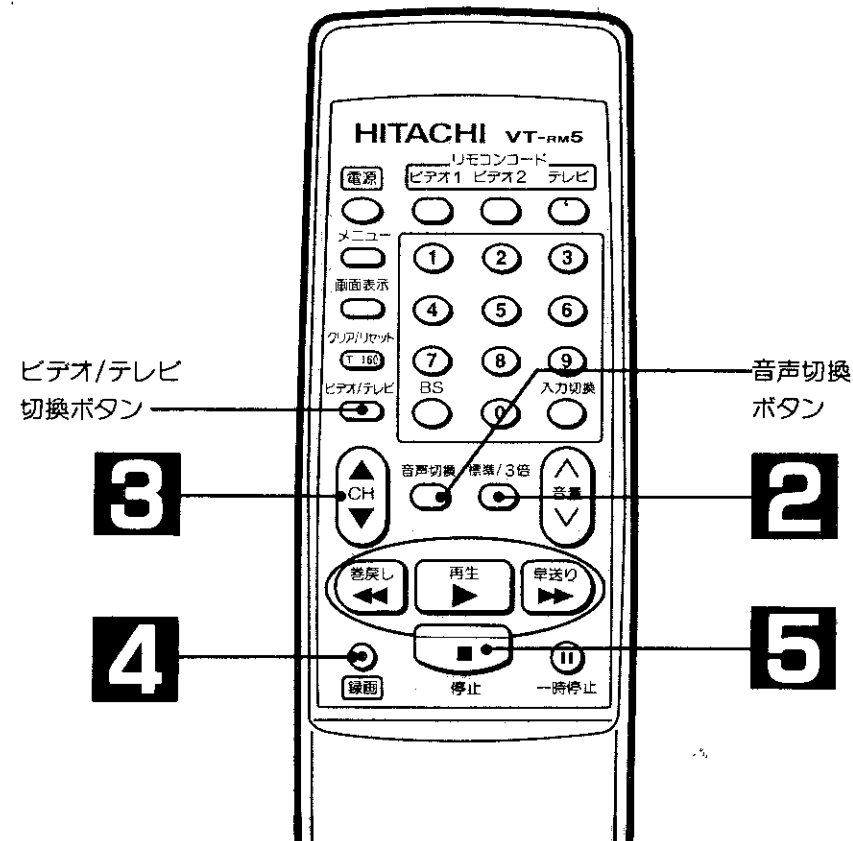

見る・録る  
番組を録る(録画)

<p><b>準備</b></p> <p>1. テレビの電源を入れる。 2. テレビの入力切換を「ビデオ」にする。 (または、ビデオチャンネル「1」または「2」にする。)</p>	<p><b>1 「つめ」の折れていないテープを入れる</b></p> <p>●自動的に電源が入ります。</p>	<p><b>2 録画モードを選ぶ</b></p> <p>標準/3倍</p> <p>●ボタンを押すたびに「標準」と「3倍」に切り変わり、ビデオの表示窓に表示されます。</p>	<p><b>3 録画したいチャンネルを選ぶ</b></p> <p>●①～⑨のボタンでも選局できます。(ひとけたのチャンネルを選ぶときは、最初に⑩を押します。)</p>	<p><b>4 録画ボタンを押す</b></p> <p>●表示窓に「録画」が現われ、録画が始まります。</p>	<p><b>5 録画をやめるときは停止ボタンを押す</b></p> <p>●録画が終了します。</p>
--	---	--	---	---	---

メモ

- ステレオ放送はステレオで、二重音声放送は主音声(日本語)と副音声(英語)が自動的に録音されます。
- 主音声(日本語)だけ録音したいときは、**[39]**「7:バイリンガル録画」を「主」に合わせます。

- 録画中は音声切換ボタンで聞きたい音声を選ぶことができます。録音されている音声には影響がありません。→**[40]**
- 画質や音質を重視するときは録画モードを「標準」で記録することをお勧めします。
- 録画モードは、チャンネルを選んだあとでも選ぶことができます。

- テレビのチャンネルをビデオチャンネル「1」または「2」に合わせているときに、選んだ番組が現れないときは、ビデオ/テレビ切換ボタンを押してビデオの表示窓に「ビデオ」を表示します。
- 

- テレビを見ないときは、テレビの電源を切っても録画されます。
- 「つめ」の折れたテープが入っていると、テープが出てきます。

- テープの最後まで録画すると、自動的に巻戻します。(オートリwind)
- 録画したテープを見たいときは、停止ボタンを押したあと、巻戻しボタンを押してテープを巻戻したあと、再生します。

# 番組を録る

録画しながら別の番組を見る

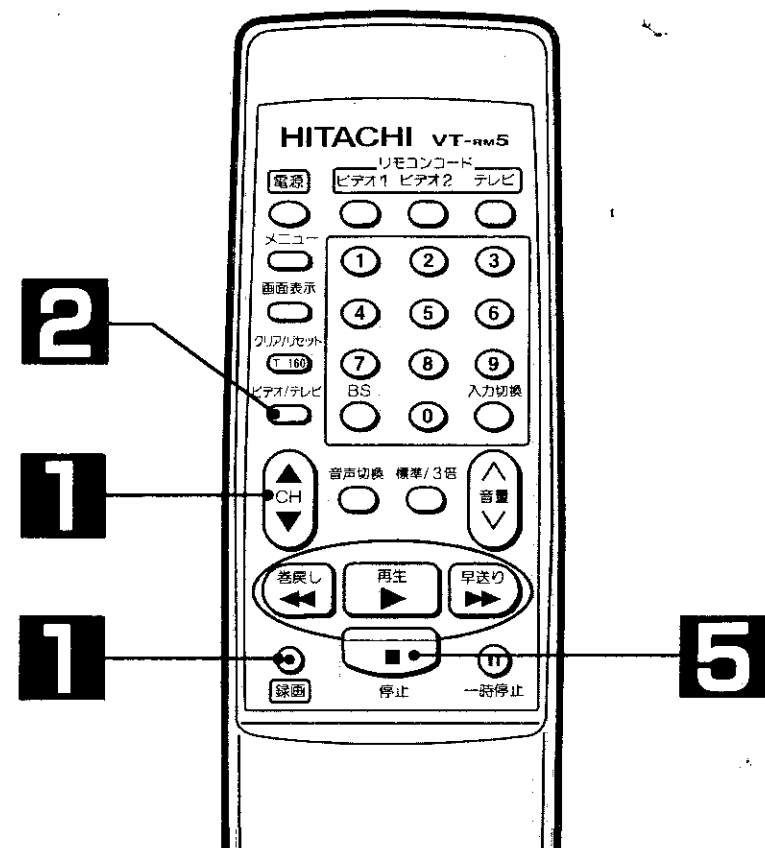

見る・録る  
番組を録る

**1** 録画を始める

●前ページの1~4の操作をして、録画を始めます。

**2** ビデオ/テレビ切換ボタンを押す

●表示窓の「ビデオ」表示が消えます。

**3** テレビの入力切換ボタンで「テレビ」を選ぶ

**4** テレビを見たいチャンネルに合わせる

●テレビで選んだ番組が画面に現われます。ビデオで録画している番組はそのまま録画されます。

**5** 録画をやめるときは停止ボタンを押す

●表示窓の「ビデオ」表示を消すと、テレビのチャンネルボタンでチャンネルを選ぶことができるようになります。

●ビデオチャンネル切換スイッチを「切」にすると録画しながら別の番組を見ると、ビデオ/テレビ切換ボタンの操作をしなくて済みます。→ 54

●テープの最後まで録画すると、自動的に巻戻します。(オートリワインド)

●録画したテープを見たいときは、停止ボタンを押したあと、巻戻しボタンを押してテープを巻戻したあと、再生します。

メモ

# 番組を録る

## 録画中に不要な場面を飛ばして録画する

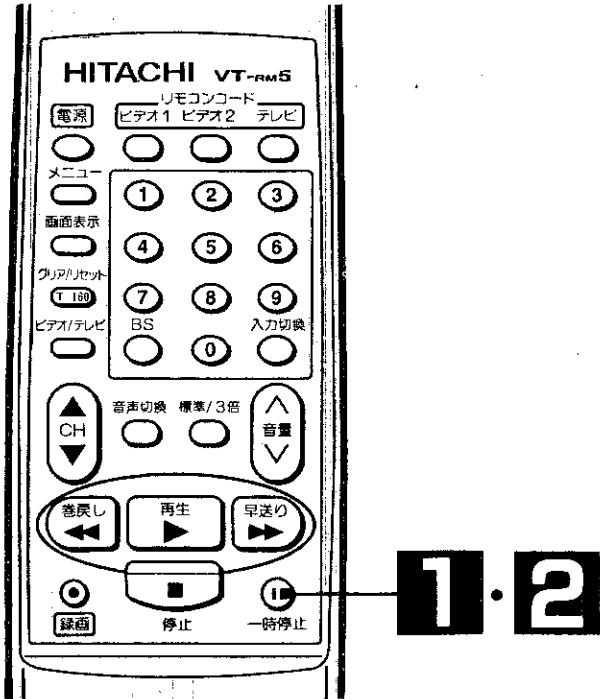

## 録画中に別の番組に切換えて録画する

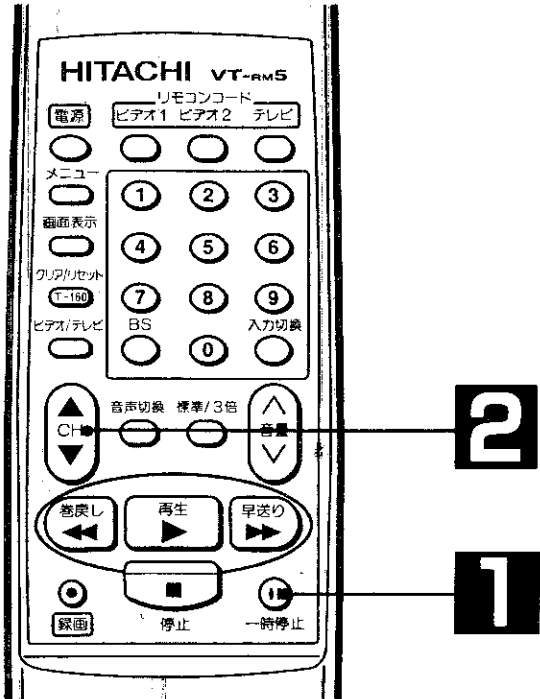

**1** 一時停止ボタンを押す

一時停止

●テープ走行が一時止まります。

**2** 録画する場面になったら再び一時停止ボタンを押す

一時停止

●録画が始まります。

**1** 一時停止ボタンを押す

一時停止

●テープ走行が一時止まります。

**2** チャンネルを選ぶ

一時停止

●選んだ後、一時停止ボタンをもう一度押すと、録画が始まります。

## 時間を選んで録画する(クイックタイマー録画)

番組を見ながら録画しているときに、用事でビデオより離れる時など便利です。選んだ時間だけ録画したあと、自動的にビデオの電源が切れます。

- ご注意!**
- ビデオの時計を合わせておかないと録画時間を選べません。
  - リモコンの録画ボタンでは操作できません。

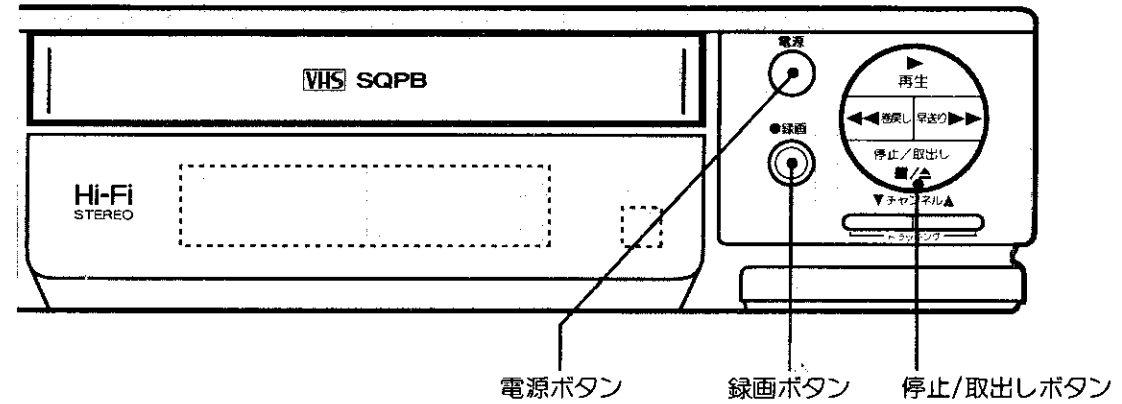

見る・録る  
番組を録る

録画を始めた後、ビデオの録画ボタンを押す

●録画

●ボタンを押すたびに図のように表示窓の録画時間が変わります。

●録画中は、ビデオの表示窓に録画の残り時間が表示されます。

通常の録画 0:00 20	30分録画 0:30 CH 08
4時間録画 4:00 CH 08	1時間録画 1:00 CH 08
3時間録画 3:00 CH 08	1時間30分録画 1:30 CH 08
	2時間録画 2:00 CH 08

●録画一時停止を約5分続けると、テープとヘッド保護のため、自動的に停止します。

●クイックタイマー録画にしたあと、ビデオの録画ボタンを押すと録画時間を変更することができます。

録画中に録画をやめるには、次の2つの方法があります。

- ①電源ボタンを押したあと、10秒以内に停止/取出しボタンを押す。
- ②録画ボタンを繰り返し押して上の、「通常の録画」にしたあと、停止/取出しボタンを押す。

# タイマー録画

タイマー録画予約をしておくと、指定した時刻にビデオが自動的に録画を始め、自動的に終了します。毎日のドラマや毎週1回の映画も予約することができます。現在より一年先までの番組を予約することができます。

- ご注意!**
- 時計が正しく合っていないと、正しく録画されません。時計が正しく合っているのを確認してから予約を始めてください。
  - 操作を約1分以上中断すると、画面は消えます。もう1度メニューボタンを押して操作をやり直してください。

たとえば  
4チャンネルを  
午後8時30分から  
午後10時54分まで  
11月6日に  
3倍モードで  
録画するとき(1回録画)

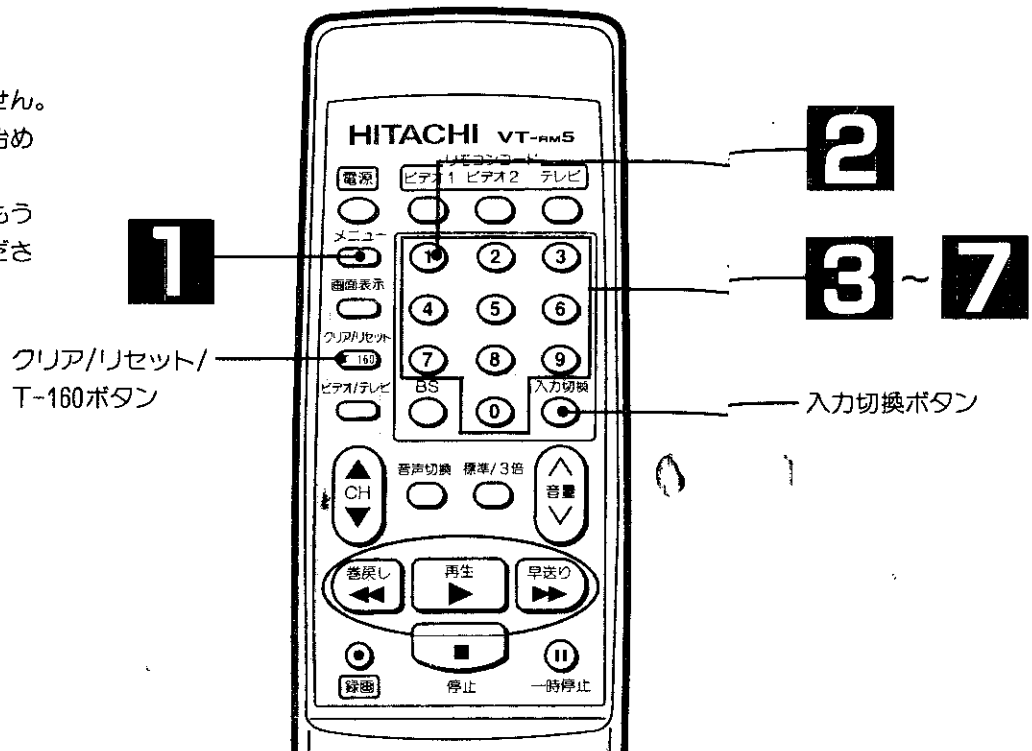

**メモ**

- 毎日同じ時間または、毎週同じ時間の番組を録画するときは、③で②～⑤を押して録画の種類を選びます。

月曜日から金曜日まで 毎日録画	→	
月曜日から土曜日まで 毎日録画	→	
日曜日から土曜日まで 毎日録画	→	
毎週録画	→	

次ページへ続く

準備	1	2	3	4	5	6	7
<p>準備</p> <ul style="list-style-type: none"> <li>●テレビの電源を入れ、テレビの入力切換を「ビデオ」にする。(またはビデオチャンネル「1または2」にする。)</li> </ul> <ul style="list-style-type: none"> <li>●ビデオに「つめ」の折れていないテープを入れる。</li> </ul> <ul style="list-style-type: none"> <li>●時計が正確に合っていることを確認する。</li> </ul>	<p>メニューボタンを押す</p> <ul style="list-style-type: none"> <li>●メニュー画面がテレビに現れます。</li> </ul>	<p>①を押す</p> <ul style="list-style-type: none"> <li>●タイマー録画の画面が現れます。</li> </ul>	<p>録画の種類を選ぶ</p> <ul style="list-style-type: none"> <li>●1回録画の画面が現れます。</li> </ul>	<p>録画したいチャンネルを合わせる</p> <ul style="list-style-type: none"> <li>●午前: ⑨を押します。</li> <li>●午後: ⑩を押します。</li> </ul>	<p>開始時刻を合わせる</p> <ul style="list-style-type: none"> <li>●午前/午後は自動的に切り替わります。</li> </ul>	<p>終了時刻を合わせる</p> <ul style="list-style-type: none"> <li>●曜日は自動的に表示されます。</li> <li>●日にちを合わせたあと次のページに進みます。</li> </ul>	<p>録画する日にちを合わせる</p> <ul style="list-style-type: none"> <li>●曜日は自動的に表示されます。</li> <li>●日にちを合わせたあと次のページに進みます。</li> </ul>

- 合わせている途中での修正は、クリア/リセット/T-160ボタンを繰り返し押して点滅を修正のところまで戻して行かないです。
- 途中で予約をやめるには、メニューボタンを押します。
- 録画や再生中はメニュー画面に「5:チャンネル設定」は出ません。
- 時計を合わせていないときは、時計合わせの画面が現れません。
- ひとけたの数字を合わせるときは始めに⑩を押します。
- 外部機器からタイマー録画するとき、入力切換ボタンを押して「L」を選びます。
- 昼の12時は「午後00:00」、夜の12時は午前00:00」に合わせます。

タイマー予約  
タイマー録画

# タイマー録画

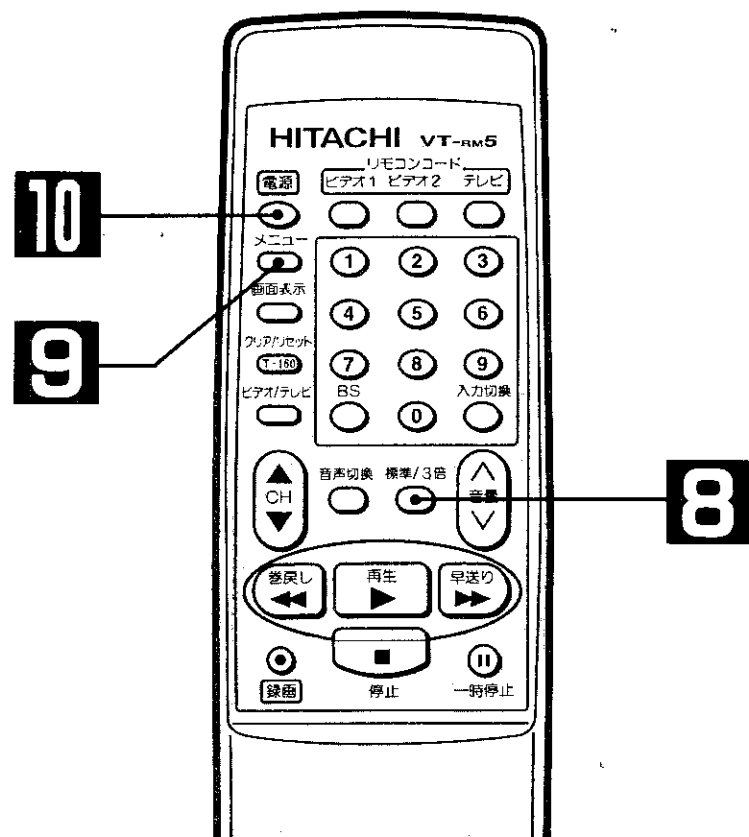

(つづき)

### 8 録画モードを合わせる

標準/3倍

- ボタンを押すたびに、切り替わります。  
「標準」▶「3倍」▶「オート」

### 9 メニューボタンを押す

メニュー

- タイマー予約終了の画面が数秒間現われます。
- 続けて別の番組を予約するときは、**1**より繰り返してください。

### 10 ビデオの電源を切る

電源

- 表示窓に「**⊙**」が現われます。
- 電源を切り忘れると録画されません。電源が入っていてもテープが停止状態のときは、タイマー録画開始5分前に警告表示が出たあと、自動的にビデオの電源が切れます。▶ **34** 「タイマー録画予約中のご注意」

## タイマー録画中に録画をやめるには

タイマー録画を始めた後で録画をやめたいときに操作します。

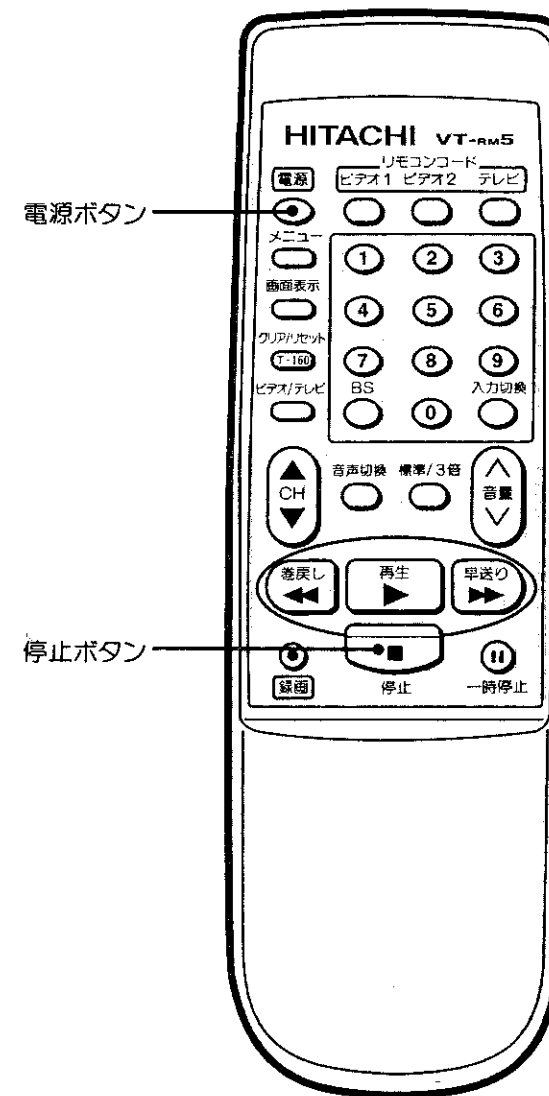

電源ボタンを押したあと、10秒以内に停止ボタンを押す

- 「オート」を選ぶとテープの残量に応じて録画モードが自動的に切り替わります。▶ **34** 「タイマー録画予約中のご注意」
- 録画モードは **7** のときも合わせることができます。

- 「つめ」の折れたテープが入っていると、テープが出てきます。また、テープが入っていないと表示窓の「**⊙**」が点滅してお知らせします。「つめ」の折れていないテープを入れます。
- 開始時刻になると、自動的に録画が始まり、終了時刻になると自動的に電源が切れます。

- クイックタイマー録画中でも電源ボタンを押したあと、10秒以内に停止ボタンを押すと録画をやめることができます。
- ビデオの電源ボタンと停止/取出しボタンでも操作できます。



# タイマー録画

## 予約の確認と取り消し

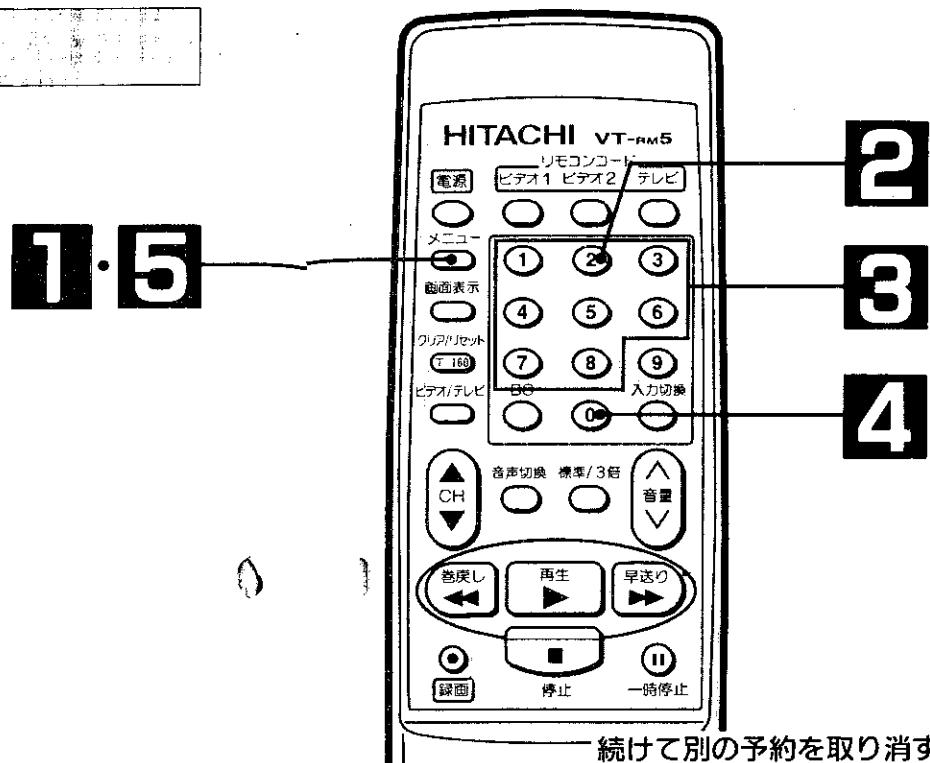

続けて別の予約を取り消すとき

予約を取り消したいときは

内容の確認または取り消しが終わったら

### 準備

- テレビの電源を入れ入力切換を「ビデオ」にする。  
(またはビデオチャンネル「1」または「2」にする。)

- ビデオの電源を入れる。

### 1

#### メニューボタンを押す

- メニュー画面がテレビに現われます。

(テレビ画面)

```

メニュー
1: タイマー録画の予約
2: 予約の確認 取消
3: 予約設定
4: ビデオモード合わせ
5: チャンネル設定
[1-5]を選んで下さい 終了▶[メニュー]
                    
```

### 2

#### ② を押す

- 予約内容の画面が現われます。

```

--- 日曜日 --- 開始 --- チャンネル
1: 11月 6日 [日] 午後 8:30 4
2: 11月10日 [木] 午後 9:30 1
3: 毎日 [月-金] 午後 1:30 8
4: 11月21日 [月] 午後 6:00 6
5: 11月27日 [日] 午後 9:00 4
6: 毎週 [土] 午前 8:00 10
7: 毎日 [日-土] 午後 5:20 12
8: 12月 1日 [木] 午前 11:15 3
[1-8]を選んで下さい 終了▶[メニュー]
                    
```

### 3

#### ① ~ ⑧ を押して詳しい内容を見る

- 例えば ① を押すと予約番号 1 の詳しい予約内容の画面が現われます。

```

--- 1日対話 ---
4チャンネルを
(開始)午後 8:30
[終了]午後 11:54
11月 6日 [日]
3 覚えて下さい録します
録画▶ [0] 終了▶[メニュー]
                    
```

### 4

#### ① を押す

```

--- 日曜日 --- 開始 --- チャンネル
1: 1月 1日 午後 ---
2: 11月10日 [木] 午後 9:30 1
3: 毎日 [月-金] 午後 1:30 8
4: 11月21日 [月] 午後 6:00 6
5: 11月27日 [日] 午後 9:00 4
6: 毎週 [土] 午前 8:00 10
7: 毎日 [日-土] 午後 5:20 12
8: 12月 1日 [木] 午前 11:15 3
[1-8]を選んで下さい 終了▶[メニュー]
                    
```

### 5

#### 終わったら、メニューボタンを押す

- 元の画面に戻ります。

- 録画や再生中はメニュー画面に「5:チャンネル設定」は出ません。
- メニュー画面および予約内容を表示した画面は約1分間たつと、自動的に元の画面に戻ります。

# タイマー録画

## タイマー録画予約中のご注意

■タイマー録画予約のとき、テレビ画面に下の表示が出たとき

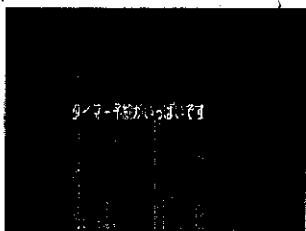

●すでに8つの番組が予約されていますので、予約はできません。このときは、不要な予約を取り消します。

→ 32

■タイマー録画中は

●一時停止や録画モードの変更などのボタン操作はできません。

■30分以上停電すると

●ビデオの表示窓が「---:---」となり、時計と予約内容が消えてしまいます。もう一度、時計と予約を合わせ直します。

■予約内容が重なったとき

●先に始まった番組が最後まで録画された後、もう一つの番組が途中から録画されます。

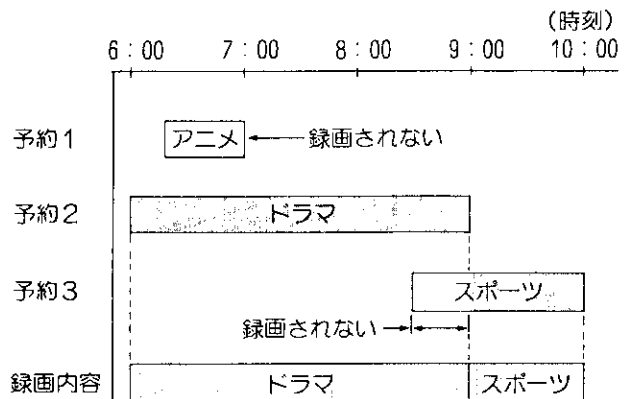

■タイマー録画中にテープがなくなったとき

●自動的にビデオの電源が切れ、テープがビデオから出てきます。

■タイマー録画予約後、電源を入れたままにしておいたとき

●タイマー録画予約をしたあと、ビデオの電源が「入」になっていると、タイマー録画開始5分前にテレビ画面に下の警告表示が現われ、自動的にビデオの電源が切れます。

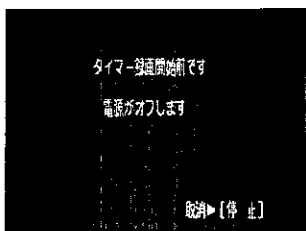

■タイマー録画予約したあと、ビデオを録画に使用したいとき

●ビデオの電源を入れると、再生や録画に使えます。使い終わった後は必ずビデオの電源を切ってください。ビデオの電源を切り忘れるとタイマー録画できません。

■当社製の従来ビデオのリモコンを使うとき

●時計表示窓付きリモコンは、リモコンの予約内容をそのまま本機に転送することができます。  
●テレビ欄予約タイプのリモコンは本機での予約はできません。

■録画モードを「オート」に合わせたとき

●テープの残量に応じて自動的に録画モードが切り替わります。  
●最後にタイマー予約した番組は最初は「標準」で録画を始め、途中でテープがなくなりそうになると録画モードを自動的に「3倍」に切換えます。  
●最初から「3倍」で録画しても録画時間が足りないときは、最後まで録画されません。  
●録画モードの切り替わった部分を再生すると、画像が乱れます。  
●テープの録画時間と同じ時間の番組を「オート」で録画予約すると、最後の約5分は「3倍」で録画されます。例えばT-120のテープに2時間番組を「オート」で録画予約した場合、最後の約5分は「3倍」で録画されます。

# 便利な 使いかた

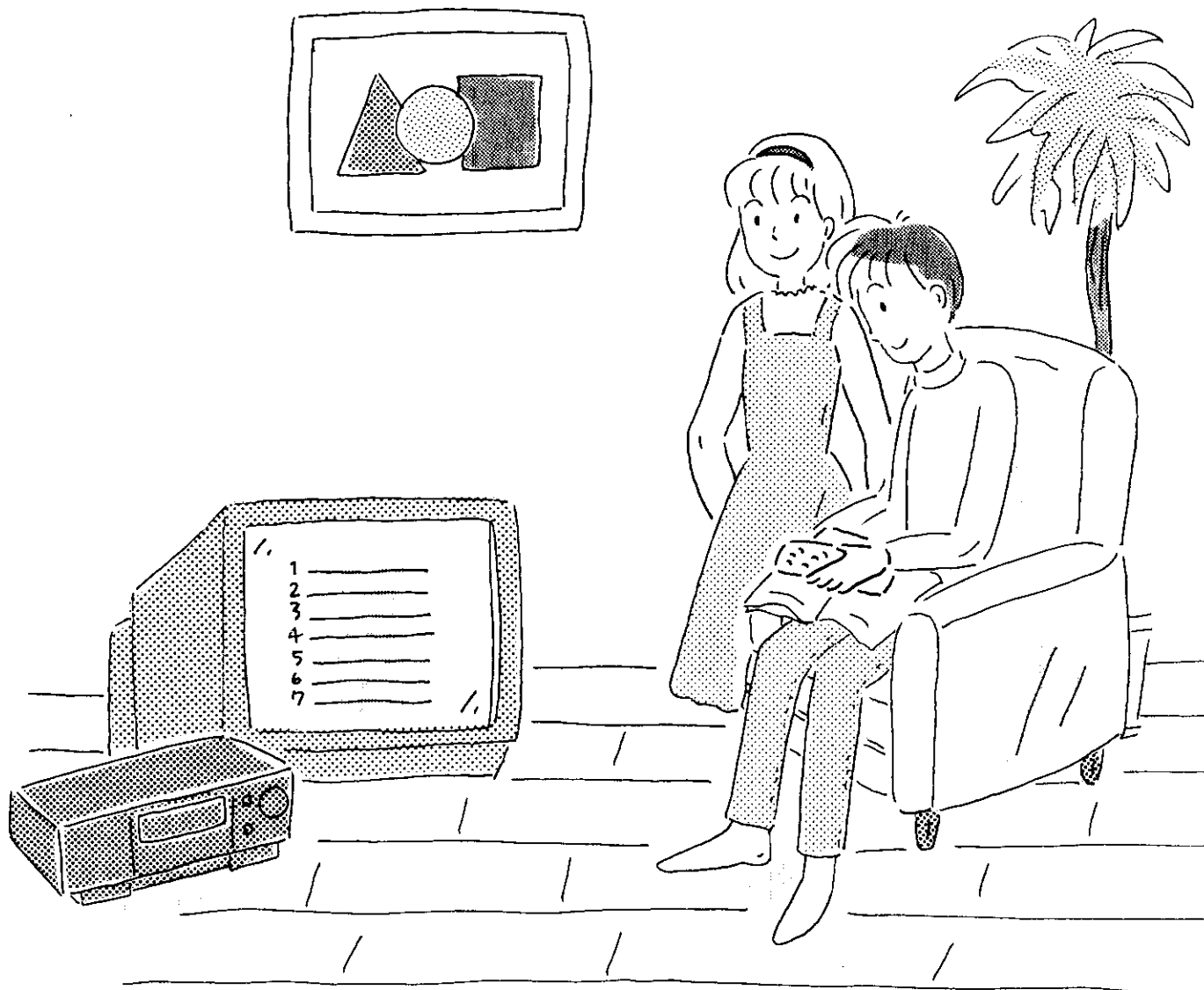

〔39〕お好みセレクトの4：画面表示モード【オン】を選んでいるとき、ビデオを操作すると、そのつどテレビ画面に下図の表示が自動的に約5秒間出ます。

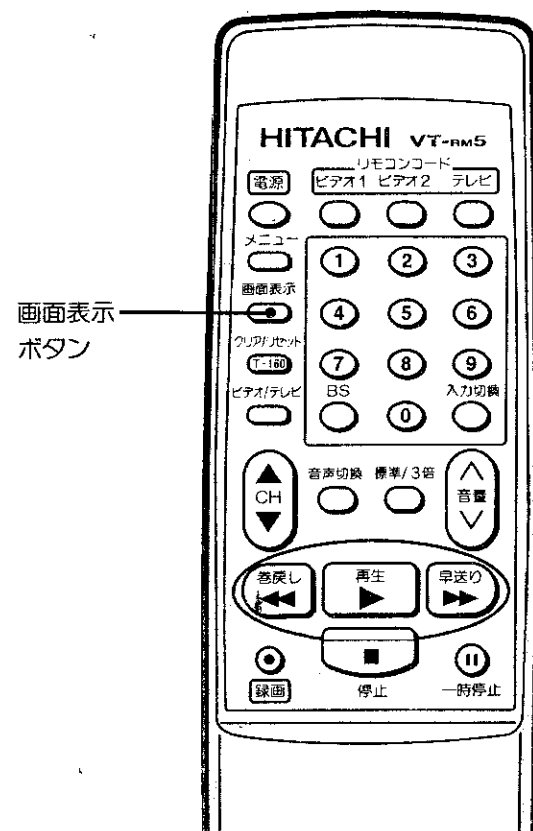
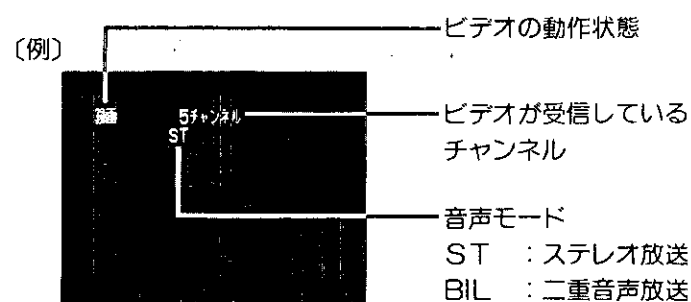

## テープの残量時間表示

●録画または再生を始めると約1分後に表示されます。

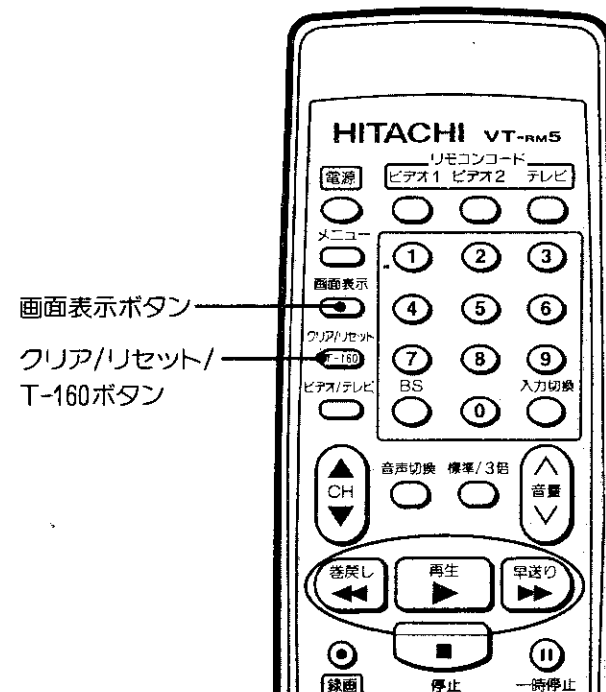

## 経過時間を表示する (リニアタイムカウンター)

テープを入れてテープが走行すると「0:00:00」からスタートし、経過時間を「時・分・秒」で表示します。

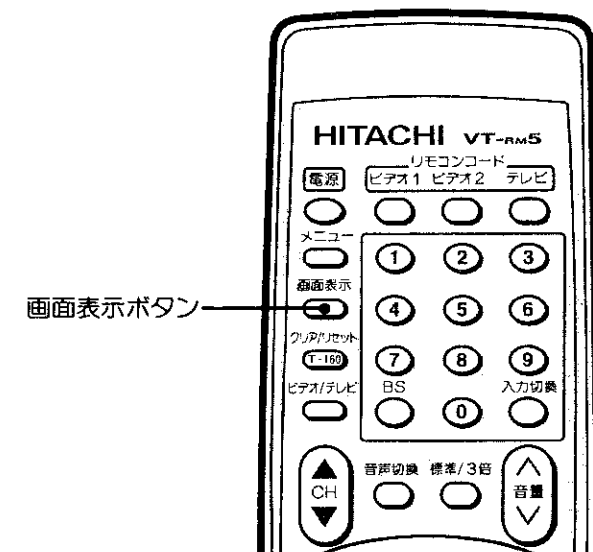

### 画面に表示が出ているとき画面表示ボタンを押して表示を切替える

ボタンを押すたびに、次のように表示が切替わります。

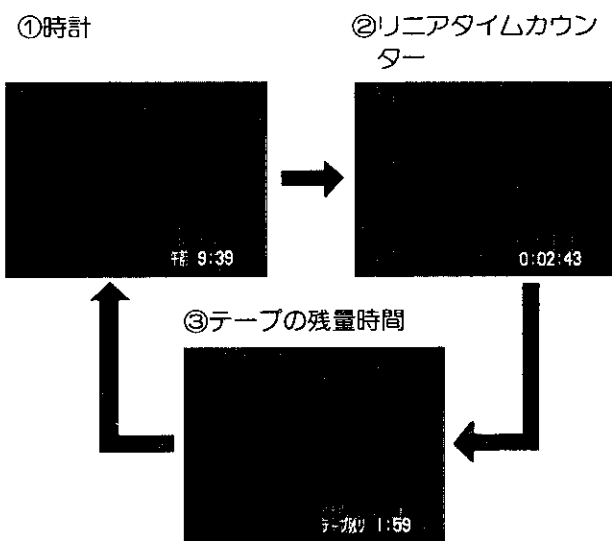

### 画面表示について

再生中に画面表示ボタンを押すと、左の画面と一緒に下の画面が約5秒間現われます。スローおよびスキップの詳しい内容について → 〔20〕「ゆっくりした速さで見る(スロー再生)」、「不要な場면을飛ばして見る(スキップ再生)」

停止状態で画面表示ボタンを押すと、左の画面と一緒に下の画面が約5秒間現われます。VISS機能とテープリターン機能の詳しい内容について → 〔21〕「頭出し信号を使って見たい番組を探す」〔41〕「もう一度見たい場면을素早く探す(テープリターン機能)」

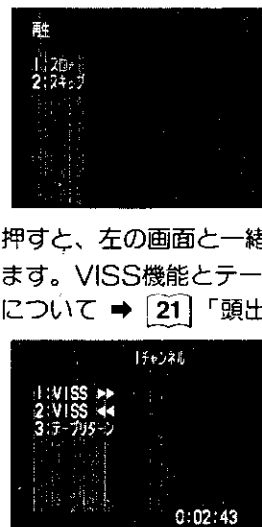

### 画面表示ボタンを押して残量時間を表示する



●残量時間がテレビ画面とビデオの表示窓の両方に表示されます。

(テレビ画面)

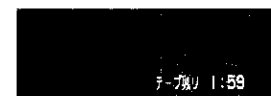

(ビデオの表示窓)

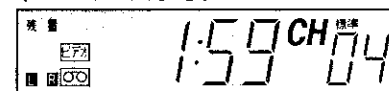

●上の例では録画モードが「標準」で、テープの残量時間は1時間59分です。

### 画面表示ボタンを押してリニアタイムカウンターを表示する



●リニアタイムカウンターがテレビ画面とビデオの表示窓の両方に表示されます。

(テレビ画面)

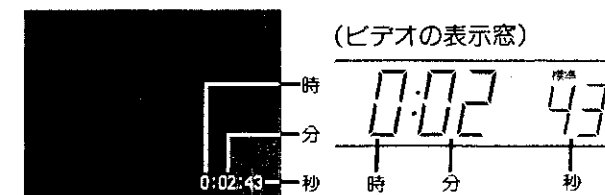

●画面に表示された文字は録画されません。  
●〔39〕お好みセレクト 4：画面表示モード【オフ】を選んでも、画面表示ボタンを押して表示を切替えることができます。

●ビデオの表示窓も次のように切替わります。

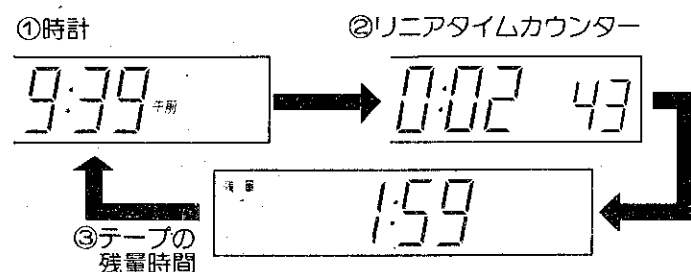

●T-160またはT-140テープを使うときは、クリア/リセット/T-160ボタンを押して、テレビ画面に「T-160」を表示させ、T-180テープを使うときは「T-180」を表示させます。  
●T-120より短いテープは、「T-160」または「T-180」を表示させる必要はありません。  
●T-30/60/90/120/140/160/180テープは、残量時間を正しく表示しますが、これら以外のテープや何も録画していないテープは正しく表示しません。

●リニアタイムカウンターはテープに何も録画されていない部分では動作しません。また、このときテープを再生するとビデオの表示窓の秒の数字が点滅してお知らせします。  
●テープを取り出したときは、自動的に「0:00:00」にリセットされます。

便利な使いかた

画面の表示

# お好みセレクト (ビデオモード合わせ)

ビデオの動作機能をお好みに合わせて選ぶことができます。

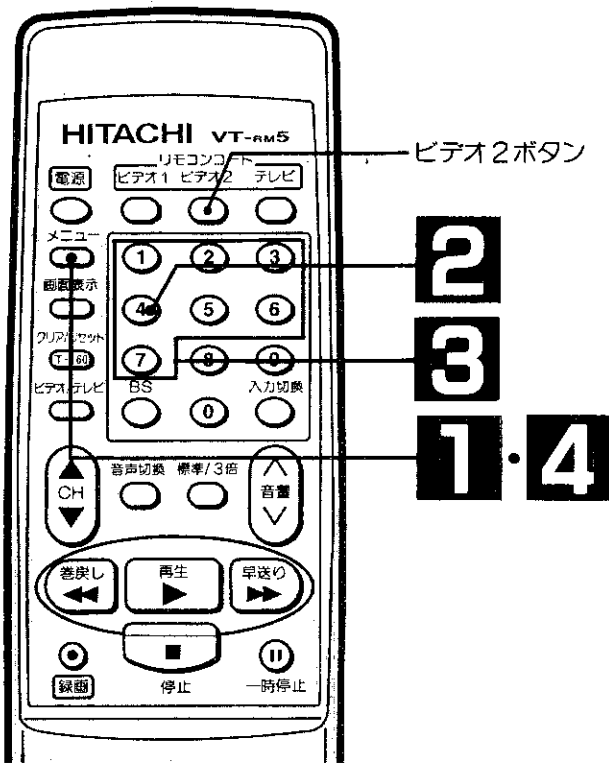

**1: 電源オン時に【ビデオ】または【テレビ】**  
 【ビデオ】: ビデオの電源を入れるとビデオ/テレビ切換を自動的に「ビデオ」に切替えます。  
 【テレビ】: ビデオの電源を入れるとビデオ/テレビ切換を自動的に「テレビ」に切替えます。

**2: CATVを【オン】または【オフ】**  
 【オン】: CATV(ケーブルテレビ)を利用しているとき。  
 【オフ】: CATVを利用していないとき。  
 ●詳しくは → **[61]**「CATV(ケーブルテレビ)をご使用のとき」

**3: リモコンコードを【1】または【2】**  
 【1】: 通常はこの【1】に合わせます。  
 【2】: 本機以外にもう1台当社製ビデオを、このリモコンで操作するとき【2】に合わせます。

**【注意】**: リモコンコードを【2】に合わせたときは、ビデオ2ボタンを押してからボタン操作してください。ビデオ1ボタンを押してもビデオの操作はできません。

**4: 画面表示モード【オン】または【オフ】**  
 【オン】: ビデオを操作すると、そのつどテレビ画面に表示が現われます。  
 ●詳しくは → **[36]**「画面の表示」  
 【オフ】: 上記の機能は働きません。

**5: 予約再生【オン】または【オフ】**  
 【オン】: タイマー録画が終わると、自動的に録画開始点まで巻戻した後、電源が切れます。電源を入れると、すぐに再生することができます。  
 【オフ】: タイマー録画が終わると、電源が切れます。  
 → **[42]**「予約エンドリターン」(予約再生)

**6: コントロールモード【BUS】または【AV】**  
 【BUS】: 本機のAV-BUSII端子とテレビのAV-BUSII(またはAV-BUS)端子を接続したときは【BUS】を選びます。ビデオの操作で、テレビの電源の「入」と入力切換ができます。  
 ●詳しくは → **[65]**「AV-BUSII端子について」

**【AV】**: 本機のAV-BUSII端子とテレビのAVコントロール端子を接続したときは、【AV】を選びます。ビデオの操作で、テレビの入力切換ができます。  
 ●詳しくは → **[65]**「AV-BUSII端子について」

**【注意】**: テレビでAV-BUS機能かAVコントロール機能のどちらかを選択しているときはテレビで選択した機能に合わせて下さい。

**7: バイリンガル【主】または【主+副】**  
 【主】: 二重音声放送を録画するとき、自動的に主音声(日本語)だけを左右のチャンネルに録音します。主音声だけを録音、再生するときに便利です。  
 【主+副】: 主音声と副音声の両方を記録します。

**【注意】**: バイリンガル録画で【主】を選んでいても、二重音声放送を見ているときでも、主音声(日本語)だけが聞こえます。音声切替ボタンで副音声に切替えても、主音声だけが聞こえます。副音声を聞きたいときは、バイリンガル録画で【主+副】を選んでください。

**準備**

- テレビの電源を入れ入力切換を「ビデオ」にする。(またはビデオチャンネル「1」または「2」にする)

- ビデオの電源を入れる。

**1** メニューボタンを押す

- メニュー画面が出ます。

**2** ④ を押す

- お好みセレクト(ビデオモード合わせ)の画面が出ます。

**3** 合わせたい番号 ① ~ ⑦ を押す

- 例えば2を合わせたいときは②を押します。[ ]が同時に移動します。
- ボタンを押すたびに[ ]は移動します。

**4** 終わったらメニューボタンを押す

●録画や再生中はメニュー画面に「5:チャンネル設定」は出ません。  
 ●メニュー画面およびお好みセレクトの画面は約1分たつと、自動的に元の画面に戻ります。

便利な使いかた

お好みセレクト

# 便利な機能

## 聞きたい音声の選びかた

ステレオ放送や二重音声放送を録画したテープを見ると、これらの番組をビデオで選んで見ているとき、聞きたい音声を選ぶことができます。

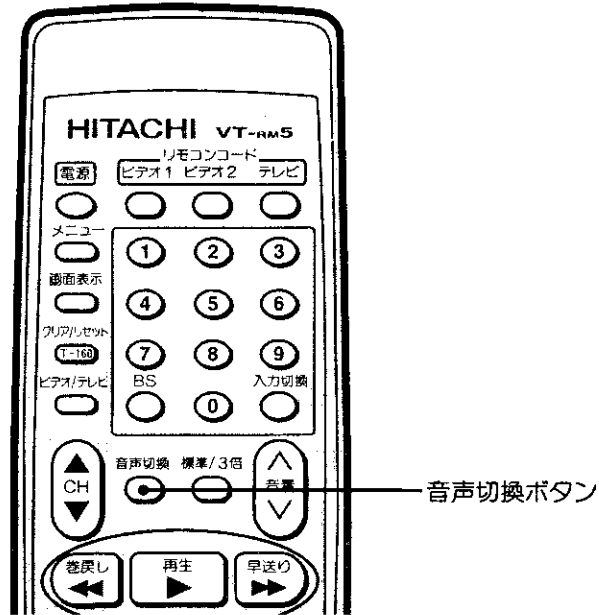

再生中やビデオで選んだ番組を見ているときに音声切換ボタンを押して音声を選ぶ

音声切換



●ボタンを押すごとにこのようにビデオの表示窓が変わります。

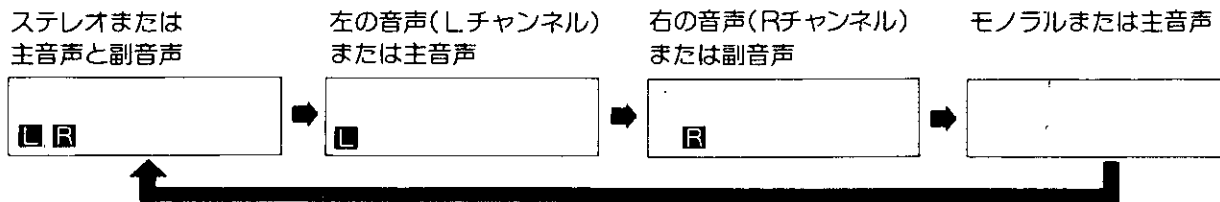

例えば二重音声放送の日本語を聞くとときは、表示窓に「L」を表示します。また英語を聞くとときは「R」を表示します。「モノラル」とはノーマルサウンドです。それ以外はHi-Fiサウンドです。「主音声」や「副音声」とは二重音声放送の音声です。

- 録画中に音声切換ボタンを押しても、ステレオ放送はステレオで、二重音声放送は主音声と副音声録音されます。もし、主音声のみ録音したいときは、**[39]**「7:パイリಂಗナル録画」を「主」に合わせます。
- 映像・音声入力端子のないテレビと接続して「L R」を両方表示させると、左右の音声混じって聞こえます。音声切換ボタンを押して「L」または「R」を表示させます。

## もう一度見たい場面を素早く探す(テープリターン機能)

リニアタイムカウンターを「0:00:00」に合わせた位置の頭出しができます。

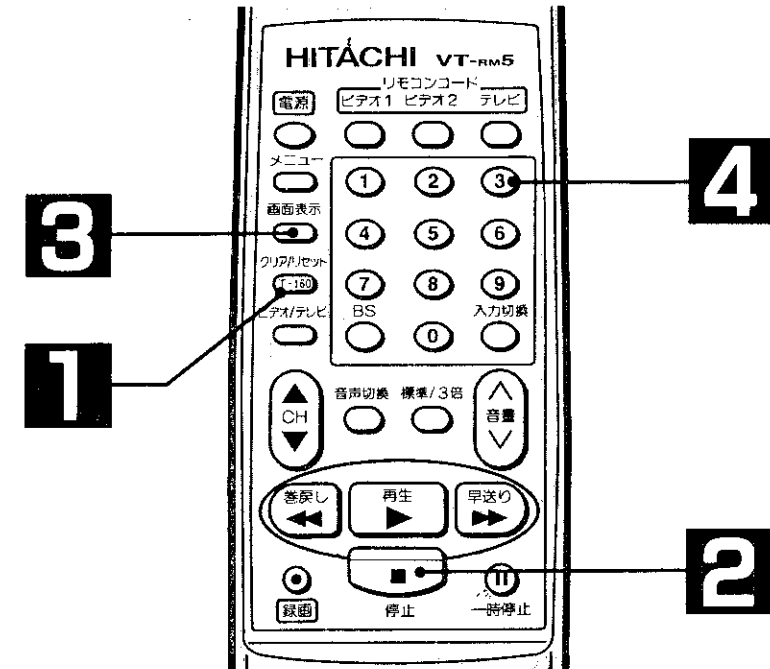

録画または再生中  
もう一度見たい場面で

<p><b>1</b> クリア/リセット/T-160ボタンを押す</p> <p>●カウンターが「0:00:00」になり、見たい場面がメモリーされます。</p>	<p><b>2</b> テープを止める</p> <p>●停止ボタンを押す。</p>	<p><b>3</b> 画面表示ボタンを押す</p> <p>●約5秒間下の画面が現われます。</p>	<p><b>4</b> ③の画面表示が出ているあいだに③を押す</p> <p>●ビデオの表示窓に「◀◀」または「▶▶」が表示され、「0:00:00」の位置まで自動的に巻戻し(早送り)されます。</p>
---	---	--	--

- 何も録画されていない部分と録画を始めた部分のつなぎ目付近を0:00:00に合わせると、正しく動作しないことがあります。
- 0:00:00までが短い間隔(35秒以内)のときは、テープリターン機能が働きません。

便利な使いかた  
便利な機能

機能

## ターン(予約再生)

自動的に録画開始点まで巻戻して、電源が切れます。そのあと、電源を切ります。

**ご注意!**

- タイマー録画終了後、一度テープを取り出すと予約した番組のリターンモードを解除しますので、予約再生はできません。
- 毎日/毎週などの繰り返し番組は予約再生しません。
- [39]「5:予約再生」を【オン】にして、タイマー録画しているときはカウンターをリセットできません。また、タイマー録画予約や時計設定もできません。
- 一度テープを取り出すか、または録画したテープを再生するまで、次のタイマー録画予約はできません。

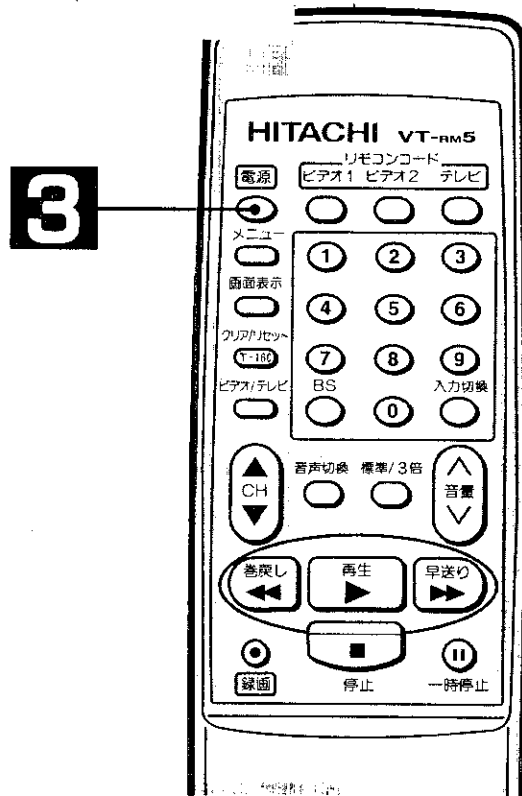

### 1 [39]「お好みセレクト」の「5 予約再生【オン】」を確認する

- 予約再生が【オフ】になったら【オン】にします。

1:電源オン	[ビデオ]	テレビ
2:CATV	オン	【オフ】
3:リモコンコード	[1]	2
4:画面表示モード	【オン】	【オフ】
5:予約再生	【オン】	【オフ】
6:コントロールモード	[BUS]	A V
7:ハイリク加減速	ま	【ま+減】

### 2 タイマー録画予約をする

- [28]の手順でタイマー録画を予約します。
- タイマー録画が終わると、自動的に録画を始めた部分まで巻戻した後、電源が切れます。

### 3 タイマー録画したテープを見るときは電源を入れる



- 自動的に再生を始めます。
- テレビ画面に「予約再生」の表示が約5秒間出ます。

## リモコンで2台のビデオを操作するには

付属のリモコンは本機以外の当社製ビデオの操作もできます。

リモコンコードを(2)に合わせると、2台のビデオを別々に操作することができます。

(当社製ビデオは工場出荷時リモコンコード(1)でリモコンを受信できるようになっています。)

手順は本機のリモコンコードを(2)にした例です。

もう1台のビデオ:ビデオ1ボタンを押して操作

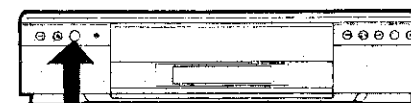

当社製ビデオ

本機:ビデオ2ボタンを押して操作

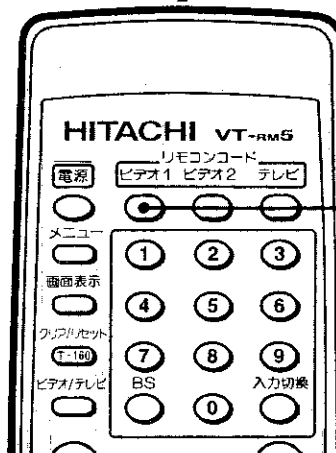
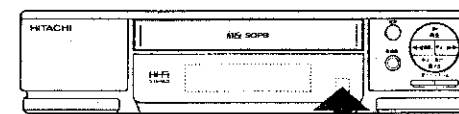

ビデオ1ボタン

ビデオ1ボタンを押してから操作します

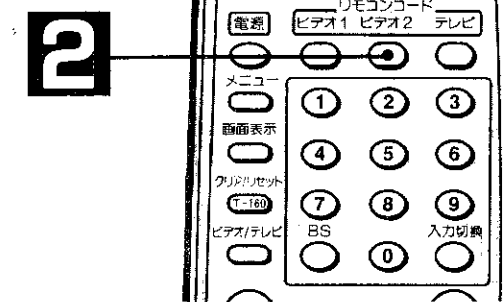

ビデオ2ボタン

### 1 リモコンコードを(2)にする

1:電源オン	[ビデオ]	テレビ
2:CATV	オン	【オフ】
3:リモコンコード	[1]	【2】
4:画面表示モード	【オン】	【オフ】
5:予約再生	【オン】	【オフ】
6:コントロールモード	[BUS]	A V
7:ハイリク加減速	ま	【ま+減】

- [38]「お好みセレクト」で合わせます。

### 2 ビデオ2ボタンを押してから操作します



便利な使いかた

便利な機能

- 2つ以上の番組を予約録画したときは、最後に録画した番組だけ予約再生します。

例: 3つの番組を予約録画した。

アニメ	バラエティー	ドラマ
-----	--------	-----

この場合は最後のドラマだけ予約再生します。

- 当社製ビデオVT-6800/VT-9700/VT-17以外のワイヤレスリモコン対応のビデオ操作ができます。ただし、リモコンでのタイマー予約や時計合わせなどができないことがあります。

# 便利な機能

## リモコンで他社のテレビを操作するには

お手持ちのテレビが操作できるか次の手順で確認してください。

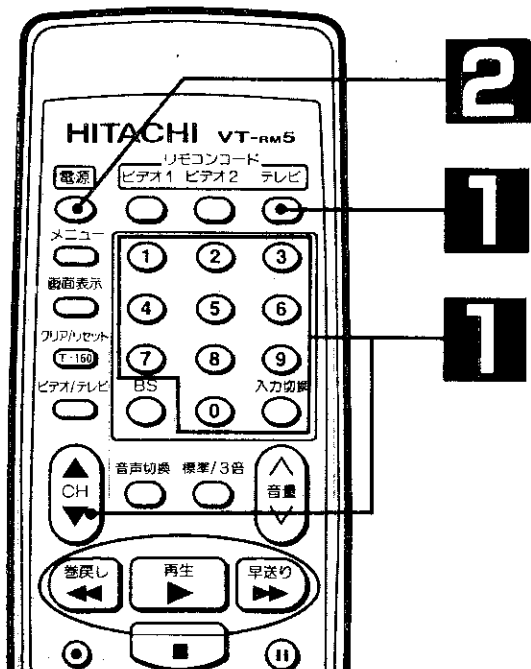

**ご注意!** ●松下、サンヨー、シャープはテレビコードが2種類ありますので、電源の「入/切」できる方を選びます。(サンヨーは両方とも電源の「入/切」ができますが、チャンネルボタンが正しく働くコードを選びます)

**1** テレビボタンを押しながら  
テレビコード設定のボタンを押す

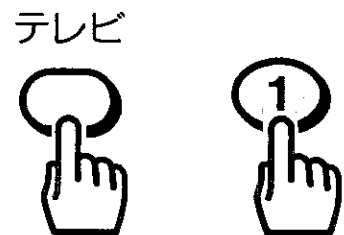

●下の表を見ながら、ご使用のテレビのメーカーに合ったテレビコード設定のボタンを押します。

メーカー	テレビコード設定のボタン	メーカー	テレビコード設定のボタン	メーカー	テレビコード設定のボタン
日立	①	東芝	⑤	シャープ	⑨
松下	②	三菱	⑥	シャープ	⑩
ビクター	③	サンヨー	⑦	富士通 ゼネラル	CH▲
ソニー	④	サンヨー	⑧	NEC	CH▼
				松下	入力切換

**2** 電源ボタンを押す



●テレビの電源の「入/切」ができれば、このリモコンでテレビの操作ができます。

### 操作できるテレビの機能

- テレビ音量ボタンはビデオ1ボタン、ビデオ2ボタン、テレビボタンのどのボタンを押したときでもテレビの音量を調節できます。
- 電源ボタン、チャンネルボタン、入力切換ボタンはテレビボタンを押したとき、テレビの操作ができます。

- リモコンの電池を交換したときは、もう一度、テレビコードを合わせ直します。

# ダビングのしかた

## ビデオカメラまたは他のビデオから本機にダビングする

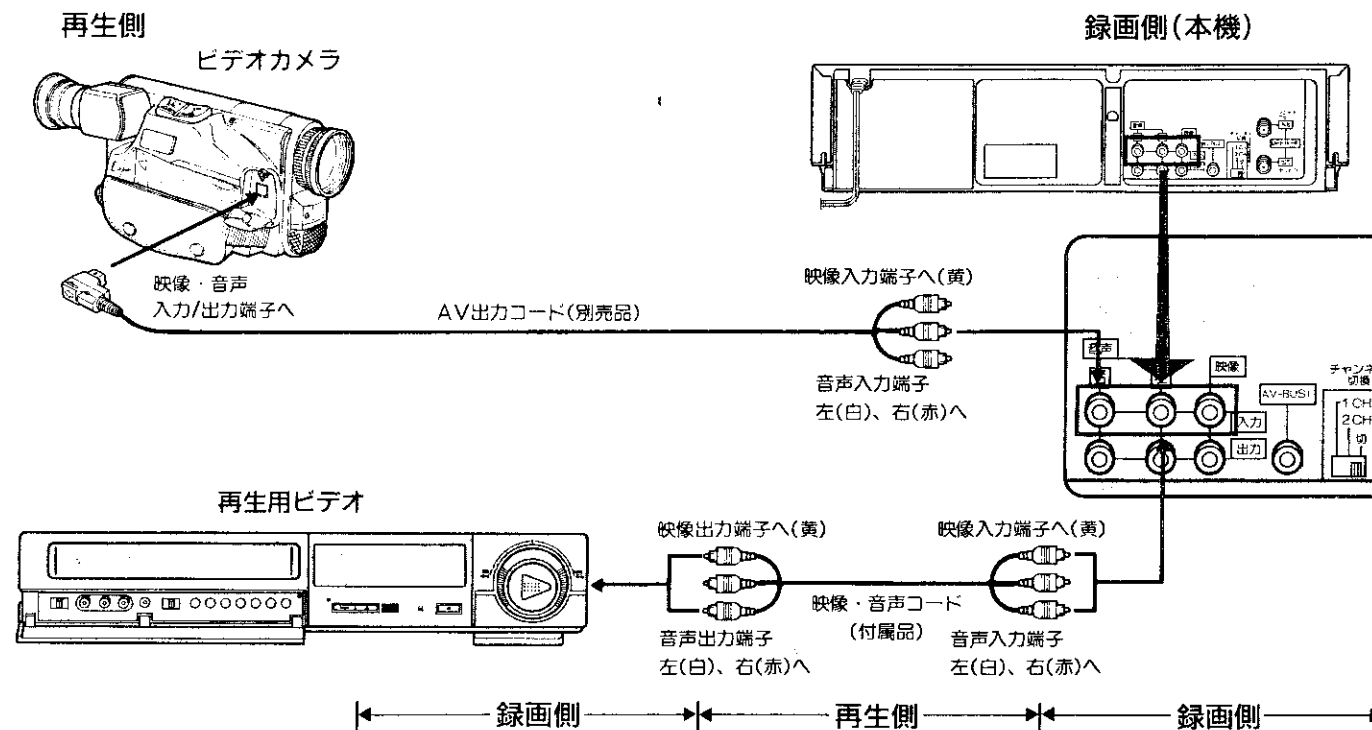

準備

- ビデオカメラまたはもう1台のビデオを本機と接続する。
- テレビを本機に接続すると、ダビングの画像を確認できます。

**1** リモコンの入力  
切換ボタンを押す



- ボタンを押して表示窓に「L」を表示します。

ビデオの表示窓



**2** 再生を始める



- 再生ボタンを押す。

**3** 録画ボタンを押す



- 入力端子を使うときは、リモコンの入力切換ボタンでビデオの表示窓に「L」(外部入力)を表示します。
- 画質を重視するときは、本機の録画モードを「標準」で記録することをお勧めします。

- 入力切換ボタンを押すごとに次の手順で切り替わります。

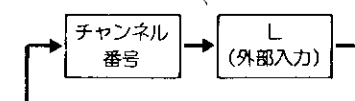

便利な使いかた

ダビングのしかた  
便利な機能

# ダビングのしかた

## 本機から他のビデオまたはビデオカメラにダビングする

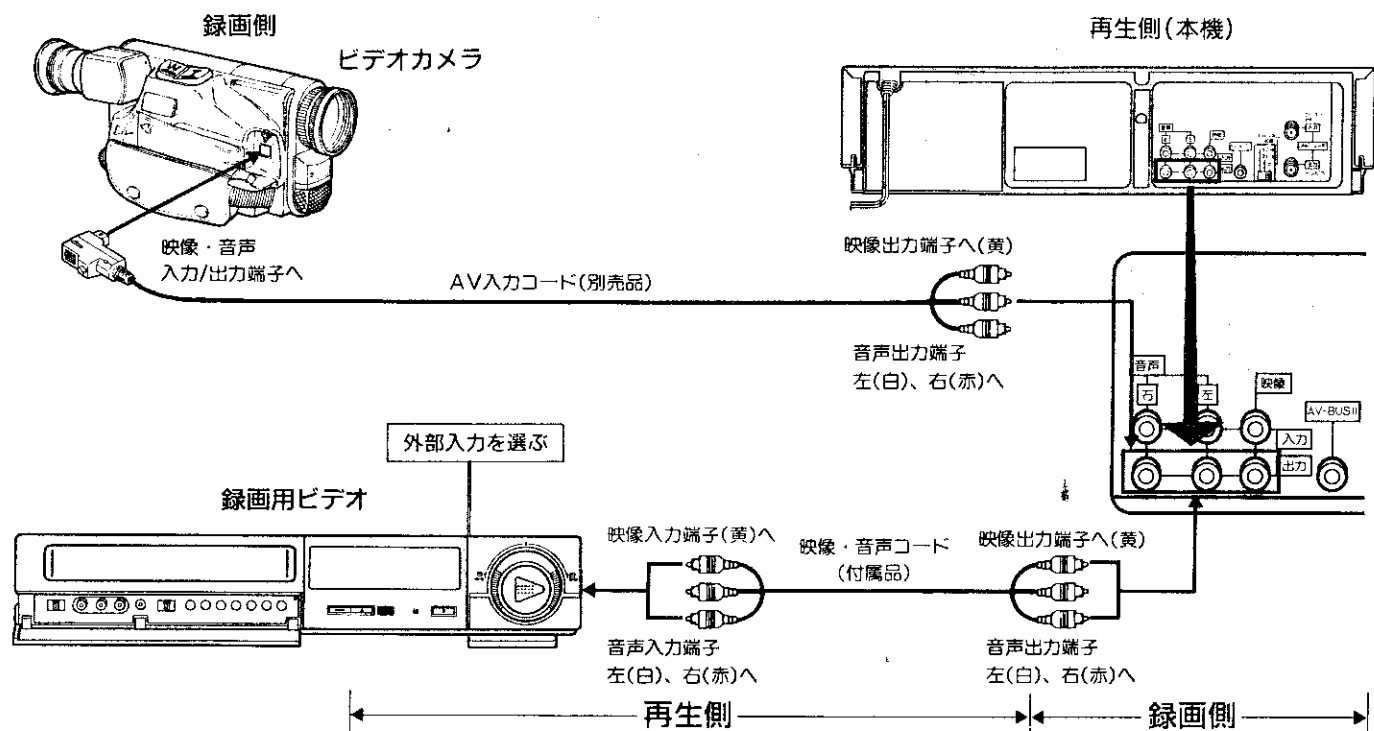

<p><b>準備</b></p> <ul style="list-style-type: none"> <li>ビデオカメラまたはもう1台のビデオを本機と接続する。</li> <li>録画側ビデオの入力切替で「外部入力」を選びます。</li> <li>テレビを録画側ビデオに接続するとダビングの画像を確認できます。</li> </ul>	<p><b>1</b> 画面表示モードを【オフ】にする</p> <ul style="list-style-type: none"> <li>[39]「お好みセレクト」で合わせます。</li> </ul>	<p><b>2</b> 再生を始める</p> <ul style="list-style-type: none"> <li>再生ボタンを押す。</li> </ul>	<p><b>3</b> 録画ボタンを押す</p>
--	--	--	--------------------------

●画質を重視するときは、録画側の録画モードを「標準」で記録することをお勧めします。

## ステレオから音声を録音するには(オーディオ録音)

ビデオをステレオのかわりに使えます。

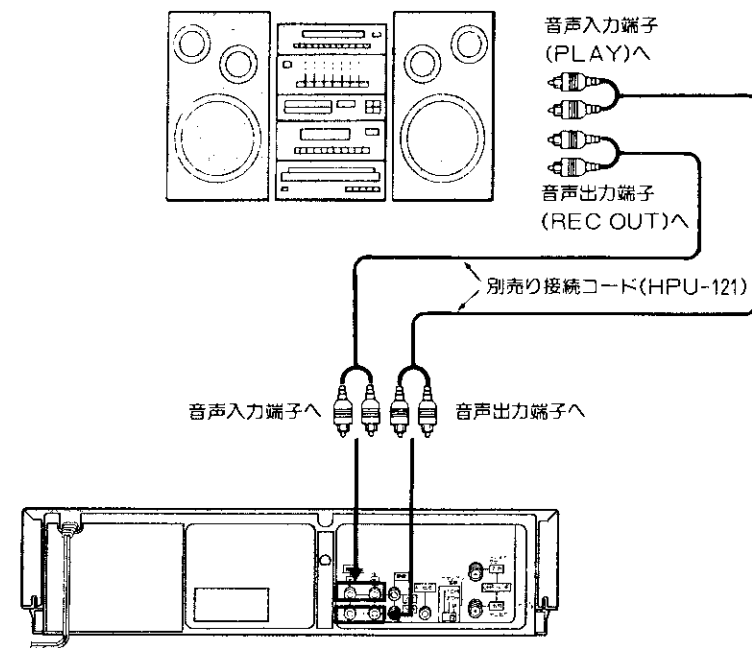

<p><b>1</b> リモコンの入力切替ボタンを押す</p> <ul style="list-style-type: none"> <li>ボタンを押して表示窓に「L」を表示します。</li> </ul>	<p><b>2</b> 録画ボタンを押す</p> <ul style="list-style-type: none"> <li>録音が始まります。Hi-Fiサウンドとノーマルサウンドの両方で録音されます。</li> </ul>
---	---

●再生するときは、音声切替ボタンでHi-Fiサウンドとノーマルサウンドを選ぶことができます。

→ 40

便利な使いかた  
ダビングのしかた



# テレビ以外の機器との接続

## AV-BUS機能を使ってBS放送を録画する

当社製AV-BUS II (またはAV-BUS) 端子付BS内蔵テレビやBSチューナーを接続すると、本機の操作でテレビやBSチューナーを自動的にコントロールできます。BS放送の録画も簡単にできます。

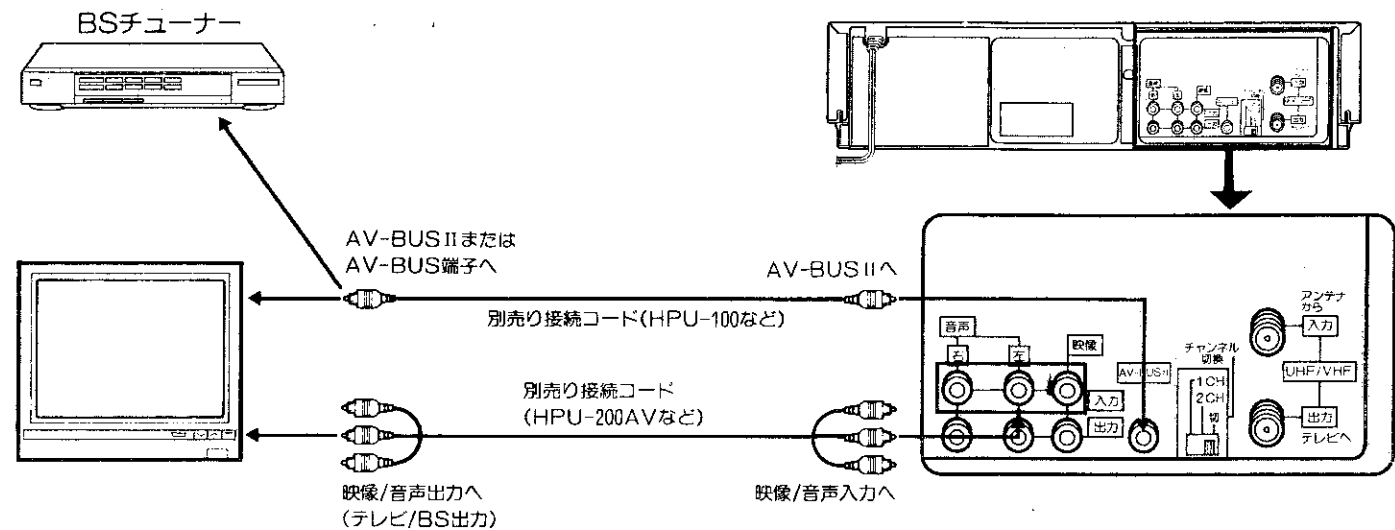

BS11チャンネルを見ながら録画するとき

**1** (ビデオの電源を入れ) ビデオのチャンネルボタンでBS放送を選ぶ

- ビデオの表示窓にBS11チャンネルが表示されます。
- の順でボタンを押しても、BS11チャンネルを選局できます。

**2** 録画ボタンを押す

- 録画が始まります。
- 録画中はBSチューナーのボタン操作はできません。
- 二重音声放送のときは、主音声を左チャンネルに副音声を右チャンネルに録音します。

BS放送をタイマー録画するとき

- **28** 「タイマー録画」と同じ手順で録画できます。録画するチャンネルはBSボタンを押してからBSチャンネルを選びます。
- テレビの電源は「スタンバイ」にしておきます。またテレビのBS電源スイッチはテレビの取扱説明書を読み、合わせてください。

AV-BUS II (またはAV-BUS) 端子のついていないBSチューナーまたはテレビと接続してBS放送を録画するときは

- ビデオの操作でBSチューナーまたはテレビの操作はできません。BSチューナーまたはテレビ側でBS放送を選んだあと、ビデオの入力切換ボタンで「L」(外部入力)を選びます。
- ご使用になるテレビの取扱説明書もよく読んでください。

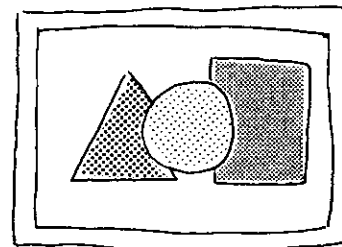
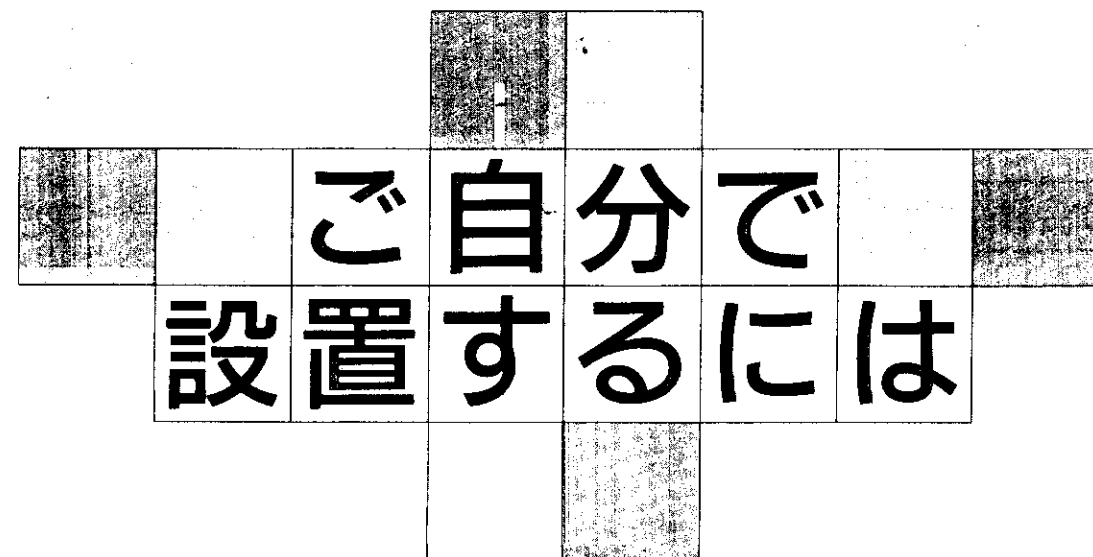

メモ

- ビデオの電源を入れ、BS放送を選ぶとBSチューナーの電源も入ります。
- ビデオの電源を切ると、BSチューナーの電源も切れます。
- ビデオのチャンネルを切換えて、BS放送以外を選ぶとBSチューナーの電源が切れます。

- BS放送の音声はお好みセレクト **39** でバイリンガル(主)を選んで、自動的に主音声と副音声を左右のチャンネルに録音します。
- ビデオのリモコンの音声切換ボタンを押すと、BS放送の音声を切替えることができます。

# 設置早見表

(ご自分で設置をされる場合は次の手順で設置してください。)

設置するときに必要な工具



## 基本の接続

(UHF/VHF放送を見ながら録画(タイマー録画)することや、テープの再生ができます。)

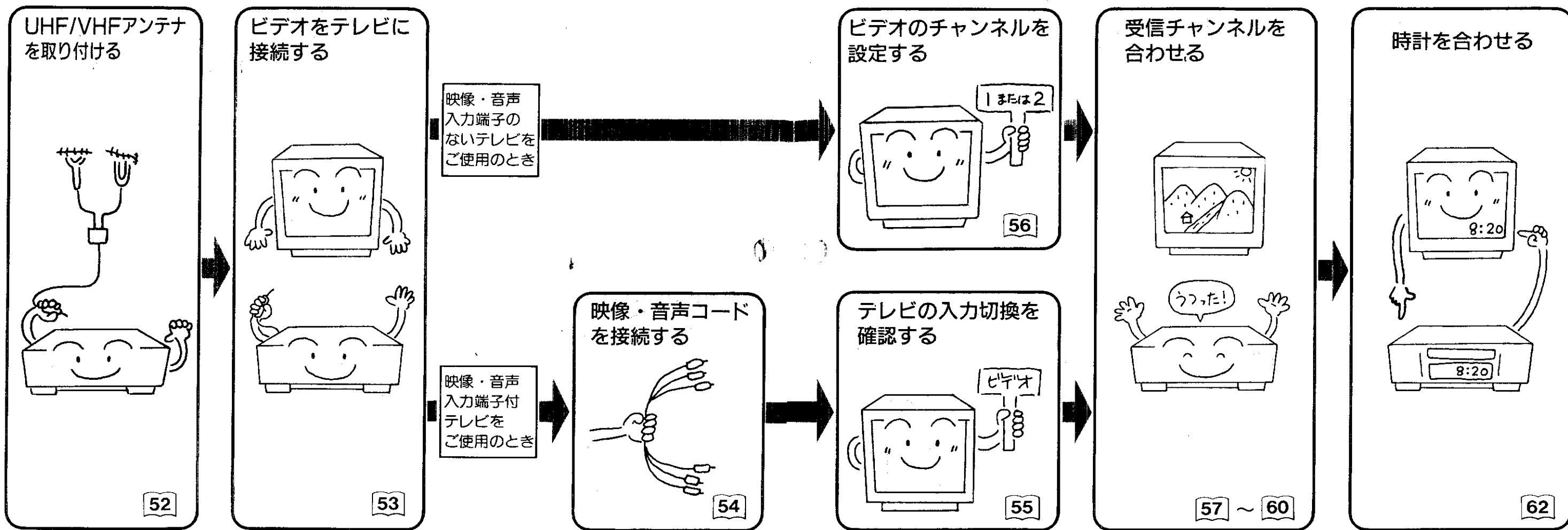

## 応用接続

(お手持ちの機器に合わせて楽しむことができます。)

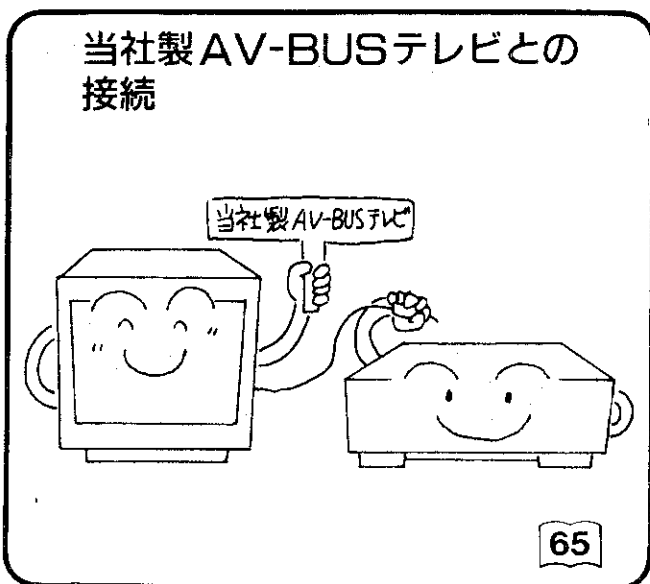

# アンテナ線の接続

ここで使用する  
付属品



●お手持ちのテレビによって、アンテナ線の種類やテレビとの接続が次のように違います。

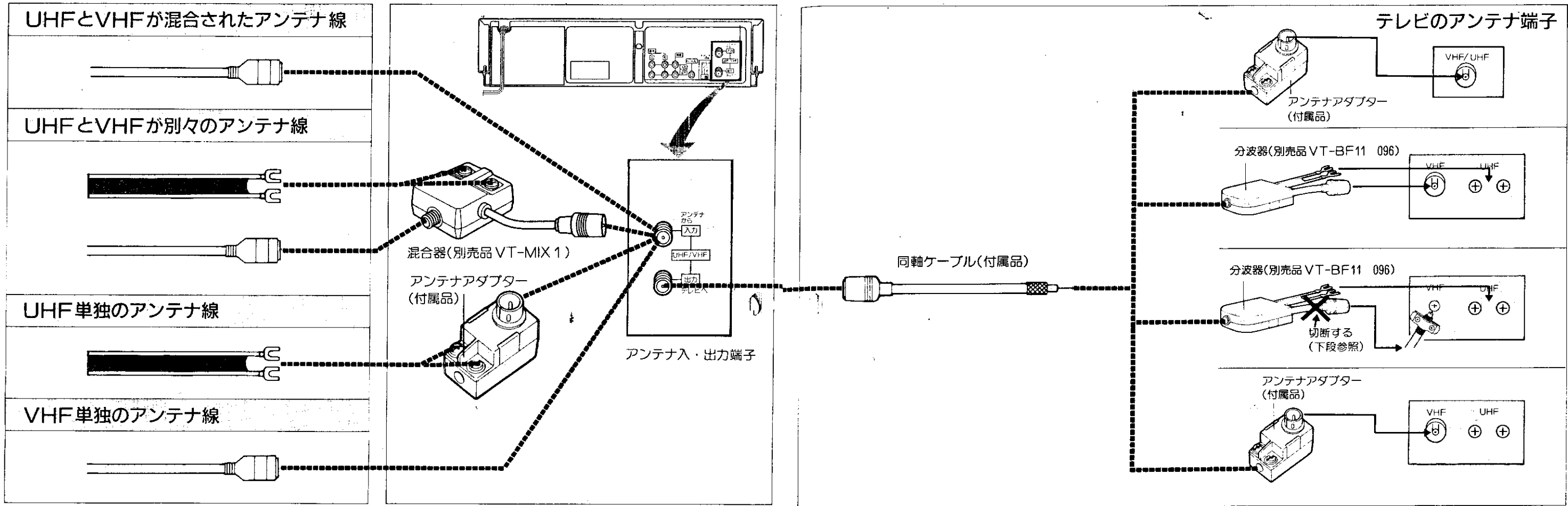

テレビのアンテナ端子

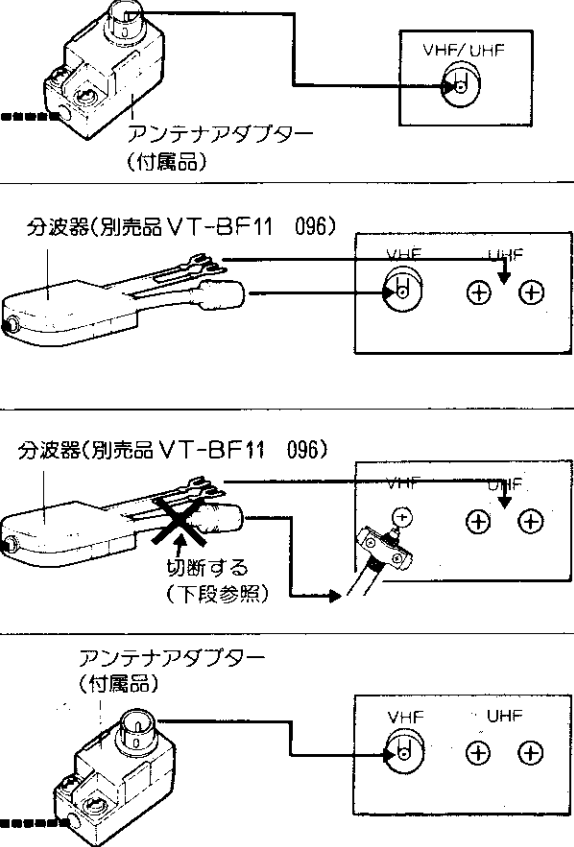

### 1 テレビからアンテナ線を取りはずす

### 2 取りはずしたアンテナ線をビデオに接続する

### 3 付属の同軸ケーブルでビデオとテレビを接続する

## アンテナアダプターに同軸ケーブルを取り付ける

1. つめを開きながら「ふた」をはずす。
2. 接続線を端子からはさみ、プラスチックにはさむ。
3. 同軸ケーブルを差し込みしっかりと取り付ける。  
ペンチでしめる  
芯線をはさみこみ巻きつける  
  
取り付けたあと「ふた」をする。

## 分波器 (別売) に同軸ケーブルを取り付ける

1. つめを開きながら「ふた」をはずす。
2. 同軸ケーブルの芯線を差し込みしっかりと取り付ける。  
ペンチでしめる  
取り付けたあと「ふた」をする。

## 同軸ケーブルまたは分波器の先端の加工

1. 黒いビニール線にすじを入れ、切り取る。  
黒いビニール線 約12mm
2. 網線を折り返す。  
網線 12mm
3. 白いビニール線に切り込みを入れ、切り取る。  
白いビニール線 約8mm
4. 芯線を出す。  
芯線 10mm 4mm 8mm

●電波の弱い地域では、ブースター (別売) を使用するとノイズが少なくなります。

アンテナ線の接続

自分ですべて設置

# 映像・音声入力端子付テレビとの接続

## 映像・音声コードを接続する

映像・音声入力端子の付いているテレビでは、映像・音声コードを接続するとよりよい画質・音質で楽しめます。[52]～[53]の接続をしてから下記の方法で接続します。

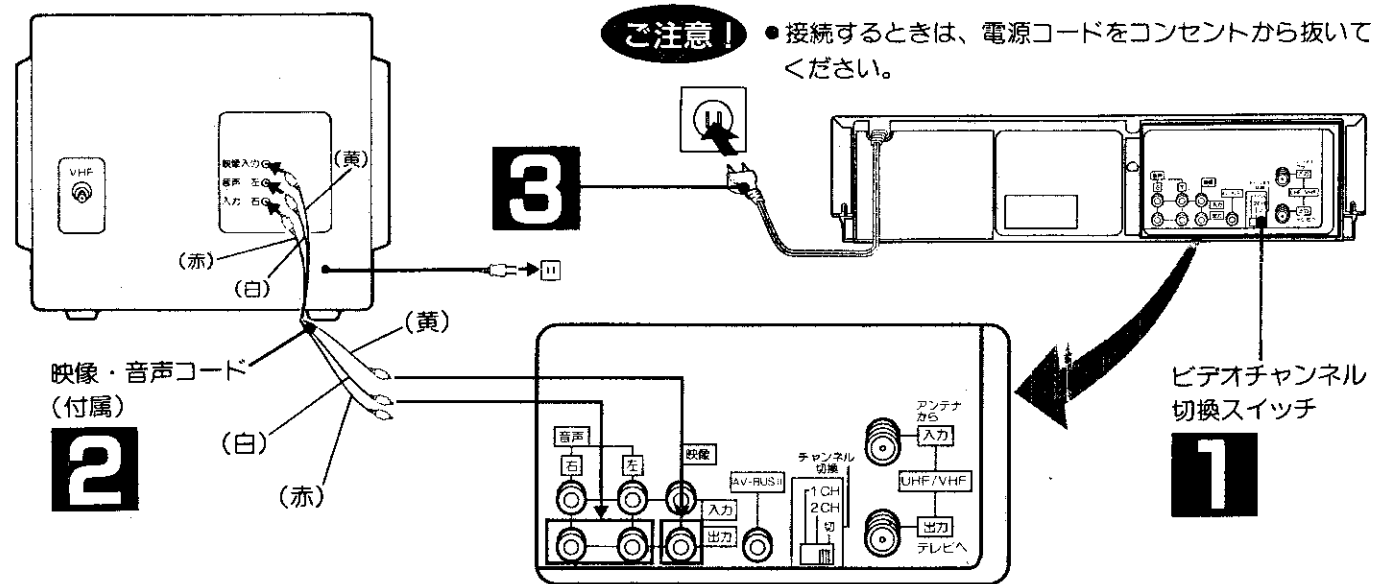

**1** ビデオチャンネル切換スイッチを「切」にする

**2** 映像・音声コードを接続する

●映像・音声コードのプラグと接続端子の色（黄・白・赤）を合わせて接続します。

**3** 電源コードをコンセントに接続する

●ビデオチャンネル切換スイッチを「切」にすると、録画しながら別の番組を見ると、ビデオ/テレビ切換ボタンの操作をしなくてもテレビのチャンネルとビデオのチャンネルを別々に選ぶことができます。

# 接続が終わったら

映像・音声入力端子付のテレビと接続したとき

## ビデオとテレビが正しく接続できたか確認する

映像・音声入力端子付のテレビと接続したときは、正しく接続できたか確認します。

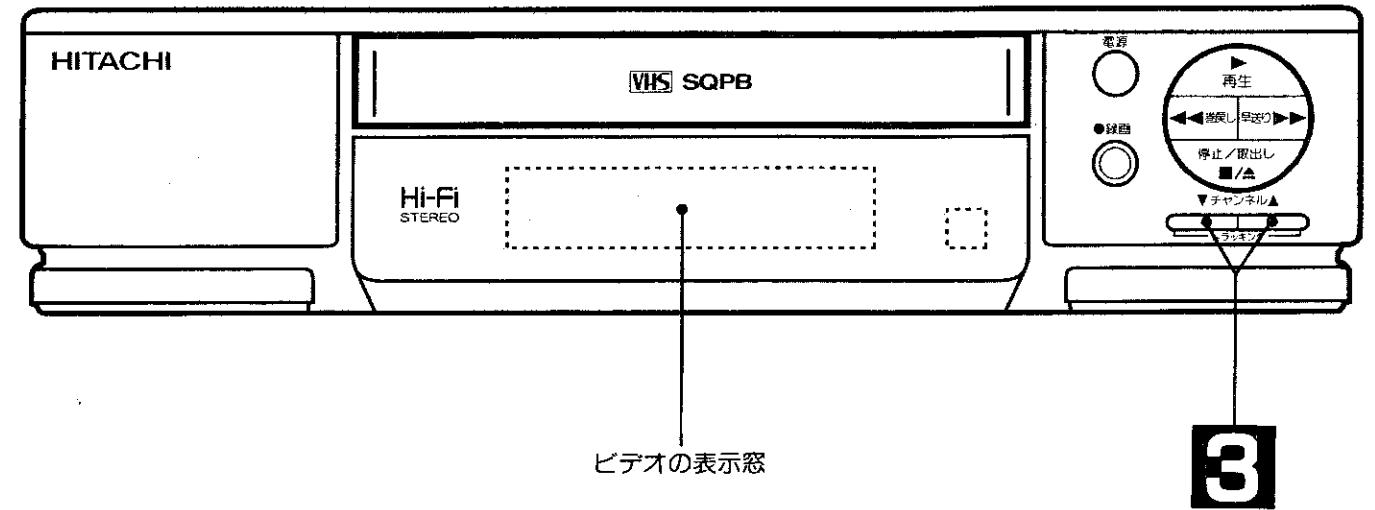

**1** テレビの電源を入れ入力切換を「ビデオ」にする

**2** テレビが今まで通り映るか確認する

(ビデオの表示窓)

●テレビに映っている番組のチャンネル番号がビデオの表示窓に表示します。

**3** ビデオのチャンネルボタンでチャンネルを切換える

●選んだ番組がテレビに映り、選んだチャンネル番号がビデオの表示窓に表示されます。

●画像がきれいに映らないときは、[52]「アンテナ線の接続」をもう一度確認してください。

それでもきれいに映らないときは、テレビの取扱説明書を見てテレビがきれいに映るように調節します。

●ビデオで選んだ番組を見るときや、テープを再生するときは、テレビの入力切換を「ビデオ」にします。

接続が終わったら映像・音声入力端子付テレビとの接続

ご自分で設置するには

# 接続が終わったら

映像・音声入力端子のない  
テレビと接続したとき

## ビデオの専用チャンネルを設定する(ビデオチャンネル)

映像・音声入力端子のないテレビと接続したときはビデオチャンネルの設定が必要です。ビデオで選んだ番組を見るとときや、テープを再生するときは、このビデオチャンネルに合わせます。

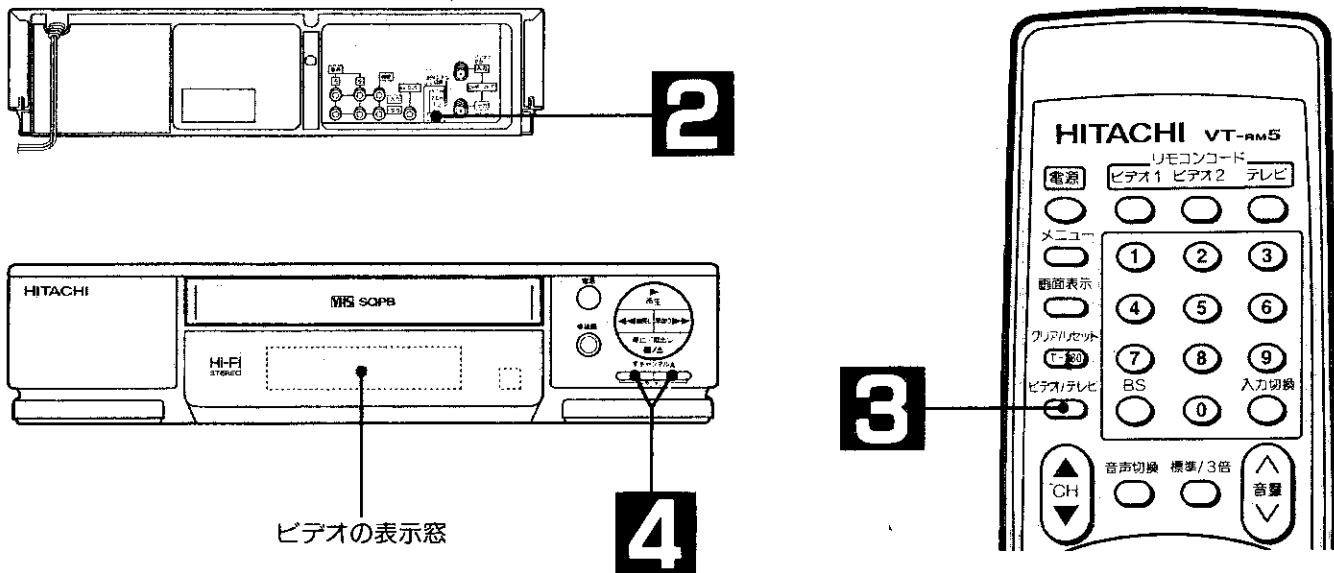

正しく設定できたか確認するには

<p><b>1</b> テレビの電源を入れ、放送のないチャンネル(1または2)を選ぶ</p>	<p><b>2</b> ビデオのチャンネル切換スイッチをテレビで選んだチャンネルに合わせる</p> <p>●このスイッチで選んだチャンネルがビデオの専用チャンネル(ビデオチャンネル)になります。</p>	<p><b>3</b> ビデオ/テレビ切換ボタンを押す</p> <p>●ビデオの表示窓に「ビデオ」が現われます。</p>	<p><b>4</b> ビデオのチャンネルボタンでチャンネルを切換える</p> <p>●選んだ番組がテレビに映り、選んだチャンネル番号がビデオの表示窓に表示されます。 ●画像がきれいに映らないときは、[52]「アンテナ線の接続」をもう一度確認してください。それでもきれいに映らないときは、テレビの取扱説明書を見てテレビがきれいに映るように調節します。</p>
--	---	--	---

# 受信チャンネルの合わせかた

## チャンネルプリセット

お住いの地域により、受信できるチャンネルは違います。(例えば東京と大阪、あるいは北海道と九州では受信できるチャンネルが違います。)そのため、お住いの地域に合わせた受信チャンネルの合わせが必要です。

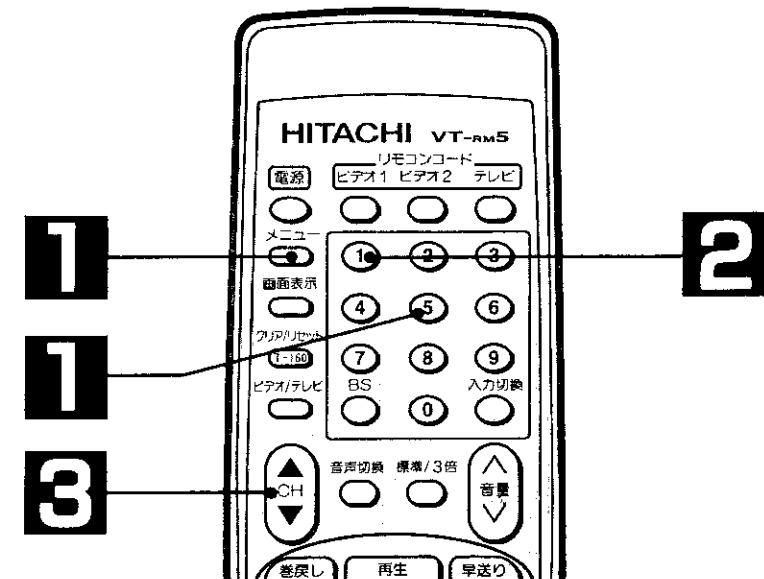

<p><b>準備</b></p> <ul style="list-style-type: none"> <li>●アンテナ線とテレビをビデオに接続する。→ [52] ~ [53] 「アンテナ線の接続」</li> <li>●ビデオの電源を入れる。</li> <li>●テレビの電源を入れテレビの入力切換を「ビデオ」にする。(またはビデオチャンネル「1または2」にする。)</li> </ul>	<p><b>1</b> メニュー画面で5:チャンネル設定を選ぶ</p> <p>●チャンネル設定の画面が現われます。</p>	<p><b>2</b> ①を押す</p> <p>●受信しているチャンネルは自動的に記憶していきます。(設定には約1分かかります。) ●記憶が終ると、一番数字の小さいチャンネルがビデオの表示窓に現われます。</p>	<p><b>3</b> 終わったらチャンネルボタンを押して確認する</p> <p>●選んだチャンネルの画面がテレビに映ります。 ●画像がきれいに映らないときは、[52] ~ [53] 「アンテナ線の接続」をもう一度確認します。</p>
---	---	--	---

受信チャンネルの合わせかた  
接続が終わったら

自分で設置  
するには

- テレビで番組を見るには、ビデオの電源を「切」にしてテレビで見たいチャンネルを選びます。電源が「入」のときは、ビデオ/テレビ切換ボタンを押してビデオの表示窓より「ビデオ」を消してから、テレビで見たいチャンネルを選びます。
- 音声多重放送を楽しむには、テレビを音声多重対応にするか、または、ビデオとステレオアンプを接続して音声はステレオのスピーカーで聞きます。

- 電波状態によっては放送のないチャンネルも設定されることがあります。このときはチャンネルを飛びこします。→ [58]
- 録画や再生中はメニュー画面に「5:チャンネル設定」は出ません。
- 外部入力やBSチャンネル受信中は、「3:チャンネル表示合わせ」は出ません。
- チャンネルの数字がテレビ番組表の数字と合わないときは → [60] 「受信チャンネルの表示を変えるには」
- 工場出荷時はVHF放送の1~12チャンネルが受信できるように調整してあります。

# 受信チャンネルの合わせかた

## チャンネルを飛びこす(またはもとに戻す)には

チャンネルを設定すると、電波状態によっては放送のないチャンネルや、電波状態が悪く受信したくないチャンネルも設定されることがあります。これらのチャンネルを飛びこしたいときは、次の操作をします。

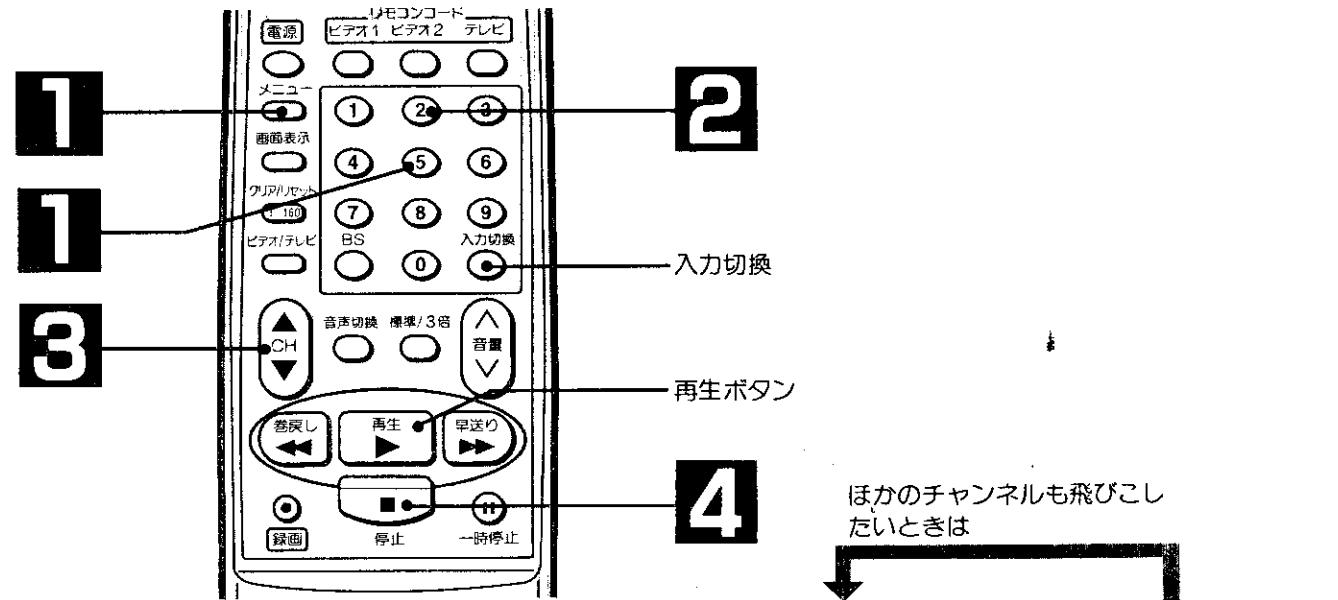

<p><b>1</b> メニュー画面で5:チャンネル設定を選ぶ</p> <p>●チャンネル設定の画面が現われます。</p>	<p><b>2</b> ②を押す</p> <p>●チャンネルの設定 取消の画面が現われます。</p>	<p><b>3</b> 飛びこしたいチャンネルを選ぶ</p> <p>(ビデオの表示窓)</p> <p>●外部入力「L」を飛びこしたいときは、入力切換ボタンを押します。</p>	<p><b>4</b> 停止ボタンを押す</p> <p>●チャンネル表示が点滅し、チャンネルを飛びこしたことを示します。</p> <p>●終わったら、メニューボタンを押します。</p>
---	--	---	--

## 微調節のしかた

受信した放送は自動的に最適な受信ができるようになっています。しかし、電波が弱かったり、妨害が入るチャンネルでは微調節をしたほうが映りがよくなる場合があります。

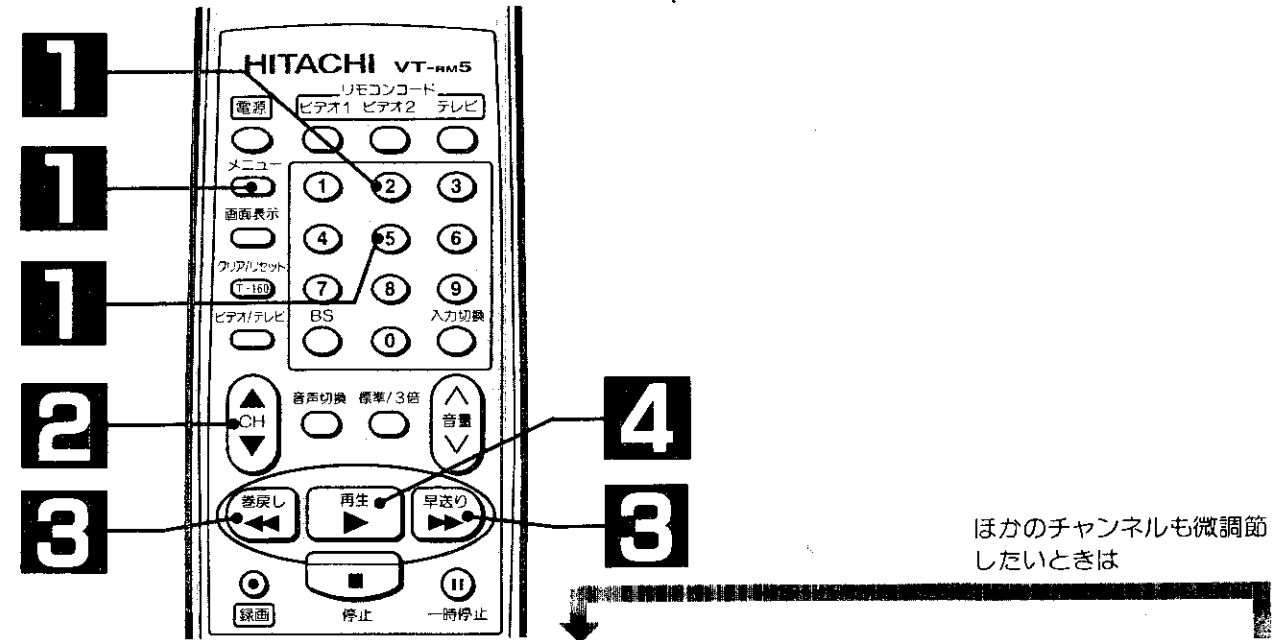

<p><b>1</b> チャンネルの設定取消の画面を出す</p> <p>●前ページ1~2の操作をします。</p>	<p><b>2</b> 映りの悪いチャンネルを選ぶ</p> <p>(ビデオの表示窓)</p>	<p><b>3</b> 早送りまたは巻戻しボタンで調節する</p> <p>●早送りまたは巻戻しボタンを押して、画像が最もよく映るように調節します。</p> <p>●調節しているときは「-----」が点滅します。</p>	<p><b>4</b> 再生ボタンを押す</p> <p>●「-----」の点滅が止まり、微調節ができました。</p> <p>●終わったらメニューボタンを押します。</p>
--	--	---	---

飛びこして表示されないチャンネルを元に戻すには

1. ③のときもとに戻したいチャンネルを選びます。
  2. ④のとき停止ボタンの代わりに再生ボタンを押します。
- 外部入力「L」なども上の1~4の操作で飛びこすことができます。
- また元に戻すときは④のとき再生ボタンを押します。

受信チャンネルの合わせかた

自分で設置するには

メモ

# 受信チャンネルの合わせかた

## 受信チャンネルの表示を変えるには

お住いの地域により、チャンネル表示がテレビ番組表の数字と違うことがあります。この場合、次のようにして数字を合わせておく便利です。

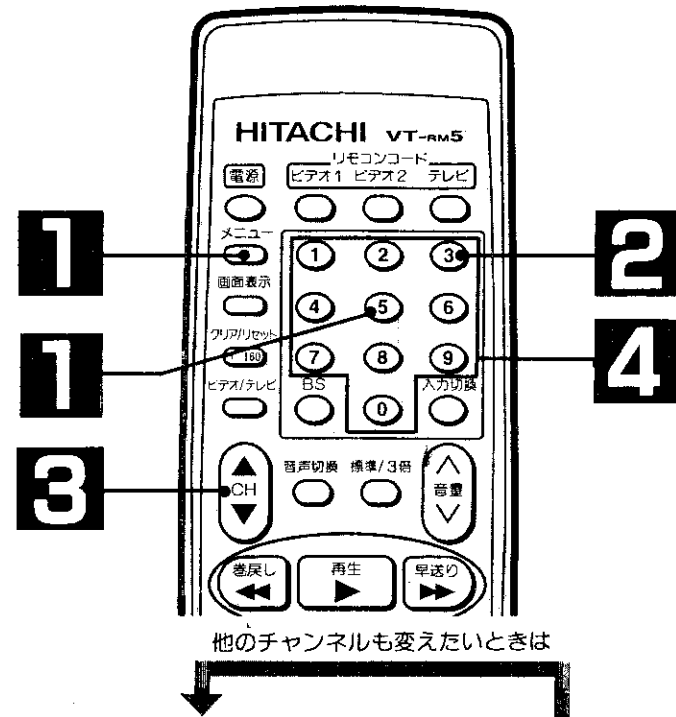

例：チャンネル表示「CH60」を「CH04」に変えたいとき

<p><b>1</b> メニュー画面で5：チャンネル設定を選ぶ</p> <p>●チャンネル設定の画面が現われます。</p> <pre>---チャンネル設定--- 1: オート設定 2: チャンネルの設定 3: チャンネル合わせ [1-3] を選ぶ [戻る] [メニュー]</pre>	<p><b>2</b> ③ を押す</p> <p>●この例の場合「60」を選びます。</p> <pre>---チャンネル表示合わせ--- 現在の表示 [59] ---&gt; 設定値の表示 [---] [V] [A] で選択 [0-9] で設定 戻る [クリア] 終了 [メニュー]</pre>	<p><b>3</b> 変えたいチャンネルを選ぶ</p> <p>●この例の場合「04」に合わせます。</p> <pre>---チャンネル表示合わせ--- 現在の表示 [60] ---&gt; 設定値の表示 [---] [V] [A] で選択 [0-9] で設定 戻る [クリア] 終了 [メニュー]</pre>	<p><b>4</b> ①～⑨のボタンでチャンネルを選ぶ</p> <p>●この例の場合「04」に合わせます。</p> <pre>---チャンネル表示合わせ--- 現在の表示 [60] ---&gt; 設定値の表示 [ 4] [V] [A] で選択 [0-9] で設定 戻る [クリア] 終了 [メニュー]</pre> <p>●終わったら、メニューボタンを押します。</p>
---	---	---	--

## CATV(ケーブルテレビ)をご使用のとき

本機はVHF(1~12)、UHF(13~62)放送のほかにCATV(13~38)の受信が可能です。CATVを使うときは、次の要領でCATVチャンネルを設定してください。

1. [38] お好みセレクトの「2：CATV」を【オン】にする。
2. [57] 「チャンネルプリセット」で受信チャンネルを合わせる。13ch~38chがCATVチャンネルとしてご利用いただけます。

### ■CATVチャンネルを設定したとき

- チャンネルボタン(▼または▲)ではVHF/UHF/CATV放送のすべてのチャンネルを選局できます。しかし、リモコンの①～⑨ボタンでは13~38チャンネルがCATVチャンネルとして選局され、UHF13~38チャンネルは選局できなくなります。そのため、UHF13~38チャンネルに放送がある場合、次の手順で空いているチャンネルに移してください。

例：UHF放送18チャンネルを空いているチャンネル52に入れるとき。

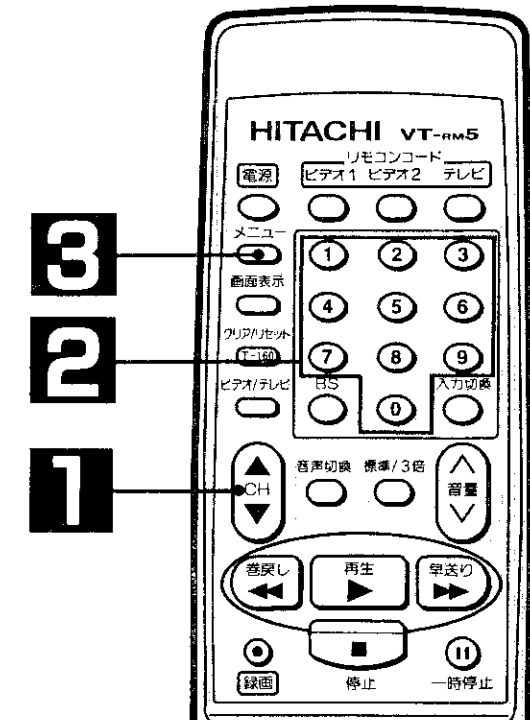

<p><b>準備</b></p> <p>●前ページ「受信チャンネルの表示を変えるには」の1、2の操作をする。</p>	<p><b>1</b> チャンネルボタンでUHF18チャンネルを選ぶ</p> <p>●この例の場合、「18」に合わせます。</p> <p>(ビデオの表示窓)</p> <pre>8:20 CH 18</pre>	<p><b>2</b> ①～⑨ボタンで空いているチャンネルを選ぶ</p> <p>●この例の場合、「52」に合わせます。</p> <pre>---チャンネル表示合わせ--- 現在の表示 [18] ---&gt; 設定値の表示 [52] [V] [A] で選択 [0-9] で設定 戻る [クリア] 終了 [メニュー]</pre>	<p><b>3</b> 終わったらメニューボタンを押す</p> <p>●これで⑤、②と押すと、UHF18チャンネルを選局できます。</p>
--	--	---	---

受信チャンネルの合わせかた

自分で設置するには

- 録画や再生中はチャンネル設定はできません。
- CATVチャンネルの表示を変えることはできません。
- 外部入力やBSチャンネル受信中は、「3：チャンネル表示合わせ」は出ません。

- チャンネルを切換えてビデオの表示窓やチャンネル表示が変更した数字に変わったか確認してください。

- ケーブルテレビは、ケーブルテレビのサービスが行われている地域でのみ受信できます。受信するには、CATV会社との加入手続きが必要です。また、スクランブル方式など有料のCATVの場合は、受信契約に加え、アダプターの接続が必要になります。詳しくは、CATV関係各社にお問い合わせください。

- チャンネルを切換えてビデオの表示窓やチャンネル表示が変更した数字に変わったか確認してください。

# 時計の合わせかた

テレビの画面で時計を合わせます。

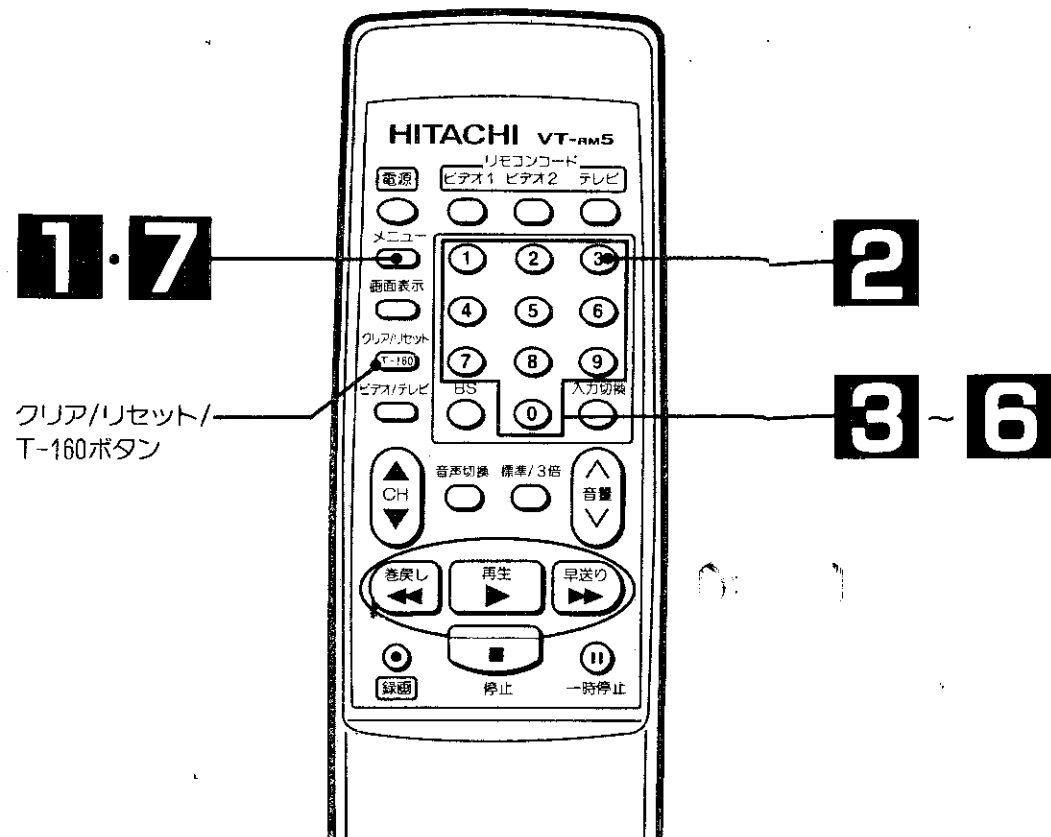

- ご注意!**
- 操作を約1分以上中断すると、時計設定の画面が消えてしまいます。もう一度**1**から操作をやり直してください。
  - 30分以上の停電により、ビデオの時計が「---:---」にリセットされたときは、**1**~**7**の操作で時計を合わせてください。

たとえば  
西暦1994年11月5日  
午前8時20分  
に合わせるとき

<p><b>準備</b></p> <ul style="list-style-type: none"> <li>● ビデオの電源を入れる。</li> <li>● テレビの電源を入れテレビの入力切換を「ビデオ」にする。(またはビデオチャンネル「1または2」にする)</li> </ul>	<p><b>1</b> メニューボタンを押す</p> <p>メニュー</p> <p>1: タイマ-録音の予約 2: 予約録音 設定 3: 時計設定 4: ビデオモード合わせ 5: チャンネル設定</p> <p>[1-5]を揃えて下さい 終了▶[メニュー]</p>	<p><b>2</b> ③を押す</p> <p>● 時計設定の画面が現われます。</p> <p>---時計設定---</p> <p>19--年--月--日 [ ]</p> <p>午--:--</p> <p>戻り▶[クリア] 終了▶[メニュー]</p>	<p><b>3</b> 年を西暦で合わせる</p> <p>● 西暦の下2ケタを合わせる。(1994年は94に合わせます)</p> <p>---時計設定---</p> <p>1994年--月--日 [ ]</p> <p>午--:--</p> <p>戻り▶[クリア] 終了▶[メニュー]</p>	<p><b>4</b> 月・日を合わせる</p> <p>● ひとけたの数字を合わせるときは、初めに①を押します。</p> <p>---時計設定---</p> <p>1994年11月 5日 [土]</p> <p>午--:--</p> <p>午前:[8] 午後:[9]</p> <p>戻り▶[クリア] 終了▶[メニュー]</p>	<p><b>5</b> ⑧または⑨を押す</p> <p>● 「午前」に合わせるときは⑧を押します。</p> <p>● 「午後」に合わせるときは⑨を押します。</p> <p>---時計設定---</p> <p>1994年11月 5日 [土]</p> <p>午前--:--</p> <p>戻り▶[クリア] 終了▶[メニュー]</p>	<p><b>6</b> 時刻を合わせる</p> <p>● 時刻を合わせる</p> <p>---時計設定---</p> <p>1994年11月 5日 [土]</p> <p>午前 8:20</p> <p>戻り▶[クリア] 終了▶[メニュー]</p>	<p><b>7</b> 時報などに合わせてメニューボタンを押す</p> <p>● メニューボタンを押すと時計がスタートします。</p> <p>● ビデオの表示窓に時計が表示されます。</p> <p>(ビデオの表示窓)</p> <p>8:20 CH 04</p>
--	---	---	---	--	--	--	--

時計の合わせかた  
自分で設置するには

- 合わせている途中での修正は、クリア/リセット/T-160ボタンを繰り返し押し続けて点滅を修正の所まで戻して行ないます。
- 合わせたと、時計を修正するには、→ [64]
- 2000年は00に合わせます。
- 西暦の下2ケタが正しく合っていないと日付と曜日が合わなくなります。
- 曜日は自動的に表示されます。
- ビデオの表示窓にテープの残量時間またはリニアタイムカウンターが表示されているときは時計は表示されません。このときは、画面表示ボタンを2、3回押してください。時計が表示されます。



# 時計の合わせかた

合わせた時計を修正するには

たとえば……  
西暦1994年11月5日  
午前8時30分  
を  
午前9時30分に  
修正するには

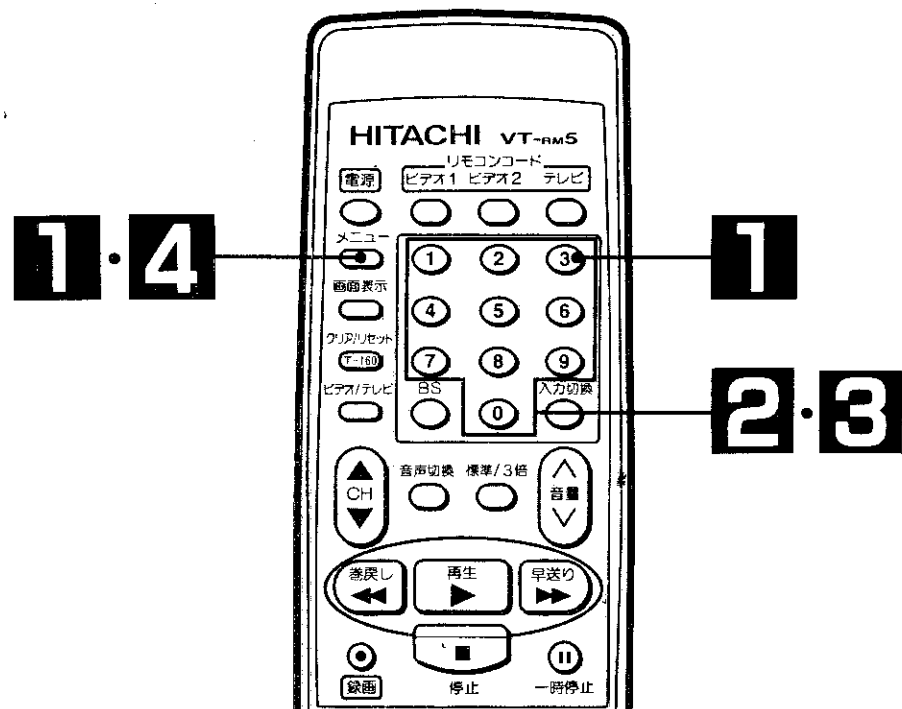

### 1 時計設定の画面を出す

メニュー

●西暦の十の位が点滅しています。

### 2 西暦・月・日を合わせる

9 4 1 1 0 5

●もう一度、西暦から合わせます。

### 3 修正する

8 0 9 3 0

●もう一度、西暦から合わせます。

### 4 時報などに合わせてメニューボタンを押す

メニュー

●メニューボタンを押すと時計がスタートします。  
●ビデオの表示窓に時計が表示されます。  
(ビデオの表示窓)

●ビデオの表示窓にテープの残量時間またはリニアタイムカウンターが表示されているときは、時計は表示されません。このときは、画面表示ボタンを2、3回押してください。時計が表示されます。

# AV-BUS II 端子について

接続するテレビが当社製のAV-BUS II (AV-BUS) またはAVコントロール端子付きテレビのときは、次の操作をすると、ビデオの操作で、テレビをコントロールできます。

1. 下の図のように本機とテレビを接続する。
2. ビデオのチャンネル切換スイッチを「切」にする。
3. [39] お好みセレクトの「6: コントロールモード」を【BUS】または【AV】に合わせる。  
(テレビの取扱説明書もあわせてご覧ください。)

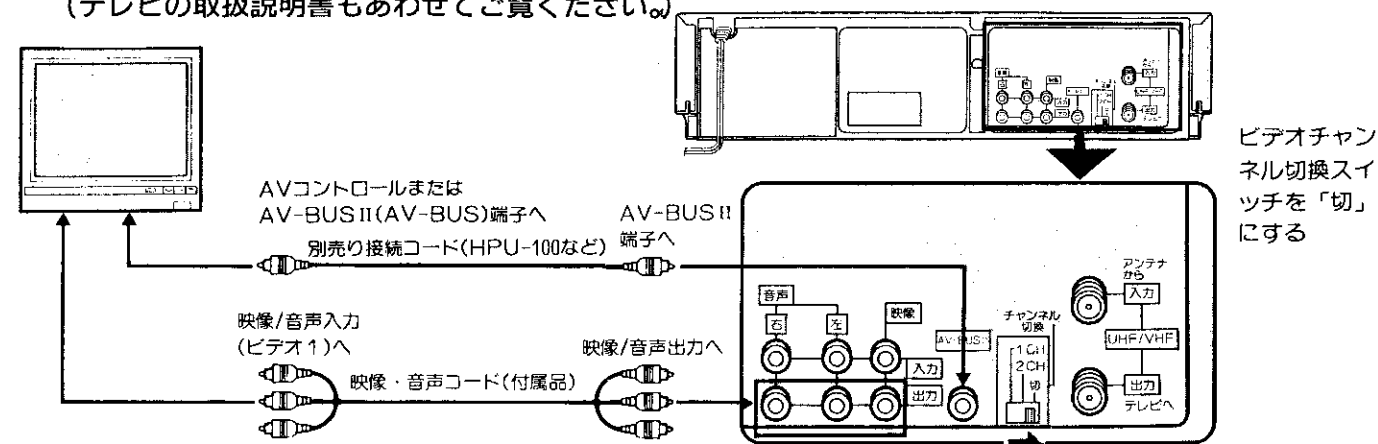

- ご注意!**
- 本機には「見テ・録」機能はありませんので、AV-BUS II 端子付きテレビの見テ・録ボタンを押しても、本機は動作しません。
  - AV-BUS II 端子には映像・音声コードなどを接続しないでください。
  - ビデオチャンネル切換スイッチは必ず「切」にしてご使用ください。

## AV-BUSのしくみ

テレビの電源	ビデオの操作	テレビの動作	効用
テレビの電源は「入」または「スタンバイ」でご使用ください。	●ビデオの電源を入れたとき*1 ●再生を始めると ●ビデオ/テレビ切換ボタンで「ビデオ」を選ぶと	テレビの電源が自動的に入り入力切換が「ビデオ1」になります。	テレビの電源操作、入力切換操作をしなくて済みます。
	●ビデオの電源を切ると ●ビデオ/テレビ切換ボタンで「テレビ」を選ぶと	テレビの入力切換は自動的に「テレビ」になります。ただし、電源は切れません。	入力切換操作をしなくても、すぐテレビの画面が現われます。

## AVコントロールのしくみ

テレビの電源	ビデオの操作	テレビの動作	効用
テレビの電源は「入」でご使用ください。	●ビデオの電源を入れたとき*1 ●再生を始めると*2 ●ビデオ/テレビ切換ボタンで「ビデオ」を選ぶと	テレビの入力切換が自動的に「ビデオ1」になります。	入力切換操作をしなくて済みます。
	●ビデオの電源を切ると ●ビデオ/テレビ切換ボタンで「テレビ」を選ぶと	テレビの入力切換は自動的に「テレビ」になります。	入力切換操作をしなくても、すぐテレビの画面が現われます。

●ビデオとテレビを映像・音声コードで接続しているときに、AV-BUS機能でビデオの再生などを見ることができます。

- \*1. [38] 「お好みセレクト」の「1 電源オン時」を【ビデオ】に合わせているとき。
- \*2. ビデオがテレビモードのとき(ビデオの表示窓に【ビデオ】を表示していないとき)に限ります。

AV-BUS II 端子について  
時計の合わせかた(つづき)

自分での設置  
番号14

# ご注意ください

## 安全上のご注意!

### 異常なときは使わない

- 煙が出たり、変な音やにおいがするときは、すぐに電源プラグをコンセントから抜いて、販売店にご連絡ください。

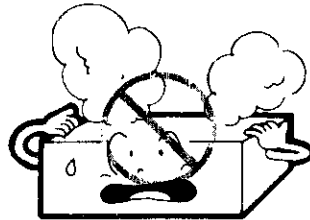

### 異物を入れない

- テープ挿入口や通風孔などに、燃えやすいもの、金属類、水などが入ると危険です。感電や火災の原因になりますので、ご注意ください。(特にお子様にご注意ください)

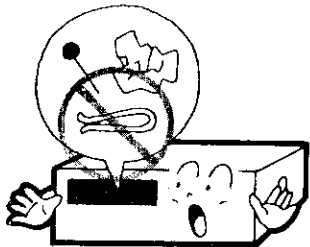

### カバーを開けない

- カバーの内部には電圧の高い危険部分があります。感電や故障の原因になりますので、絶対にあけないでください。

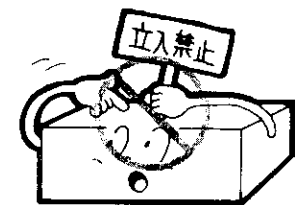

### 通風孔をふさがない

- 風通しの悪い所やじゅうたんや布団の上などで使用すると内部の温度が上がります。故障や火災の原因になりますので、ご注意ください。

## 設置上のご注意!

### ラジオの近くに置かない

- ビデオの近くでラジオなどを使用すると、ラジオ放送に“ブー”というハム音が出ることがあります。ビデオから離してご使用ください。

### 直射日光が当たるところや熱器具の近くに置かない

- キャビネットが変形したり、部品に悪い影響を与え、故障の原因となります。

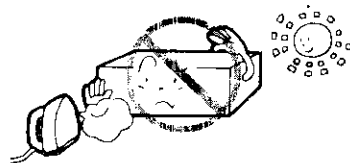

### テープ挿入口に手を入れない

- お子様がテープの挿入口に手を入れないようご注意ください。けがをする場合があります。

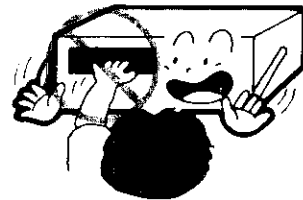

### 雷が鳴るときは使わない

- すぐに電源プラグをコンセントから抜いてください。このとき、危険ですのでアンテナ線には絶対に触れないでください。

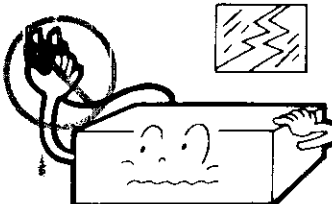

### ビデオの上に水の入った容器を置かない

- 万一、水などが中に入ったときはすぐに電源プラグをコンセントから抜いて販売店にご連絡ください。そのまま使用すると、故障の原因となります。

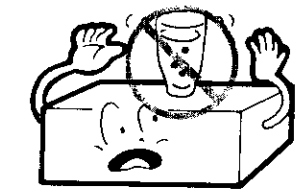

### 電源コードを傷つけない

- 電源コードに傷をつけないようご注意ください。傷がついたコードを使用すると火災や感電の原因となります。またコンセントから抜くときは、必ずプラグを持って抜いてください。

### 長期間ご使用にならないときは電源プラグを抜く

- 安全のため、必ず電源プラグを抜いてください。

### 油煙や湯気が当たるところに置かない

- キャビネットが変形したり、故障の原因となります。



### 不安定なところに置かない

- 落ちたりすると、危険です。

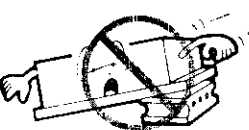

### 強力な磁気・激しい振動のあるところに置かない

- 磁気の影響を受けて、大切な記録が損なわれたり、故障の原因となります。

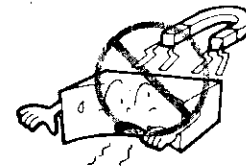

### アンテナを立てるときは注意する

- 妨害電波の影響を避けるため、自動車道路や電車の架線、送配電線、ネオンサインなどから離れた場所にお立てください。
- アンテナ線を不必要に長くしたり、束ねたりしないでください。また風でバラバラにならないようにしっかりと固定してください。
- 金属の多い場所に配線することも避けてください。
- VHFアンテナに同軸ケーブルを使用すると、雑音の少ない良好な画像が得られます。

### アンテナは定期的に点検する

- アンテナを定期的に点検、交換することが、いつでも美しい画像をご覧になるための秘けつです。特にばい煙の多いところや潮風にさらされるところでは寿命が短くなりますので早目に点検してください。

## 使用上のご注意!

### 結露に注意する

※ビデオの内部に水滴がつくことを結露といいます。このようなとき結露します。

- 寒い場所から急に暖かい場所に移したとき。
- 暖房をはじめたばかりの部屋や、エアコンなど直接冷風にあたる場所。
- 夏季に冷房のきいた部屋から急に湿度、温度の高い部屋に移したとき。

結露したまま使用するとテープが切れたり、ビデオヘッドを傷つけることがありますので、ご注意ください。

結露がおこりそうなときは

- 電源コードをコンセントに差し込み、電源スイッチを“入”にしておくと、結露が生じにくくなります。
- 結露が生じてから電源コードを差し込んでも、水滴を急激に蒸発させることはできません。約2時間お待ちください。

### キャビネットをベンジンやシンナーなどで拭かない

- キャビネットの塗装がはげたり、変質することがあります。
- 化学ぞうきんをご使用の際は、その注意書に従ってください。

### テレビの映りが悪いときはブースター(別売品)をご使用ください

- ビデオを接続したとき、電波の弱い地域ではテレビの映りが悪くなる場合があります。このときは、ブースター(別売品)をご使用ください。

### ビデオには19形(約20kg)以上のテレビは載せない

### ビデオの上に直接テレビを載せない

- ビデオの上に直接テレビを載せたときや、テレビの上に直接ビデオを載せると画面が乱れることがあります。このときは、ビデオスパーサーVR-VS18(別売品)をご使用ください。

ビデオスパーサー  
VR-VS18  
(別売品)

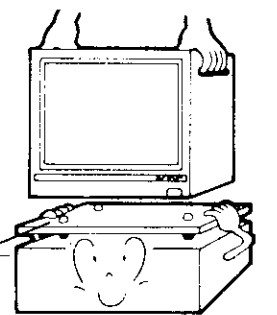

### 衝撃を与えない

- ぶつけたり、落としたりしないでください。故障の原因になります。

### ビデオを使わないときは、ビデオカセットをビデオから取り出しておく

### ビデオに接続して機器を使用するときは、接続機器の取扱説明書をよくご覧ください。

### 外国では使えません

- このビデオは日本国内用です。外国では放送方式、電源電圧が異なりますので使用できません。(This video cassette recorder can not be used in foreign countries as designed for Japan only.)

# 保証とアフターサービス (必ずお読みください)

## 保証書(別添)

保証書は、必ず「お買い上げ日・販売店名」等の記入をお確かめのうえ、販売店から受け取っていただき、内容をよくお読みの後、大切に保存してください。保証期間は、お買い上げ日から1年です。

## 補修用性能部品の最低保有期間

当社は、このビデオカセットレコーダーの補修用性能部品の、製造打切後最低8年間保有しています。性能部品とは、その製品の機能を維持するために必要な部品です。当社は、販売店からの注文により、補修用性能部品を販売店に供給します。

## ご不明な点や修理に関するご相談は

修理に関するご相談並びにご不明な点は、お買い上げの販売店または別紙(黄色用紙)「ご相談窓口一覧表」の窓口にお問い合わせください。

## 転居されるときは

ご転居により、お買い上げの販売店のアフターサービスを受けられなくなる場合は、前もって販売店にご相談ください。ご転居先での日立の家電品取扱店をご紹介させていただきます。なお本機は50Hz(ヘルツ)、60Hz(ヘルツ)の切換えが自動的に行われますので、切換なしでどちらの地域でも使用できます。

## 修理を依頼されるときは

本機が正常に動作しないときは、「故障かな…というときは」(71~73ページ)に従って調べていただき、なお異常のあるときは、ご使用を中止し、必ず電源プラグを抜いてから、お買い上げの販売店にご連絡ください。なおビデオカセットレコーダー本体の故障もしくは不具合により発生した、付随的損害(録画内容などの補償)の責については、ご容赦ください。保証期間中は、保証書の規定に従って販売店が修理させていただきます。保証期間が過ぎているときは、修理すれば使用できる場合には、ご希望により修理させていただきます。

アフターサービスをお申し付けいただくときは、次のことをお知らせください。

品名	ビデオカセットレコーダー
形名	VT-KF2形
故障の状況	できるだけ具体的に



### 修理料金のしくみ

技術料	故障した製品を正常に修復するための料金です。技術者の人件費、技術教育費、測定機器等、設備費、一般管理費等が含まれています。
部品代	修理に使用した部品代金です。その他修理に付帯する部材等を含む場合もあります。
出張料	商品のある場所へ技術者を派遣する場合の費用です。別途、駐車料金をいただく場合があります。

ビデオカセットレコーダーはカラーテレビやビデオカメラからの画面を磁気テープに記録したり、再生したりするため、非常に高い精度を必要とする機械です。特に、ビデオヘッドやビデオテープを動かす機械部分は、お使いになる間に汚れたり、摩耗したりしてきます。性能を維持し、いつも美しい画面をご覧いただくためには、およそ1000時間を目途に点検(清掃、注油、一部部品交換)されることをおすすめします。くわしくは、お買い求めの販売店にご相談ください。

## 愛情点検 長年ご使用の本機の点検!

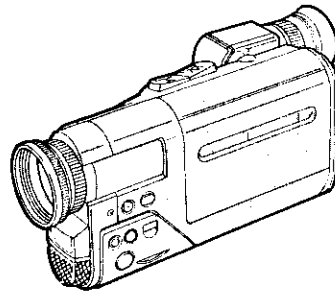
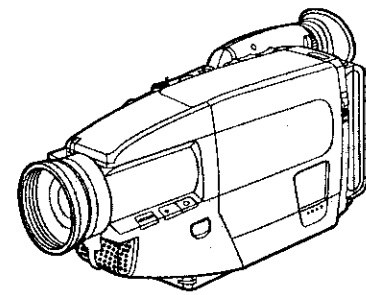
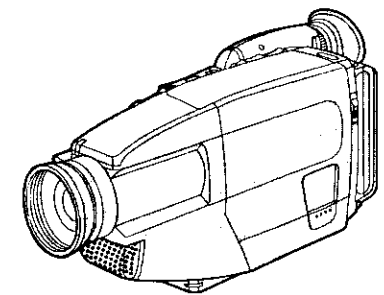
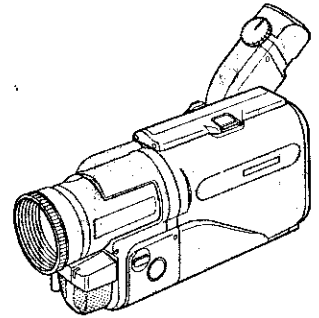
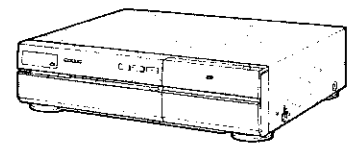
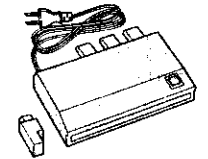
# 別売品の紹介

ハイライト Hi8ビデオカメラ VM-H39 	ハイライト Hi8ビデオカメラ VM-H57 	8ミリビデオカメラ VM-E53 
ハイライト Hi8ビデオカメラ VM-H70 	カラービデオプリンタ VY-300/VY-170/VY-VP10 	ビデオカセットテープ  <b>VHS</b> テープ ●T-160 SX      ●T-120 SX ●T-160 HG      ●T-120 HG ●T-180 HG
ブースター	その他	ヘッドクリーニングテープ
●HD-WB2A (VHF・UHF・FM兼用) ●HVTR-W26A (VHF・UHF兼用) ●HVTR-U26A (UHF専用) 	●U/V混合器 VT-MIX 1 ●U/V分波器 VT-BF11 096	●乾式ビデオヘッドクリーナー T-CL01 ●湿式ビデオヘッドクリーナー AV-210
接続コード	ビデオスパーサー	
HPU-131AV (映像用) HPU-121 (音声用) HPU-200AV (映像・音声用) HPU-100 (AV-BUS II用)	VR-VS18 幅43.5×高さ2.8×奥行34.2cm 	

別売品の紹介  
保証とアフターサービス

【注意】ご参考

## 音声切替 40

二カ国語放送などを再生するときに便利な機能です。音声切替ボタンを押すたびに、日本語だけ、外国語だけ、日本語と外国語といった具合に音声が変わります。録画中に切り替えても、録音内容は変わりません。(日本語・外国語の両方が録音されます。)

## トラッキング調節 18

テープを再生すると画面に白い帯状のノイズが出る場合があります。これは、録画された部分をヘッドが正確になぞっていないためにおこります。これを正確になぞるように調節することをトラッキング調節といいます。デジタルオートトラッキングは、この調節を自動化したものです。

## 入力切替 45

他の機器から録画・録音するときに必要な切替です。ビデオは通常、テレビ番組を録画できるようになっています。入力切替ボタンで「L」を選ぶと、映像入力端子、音声入力端子に接続された機器から録画・録音ができます。

## Hi-Fiサウンド 40

ビデオにはふつうのビデオとHi-Fiビデオがあります。ふつうのビデオは音声録音/再生するのに固定のヘッドで録音/再生します。一方、Hi-Fiビデオは固定ヘッド以外に回転ヘッドでも音声を録音/再生します。そのため、テープとの相対速度が非常に早くなり、よりよい音で録音/再生できます。固定ヘッドで録音した音がノーマルサウンド、回転ヘッドで録音した音がHi-Fiサウンドです。

## ビデオの専用チャンネル(ビデオチャンネル) 56

1または2いずれかのチャンネルです。映像・音声入力端子のついていないテレビをご使用のときは、テレビを1または2チャンネルのうち放送のないチャンネルに合わせてビデオを楽しみます。これが、ビデオの専用チャンネルです。ビデオ後面にあるチャンネル切替スイッチで1または2チャンネルに切り換えます。

## ダビング 45

2台のビデオを接続して、テープを複製することをダビングといいます。ダビングしたテープは多少画質が低下します。

## ビデオ/テレビ切替 56

ビデオのVHFアンテナ出力の切替です。「ビデオ」にしておくと、映像と音声は1または2チャンネルの放送(ビデオの専用チャンネル)としてテレビに供給されます。ビデオの電源を切ったときは「テレビ」になっており、テレビは普通に使用できます。ビデオ/テレビ切替ボタンで切り換えます。

## VISS 21

フイッチエスインドックスサーチシステム VHS Index Search Systemの略で、テープに記録された頭出し用の信号(VISS信号)を使って頭出しをする方式です。VISS信号は、録画時に自動記録されます。

## ブースター(電波増幅器) 53, 67

名前の通り電波を増幅します。電波の弱い地域の場合、ビデオを接続すると、テレビの映りが悪くなります。これは電波がテレビとビデオの両方に分けられるためです。電波を増幅することにより、今までと同じ程度にテレビを見ることが出来ます。増幅度の大きいブースターほど、映りがよくなります。

## VHSとUHF放送 52、BS(衛星)放送 48

テレビ放送にはVHFとUHF放送、BS(衛星)放送があります。VHF放送は1~12チャンネル、UHF放送は13~62チャンネル、でご覧になれます。それぞれの放送に応じたアンテナが必要です。アンテナの形を見ると、どの放送を受けているか、よく分ります。

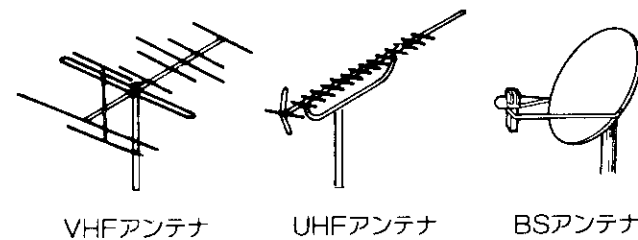

VHFアンテナ UHFアンテナ BSアンテナ

## 録画モード(標準/3倍) 13, 22

ビデオには、「標準」と「3倍」の録画モードがあり、録画時に切り換えられます。標準：テープスピードが標準の速さです。画質を重視するときには「標準」で録画することをおすすめします。3倍：テープスピードが「標準」の1/3の速さです。「標準」に比べて3倍長く録画できます。再生のときは、録画時のスピードに自動的に切り換わります。

○ 下記のことをお調べのうえ、それでも具合の悪い場合はご自分で修理なさらず、お買い上げの販売店にご相談ください。なお、アフターサービスについては68ページをご覧ください。

	症状	原因	処置	参照ページ
電源	ビデオの電源ボタンを押しても電源が入らない。	●電源コードがコンセントに接続されていない。	●電源コードの差し込みプラグをコンセントに接続してください。	—
	リモコンでビデオの操作ができない。	●乾電池が古くなっている。(約1年が目安です) ●お好みセレクトでリモコンコード【2】に合せている。 ●ビデオ2ボタンまたはテレビボタンを押したあとリモコンを使用した。	●乾電池を交換してください。 ●リモコンコードを【1】に合わせるか、または、ビデオ2ボタンを押す。 ●ビデオ1ボタンを押してからリモコンを使用してください。	14 38 15
	ビデオの操作ができない。	●各種安全装置が働いている。	●電源コードを一度コンセントから抜き、再度コンセントに入れた後、電源を入れてください。	—
	リモコンでテレビの操作ができない。	●テレビボタンを押していない。 ●テレビコードが合っていない。 ●電池を交換したため、テレビコードが消えました。	●テレビボタンを押します。 ●テレビコードを正しく合ませます。 ●電池を交換した後は、テレビコードを合わせ直してください。	15 44 44
テープ	巻戻し、早送りができない。	●テープが最初または最後まで巻取られている。	●テープを確認してください。	—
	テープが取り出せない。	●各種安全装置が働いている。	●リセットスイッチをつまようじなどで押してください。それでも取り出せないときは、一度電源コードをコンセントから抜き、再度コンセントに入れてください。	—
録画	テレビ番組の録画ができない。	●アンテナ線の接続が正しくない。 ●受信チャンネルの調整がずれている。	●アンテナ線を正しく接続します。 ●受信チャンネルを正しく調整します。	52 57
	タイマー録画ができない。	●ビデオの時計が「--:--」になっている。 ●「つめ」の折れたテープが入っている。	●停電があったため、予約が消えました。再度、現在時刻を合わせたあと予約をやり直します。 ●「穴」をセロハンテープでふさぎます。	34 12
	タイマー録画予約ができない。(時計設定の画面が出る)	●時計を合わせていない。	●時計を合わせてから、録画予約します。	62
	タイマー録画予約をしたのに録画されていない。	●タイマー録画予約のあとビデオの電源を切らなかつた。	●タイマー録画予約をしたときは、ビデオの電源を切らないと録画されません。	34
	タイマー録画の途中でビデオの電源切れ、テープが出てきた。	●タイマー録画の途中でテープがなくなりました。		34
	タイマー録画中に録画をやめることができない。		●電源ボタンを押した後、10秒以内に停止ボタンを押してください。	31 27
	クイックタイマーを途中でやめることができない。			

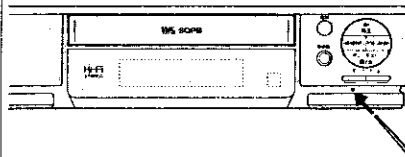

故障かな…というときは  
専門用語の解説

お困りのとき

# 故障かな…というときは (つづき)

(つづき)

	症状	原因	処置	参照ページ
録画	クイックタイマーでの録画ができない。	●「つめ」の折れたテープが入っている。 ●時計が「--:--」になっている。	●「穴」をゼロハンテープでふさぎます。 ●時計を合わせます。	12 62
	後面端子に接続した機器から録画できない。	●「L」(外部入力)を選んでいない。	●入力切換ボタンで「L」(外部入力)を選びます。	45
	ニヶ国語放送を録画したら日本語しか記録されていない。	●お好みセレクトでバイリンガル録画【主】を選んでいる。	●バイリンガル録画で【主+副】を選びます。	39
再生	再生の画面に帯状のノイズが出たり、画面がモヤモヤする。	●古いテープや他のビデオで録画したテープを再生するときにおこることがあります。 (トラッキング調整がずれています)	●トラッキング調整で最良に映るよう調整してください。	18
	再生の画面がきれいにつらない。	●テレビのチューニングが正しくない。	●テレビのチューニングをなおしてください。	57
	●再生の画面がきれいにつらない。 ●音は出るが、絵が出ないでブルーの画面になる。 ●音が途切れる。	●ビデオヘッドが汚れている。 ●音声ヘッドが汚れています。	●ヘッドの清掃が必要です。別売りのヘッドクリーニングテープをご使用になりヘッドの清掃をしてください。それでも直らないときは、お買い求めの販売店にご相談ください。	73
	日本語と外国語が同時に聞こえる。	●音声切換ボタンで「ステレオ」を選んでいる。	●音声切換ボタンを押して、聞きたい音を選びます。	40
	Hi-Fiサウンドの音が出ない。	●音声切換ボタンで「モノラル」を選んでいる。	●音声切換ボタンを押して、Hi-Fiサウンドを選びます。	40
	ビデオの電源を入れただけでテープが再生を始めた。	●お好みセレクトで予約再生【オン】を選んでいる。	●停止ボタンを押すとテープが止まります。 ●予約再生をやめたいときは、予約再生【オフ】を選びます。	42 39
	予約エンドリターン(予約再生)ができない。	●タイマー録画予約が毎日/毎週などの繰り返し番組の予約になっている。 ●お好みセレクトで予約再生が【オフ】になっている。 ●タイマー録画終了後一度テープを取り出した。	●毎日/毎週などのくり返し番組は予約再生ができません。 ●予約再生を【オン】にします。 ●予約再生はできません。	42 39 42
	チャンネルが出ない。	●チャンネルを飛びこし設定している。 ●引越などで放送局が変わった。	●飛びこしチャンネルを元に戻してください。 ●チャンネルプリセットしてください。	58 57
	BSチャンネルを選局できない。	●AV-BUS II端子を接続していない。	●AV-BUS II端子を接続してください。(BSチャンネルは当社製AV-BUS IIまたはAV-BUS端子付きBS内蔵テレビまたはBSチューナーと接続したとき、ビデオで選局できます。)	48
	ダビング編集ができない。	●正しく接続されていない。 ●録画側ビデオが「外部入力」を選んでいない。	●接続を確認し、正しく接続してください。 ●録画側ビデオは「外部入力」を選びます。	45 46

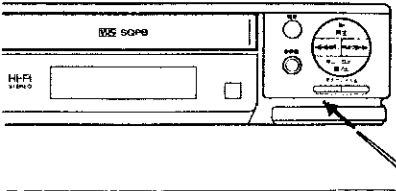
	症状	原因	処置	参照ページ
その他	ビデオの表示窓が誤表示したり、操作ボタンを受け付けない。	●内蔵マイコンが誤動作しています。	●リセットスイッチをつまようじなどで押す。表示部がリセットされます。その後、セットしなおしてください。 	—
	テープが走行しても、カウンターが動かない。	●テープに何も録画されていません。	●カウンターはテープに何も録画されていないと、動きません。	37
	ビデオを操作しても画面表示が出ない。	●お好みセレクトで画面表示モード【オフ】を選んでいる。	●画面表示モード【オン】を選びます。	39
	画面表示が出ない。	—	●画面表示ボタンを押します。	36
	ビデオのAV-BUS II端子とテレビのAV-BUS端子を接続したが「見テ・録」ができない。	●本機は「見テ・録」の機能がありません。	—	65
お好みセレクトの6:コントロールモードで「AV」が選べない。	●BSチャンネルを見ている。	●UHF/VHFのチャンネルに変えると【AV】を選ぶことができます。	—	

停止状態で約1分たつと多少音がしますが故障ではありません。これは内部のテープ保護メカが動作する音です。

## ヘッド汚れにご注意ください!

- ヘッドの清掃 (テレビ番組はきれいに映るのにビデオで再生するとザラザラした画面になるときは)



ビデオを使っているとこんな症状が出ることがあります。これはビデオヘッドが汚れたためです。ビデオヘッドの清掃が必要です。本機ではおそうじヘッドの採用により、ヘッドが汚れにくくなっております。しかし、汚れた場合は別売りヘッドクリーニングテープをご使用ください。ヘッドクリーニングテープを使っても汚れがとれないときは、お買い上げの販売店にご相談ください。

★ヘッドクリーニングテープをお使いになるときは、お使いになるクリーニングテープの説明書を良くお読みいただき、正しくご使用ください。

- ヘッドの摩耗



ビデオを長い間使用するとビデオヘッドはレコード針と同様に摩耗し、画像が鮮明に映りません。このような場合ビデオヘッドの交換が必要です。ビデオヘッドの交換はお買い上げの販売店にご相談ください。

故障かな…というときは

お困りですか

## あ・い・う・え・お

アンテナ線……………52  
アンテナアダプター……………52, 53  
一時停止……………18, 26  
映像・音声コード……………16, 54, 65  
オーディオ録音……………47  
オート設定……………57  
オートトラッキング……………18  
オート……………30, 34  
オートリワインド……………17, 23, 25  
オートリワインドシャットオフ……………17  
音声多重放送……………56  
音声切換……………22, 40, 47, 70

## か・き・く・け・こ

画面表示……………36, 37, 39, 46  
クイックタイマー……………27  
クリア/リセット/T-180ボタン……………37, 41  
結露……………17, 67  
ケーブルテレビ……………61  
混合器……………52  
誤消去の防止……………12

## さ・し・す・せ・そ

再生ボタン……………17, 19, 21, 46, 59  
再生……………17, 21, 45, 46  
サーチ再生……………19  
3倍……………13, 20, 22, 34, 70  
残量時間……………36, 37  
主音声……………22, 39, 40  
修正……………28, 62, 64  
受信チャンネル……………57  
スキップ再生……………3, 20  
ステレオ……………22, 40  
スロー再生……………19, 20  
静止画再生……………18

## た・ち・つ・て・と

タイマー録画……………28, 31, 34, 42  
タイマー録画をやめる……………31  
タビング……………45, 46, 70  
チャンネル設定……………57, 58, 59  
チャンネルボタン……………15, 44, 61  
つめ……………12, 17, 22, 23, 28, 30  
テレビコード……………44  
テレビボタン……………15  
テレビ音量ボタン……………7, 15, 44  
テープリターン……………41  
停止ボタン……………17, 23, 25, 31, 41, 58  
停止/取出しボタン……………13, 27  
デジタルオートトラッキング……………18  
電源コード……………12, 54  
電源ボタン……………15, 27, 31, 42, 44  
トラッキング……………18, 20, 70  
時計……………28, 34, 62, 64  
同軸ケーブル……………16, 53

## な・に・ぬ・ね・の

二重音声……………22, 39, 48  
入力切換……………15, 24, 29, 45, 46  
ノーマルサウンド……………40, 47  
ノイズ……………18, 19, 20

## は・ひ・ふ・へ・ほ

バイリンガル……………39  
バイリンガルチョイス……………3  
早送りボタン……………17, 19  
早送り再生……………19, 20  
ビデオヘッド……………17, 73  
ビデオチャンネル……………16, 56, 57, 70  
ビデオチャンネル切換スイッチ……………54, 56, 65  
ビデオ/テレビ切換……………23, 24, 54, 56, 65  
ビデオモード合わせ……………38  
表示モード……………36  
標準……………13, 22, 34, 70  
副音声……………22, 39, 40  
ブースター……………53, 67, 70  
分波器……………52, 53  
ヘッドクリーニングテープ……………73  
ビデオ1/ビデオ2ボタン……………15

## ま・み・む・め・も

毎日/毎週……………29  
巻戻しボタン……………17, 19, 23, 25  
メニューボタン……………28, 32, 38, 57, 58, 60, 61, 62, 64  
メニュー画面……………32, 38  
モノラル……………40

## や・ゆ・よ

予約エンリターン(予約再生)……………39, 42  
予約の確認(取り消し)……………32

## ら・り・る・れ・ろ

リニアタイムカウンター……………36, 37, 41  
リセットスイッチ……………71, 73  
リモコン受光部……………14  
リモコンコード……………39, 43  
レンタルプレイ……………17  
録画ボタン……………21, 23, 27, 45, 46, 47  
録画モード……………22, 30, 34, 45, 70  
録画時間……………27, 34

## A・B・C

AV-BUS II 端子……………39, 48, 65  
BS放送……………48, 70  
CATV……………38, 60, 61  
SQPB……………2  
VISS……………21, 70  
UHF/VHF放送……………52, 61

形式	VT-KF2
電源	AC100V、50/60Hz 共用
消費電力	約15W、タイマーのみ動作時約4W
方式	回転2ヘッドヘリカルスキャン <b>VHS</b> 方式(NTSC準拠)
録画再生時間	3倍モード 9時間(T-180 使用時) 標準モード 3時間(T-180 使用時)
テープ速度	3倍モード 11.1mm/秒、標準モード 33.4mm/秒
テープ幅	12.7mm
使用カセット	<b>VHS</b> タイプビデオカセット
ヘッド数	6(4:映像用 2:Hi-Fi音声用)
VHF出力	1、2チャンネル切換え可能
受信チャンネル	VHF 1~12チャンネル UHF 13~62チャンネル CATV 13~38チャンネル
映像入力	1.0Vp-p、75Ω不平衡
映像出力	1.0Vp-p、75Ω不平衡
音声入力	-7.8dBs(316mVrms)、ハイインピーダンス
音声出力	-7.8dBs(316mVrms)、ローインピーダンス
音声トラック	3トラック (Hi-Fi VHS音声2トラック:ステレオ録音/ステレオ再生) ノーマル音声 1トラック:モノラル録音/モノラル再生
Hi-Fi VHS音声特性	ダイナミックレンジ:90dB以上 周波数特性:20Hz~20KHz ワウ・フラッター :0.005%
早送り・巻戻し時間	約2分30秒(T-120 使用時)
許容動作温度	5℃~40℃
許容相対湿度	75%以下
外形寸法	(幅)38.0×(高さ)9.3×(奥行)32.0cm
質量(重量)	本体4.5kg
付属品	ワイヤレスリモコン……………1個 映像・音声コード……………1本 (VT-RM5) アンテナアダプター……………1個 単3乾電池……………2個 同軸ケーブル……………1本

●本機の仕様及び外観は、改善のため予告なく変更することがありますのでご了承ください。