

# 仕 様

形 名	69 W42-PD2000			
パ ネ ル	42形 (ALIS方式) プラズマディスプレイパネル (16:9) 表示ドット数: 水平1024×垂直1024			
表 示 寸 法	幅92.2×高さ52.2/対角105.9(cm)			
音 声 実 用 最 大 出 力	20W (総合) (EIAJ)			
ス ピ ー カ ー	8cmダブルボイスコイルコーン型…4個、2cmツイーター…2個			
電 源	AC100V 50/60Hz共用			
消 費 電 力	395W(モニター部: 358W,チューナー部: 37W) 待機時8W以下 (モニター部: 3W以下、チューナー部: 5W以下)			
受 信 チャンネル	VHF1ch~12ch、UHF13ch~62ch、CATV(C13~C38)			
パ ソ コ ン 入 力 信 号	映像信号	水平周波数24KHz~109KHz、垂直周波数50Hz~85Hz (アナログRGB、0.7Vp-p/1.0Vp-p切り換え可能)		
	同期信号	H/Vセパレート、(TTLレベル)		
端 子	ビデオ1映像入力端子	1個	ビデオ5映像入力端子(D4映像)	1個
	ビデオ1音声入力端子(右)(左)	1個	ビデオ6音声入力端子(右)(左)	1個
	ビデオ1S2映像入力端子	1個	ビデオ6映像入力端子(D4映像)	1個
	ビデオ2映像入力端子	1個	ワイヤレス入力端子	1個
	ビデオ2音声入力端子(右)(左)	1個	PC(RGB)映像入力端子	1個
	ビデオ2S2映像入力端子	1個	PC音声入力端子	1個
	ビデオ3映像入力端子	1個	音声モニター出力端子(右)(左)	1個
	ビデオ3音声入力端子(右)(左)	1個	モニター映像出力端子	1個
	ビデオ3S2映像入力端子	1個	モニター音声出力端子(右)(左)	1個
	ビデオ4映像入力端子	1個	サブウーハー出力端子(右)(左)	1個
	ビデオ4音声入力端子(右)(左)	1個	スピーカー端子	1個
	ビデオ4映像入力端子(Y)(Pb/Cb)(Pr/Cr)	1個	ヘッドホン端子	1個
	ビデオ5音声入力端子(右)(左)	1個		
	モニター	チューナー	モニター・スピーカーユニット・スタンド付	
外 形 寸 法	幅103.7×高さ64.8×奥行8.9 (cm)	幅43.0×高さ12.1×奥行28.0 (cm)	幅124.3×高さ72.6×奥行30.0 (cm)	
質 量	31.8Kg	3.7Kg	40.8Kg	
付 属 品	リモコン送信機	1個	電源コード	2本
	単3形乾電池 R6P(またはSUM-3)	2個	取扱説明書	1冊
	アンテナアダプター	1個	専用接続ケーブル(3m)	1本
	中継接柱	1個	他詳細は 12 を参照してください	
	RFケーブル	1個		

- 本仕様は改良のため、予告なく変更することがあります。
- この機器を使用できるのは日本国内のみで、外国では放送方式、電源電圧が異なりますので使用できません。  
This television set is designed for use in Japan only and can not be used in any other country.
- 本機は「高調波ガイドライン」適合品です。  
「高調波ガイドライン」適合品とは、通産省・資源エネルギー庁の定めた「家電・汎用品高調波抑制対策ガイドライン」に基づき、商用電力系統の高調波環境目標レベルを考慮して設計・製造した製品です。

株式会社 日立製作所

〒105-8430 東京都港区西新橋2-15-12  
電話 (03) 3502-2111

QR46613

Printed in Japan TT-S(M)

# HITACHI

日立プラズマテレビ

89

形名

## W42-PD2000

取扱説明書

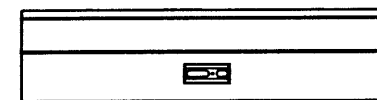
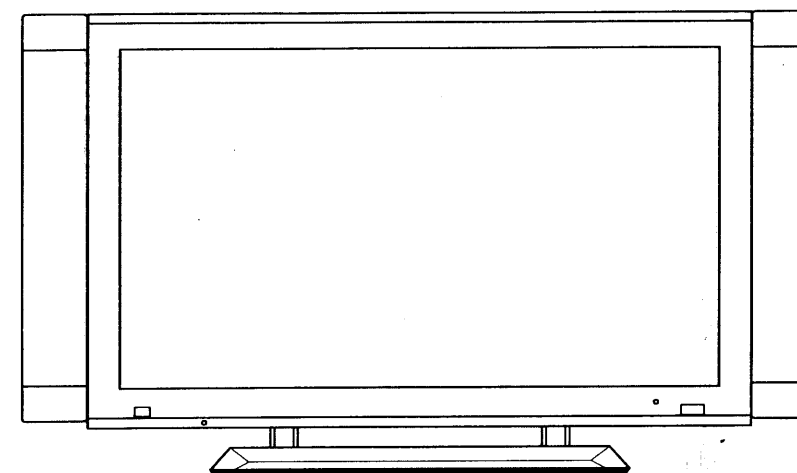
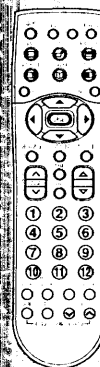

このたびは日立プラズマテレビをお求めいただき、まことにありがとうございました。

日立プラズマテレビW42-PD2000はプラズマテレビモニター (W42-PD2000 (M)) とプラズマテレビチューナー (W42-PD2000 (A)) とプラズマテレビスピーカーユニット (W42-PD2000 (SP)) の3つで構成しております。ご購入の際は、この3つが別々の梱包となっております。ご確認願います。

**最初に**

「使用上のご注意」をお読みください。本体の取扱いは、この「取扱説明書」をよくお読みになり、ご理解のうえ正しくご使用ください。  
お読みになった後は、保証書とともに大切に保管してください。

FOCUSおよび(●)記号はSRS Labs, Inc.の商標です。

FOCUS技術はSRS Labs, Inc.からのライセンスの下に製品化されています。

特長

表示画素1024×1024でデジタルハイビジョンが実現可能な高輝度高画質再現

**エンハンス版42型ALIS方式  
プラズマディスプレイパネル**

BSデジタル放送(1125i)高精細表示及び現行放送をハイビジョンと同じ走査線数で表示

緻密でチラツキの少ない高画質を実現した

**アドバンスプログレッシブ  
& 1024インターレース走査**

BSデジタルチューナーに簡単接続できる

**D4端子2系統&  
コンポーネント入力**

モニター寸法図

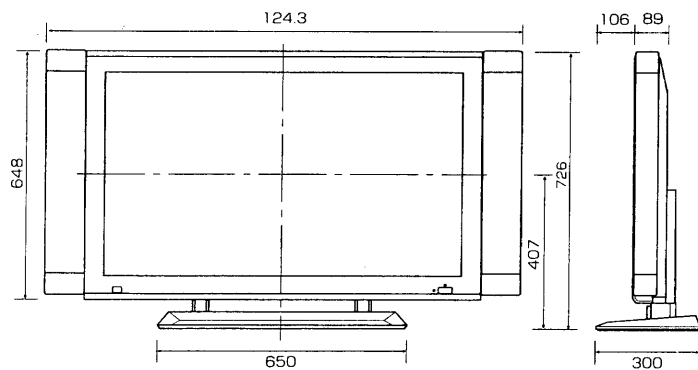

別売り壁掛けユニット寸法図

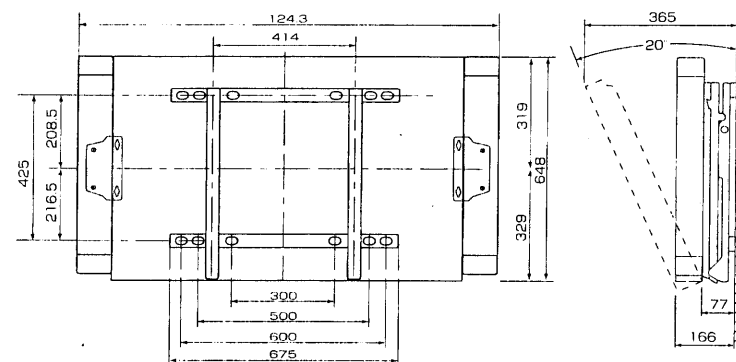

テレビ放送のゴースト妨害を低減

**デジタルGR  
(ゴーストリダクション) 回路**

より自然で迫力のあるリアルな音が楽しめる新技術

**FOCUS by SRS 採用\***

\* FOCUS はSRS Labs, Inc.の商標です。

チューナー部とモニター部を分離  
壁掛け設置も可能 薄さ8.9cm

**薄形軽量設置フリー**

チューナー外形図

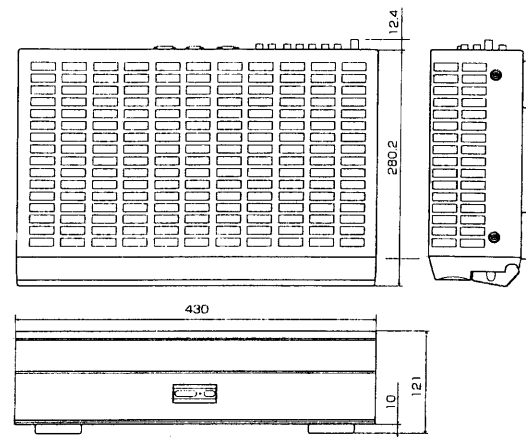

※別売壁掛けユニット：TB-PK01使用時

本書の見かた

この説明書は、ほとんどが2ページの見開きで見られるようになっています。(※違うパターンもありますが、基本的には同じ説明方法です。)

△注意

安全上、守っていた  
だきたいことを記載

ⓧⓂ

知っている  
便利な操作・解説

タイトル

本体部

イラストからの引出番号  
は操作する順番です

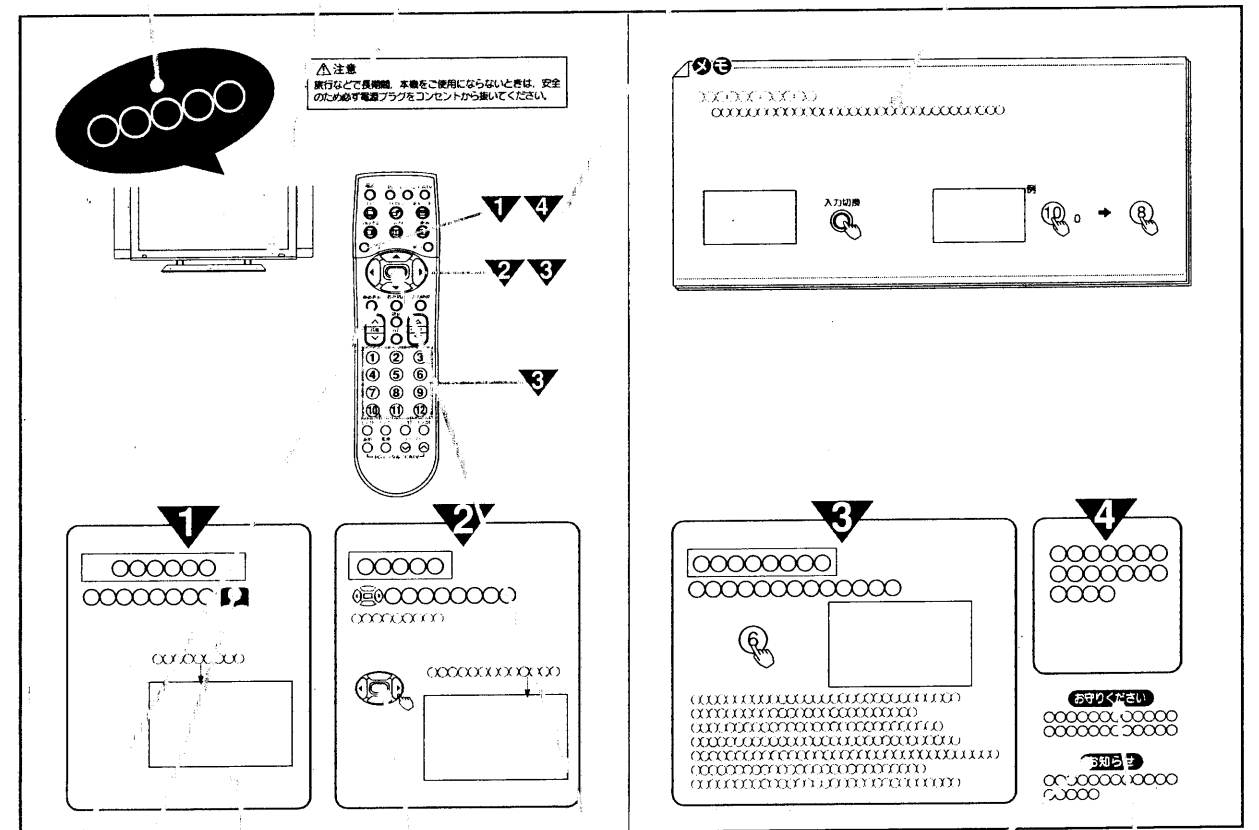

リモコン 手順の説明

カーソルボタン

参照ページの記号

カーソルボタンの記号

- (Ⓜ) 上下左右いずれかの操作
- (ⓧ) 上下方向の操作
- (Ⓜ) 左右方向の操作

お知らせ

操作上、知っ  
ておいていただ  
きたいことを記載

お守りください

操作上、守っ  
ていただきたいこ  
とを記載

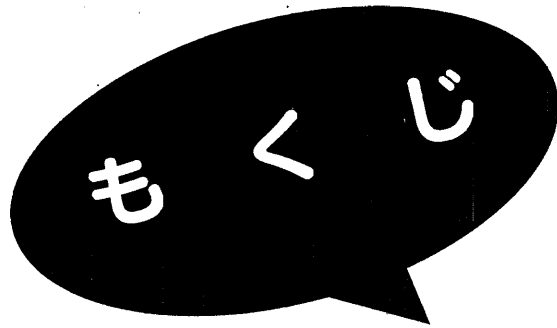

## はじめに

**特長** ..... 2

**本書の見かた** ..... 3

**使用上のご注意** ..... 6

  安全上のご注意 ..... 6

  お守りください ..... 10

  お知らせ ..... 11

**ワイドクリアビジョン放送などについて** ..... 12

  ワイドクリアビジョン放送について ..... 12

  BSデジタル放送について ..... 12

**お使いになる前の準備** ..... 12

**各部のなまえ** ..... 14

  リモコン ..... 14

  モニター ..... 15

  チューナー前面 ..... 16

  チューナー後面 ..... 17

**リモコンの取り扱い** ..... 18

## 基本の使いかた

**テレビ放送を見たいとき** ..... 20

**べんり機能の使いかた** ..... 22

  べんり機能の項目の選びかた ..... 22

  べんり機能で設定できる項目について ..... 23

**メニュー機能の使いかた** ..... 24

  メニュー項目の選びかた ..... 24

**ワイド機能を楽しみたいとき** ..... 26

  ワイドモードの選びかた ..... 26

  オートワイドの効果 ..... 27

  その他のワイドモードについて ..... 28

  画面位置を調節したいとき ..... 29

**ゴースト妨害を低減したいとき** ..... 30

  (ゴーストリダクション)

  ゴースト妨害とは ..... 30

  ゴーストを低減したいとき ..... 31

**音を一時的に消したいとき** ..... 32

**チャンネル番号などを知りたいとき** ..... 33

  画面表示 ..... 33

**ビデオを見たいとき** ..... 34

**音声内容の選びかた** ..... 35

  二重音声放送のとき ..... 35

  ステレオ放送のとき ..... 35

**本体で操作したいとき** ..... 36

## 映像・音声の設定

**映像の自動調整モードを選びたいとき** ..... 38

  映像モードの選びかた ..... 38

**映像設定をしたいとき** ..... 39

  明るさ、黒レベルなどの設定 ..... 39

**さらにお好みの映像設定をしたいとき** ..... 40

  (ビデオ入力画質、オートコントラスト、3次元Y/C、  
  ライン補間、フィルムシアター、黒補正、LTI、CTI)

**音声設定をしたいとき** ..... 41

  (高音、低音、バランス)

**さらにお好みの音声設定をしたいとき** ..... 42

  (FOCUS、サラウンド、ステレオミュート、  
  ミュート音量、ヘッドホン音量)

## 多機能の使いかた

**マルチ画面を楽しみたいとき** ..... 46

  マルチ画面モードについて ..... 46

  2画面を楽しみたいとき ..... 46

  4画面を楽しみたいとき ..... 48

**静止画にしたいとき** ..... 50

**自動的に電源を切りたいとき** ..... 51

**他の設定を変えたいとき** ..... 52

  オートワイド設定 ..... 52

  スクリーンセーバーをご使用になるには ..... 53

**他の外部機器と接続したいとき** ..... 54

  接続できる機器 ..... 54

  外部機器を接続するとき便利な設定 ..... 55

モニター出力、入力検出、ゲームモード、ビデオパワーセーブの設定 ..... 55

コンポーネントの設定 ..... 57

入力スキップの設定 ..... 58

ビデオとの接続 ..... 59

ビデオカメラとの接続 ..... 60

画面を見ながらテープ編集をする場合の接続 ..... 61

DVDプレーヤーやデジタルビデオとの接続 ..... 62

ゲーム機との接続 ..... 63

BSデジタルハイビジョンチューナーとの接続 ..... 64

将来実用化予定のデジタル機器との接続 ..... 66

オーディオ機器との接続 ..... 67

CATVホームターミナルとの接続 ..... 68

**赤外線伝送システムについて** ..... 70

  接続のしかた ..... 70

  使い方 ..... 71

**PC入力について** ..... 72

  パソコンとの接続 ..... 72

  PC入力画面の映像設定をしたいとき ..... 73

  PC入力画面の位置などを自動調節したいとき ..... 74

  PC入力画面の位置などをお好みに調節したいとき ..... 75

  対応する信号について ..... 77

  PC (RGB) 入力端子のピン配列 ..... 78

## 設置

**モニター、チューナー、スピーカーユニットの接続** ..... 80

  モニターとチューナーの接続 ..... 80

  モニターにスピーカーユニットをとりつける ..... 80

  モニターとスピーカーユニットの接続 ..... 81

**アンテナ線の接続** ..... 82

  VHF/UHFアンテナ線の接続 ..... 82

  VHF/UHFアンテナが混合のとき ..... 82

  VHF/UHFどちらか一方のとき ..... 82

  VHF/UHFアンテナが独立のとき ..... 82

  BSが混合のとき ..... 82

  アンテナアダプターと同軸ケーブルの接続 ..... 83

  F形接栓(別売り)の接続 ..... 83

  UHFフィーダーの接続 ..... 83

  フェライトコア①の使いかた ..... 83

  きれいな映像を楽しむために ..... 83

  アッテネーターについて ..... 84

**受信設定について** ..... 85

  チャンネルの合わせかた (地域番号) ..... 85

  チャンネルの合わせかた (マニュアル) ..... 93

  10キー方式にかえる場合 ..... 96

  微調する場合 ..... 97

  ゴースト妨害を低減したいとき ..... 98

  (ゴーストリダクション)

  空きチャンネルを飛び越し選局したいとき ..... 100

  受信モードの設定について ..... 102

**転倒防止について** ..... 103

**据え付けるときのご注意** ..... 104

## ご参考

**パワーセービングシステムについて** ..... 105

**故障かな?と思ったら** ..... 106

**メニュー階層図** ..... 108

**保証とアフターサービス(必ずご覧ください。)** ..... 109

**お客様ご相談窓口一覧** ..... 110

**用語解説** ..... 111

**索引** ..... 112

**仕様** ..... 裏表紙

はじめに  
基本の使いかた  
映像・音声の設定  
多機能の使いかた  
設置  
ご参考

# 使用上のご注意

ご使用のまえにこの「使用上のご注意」をよくお読みのうえ、正しくお使いください。

絵表示について 製品を安全に正しくお使いいただき、あなたや他の人々への危害や財産への損害を未然に防止するために、いろいろな絵表示をしています。



**警告**

この表示を無視して、誤った取り扱いをすると、人が死亡または重傷を負う可能性があります。



**注意**

この表示を無視して、誤った取り扱いをすると、人が障害を負ったり物的損害を発生する可能性があります。

絵表示の意味



気をつけなければならない。「注意」を示します。



感電に気をつけなければならない。「感電注意」を示します。



してはいけない。「禁止」を示します。



必ず行う。「強制」を示します。

## 安全上のご注意



**警告**

### ■ 異常が発生したら、すぐに電源プラグを抜いてください

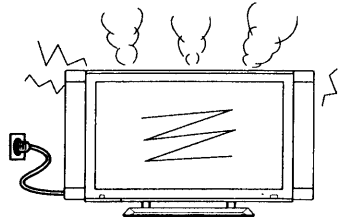

電源プラグをコンセントから抜くこと

異常、故障状態とは

- 煙が出ている、へんな臭いや音がする
- 画が乱れる・映らない、音がでない
- 本機の内部に異物(水、金属など)が入ったなど

異常、故障状態のまま使用すると火災、感電の原因となります。

すぐに電源スイッチを切り、電源プラグを抜いて販売店に修理をご依頼ください。お客様による修理は危険ですので絶対におやめください。

## 設置をするとき



**警告**

### ■ 不安定な場所に置かないでください

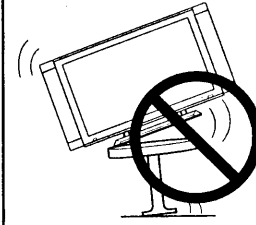

ぐらついた台の上や傾いた場所など不安定な場所に置かないでください。落ちたり、倒れたりしてけがの原因となります。

### ■ 電源コードが本機の下敷にならないようにしてください

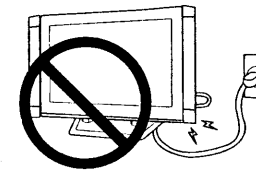

コードに傷がついて火災・感電の原因となります。



**注意**

### ■ 湿気やほこりの多いところ、油煙や湯気が当たるところに置かないでください



火災・感電の原因となることがあります。

- 調理台や加湿器のそばなど

### ■ 通風孔をふさがないでください



火災の原因となることがあります。通風孔を壁から10cm以上離して据えつけてください。

特につぎのような使い方はしないでください。

- 本機をおお向けや横倒し、逆さまにする。
- 風通しの悪い狭い所に置く。
- じゅうたんや布団の上に置く。
- テーブルクロスなどを掛ける。

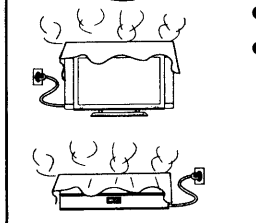

上向き

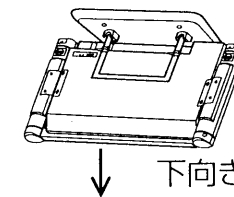

下向き

### ■ 持ち運ぶときは衝撃を与えたり、落とさないでください



火災・感電・けがの原因となることがあります。

- プラズマディスプレイパネルはガラスでできていますので、万一割れたりするとケガの原因となることがあります。

### ■ 電源プラグをすぐに抜くことができるように本機を据え付けてください



本機が異常や故障となったとき、電源プラグをコンセントに差し込んだままにしておくと火災・感電の原因となることがあります。

### ■ 電源プラグ、アンテナ線などの外部の接続線や転倒防止の処置をしたまま移動させないでください

火災・感電・けがの原因となることがあります。

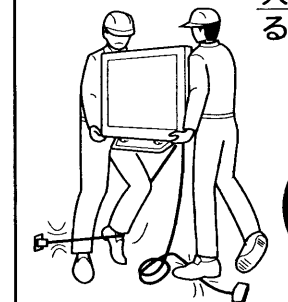

### ■ キャスターのついた台に乗せないでください



本機が動いたり、倒れたりするとけがの原因となることがあります。

### ■ 転倒防止の処置を行ってください



モニターが倒れると、けがの原因となることがあります。

### 設置をするとき(つづき)

## ⚠ 注意

### ■ アンテナ工事には技術と経験が必要 ですので販売店にご相談ください



- 送配電線から離れた場所に設置してください。アンテナが倒れた場合、感電の原因となります。
- 特にBS、CS放送受信用アンテナは強風の影響を受けやすいので堅固に取り付けてください。

### ■ ACプラグアダプターご使用上の注意

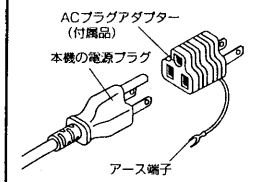

- 本機の電源プラグはアース付き3芯プラグです。機器の電波障害防止のため、機器のアースは確実に接続してご使用ください。
- コンセントが2芯専用の場合は、付属のACプラグアダプターを使用し、アース端子を接続してください。

### 使用するとき

## ⚠ 警告

### ■ 本機の上に花びんなどを 置かないでください

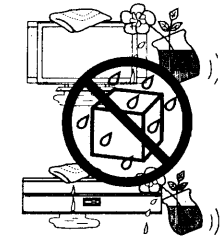

本機の内部に水などが入ると火災・感電の原因となります。

万一、入った場合は、すぐに電源スイッチを切り、電源プラグを抜いて販売店にご連絡ください。

- 花びん、水槽、植木鉢、コップ、化粧品、薬品などを置かないでください。

水ぬれ禁止

### ■ 異物を入れないでください

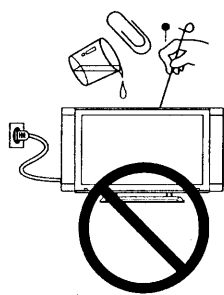

通風孔などから内部に金属類や燃えやすいものなどを差し込んだり、落し込んだりすると、火災・感電の原因となります。

万一、入った場合は、すぐに電源スイッチを切り、電源プラグを抜いて販売店にご連絡ください。特にお子様にはご注意ください。

### ■ 本機に水が入ったり、ぬらしたり しないでください

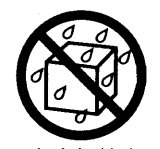

火災・感電の原因となります。

- 雨天、降雪中、海岸、水辺での使用は特にご注意ください。

水ぬれ禁止

### ■ 裏ぶたやカバーをはずしたり、 改造しないでください



内部には電圧の高い部分があり、感電の原因となります。内部の点検・調整・修理は販売店にご依頼ください。

分解禁止

### ■ 風呂場やシャワー室で 使用しないでください



火災・感電の原因となります。

風呂場やシャワー室での使用禁止

### ■ 電源プラグの刃や周辺に付着した 埃や金属類を取り除いてください



そのまま使用すると火災・感電の原因となります。お手入れは、電源プラグを抜いてから乾いた布で行ってください。

### ■ 指定の電源電圧でご使用ください



本体に表示された電源電圧以外で使用すると火災・感電の原因となります。

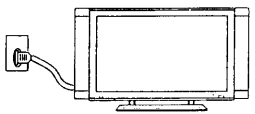

### 使用するとき(つづき)

## ⚠ 警告

### ■ 雷が鳴り出したら、アンテナ線 や本機には触れないでください



接触禁止

### ■ 衝撃を与えないでください

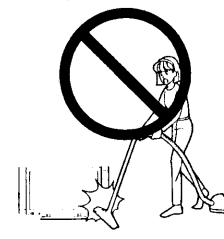

万一、本機を落したり、キャビネットを破損した場合は、電源スイッチを切り、電源プラグを抜いて販売店にご連絡ください。そのまま使用すると火災・感電の原因となります。

## ⚠ 注意

### ■ 電源プラグは根元まで確実に 差し込んでください



差し込みが不完全ですと発熱したりして火災の原因となることがあります。

また、電源プラグの刃に触れると感電の原因となることがあります。

### ■ 電源プラグは、ゆるみのあるコンセントに 差し込まないでください



発熱して火災の原因となることがあります。

ゆるみのある場合は、販売店に交換をご依頼ください。

### ■ ぬれた手で電源プラグを 抜き差ししないでください

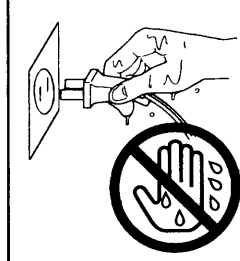

ぬれ手禁止

### ■ 本機に乗ったり、ぶら下がったり しないでください



倒れたり、こわれたりしてけがの原因となることがあります。

特に小さなお子様のいるご家庭ではご注意ください。

### ■ 本機の上に重いものを 置かないでください



倒れたり、落下してけがの原因となることがあります。

### ■ 間違った電池の使い方を しないでください

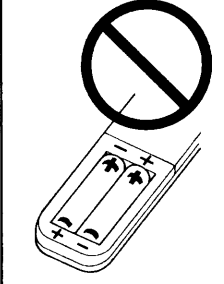

電池の破裂、液もれにより、火災・けがや周囲を汚損する原因となることがあります。

特に、次の使い方はしないでください。

- 本機で指定されていない電池の使用
- 新しい電池と古い電池を混ぜて使用
- 本機の極性表示(プラスとマイナスの向き)とは逆向きでの電池の使用

### ■ 電源プラグを抜くときは、電源コ ードを引っ張らないでください

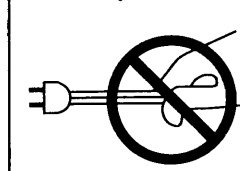

電源コードを引っ張ると電源コードが傷つき火災・感電の原因となることがあります。

### ■ 長期間ご使用にならないときは 必ず電源プラグを抜いてください

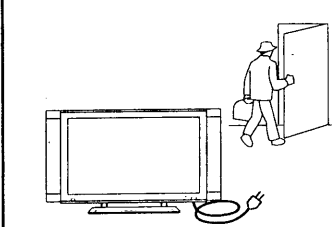

電源プラグをコンセントから抜くこと

## お手入れするとき

### ⚠ 注意

- お手入れの際は、安全のため  
電源プラグを抜いてください



電源プラグをコンセントから抜くこと

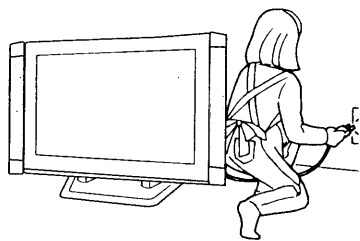

- 年に一度は内部の掃除を  
販売店にご依頼ください



本機の内部にほこりがたまったまま長い間掃除をしないと、火災や故障の原因となることがあります。

特に、湿気の多くなる梅雨期の前に行うと、より効果的です。内部の掃除費用については販売店にご相談ください。

## お守りください

- 高温になるところに  
置かないでください

キャビネットや部品に悪い影響を与えますのでご注意ください。

- 直射日光や熱器具の近くなど。

- お部屋は適度の明るさで

暗すぎる部屋は目を疲れさせるのでよくありません。

- 長時間連続して画面を見ていると

目が疲れます

時々、画面から離れて目を休めてください。

- 適度な音量で

特に夜間での音量は小さい音でも通りやすいので、窓を閉めたりして、隣り近所への配慮を十分し、生活環境を守りましょう。

- 本機および本機の破片、付属品を廃棄するときは

本機および本機の破片、付属品などを廃棄する際は、必ず、販売店にご相談ください。

- パネルのお手入れについて

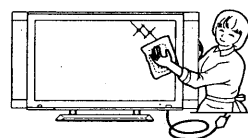

本機のパネル表面は、柔らかい布（綿・ネル等）で軽く乾拭きしてください。

硬い布で拭いたり、強く擦ったりしますと、パネルの表面が傷付きますのでご注意ください。

指紋など油脂類の汚れがひどい

場合は、水で薄めた中性洗剤に布をひたし、絞って拭き取り、乾いた柔らかい布で仕上げてください。

- キャビネットのお手入れについて

- キャビネットの表面をベンジン、シンナーなどでふいたり、殺虫剤などの揮発性のものをかけたりしないでください。また、ゴムやビニール製品などを長時間接触したままにしないでください。

変質したり、塗料がはげるなどの原因となります。

- 化学ぞうきんをご使用の際は、その注意書に従ってください。

- キャビネットや操作パネル部分の汚れは、柔らかい布で軽くふき取ってください。汚れがひどいときには、水にうすめた中性洗剤にひたした布をよく絞ってふき取り、乾いた布で仕上げてください。

特に、次の洗剤などは塗装を傷めますので使用しないでください。

- ・アルカリ性洗剤、アルコール系洗剤、みがき粉、粉石鹼、カーワックス類など

- 搬送についてのご注意

- 引越しや修理などで本機を運搬する場合は、本機用の梱包箱とクッション材をご使用ください。

## お知らせ

- ご覧になる位置は

画面のたての長さの5~7倍を目安にした場所でご覧になれば、見やすく疲れにくくなります。

- アンテナの点検・交換について

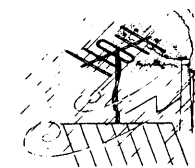

アンテナは風雨にさらされるため、美しい画像でお楽しみ頂くためにも点検・交換することをおすすめします。

特に、煤煙の多い所、潮風にさらされる所では、アンテナが早く傷みますので、映りが悪くなった場合は、販売店にご相談ください。

# ワイドクリアビジョン 放送などについて

## ワイドクリアビジョン放送について

ワイドクリアビジョン放送は、現行放送と両立性を保ちながら、放送信号にワイドクリアビジョン放送識別信号と画質向上信号を付加し、ワイド画面化と画質向上を図ろうとする放送方式です。

●本機はワイドクリアビジョン放送識別信号に対応して、現行放送かワイドクリアビジョン放送かを識別し、ワイドクリアビジョン放送であれば自動的に最適サイズに切り換える回路を搭載しています。27

## BSデジタル放送について

BS（放送衛星）を利用して9月1日から試験放送、2000年12月に本放送開始予定のデジタル放送です。BSデジタル放送は、高精細度テレビジョン放送（デジタルハイビジョン放送）を中心としたサービス、さらに各種データ放送、デジタル音声および双方向サービスなど多種多様なサービスが計画されています。BSデジタル放送をお楽しみいただくには、別途BSデジタルチューナーが必要です。

# お使いになる 前の準備

付属品をご確認ください。  
万一不足しているものがあれば、販売店にご連絡ください。

### モニターの付属品

取扱説明書（本書）………1冊  
保証書 ……………1冊



RFケーブル 82

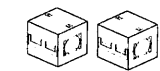

フェライトコア① 83

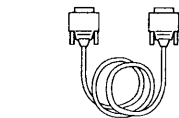

専用接続ケーブル 80

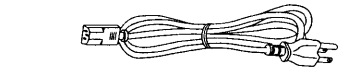

電源コード（黒色） 13



電源プラグアダプター 13



中継接栓 82

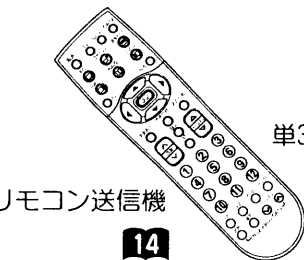

リモコン送信機 14

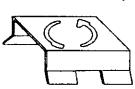

ワイヤレスホルダー 70



ワイヤレスクッション 70

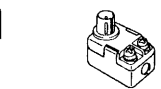

アンテナアダプター 83



単3形乾電池 18

### チューナーの付属品

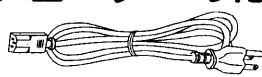

電源コード（灰色） 13



電源プラグアダプター 13

### スピーカーの付属品

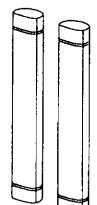

スピーカー（L）（R） 80



専用金具 80



スピーカー接続ケーブル 81



手締めネジ 80



フェライトコア② 81

●取扱説明書（本書）および保証書は、よくお読みになって内容をご理解の上、いつでも確認できるところへ大切に保管してください。

お使いになる前の準備

1

モニターとチューナーをつなぐ  
モニターにスピーカーをつなぐ 80 ~ 81

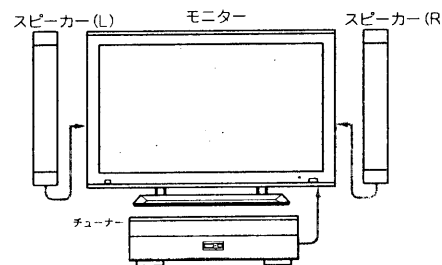

2

アンテナ線をつなぐ 82 ~ 83

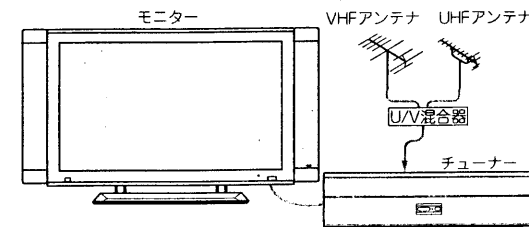

△注意  
アンテナ工事には、技術と経験が必要です。販売店にご相談ください。

3

お手持ちの機器をつなぐ  
後面の豊富な端子群をフルにご活用ください。 54 ~ 78

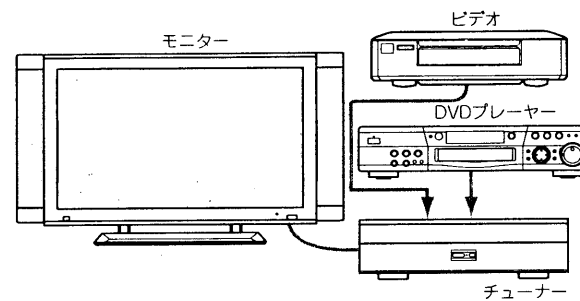

4

リモコンに乾電池を入れる  
付属の単3形乾電池をリモコンに入れます。 18

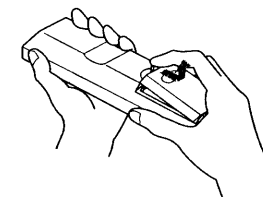

5

電源コードのコネクター側をモニターとチューナーの後面にある電源コードコネクターに差し込む  
電源プラグをコンセントに差し込む

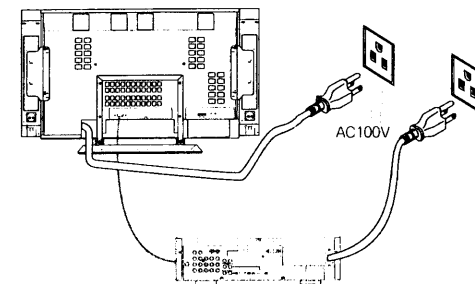

●2つ穴タイプコンセントを使用の場合は付属の電源プラグアダプターをご使用ください。

電源プラグアダプターをご使用の場合は、電波妨害防止のため、必ずアース線を接続してください。アース線は、必ず電源プラグを電源に接続する前に行ってください。また、アース接続をはずす場合は必ず電源プラグを電源から切りはなして行ってください。

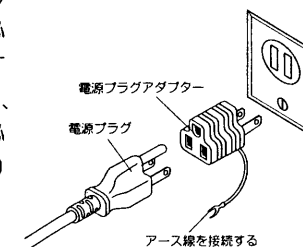

△警告  
表示された電源電圧以外の電圧で使用しないでください。火災・感電の原因となります。

△注意  
旅行などで長期間、本機をご使用にならないときは、安全のため必ず電源プラグをコンセントから抜いてください。

各部のなまえ

リモコン モニター

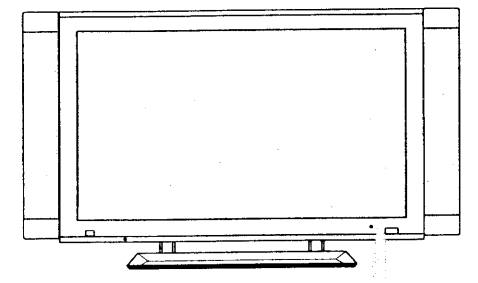

内の数字は、  
参照ページです。

- TVボタン/  
インジケータ 64
- 電源ボタン 20
- PCボタン 72
- ワイヤレスボタン 71
- マルチ画面ボタン 48
- メニューボタン 24
- べんりボタン 22
- 音声切換ボタン 35
- 画面表示ボタン 33
- 音量アップダウンボタン 21
- 消音ボタン 32
- ビデオ切換ボタン 34

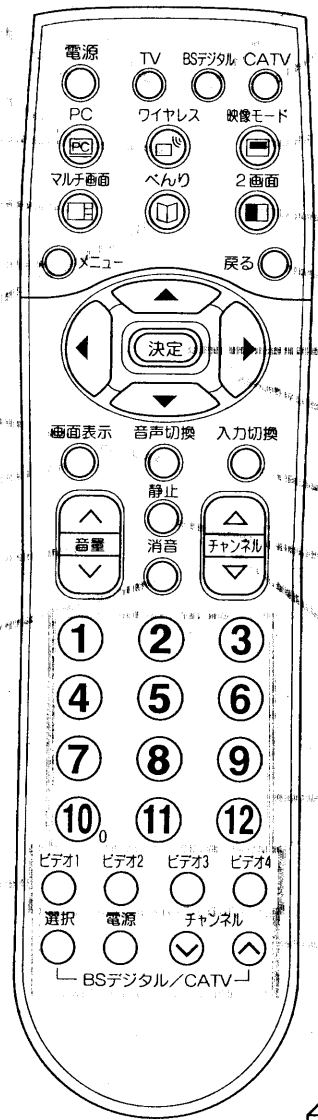

- 64 BSデジタルボタン/  
インジケータ
- 68 CATVボタン/  
インジケータ
- 38 映像モードボタン
- 46 2画面ボタン
- 22 戻るボタン
- 23 決定ボタン
- 22 カーソルボタン
- 34 入力切換ボタン
- 50 静止ボタン
- 20 チャンネルアップダウン  
ボタン
- 20 チャンネルボタン
- 65 BSデジタル/CATV  
操作ボタン

**リモ**  
リモコンボタンについて  
本機のリモコンボタンには、TV/ビデオ入  
力時の専用ボタンがあります。  
映像モードボタン、マルチ画面ボタン、2画  
面ボタン、静止ボタン、音声切換ボタンは  
PC入力時はご使用になれません。

前面

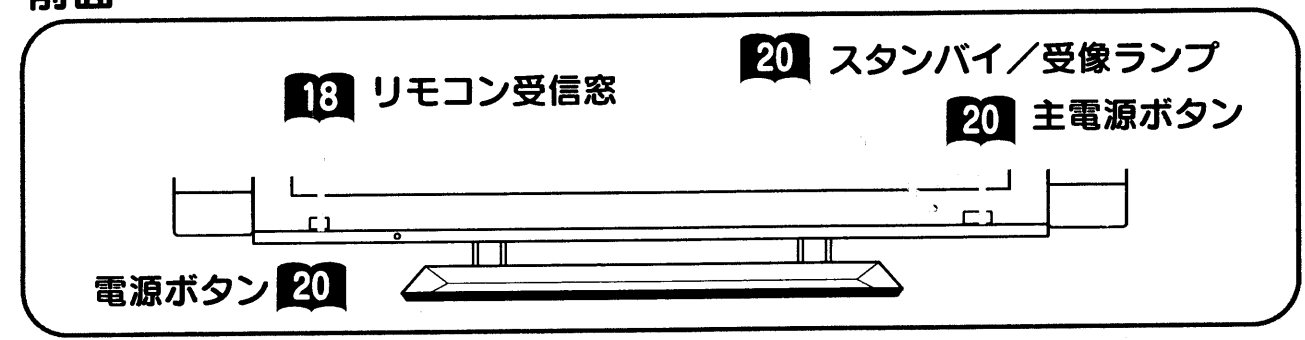

後面

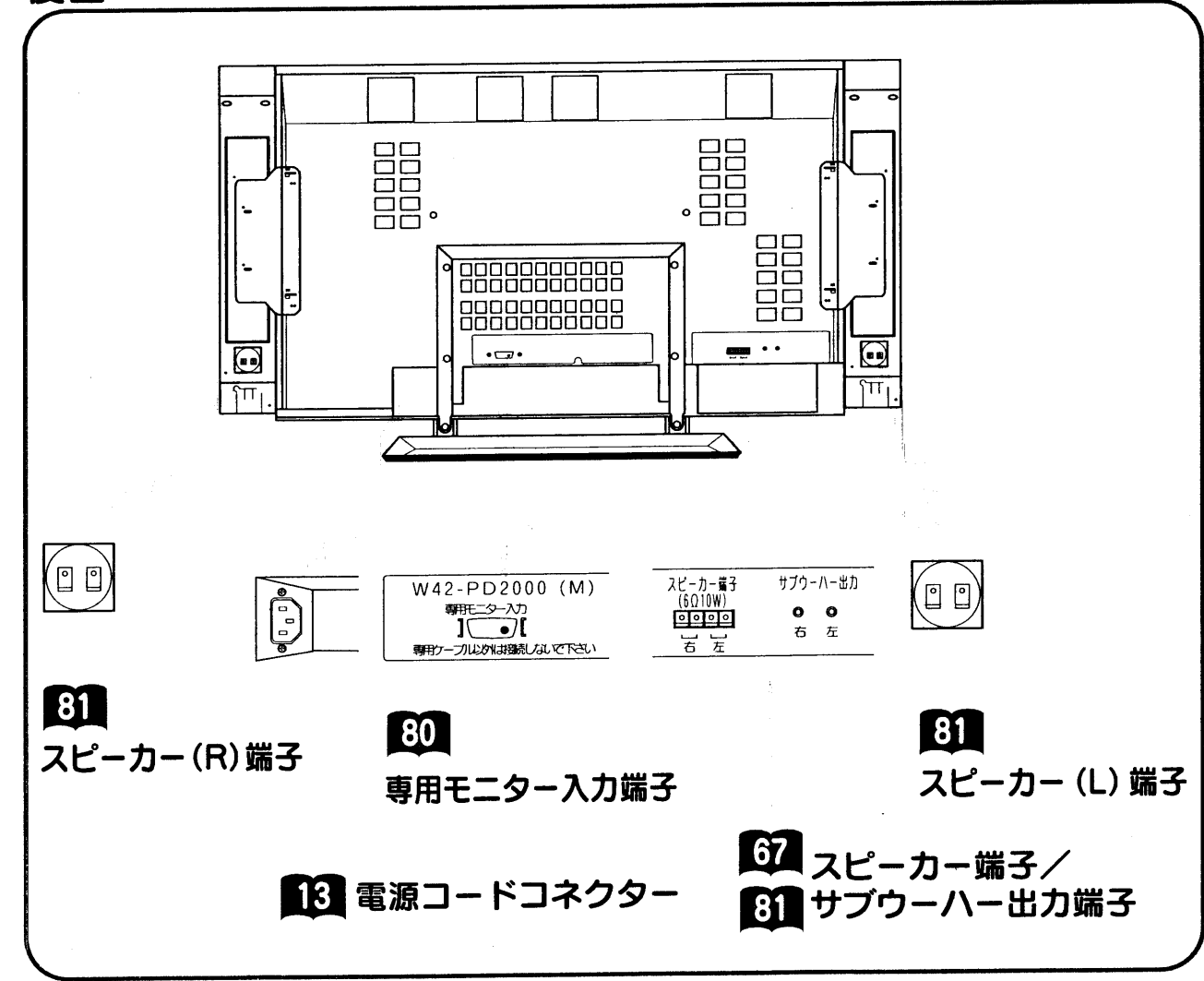



各部のなまえ  
(つづき)

チューナー  
前面

チューナー  
後面

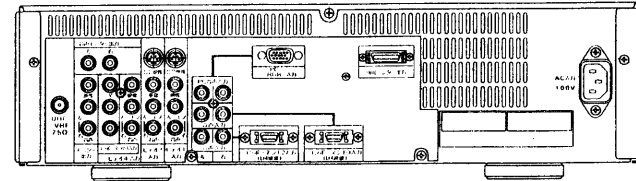
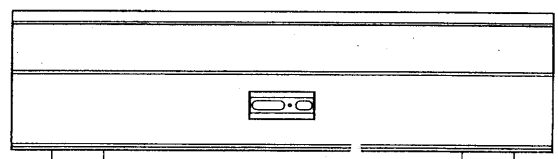

前面とびらの開けかた  
とびらの横の部分に指を引っかけ、とびらを開けます。

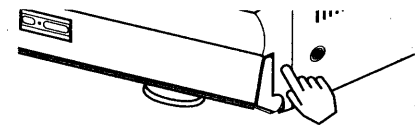

音量ボタン 36

リモコン受信窓 18

ヘッドホン(ミニ)端子  
別売りのミニプラグのヘッドホンをつなぐ端子です。ヘッドホンの音量を設定することができます。43

70 ワイヤレス  
入力端子

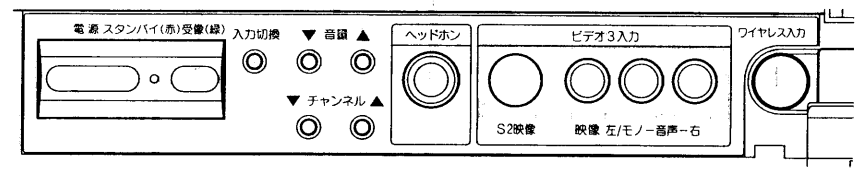

60 ビデオ3入力端子

36 チャンネルボタン

36 入力切換ボタン

20 スタンバイ/受像ランプ

20 電源ボタン

82 UHF/VHF混合  
アンテナ端子

72 PC音声入力端子

13 電源コード  
コネクター

67 音声モニター  
出力端子

72 PC (RGB) 入力端子

80 専用モニター  
出力端子

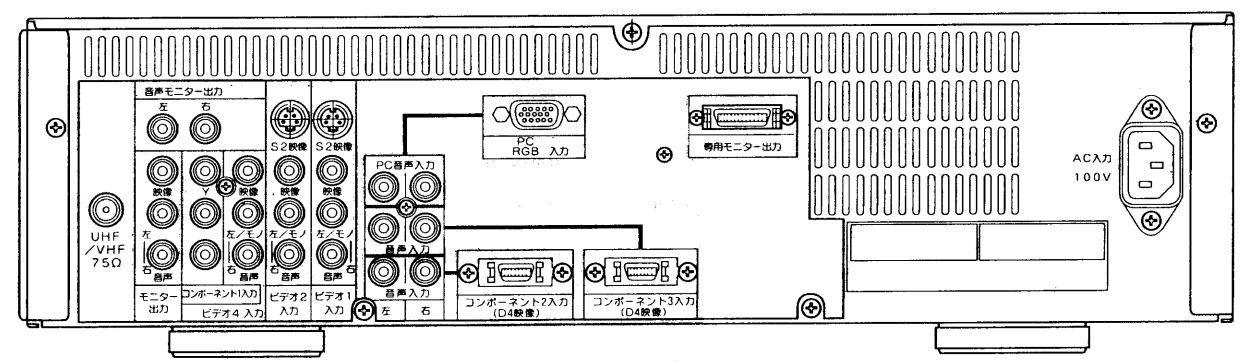

66 コンポーネント3 (ビデオ6) 入力端子

59 ビデオ1・2入力端子

64 コンポーネント2 (ビデオ5) 入力端子

62 ビデオ4/コンポーネント1  
入力端子

61 モニター出力端子

将来発売予定機器との接続

テレビ関連機器の中には、現在開発中で数年後に実用化されると思われる機器がいくつかあり、システムアップが可能となります。使い方など、詳しくは各接続機器の取扱説明書をご覧ください。

# リモコンの取り扱い

1

## 電池ふたをはずす

電池ふたのつまみを引き寄せながら、矢印の方向に引いて開けます。

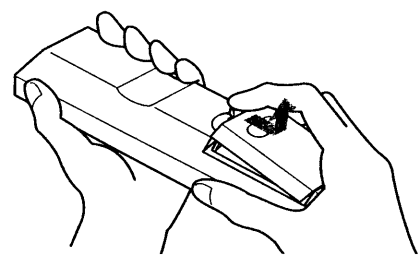

2

## 乾電池を入れる

付属の単3形乾電池を⊕、⊖の表示どおりに入れます。

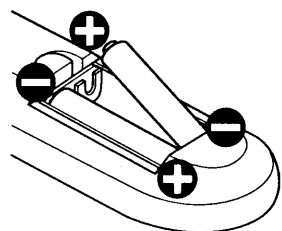

### お守りください

#### リモコンの使用上のご注意

- リモコンを落としたり、衝撃を与えないでください。
- リモコンに水をかけたり、ぬれたものの上に置かないでください。故障の原因になります。
- 長時間ご使用にならない場合は、乾電池をリモコンから取り出しておいてください。
- リモコンの操作がしにくくなったら、乾電池を交換してください。
- リモコン受信窓に直射日光などの強い光が当たると動作しなくなることがあります。光が直接当たらないようにテレビの向きを変えてください。

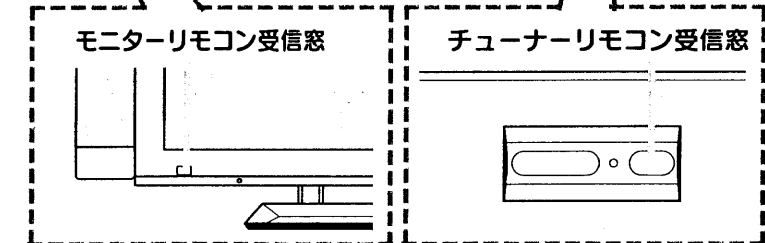
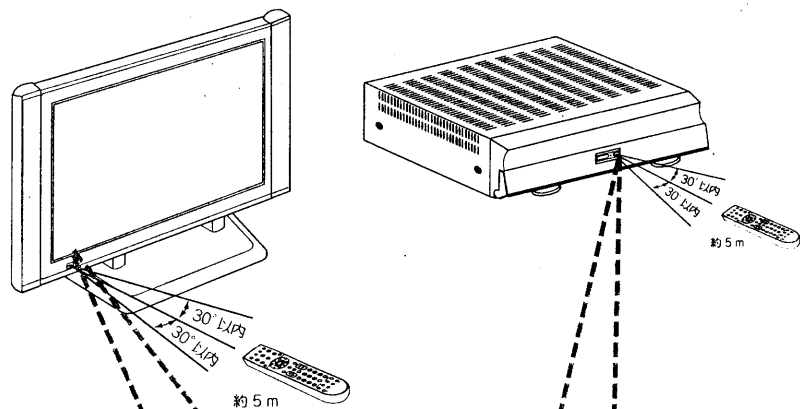

- リモコンは、モニターのリモコン受信窓またはチューナーのリモコン受信窓、どちらに向かってでも操作することができます。
- リモコンは、それぞれのリモコン受信窓の正面から約5メートル、左30度、右30度の範囲内でお使いください。
- CATVホームターミナルや日立製BSデジタルチューナーを操作するときは、CATVホームターミナルまたはBSデジタルチューナーのリモコン受信窓に向けてボタンを押してください。

64 68

3

## 電池ふたを閉める

電池ふたを矢印の方向に押し戻します。

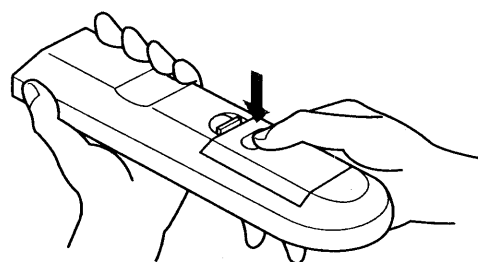

### △注意

#### 乾電池の使用上のご注意

- 本機で指定されていない電池は使用しないでください。また、新しい電池と古い電池を混ぜて使用しないでください。電池の破裂、液もれにより、火災・けがの原因となることがあります。
- 電池を機器内に挿入する場合、極性表示プラス⊕とマイナス⊖の向きに注意し、機器の表示どおり正しく入れてください。まちがえますと電池の破裂、液もれにより、けがや周囲を汚損する原因となることがあります。

# 基本の使いかた

テレビ放送を見たいとき	20
べんり機能の使いかた	22
メニュー機能の使いかた	24
ワイド機能を楽しみたいとき	26
ゴースト妨害を低減したいとき	30
音を一時的に消したいとき	32
チャンネル番号などを知りたいとき	33
ビデオを見たいとき	34
音声内容の選びかた	35
本体で操作したいとき	36

# テレビ放送を 見たいとき

## 準備 (主電源ボタン操作)

モニターのスタンバイ/受像ランプが消えているときは、リモコンでは電源が入りません。  
まずモニターの主電源ボタンを押してください。スタンバイ/受像ランプが赤に点灯します。

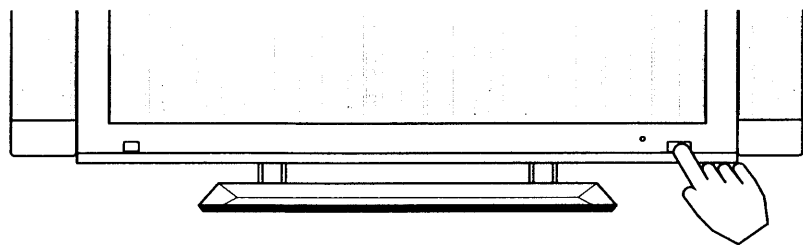

1

### 電源ボタンを押す

モニターのスタンバイ/受像ランプが緑に点灯し、前に見ていたチャンネルが現れます。  
電源を切るときは、もう一度押します。



スタンバイ (赤)  
受像 (緑)

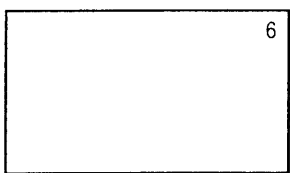

2

### チャンネルを選ぶ (1~12)

画面右上に選んだチャンネルが表示されます。 **33**

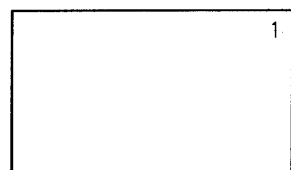

チャンネルアップダウンボタン を使ってチャンネルを選ぶこともできます。  
ボタンを押すごとに、下図のように切り換わります。  
(お買い上げ時)

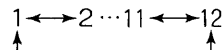

### メモ

#### スタンバイ/受像ランプについて

- スタンバイ/受像ランプの状態は、チューナーでも確認することができます。
- スタンバイ/受像ランプが橙色に点灯しているときは、パワーセービング状態になっています。 **56**、**105**
- ①手順 **1** で電源ボタンを押すとランプが赤に点灯し、電源が切れます。もう一度電源ボタンを押すと、ランプが緑に点灯し、電源が入ります。
- ②パワーセービング状態のときは、手順 **2** のチャンネルを選んだり、入力切替ボタンを押すことにより電源を入れることもできます。
- モニターのスタンバイ/受像ランプが橙色に点滅しているときは電源プラグをコンセントから抜いたうえで、モニターとチューナーのケーブルが正しく接続されているか確認してください。

### メモ

#### お買い上げ時の時のチャンネル設定

- お買い上げ時は、VHF1~12チャンネルの12局が設定されています。  
チャンネルの設定を変更することもできます。 **85**、**93**
- 空きチャンネルの飛び越し選局 **100** の設定をすれば、空きチャンネルを飛び越して放送されているチャンネルをすばやく選局することができます。

1  
電源ボタン

3  
音量ボタン

2  
チャンネル  
アップダウンボタン

2  
チャンネルボタン

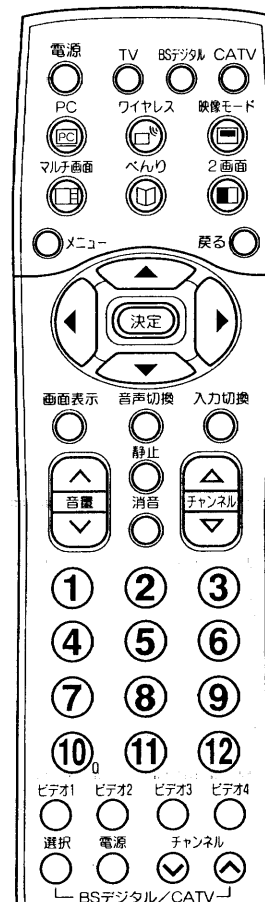

3

### 音量を調節する

音量の大きさが数字と で画面に表示されます。

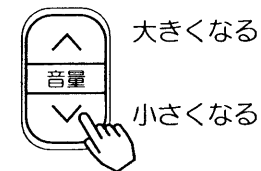
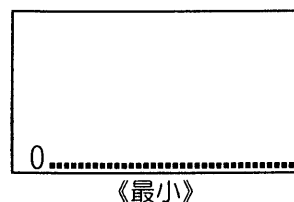
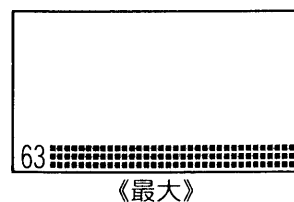

大きくなる

小さくなる

### お守りください

#### 動作中に停電になったときのご注意

テレビが動作中に停電になった場合、停電の回復とともに電源が入ります。テレビから離れるときはモニターとチューナーの電源プラグをコンセントから抜いておいてください。

### メモ

#### リモコンの操作は

スタンバイ/受像ランプが点灯しているときのみ、リモコンの操作は可能です。  
リモコンの電源ボタンを押して電源を切っておくと、次回から電源の「入・切」もリモコンでできます。

#### 本体操作で電源を入れるには

スタンバイ/受像ランプが赤く点灯しているときに、モニターまたはチューナーの電源ボタンを押すと電源が入ります。 **36**

### マルチ画面を見たいとき

リモコンの2画面とマルチ画面ボタンで、お好みのマルチ画面を見ることができます。 **46**

# べんり機能の 使いかた

べんり機能を使うと見ている画面に応じてお好みの設定にすることができます。  
これらの設定項目は上下左右方向に矢印(▲)のついたカーソルボタンを使って機能の設定ができます。

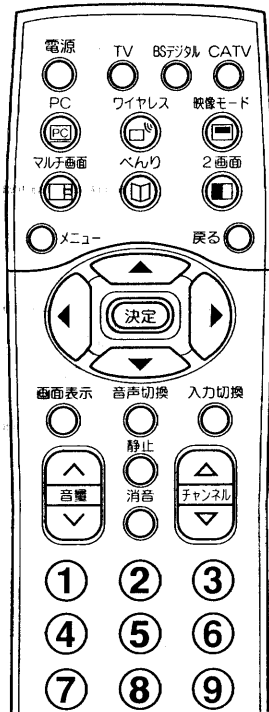
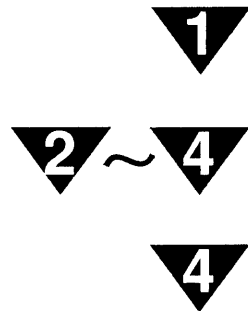

**メモ**  
リモコンの戻るボタンについて  
べんり機能やメニュー **24** の設定画面のとき戻るボタンを押すと、前の設定画面に戻したり、設定画面を終了させることができます。

## お知らせ

マルチ画面および静止画面をご覧になっているときは、べんり機能の設定はできません。

## べんり機能で設定できる項目について

### ■ 1ページ目

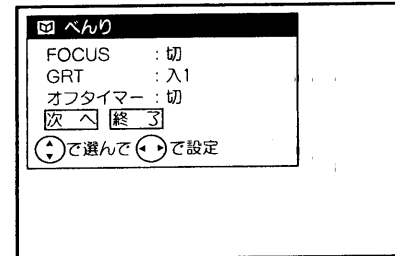

- 42** 音声のFOCUS機能を入/切することができます。
- 30** テレビ放送のゴースト妨害を低減することができます。メニュー画面の「GRT設定」で設定することもできます。 **98**
- ワイヤレス入力時、ビデオ入力時、PC入力時は「GRT」の設定はできません。「入/切」表示が「-」表示になりGRTを選択すると「切り換えられません」の表示がでます。
- 51** 自動的にテレビの電源を切ることができます。

### ■ 2ページ目

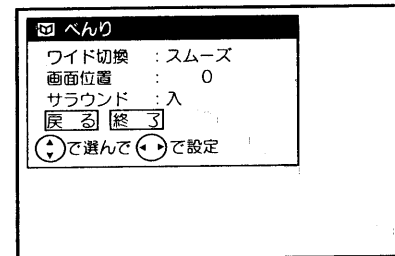

- 26** 画面のワイドモードを選ぶことができます。オートワイドを選ぶこともできます。
- 29** 画面の位置を上下に移動することができます。
- PC入力時はべんり機能では画面位置調節はできません。レベル表示が「0」表示になり画面位置を選択すると「調節できません」の表示がでます。PC入力時に画面位置調節するには、メニューボタンで初期設定から順次画面調節を選択してください。 **76** 参照。
- 43, 44** 音声のサラウンドモードを設定することができます。

## べんり機能の項目の選びかた

1

べんりボタンを押す



べんり画面(1ページ目)が現れます。  
べんりボタンを押すたびに下記のように切り換わります。

1ページ目 → 2ページ目 → 通常画面

2

で項目を選ぶ

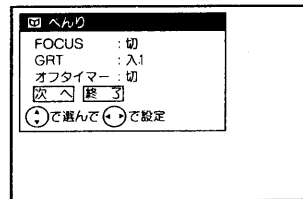

3

で設定する

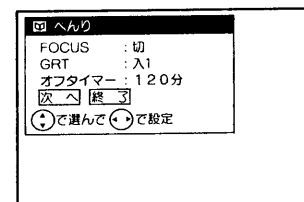
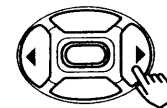

4

設定が終わったら、で「終了」を選び、決定ボタンを押す

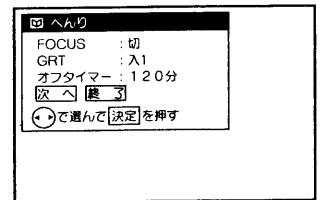
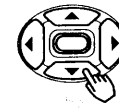

- べんりボタンを1~2回押しても、設定画面が消えます。
- 「次へ」の表示があるときは、「次へ」を選んで決定ボタンを押すと、次のページが表示されます。
- 「戻る」の表示があるときは、「戻る」を選んで決定ボタンを押すと前のページが表示されます。

# メニュー機能の 使いかた

メニューボタンを押すと画面にメニューが表示され、カーソルボタンを使って、ほとんどの機能の設定ができます。

## メニュー項目の選びかた

1

### メニューボタンを押す

《メニュー》画面が現れます。

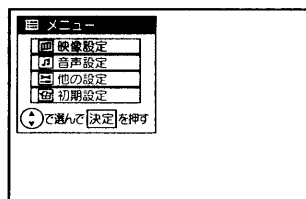

2

### カーソルボタンで項目を選び、決定ボタンを押す



選んだところが水色になります。



設定画面が現れます。

(画面表示を消すときは、メニューボタンを押します。)

39,40

55,85

など

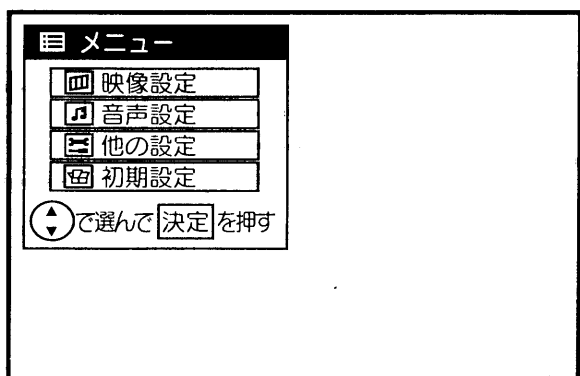

41,42

52

内の数字は、  
参照ページです。

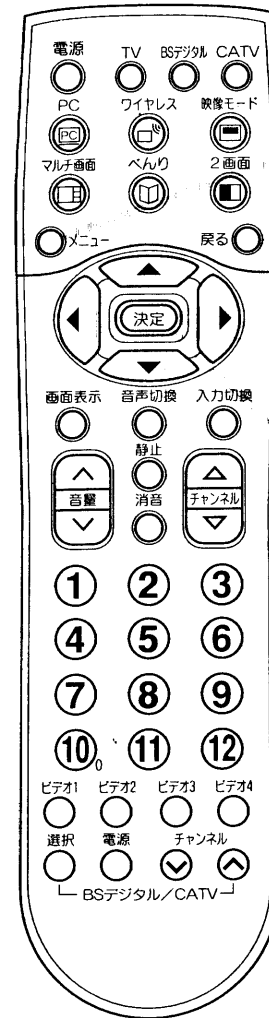

1  
メニューボタン

2~4  
カーソルボタン

2 4  
決定ボタン

メモ

リモコンの戻るボタンについて  
戻るボタンを押すと、ひとつ前の画面に戻ることができます。

お知らせ

マルチ画面や静止画面でご覧になっているときメニューボタンを押すと、マルチ画面、静止画面は解除されます。

3

### カーソルボタンで設定する

カーソルボタンで項目を選んで、決定ボタンで設定（または選択、調節）します。

《映像設定を選んだときの設定画面表示の例》

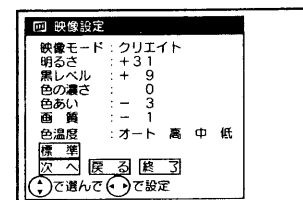

4

### 設定が終わったら、決定ボタンで「終了」を選び、決定ボタンを押す

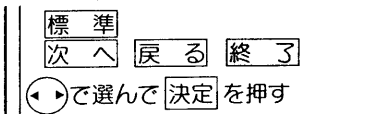

「戻る」を選んだときは、ひとつ前の画面に戻ります。



画面表示が消えて、設定が完了します。メニューボタンを2回押しても、画面表示が消えます。

# ワイド機能を楽しみたいとき

本機は横長のワイド画面を採用していますので、現行テレビ放送の映像も、映画など横長サイズの映像も、ワイド機能を使って画面一杯に拡大してお楽しみいただけます。さらに映像を上下に移動させて見やすい位置にすることもできます。

## オートワイド (ジャスピタツワイド)

本機は、見ている映像に合わせて最適なワイドモードを設定する「オートワイド (ジャスピタツワイド)」機能を採用しています。また、お好みに合わせてワイドモードを選ぶこともできます。

### ワイドモードの選びかた

**1**

**べんりボタンを2回押す**  
べんり機能の設定画面 (2ページ目) が表示されます。

2回押す

**2**

で「ワイド切換」を選び、  
でワイドモードを設定する

を押すたびにワイドモードは次のように変わります。

TV/ビデオ/ワイヤレス入力時  
 オート ↔ スムーズ ↔ 映画1 ↔ 映画2  
 ノーマル ↔ フル ↔ 映画2字幕 ↔ 映画1字幕

PC入力時  
 フル ↔ リアル ↔ ノーマル

- お買い上げ時は、TV/ビデオ/ワイヤレス入力時は「オート (オートワイド)」、PC入力時は「フル」が設定されています。通常はお買い上げ時の設定でおつかいください。
- PC入力時のリアルモードは入力信号がVGAのときのみ選択できます。

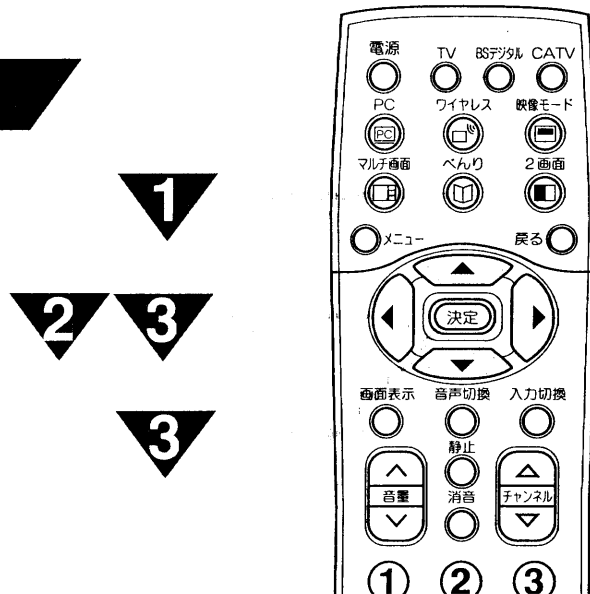

**メモ**

オート以外のワイドモードに設定した場合は、電源「入」、「切」、チャンネル切り換えなどの操作により、ワイドモードが初期化されます。オートワイド設定 [52] で設定されているワイドモード (スムーズまたはノーマル) に戻ります。

**3**

で「終了」を選び、**決定ボタン**を押す  
べんりボタンを押して表示を消すこともできます。

### お知らせ

- このテレビは、各種の画面モード切り換え機能を備えています。テレビ番組等ソフトの映像比率と異なるモードを選びますと、オリジナルの映像とは見えかたに差が出ます。この点にご留意のうえ、画面モードをお選びください。
- このテレビを営利目的、または公衆に視聴させることを目的として、喫茶店、ホテル等において、ワイド機能を使った拡大状態で使用されますと、著作権法上で保護されている著作権者の権利を侵害する恐れがありますので、ご注意ください。
- ワイド映像でない従来 (通常) の4:3の映像をオートまたはスムーズモードを利用して、ワイドテレビの画面いっぱいに表示してご覧になると、周辺画像が一部見えなくなったり変形して見えます。制作者の意図を尊重したオリジナルな映像は、ノーマルモードでご覧になれます。
- 本機は、フルモード制御信号の入った映像がビデオ1~3のS2映像入力に入力されると自動的にワイド画面一杯に表示します。
- ビデオ4~ビデオ6のコンポーネント入力端子では、1125i (1080i)、750P (720P) および525P (480P) ※信号を入力したときはワイド切り換えができません (自動判別)。このときのワイドモードはフルモードになります。※ビデオ5~6入力時のみ

### オートワイドの効果 (TV/ビデオ/ワイヤレス入力時)

#### 見ている映像が上下に黒い帯の入った横長サイズの映像のとき

横長サイズの映像を画面のサイズ、画面の中心位置を最適にして上下の黒帯を最小になるように表示します。また、字幕などの文字を最適に再生できます。

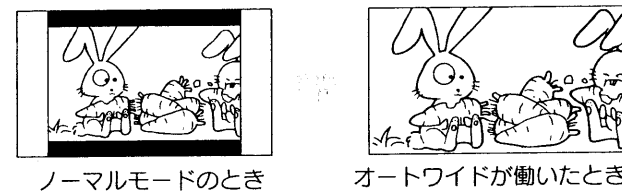

#### 見ている映像が通常の映像のとき

通常の4:3の映像を横方向に不自然にならないように拡大し、垂直方向にも10%拡大してワイド画面一杯に違和感なく表示します。

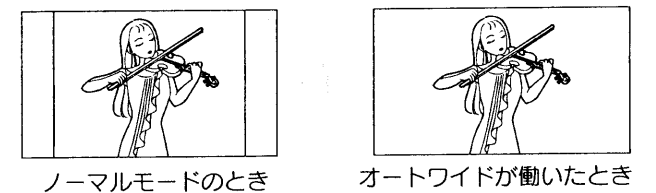

### お知らせ

通常の4:3の映像を見ているときにオートワイドが働くと、「他の設定」の「オートワイド設定」が「スムーズ」に設定されている場合は、画面一杯にスムーズサイズで表示します。「オートワイド設定」が「ノーマル」の設定になっている場合は、ノーマルサイズで表示します。[52]

### メモ

#### オートワイドについて

- 映像のサイズによっては上下に黒い帯が残る場合があります。
- 暗い映像の画面などでは、最適なワイドモードにならない場合があります。このような場合は、「オート」モード以外のお好みのワイドモードに設定してください。
- 最適なワイドモードになるまで、映像の内容によって多少時間がかかる場合があります。
- ビデオ4~ビデオ6のコンポーネント入力端子に525p (480p)、1125i (1080i) または750P (720P) 信号を入力したときは、画面が自動的にフルモードになります。
- ビデオ5およびビデオ6のコンポーネント入力端子に525i (480i) 信号を入力したときは、アスペクト比制御信号を検出して、自動的にワイドモードを切り換えます。

#### PC入力時のワイド切換について

- PC入力時のワイドモード表示は、入力信号を圧縮・拡大などの処理を行って表示しているため、入力信号を忠実に再現できない場合があります。

#### ワイドクリアビジョン放送識別について

- ワイドクリアビジョン放送は、現行の放送方式と両立性を保ちながら、放送信号にワイドクリアビジョン放送識別信号と画質向上信号を付加し、ワイド画面化と画質向上を図ろうとする放送方式です。本機は上記ワイドクリアビジョン放送識別信号に対応して、現行方式かワイドクリアビジョン放送かを識別し、ワイドクリアビジョン放送であれば自動的に最適サイズに切り換える回路を搭載しています。
- ワイドクリアビジョン放送識別は「オート」モード時のみ有効です。
- ワイドクリアビジョン放送受信中に画面表示ボタンを押したとき、またはチャンネル切り換え、入力切り換えをしてワイドクリアビジョン放送を受信したときのみ [ワイド] が表示されます。
- ワイドクリアビジョン放送をビデオに録画して再生する場合や電波受信状態 (ゴースト、弱電界など) によっては、ワイドクリアビジョン放送識別がうまく動作しない場合があります。このような場合は、「オート」モード以外のお好みのワイドモードに設定してください。

# ワイド機能を楽しみたいとき (つづき)

## その他のワイドモードについて

TV/ビデオ/ワイヤレス入力時	PC入力時
 <p><b>ノーマル (通常の状態)</b> 通常のテレビ放送の映像は中央に映ります。</p>	 <p><b>ノーマル</b> 入力信号と同じアスペクト比になるように圧縮・拡大処理して表示します。(入力信号が4:3のときは、表示も4:3表示)</p>
 <p><b>スムーズ</b> 4:3の映像を画面中央の真円度を保ち、水平方向に不自然にならないように画面一杯にし、垂直方向に10%拡大します。ドラマなどのスタジオ番組に最適です。</p>	 <p><b>フル</b> 入力信号の解像度、アスペクト比によらず縦・横一杯になるように圧縮・拡大処理して表示します。</p>
 <p><b>映画1</b> ピスタサイズの映画などを水平・垂直両方向に約30%拡大します。上下に黒帯の入った映像で放送されている映画などを迫力の画面で楽しめます。</p>	 <p><b>リアル</b> 入力信号がVGA (640×480の解像度) の時だけ、入力信号の1画素をモニターの1画素に対応させて表示します。圧縮・拡大処理をしないため、くっきりした画像を表示します。</p>
 <p><b>映画2</b> シネスコサイズの映画などの両側を少し縮小し、画面一杯に拡大します。上下に黒い部分がなくなり迫力の画面で楽しめます。</p>	<div style="border: 1px solid black; padding: 5px;"> <p><b>メモ</b></p> <p>PC入力時のリアルモードを選んでいとき、VGA (640×480の解像度) より解像度の高い信号が入力されると画面が自動的にフルモードに切り換わります。</p> </div>
 <p><b>映画1字幕</b> 字幕付のピスタサイズの映像に最適です。</p>	
 <p><b>映画2字幕</b> 字幕付のシネスコサイズの映像に最適です。 (お買い上げ時の画面位置は+10に設定されています。)</p>	
 <p><b>フル</b> 横方向を圧縮して記録された映像(スクィーズ映像)を横方向に画面一杯まで拡大します。 ハイビジョン番組をビデオに録画し、それを再生して楽しむときなどに使います。</p>	

### TV/ビデオ/ワイヤレス入力時のワイド機能の上手な使いかた

**通常のテレビ放送**

  
「ノーマル」

  
「スムーズ」にして楽しむ

**上下に黒帯があり字幕のある映像**

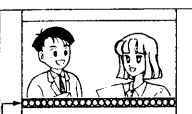
  
「ノーマル」  
字幕部

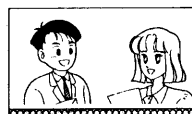
  
「映画1字幕」または「映画2字幕」にして楽しむ

**上下に黒帯のある映像**

  
「ノーマル」

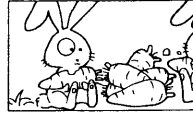
  
「映画1」または「映画2」にして楽しむ

**スクィーズ映像(横圧縮映像)**

  
「ノーマル」

  
「フル」にして楽しむ

## 画面位置を調節したいとき

「ノーマル」、「フル」、「リアル」(PC入力時のべんり機能使用時) 以外のワイドモード時は、画面を上下に移動することができます。  
「映画1」「映画2」モード時に字幕が消えてしまうようなときにお使いになると便利です。  
●PC入力時の画面位置調節は **75**、**76** をご覧ください。

**1**

**べんりボタンを2回押す**  
べんり機能の設定画面(2ページ目)が表示されます。

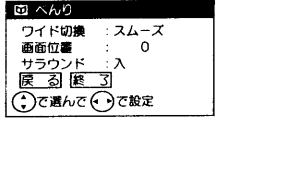



**1**

**2**

**3**

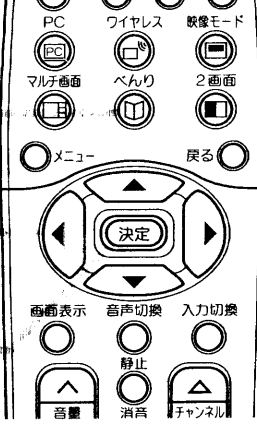
**3**



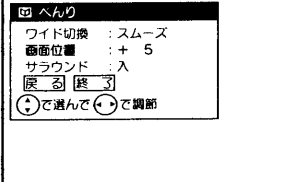

**2**

**で「画面位置」を選び、で好みの位置に調節する**

スムーズ、映画1字幕は±12、映画1、映画2、映画2字幕は±31の範囲で画面位置調節ができます。

  
画面位置-5

  
画面位置0

  
画面位置+5

**3**

**で「終了」を選び、決定ボタンを押す**  
べんりボタンを押して表示画面を消すこともできます。



基本の使いかた ●ワイド機能を楽しみたいとき(つづき)

# ゴースト妨害を低減したいとき (ゴーストリダクション)

本機は、ゴースト妨害を低減するゴースト・リダクション・チューナー (GRT) を搭載しています。テレビ放送のゴースト妨害を低減した映像を楽しめます。

## ゴースト妨害とは

放送局から直接到着する電波 (直接波) と、高層ビルや山などに反射して少し遅れて到着する電波 (反射波) を同時に受信すると、二重三重の画像になります。この現象をゴースト妨害といいます。

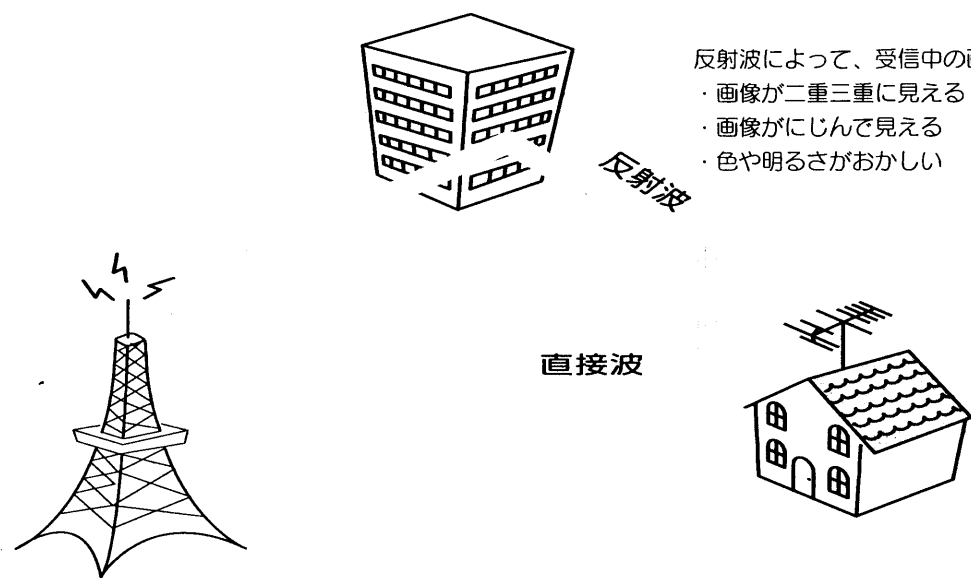

反射波によって、受信中の画像が次のように見えます。

- ・画像が二重三重に見える
- ・画像がにじんで見える
- ・色や明るさがおかしい

### お知らせ

- ゴースト低減は、放送局から送られてくる信号の中にあるゴースト除去基準信号 (GCR信号) に基づいて行います。このGCR信号がないときは、ゴーストは低減できません。
- ゴーストリダクションは、テレビ放送をご覧になっているときに働きます。ビデオ入力、ワイヤレス入力およびPC入力端子に入力した映像に対しては働きません。
- テレビ放送をご覧になっているときでも、次のような場合はゴーストリダクションが働かなかったり、ゴーストが残ることがあります。
  - ・受信状態が良くないとき
  - ・UHF/VHFアンテナの向きが合っていない場合やアンテナ線の接続が正しくない場合など **82**
  - ・ゴースト妨害が大きいとき
  - ・飛行機など動きのあるものに反射してゴーストが引き起こされたとき
  - ・ゴーストの数が多いとき
- 付属のRFケーブルをUHF/VHF混合アンテナ端子に接続する場合は、フェライトコアを巻き付けて接続することをおすすめします (**83** をご覧ください)。よりきれいな信号を受信することができます。

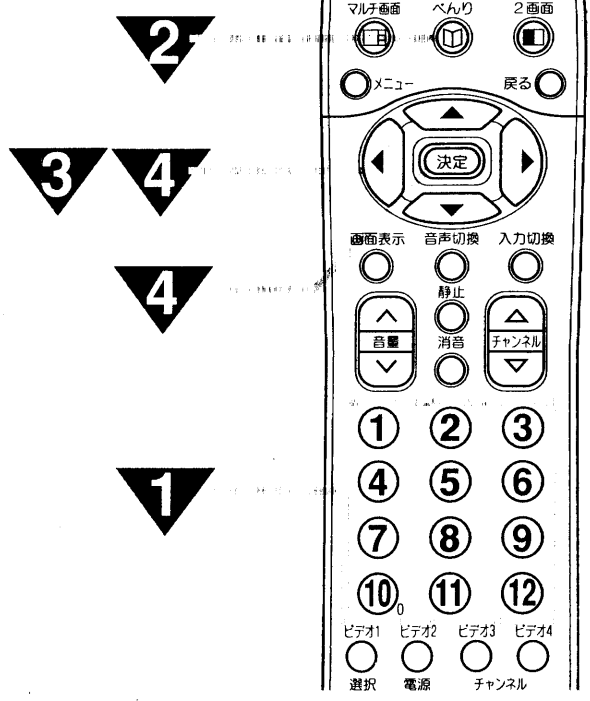

## ゴーストを低減したいとき

テレビ放送をご覧になっているとき、ゴーストが気になるときはGRT設定を行います。GRT設定は、各チャンネルごとに設定することができます。複数のチャンネルのGRT設定をまとめて行いたいときは、メニュー画面で設定することもできます。 **98**

### お知らせ

- ゴーストの無い地域では、GRT設定を「切」にしておいたことになることをおすすめします。
- ゴーストの状態によっては、「入1」または「入2」の設定でも、ゴーストが取り切れない場合があります。
- ビデオ入力、ワイヤレス入力、PC入力端子から入力した画面を見ているときのGRT設定は「-」と表示され設定することができません。
- チャンネル合わせ (地域番号) で地域番号を変更したり **85**、チャンネル合わせ (マニュアル) でチャンネル設定を変更する **93** と、GRT設定は自動的に「入1」が設定されます。必要に応じてもう一度設定してください。
- ゴースト低減された信号をモニター出力端子から出力することはできません。
- マルチ画面や静止画でご覧になっているときは、ゴーストリダクション機能は動きません。
- ゴーストリダクション機能は、テレビの電源を入れたとき、またはテレビチャンネルを選んだときに働きます。
- ゴーストリダクション機能が働くときに画面がガタつくことがあります。故障ではありません。
- VHF/UHFアンテナの設置や調整を行うときは、GRT設定を「切」にするとゴーストの少ない方向を確認しやすくなります。
- ビデオのアンテナ出力を1chまたは2chにしてテレビと接続しているときは、GRT設定を「切」にしてください。

### 1

#### チャンネルボタンを押す

ゴーストが気になるチャンネルを選びます。

### 2

#### べんりボタンを押す

### 3

#### で「GRT」を選び、 でお好みに設定する

切 ↔ 入1 ↔ 入2

「入1」：通常はこの位置で使用します。お買い上げ時は「入1」が設定されています。

「入2」：「入1」でゴースト低減の効果が小さいときに選びます。

「切」：ゴーストリダクション機能は動きません。「入1」や「入2」のときよりも「切」のほうが見やすいときは「切」にしてください。

### 4

#### で「終了」を選び、決定ボタンを押す

べんりボタンを2回押して表示画面を消すこともできます。



音を一時的に消したいとき

電話がかかってきたとき、来客のときなど便利です。

### 消音ボタンを押す

音が消えて、画面に図のような表示が出ます。もう一度押すと元の音量に戻ります。

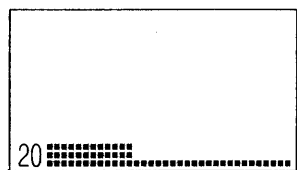

押した瞬間  
(表示の色がマゼンタに変わります。)

消音ボタン

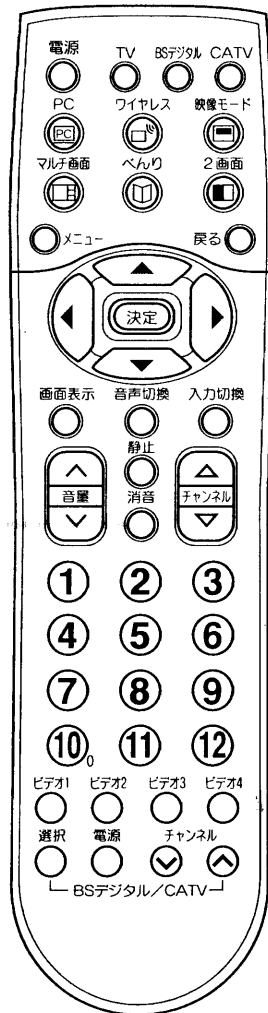

チャンネル番号などを知りたいとき

### 画面表示ボタンを押す

ご覧のチャンネルの番号が画面に表示されます。表示は約6秒たつと自動的に消えます。

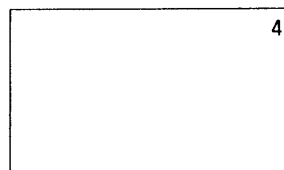

画面表示ボタン

**マークについて**  
このマークは、ワイドクリアビジョン放送を識別した際に出るマークです。**27**

### 画面表示

●テレビ放送のとき	●ビデオのとき	●ワイヤレスのとき	●PCのとき
4 モノラル放送時 (緑で表示)	ビデオ1-ビデオ入力番号	ワイヤレス	PC ↓ (3秒間)
4 モノラル指定時 (緑で表示) モノラル	ビデオ4-6にコンポーネント信号を入力したときは以下のように表示されます。		水平 (H) と垂直 (V) の周波数表示を表示 例: H:48.4KHz, V:60.0Hz ↓ (3秒間) 消える
4 二重音声放送時 (赤で表示) 主例) 主音声	ビデオ4 コンポーネント1    ビデオ5 コンポーネント2		
4 ステレオ放送時 (黄で表示)	ビデオ6 コンポーネント3		

**メモ**

消音時でも小さな音を出しておきたいとき

- 消音ボタンを押したときに、完全に音を消さずに小さな音を出しておくことができます。ミュート音量の設定をしてください。**43**
- 消音にしたままでも音量 ボタンを押すことにより、音量の設定を変えることができます。音を出すときは、もう一度消音ボタンを押すか、音量 ボタンを押してください。

基本の使いかた

●音を一時的に消したいとき  
●チャンネル番号などを知りたいとき

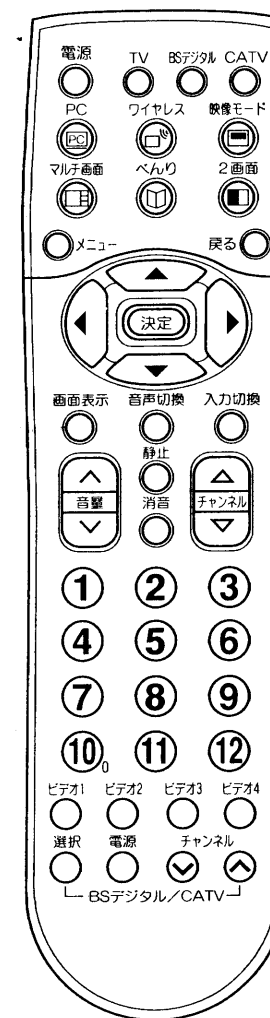

# ビデオを見たいとき

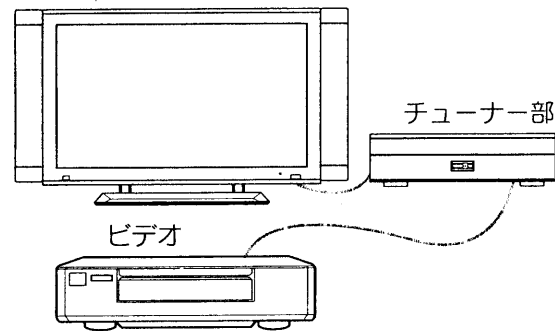

**準備**  
お手持ちのビデオを本機の入力端子に接続します。  
接続についての詳しい説明をご参照ください。59

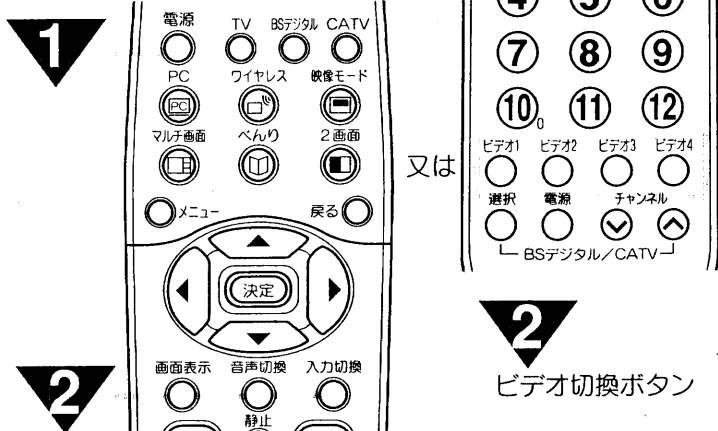

**1**  
**電源ボタンを押す**  
前に見ていたチャンネルが現れます。  
(前にビデオを見ていたときは、ビデオ1などのビデオ画面になります。)

電源

**メモ**  
**ビデオの再生中にテレビを見るには**  
途中でテレビを見るときは、入力切換ボタンまたはTVボタンを押して「テレビ」にするか、ご希望のチャンネルボタンを押してください。

**ビデオ4について**  
ビデオ4入力端子は通常の映像信号とコンポーネント映像信号の兼用端子です。映像を同時に接続したときは、コンポーネント映像信号が優先的に選択されます。コンポーネント映像が入力された場合は「コンポーネント1」の表示がでます。62

**ビデオ5、6について**  
ビデオ5、6入力端子はコンポーネント映像信号の入力端子(D4映像端子)です。BSデジタル放送受信チューナーなどのD映像信号を接続できます。D4映像端子に接続すると「コンポーネント2」または「コンポーネント3」の表示がでます。64

**ワイヤレスについて**  
オプションの赤外線伝送システム(PCT-BR6000)を使用すると離れた場所にあるビデオなどを見ることができます。70

**入力スキップ設定について**  
ご使用にならない入力端子がある場合、入力切換ボタンを押したとき飛越し(スキップ)させることができます。58

**2**  
**ビデオ切換ボタン「ビデオ1」～「ビデオ4」を押してビデオ画面を選ぶか、入力切換ボタンを押して、ビデオ画面を選ぶ**

入力切換ボタンは押すごとに、図のように切り換わります。(お買い上げ時)お手持ちの機器が接続されているビデオ入力を選びます。

**3**  
**ビデオを再生する**

# 音声内容の選びかた

二重音声放送およびステレオ放送のときには、2カ国語(二重)音声、ステレオ音声など音声内容を選ぶことができます。

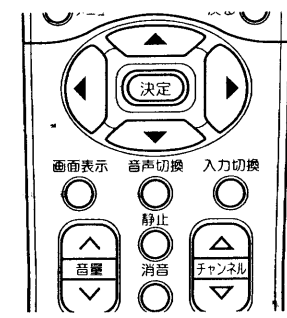

音声切換ボタン

## 二重音声放送のとき

音声切換ボタンを押すごとに、図のように切り換わります。

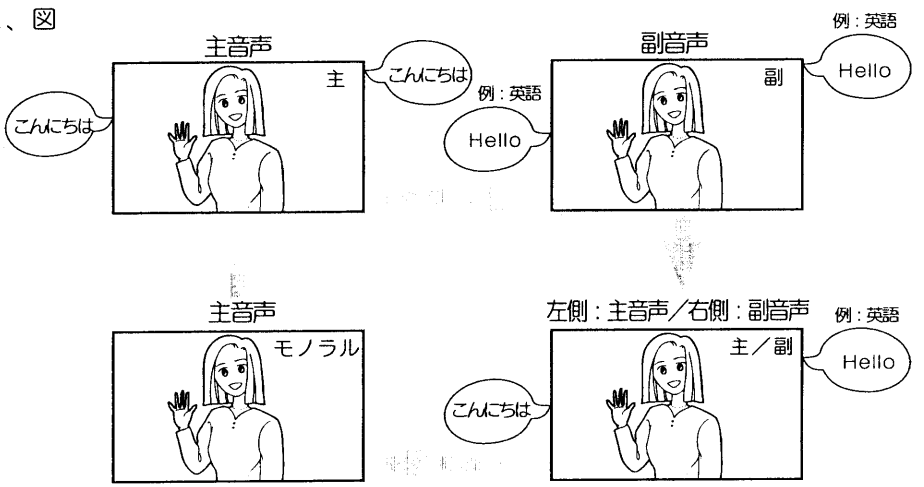

## ステレオ放送のとき

ステレオ放送が始まると自動的にステレオ音声になります。(「主」「副」「主/副」のいずれかに設定しているとき)

●電波が弱いとか雑音が多いなどステレオ音声聞きづらいときは「モノラル」にすると聞きやすくなります。

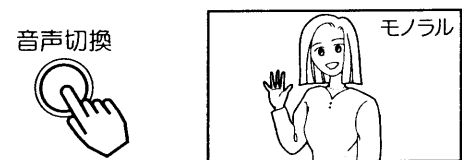

**メモ**  
**主音声と副音声について**

- 洋画やニュースなどの2カ国語放送のとき、日本語に吹き替えて送られてくる音声を「主音声」、原語のまま送られてくる音声を「副音声」といいます。
- 放送によっては「主音声」を原語で、「副音声」を日本語で送る場合があります。

基本の使いかた  
●ビデオを見たいとき  
●音声内容の選びかた  
●本体で操作したいとき (次ページ)

本体で  
操作したいとき

お手近にリモコンがないときは、本体での操作もできます。

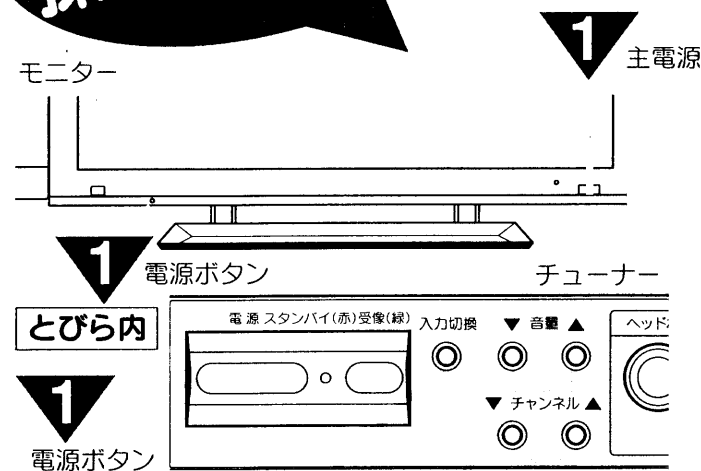

### 1 電源を入れる

モニターの主電源を押してスタンバイ/受像ランプが赤く点灯している場合は、モニターまたはチューナーの電源ボタンを押すと電源が入り、スタンバイ/受像ランプが緑に点灯します。電源を切るときは、もう一度主電源ボタンを押します。

スタンバイ/受像ランプが緑に点灯しているときに主電源ボタンを切にした場合、次に主電源ボタンを入にすると、電源が入りスタンバイ/受像ランプが緑に点灯します。

### 2 入力切換ボタンで「テレビ」を選ぶ

入力切換ボタンを押すごとに、図のように切り換わります。(お買い上げ時)

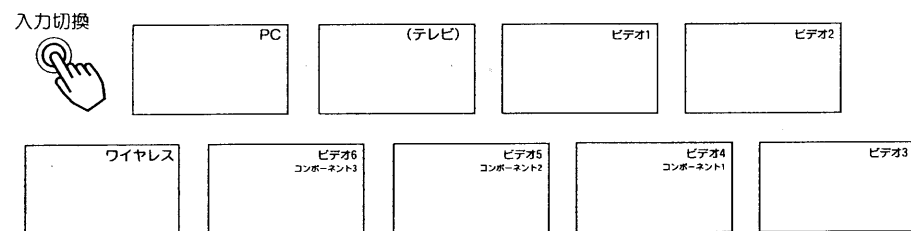

メモ

入カスキップ設定について  
ご使用にならない入力端子がある場合、入力切換ボタンを押したとき飛越し(スキップ)させることができます。53

### 3 チャンネルを選ぶ

ボタンを押すごとに、下図のように切り換わります。(お買い上げ時)

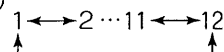

▼チャンネル▲



メモ

空きチャンネルの飛び越し選局100の設定をすると、空きチャンネルを飛び越して放送されているチャンネルを早く選局することができます。

### 4 音量を調節する

音量の大きさが数字と■.....で画面に表示されます。

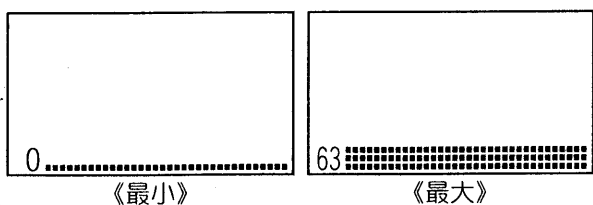

# 映像・音声の設定

映像・音声の設定

- 映像の自動調整モードを選びたいとき..... 38
- 映像設定をしたいとき..... 39
- さらにお好みの映像設定をしたいとき..... 40
- 音声設定をしたいとき..... 41
- さらにお好みの音声設定をしたいとき..... 42

# 映像の自動調整モードを選びたいとき

設置場所や映像ソフトに合わせて「スーパー」、「ナチュラル」、「クリエイト」の3つからお好みの映像を選ぶことができます。

●映像の自動調整モードはTV/ビデオ/ワイヤレス入力の時に使用できます。

## 映像モードの選びかた

1

### 映像モードボタンを押す

ボタンを押すと、映像モードの状態が画面に表示されます。さらにボタンを押すごとに、図のように切り換わります。

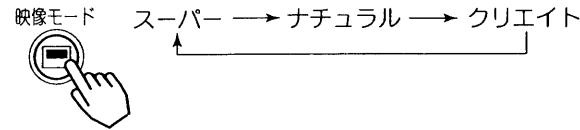

1

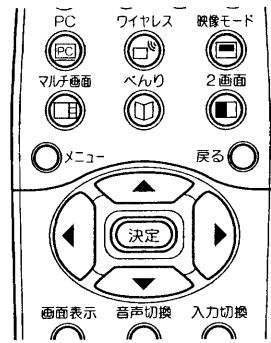

メモ

- 映像モードは、メニューの「映像設定」画面で選ぶこともできます **39**
- PC入力をご覧になっているときは、映像モードの切り換えはできません。

## 各機能について

### スーパー

- 鮮明でコントラストのある画像に調整します。
- 明るい部屋で、メリハリのある画像を楽しむときに適したモードです。

【スーパー】

### ナチュラル

- 通常のテレビ番組、ビデオカメラの再生などを楽しむときに適したモードです。

【ナチュラル】

### クリエイト

- 黒補正、LTI、CTIなど、お好みに合わせてより細かな設定ができます。 **40**
- お買い上げ時は、映画館のスクリーンを見るような感覚で映画を楽しむときや、電球色などの落ちついた照明を採用したリビングなどでの長時間視聴に適した設定となっています。

【クリエイト】

メモ

### 映像モードについて

各映像モードについて、明るさ、黒レベル、色の濃さ、色あい、画質、色温度は、お好みの画像に設定できます。 **39**

# 映像設定をしたいとき

映像モードごとにお好みに合わせて明るさ、黒レベル、色の濃さ、色あい、画質、色温度の設定ができます。

●PC入力時の映像設定は **73** をご覧ください。

## 明るさ、黒レベルなどの設定

1

メニューボタンを押す



1

2~4

2 4

2

で「映像設定」を選び、決定ボタンを押す

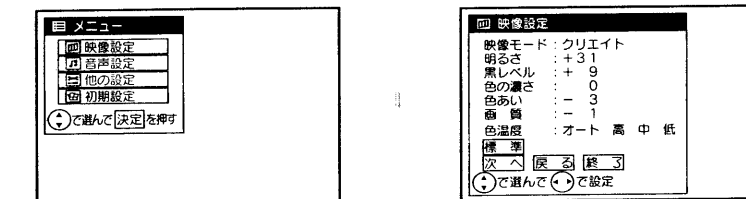

3

で設定したい項目を選び、で調節する

映像設定項目			設定のポイント
映像モード	スーパー→ナチュラル→クリエイト		設置場所や映像ソースに合わせて設定します。リモコンの映像モードボタンで設定することもできます。 <b>38</b>
明るさ	暗くなる	明るくなる	周囲の明るさに合わせて、見やすく
黒レベル	暗い部分がより暗くなる	暗い部分が明るめになる	黒髪の濃さに合わせて、見やすく
色の濃さ	色が淡くなる	色が濃くなる	お好みの濃さに(やややす目の方が自然です。)
色あい	赤っぽくなる	緑っぽくなる	肌色がきれいに見えるように
画質	やわらかな画質になる	くっきりとした画質になる	ふだんは中央で柔らかい感じにしたいときには一側へ「オート」は入力モードに応じて色温度が切り換ります。室内照明などによる影響から色調を補正するときは「高」「中」「低」のいずれかに設定します。
色温度	オート←高←中←低		
標準	—		決定ボタンを押すと、工場で設定した標準レベルに戻ります。

4

で「終了」を選び、決定ボタンを押す



- 設定後は、チャンネル切り換えや電源を切っても記憶されます。

## 映像・音声の設定

●映像の自動調整モードを選びたいとき  
●映像設定をしたいとき

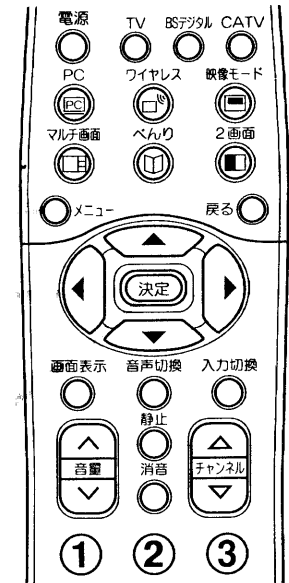

# さらにお好みの映像設定をしたいとき

ビデオ入力画質、オートコントラスト、3次元Y/C、ライン補間、フィルムシアターの設定ができます。また、映像モードで「クリエイト」を選んでいるときは、お好みに合わせて黒補正、LTI、CTIの設定ができます。

●PC入力時ではこの映像設定はご使用になれません。

**1** メニューボタンを押し、で「映像設定」を選び、決定ボタンを押し

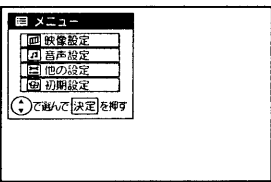
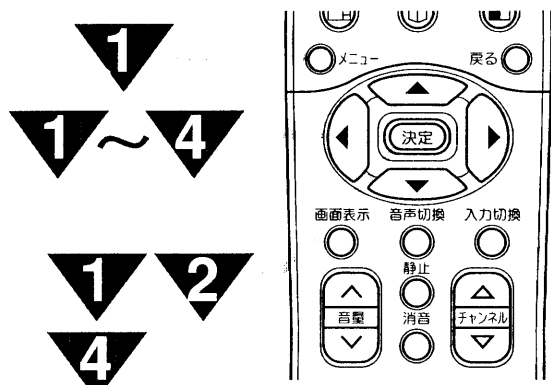

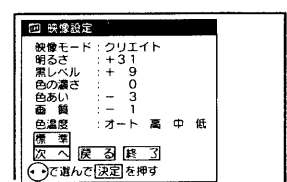

**2** で「次へ」を選び、決定ボタンを押し

映像モード スーパー、ナチュラルのとき

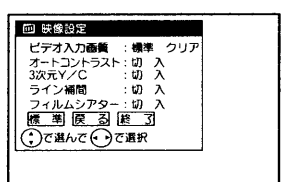
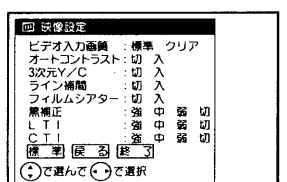

映像モード クリエイトのとき

**3** で設定したい項目を選び、で選択する

映像設定項目	設定のポイント
ビデオ入力画質	標準→クリア
オートコントラスト	切→入
3次元Y/C	切→入
ライン補間	切→入
フィルムシアター	切→入
黒補正	強→中→弱→切
LTI	強→中→弱→切
CTI	強→中→弱→切
標準	決定ボタンを押すと工場で設定した標準設定に戻ります

**4** で「終了」を選び、決定ボタンを押し

**×モ** **ビデオ入力画質について**

- ビデオ1からビデオ6およびワイヤレス入力の各入力モードごとに設定できます。
- テレビ放送をご覧になっているときは設定できません。

**CTIについて**

- コンポーネント入力端子に入力した映像をご覧になっているときは設定できません。

# 音声設定をしたいとき

お好みに合わせて高音、低音、バランスの設定ができます。

**1** メニューボタンを押し

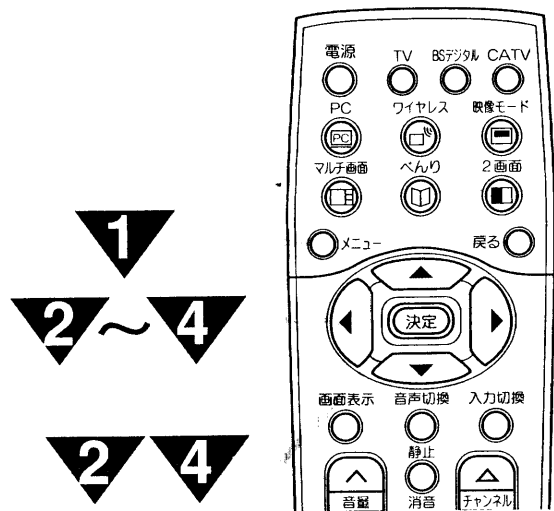
**2** で「音声設定」を選び、決定ボタンを押し

**3** で設定したい項目を選び、で調節する

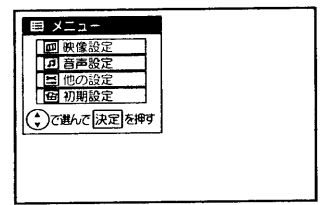
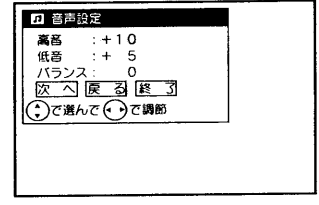
**設定のポイント**

高音、低音、バランスはそれぞれ-10~+10までの設定ができます。お好みに合わせて設定してください。一度設定すると、そのまま記憶されます。

音声設定項目	設定のポイント
高音	高音がおさえられる
低音	低音がおさえられる
バランス	右スピーカーの音をおさえる (-) / 左スピーカーの音をおさえる (+)

**4** で「終了」を選び、決定ボタンを押し



**×モ**

- モニターの子ポート端子から出力される音声も同じように設定されます。

さらにお好みの  
音声設定  
をしたいとき

FOCUSは、スピーカーの位置によらずに画像と音の位置を一致させる（画像の縦方向の移動）ことにより、より自然でリアルな音を楽しめるようにした技術です。また、サラウンド、ステレオミュート（コマーシャル音などを小さくする）、ミュート音量（消音時の音量調節）、ヘッドホン音量などの設定ができます。

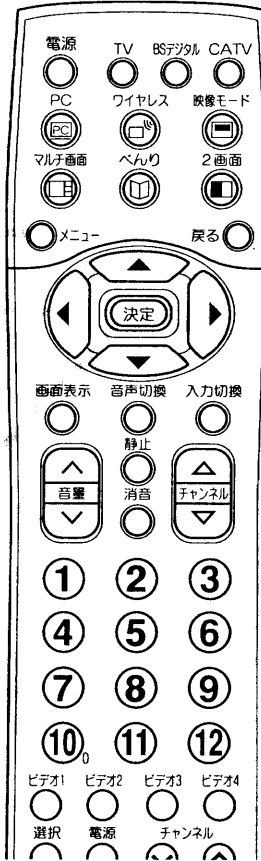

**1**  
メニューボタンを押す

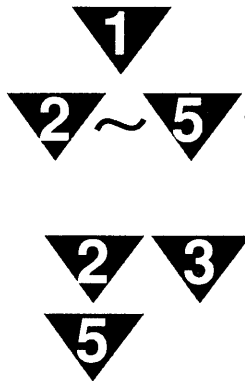

**2**  
で「音声設定」を選び、決定ボタンを押す

**3**  
で「次へ」を選び、決定ボタンを押す

**×モ**  
音声設定の効果

**FOCUS：入**  
画像を上部に移動することにより、より自然でリアルな音を再生することができます。また、音の輪郭をはっきりさせることで、ニュースなどの話し声が更に聞き取りやすくなります。

**サラウンド：入**  
臨場感のあるステレオサウンドを楽しむことができます。モノラル放送や、ステレオ放送であっても「モノラル」の設定にしているとき（**35**）は、サラウンドの効果はありません。ステレオ放送時雑音が多いとき、サラウンドを「入」にすると雑音が強調されて聞こえる場合があります。このようなときには音声設定で高音を一側にする（**41**）か、またはサラウンドを「切」にしてください。

**ステレオミュート：入**  
ドラマや映画番組の途中で入るコマーシャル（ステレオの場合）音を小さくすることができます。ただし、ステレオ放送の番組の場合、番組の音も小さくなります。

**ミュート音量**  
消音ボタンを押したときに、完全に音を消さずに小さな音を出しておくことができます。

**ヘッドホン音量**  
ヘッドホンの音量を63段階に切り換えられます。ヘッドホンを差し込んででもスピーカーの音は消えません。スピーカーからの音を小さくしたいときは、音量ボタンで調節してください。

お知らせ

FOCUSとサラウンドは、べんり機能で設定することもできます。**44**

**4**  
で設定したい項目を選び、で選択、または調節

音声設定項目		設定のポイント
FOCUS	切 ←→ 入	お買い上げ時は「入」になっています。FOCUS機能を使わないときは「切」にします。
サラウンド	切 ←→ 入	「入」にすると、臨場感のあるステレオサウンドを再生することができます。
ステレオミュート	切 ←→ 入	「入」にすると、コマーシャル音（ステレオ放送）などを小さくすることができます。
ミュート音量	音量が小さくなる ←→ 音量が大きくなる 最小 (0) 最大はミュート前の音量	消音ボタンを押したときの音量が変わります。 <b>32</b>
ヘッドホン音量	音量が小さくなる ←→ 音量が大きくなる 最小 (0) 最大 (63)	お好みの音量に合わせます。

**5**  
で「終了」を選び、決定ボタンを押す

さらにお好みの  
音声設定をしたい  
とき (つづき)

FOCUSとサラウンドはべんり機能で設定する  
ことができます。

1  
べんりボタンを押す



2  
で「FOCUS」を選び、  
でお好みの設定にする

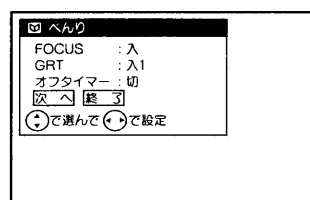
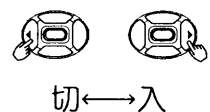

3  
べんりボタンを押す  
設定画面の2ページ目が表示されます。



で「次へ」を選び、決定ボタンを押したときも設定  
画面の2ページ目が表示されます。

4  
で「サラウンド」を選び、  
でお好みの設定にする

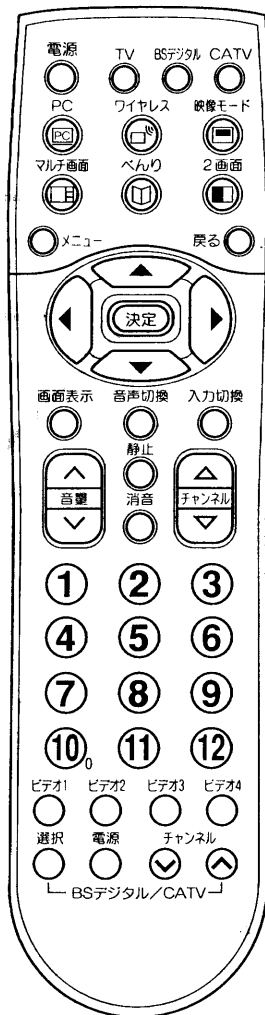
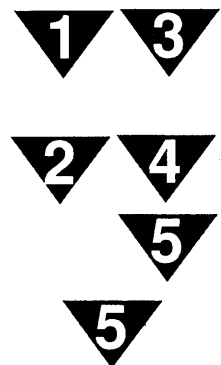
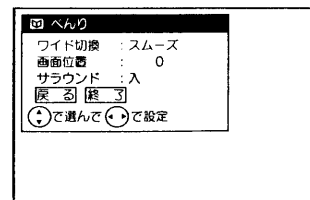
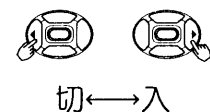

5  
で「終了」を選び、決定  
ボタンを押す  
べんりボタンを押して表示画面を消すこともできま  
す。



# 多機能の使いかた

マルチ画面を楽しみたいとき	46
静止画にしたいとき	50
自動的に電源を切りたいとき	51
他の設定を変えたいとき	52
他の外部機器と接続したいとき	54
赤外線伝送システムについて	70
PC入力について	72

多機能の使いかた

# マルチ画面を 楽しみたいとき

気になる裏番組のチェックや何かおもしろい番組はないかといったときに、簡単な操作で番組の検索をすることができます。

## 2画面を楽しみたいとき

同時に2つの番組をお楽しみになりたいときなどに便利な機能です。

1

### 2画面ボタンを押す

音声を選んでいる画面を示します。

- 右画面と左画面は、同じチャンネル、または同じビデオモードは選べません。
- ビデオ5（コンポーネント2）入力とビデオ6（コンポーネント3）入力の映像を同時に見ることはできません。
- PC入力をご覧になっているときは、2画面にすることができません。また、2画面をご覧になっているときは、PC入力を選ぶことはできません。

2

### 画面切り換え

で左画面と右画面を切り換える

表示が選ばれた画面を示します。

## マルチ画面モードについて

マルチ画面モードには2画面モードと4画面モードの2種類があります。

2画面モード：同時に2つの番組をお楽しみになりたいときなどに便利なモードです。

46

4画面モード：裏番組のチェックに便利なモードです。

よくご覧になる番組をあらかじめ設定しておきます。48

3

### チャンネル切り換え

でチャンネルを切り換える

表示している画面のチャンネルが切り換えられます。

- 左側の左画面を選んでいる場合も同様に、チャンネルを切り換えることができます。
- チャンネルボタンでも選べます。
- ビデオ1～ビデオ6およびワイヤレスに切り換えるときは、ビデオ切換ボタン、ワイヤレスボタンまたは入力切換ボタンで切り換えてください。

4

### 2画面の拡大

2画面ボタンを押す

画面が大きくなります。

- 2と3と同様に画面切り換え、チャンネル切り換えができます。

5

もう一度2画面ボタンを押すと表示の画面が1画面となって2画面を終了します

- リモコンの戻るボタンを押して、2画面モードを終了することもできます。

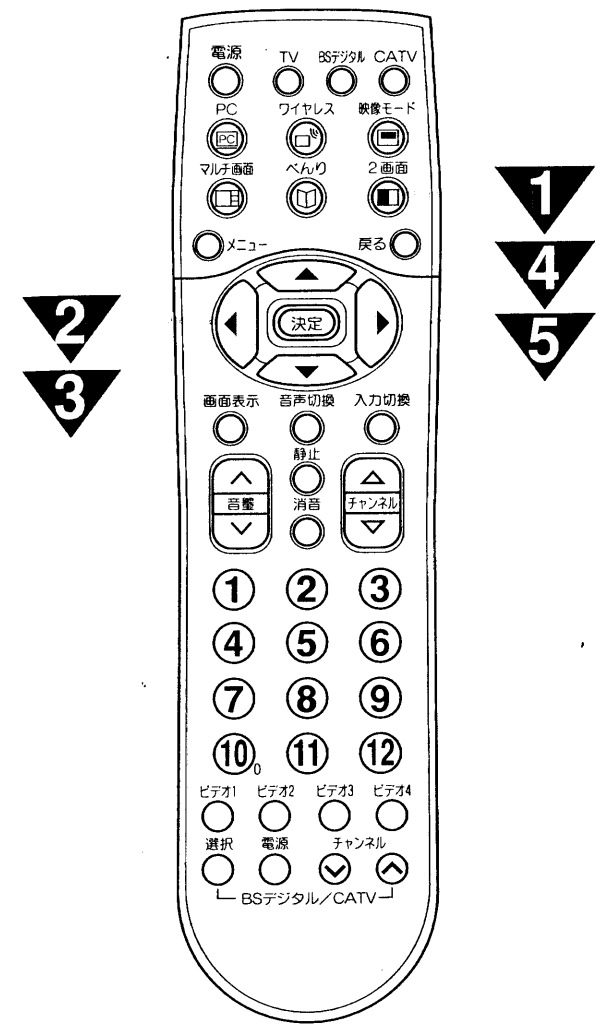

## メモ

### 2画面について

- 2画面のときの音声出力、モニター出力は、下記のようになっています。

	選んでいる画面	
	左画面	右画面
スピーカー	左画面の音声	右画面の音声
ヘッドホン	右画面の音声	右画面の音声
モニター出力	左画面の映像、音声	右画面の映像、音声

### 2画面時のモニター出力について

- モニター出力端子からは、マルチ画面の映像は出力されません。モニター出力端子からは選んでいる画面の映像と音声が出力されます。
- ビデオ4～ビデオ6入力端子に入力されたコンポーネント映像と音声はモニター出力端子からは出力されません。
- ビデオ1入力の映像および音声をモニター出力するとき、メニューの「初期設定」「外部機器接続」の「モニター出力（ビデオ1）」を「する」に設定してください。56

多機能の使いかた

●マルチ画面を楽しみたいとき



マルチ画面を  
楽しみたいとき  
(つづき)

4画面を楽しみたいとき

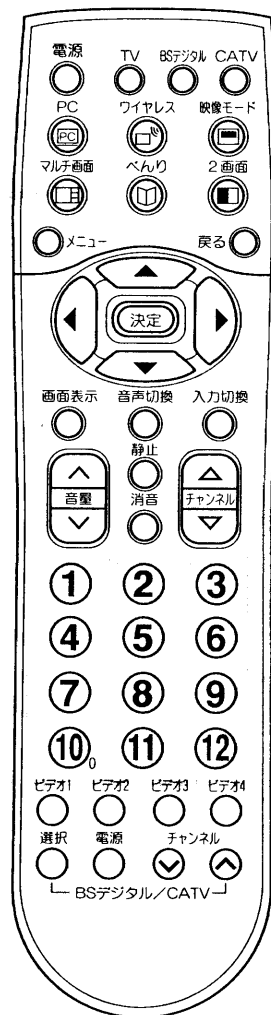

1  
5

2  
3

4

1  
マルチ画面ボタンを押す

選んでいる画面を示します。

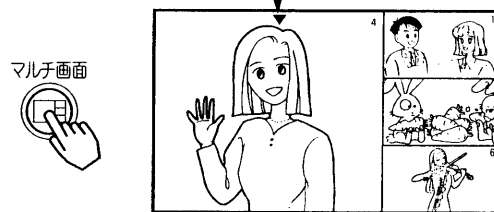

- PC入力をご覧になっているときは、4画面にすることができません。また、4画面をご覧になっているときはPC入力を選択できません。

3  
チャンネル切り換え

で子画面を選ぶ

選んでいる子画面の表示色が緑色になります。

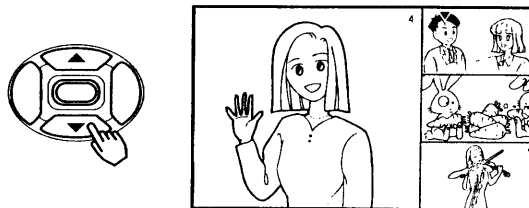

2  
画面切り換え

で操作画面を切り換える

▼表示が選んでいる画面を示します。

選んでいる画面を示します。

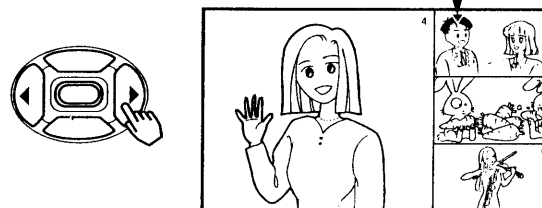

4  
チャンネルボタンで選局する

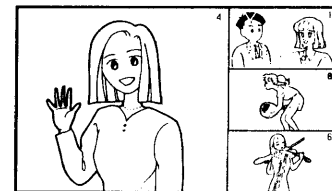

- 入力切換ボタンでビデオモードを選ぶこともできます。
- ①子画面を選択したときは、で好みの子画面を選ぶと、選んだ画面(表示色が緑色)が動画で表示されます。他の子画面は、静止画で表示されます。何も操作しないときは、自動的に番組内容を更新します。
- ②決定ボタンを押すと、選んでいた子画面を選択して4画面を終了します。
- 操作画面が親画面のときは、チャンネルボタンまたは入力切換ボタンで切り換えることができます。また、入力切換ボタンでコンポーネント入力を選択することもできます。

メモ

4画面のモニター出力について

- モニター出力端子からは、マルチ画面の映像は出力されません。
- ビデオ4～ビデオ6入力端子に入力されたコンポーネント映像と音声はモニター出力端子からは出力されません。
- ビデオ1入力の映像および音声をモニター出力するときは、メニューの「初期設定」[外部機器接続]の「モニター出力(ビデオ1)」を「する」に設定してください。56

チャンネル合わせでチャンネル設定を変更したいときは

引越などにより、チャンネル合わせ(地域番号)で地域番号を変更したり、受信設定でCHボタンの設定を10キー(CATV)に変更したときは、マルチ画面のチャンネルが自動的に更新されます。必要に応じて、もう一度設定してください。

5  
もう一度マルチ画面ボタンを押すと終了する

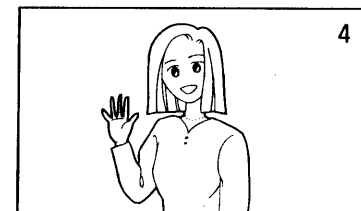

- リモコンの戻るボタンを押して、4画面を終了することもできます。

お知らせ

4画面時の画面切り換えについて

- 4画面をご覧になっているとき、PC入力を選択することはできません。
- 子画面を選択しているとき、コンポーネント入力およびワイヤレス入力を選択することはできません。

4画面時の音声についてのご注意

4画面時は、スピーカー、ヘッドホン共に親画面の音声出力されます。子画面の音声は出力されません。

多機能の使いかた

●マルチ画面を楽しみたいとき(つづき)

# 静止面にしたいとき

テレビ画面を一時的に止めて見たいときに便利な機能です。

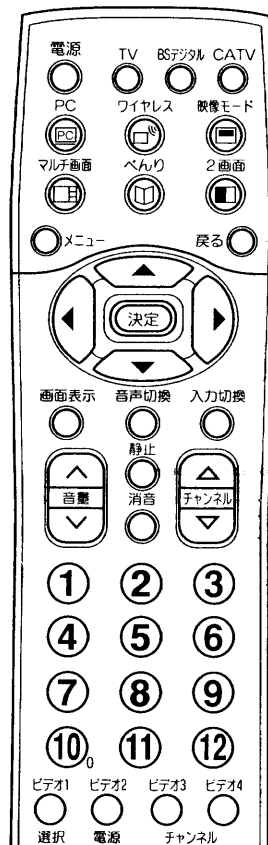

1 2

### お知らせ

- PC入力をご覧になっているときは、静止画にすることはできません。
- 2画面、4画面を表示中は、静止ボタンで静止画にすることはできません。
- テレビ放送の静止画を表示しているときは、 やチャンネルボタンで左側の画面（動画）のチャンネルを選ぶことができます。ビデオ入力信号の静止画を表示しているときは、左側の画面（動画）を切り換えることはできません。
- コンポーネント入力信号の静止画は、次のような場合は解除されます。
  - ・入力信号が切り換わったとき（例えば525iから1125iに切り換わったときなど）
  - ・コンポーネント入力端子に接続した機器の電源を切ったときなど

## 1 静止ボタンを押す

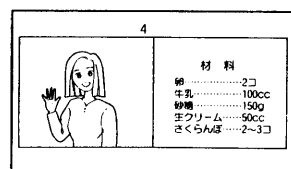
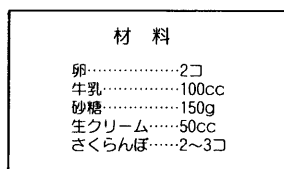

## 2 もう一度静止ボタンを押すと終了する

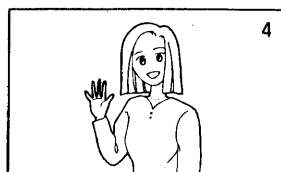

# 自動的に電源を切りたいとき

指定した時間が経つと、自動的に電源を切ることができます。  
お休みのときなどにご利用ください。

## 1 べんりボタンを押す



## 2 で「オフタイマー」を選び、 で好みの時間を設定する

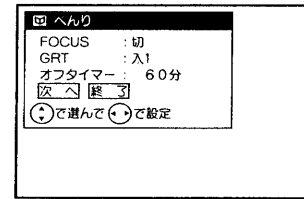

ボタンを押すごとに下の図のように切り換わります。

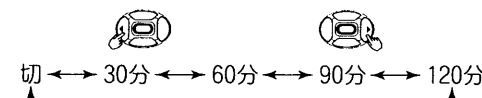

- オフタイマーの設定時間は30分間隔で最大120分までです。
- 時間を設定したときからタイマー動作が始まります。

1  
2 3  
3

### お知らせ

- 電源を切るとオフタイマーは解除されます。
- オフタイマーは多少の誤差が生じることがあります。
- オフタイマー動作中に停電になりますと、停電が復帰しても、安全のためテレビはオフになります。

## 3 で「終了」を選び、決定ボタンを押す

べんりボタンを2回押して、表示画面を消すこともできます。



### オフタイマーを確認・解除したいとき

- ① の操作を行います。  
オフタイマーの残量時間が1分間隔で確認できます。
- ② オフタイマーを解除するときは、 の操作で「切」に設定します。
- ③ の操作で画面表示を消します。

## 4 電源が切れる

設定した時間になると電源が切れます。

### 多機能の使いかた

- 静止面にしたいとき
- 自動的に電源を切りたいとき

他の設定を変えたいとき

## オートワイド設定

オートワイド設定をお好みに合わせて設定することができます。

**1**

メニューボタンを押し、 で「他の設定」を選び、決定ボタンを押し

**1**

**1 ~ 3**

**1 3**

**2**

で「オートワイド設定」を選び、 で設定する

設定項目	設定のポイント
オートワイド設定	オートワイド時に、通常の映像(4:3信号)を見るときはワイドモードを設定します。通常はスムーズでご利用ください。

**3**

で「終了」を選び、決定ボタンを押し

## スクリーンセーバーをご使用になるには

PC入力の時など、長時間同じ画像(動きの少ない画像)をご覧になると、焼き付き現象が出る場合があります。この場合、このスクリーンセーバーをご使用になると低減することができます。

**1**

メニューボタンを押し、 で「他の設定」を選び、決定ボタンを押し

**1 ~ 4**

**1 2 4**

**2**

で「スクリーンセーバー」を選び、決定ボタンを押し

焼き付き現象を生じにくくする場合

**3**

で「画面移動」を選び、 で設定する

設定項目	設定のポイント
画面移動	焼き付き現象を生じにくくするために画面を2画素ずつ移動させます。「1」を選ぶと20分おき、「2」は40分、「3」は60分おきに移動させることができます。動きの少ない画像(特にPC入力時)の時は「1」を選択してください。

焼き付き現象が生じた場合

**4**

で「白パターン」を選び、決定ボタンを押し

リモコンの「戻る」ボタンを押すと前の画面に戻ります。

**メモ**

**1.画面移動について**  
画面移動は1回の移動につき2画素ずつ移動します。移動する方向は「切」から「1」(又は「2」、「3」)を選択したときは右下、順次選択した時間がたつごとに左下A→左上B→右上C→右下Dと移動し、ひし形状にくり返します。

**2.白パターンについて**  
焼き付き現象が生じた場合は、「白パターン」を選択して画面全体を白くします。この状態で10分以上継続してください。まだのこっている場合は時間を延長してください。

多機能の使いかた

●他の設定を変えたいとき

# 他の外部機器と接続したいとき

お守りください

- 接続時のご注意**
- 他の機器と組み合わせてご使用になる際にはそれぞれの取扱説明書をよくお読みになってください。
  - 接続の際は各機器の電源を切ってから行ってください。電源を入れた状態で接続すると、大きな音が出たり故障の原因となることがあります。
  - 他の機器との接続時、入出力端子をまちがえて接続すると、故障の原因になりますのでご注意ください。
  - 接続する他の機器、接続コードおよびアンテナ線が、モニターの画面又は画面の背面に配置されると、映像がゆれたり妨害を受ける恐れがあります。接続機器、接続コードおよびアンテナ線は上記の配置を避けてください。特にアンテナ線は、付属のRFケーブル、フェライトコア①をご使用いただき他の接続ケーブルからもはなすように配置してください。

## 接続できる機器 (下記から入力端子数に合わせて、お選びください。)

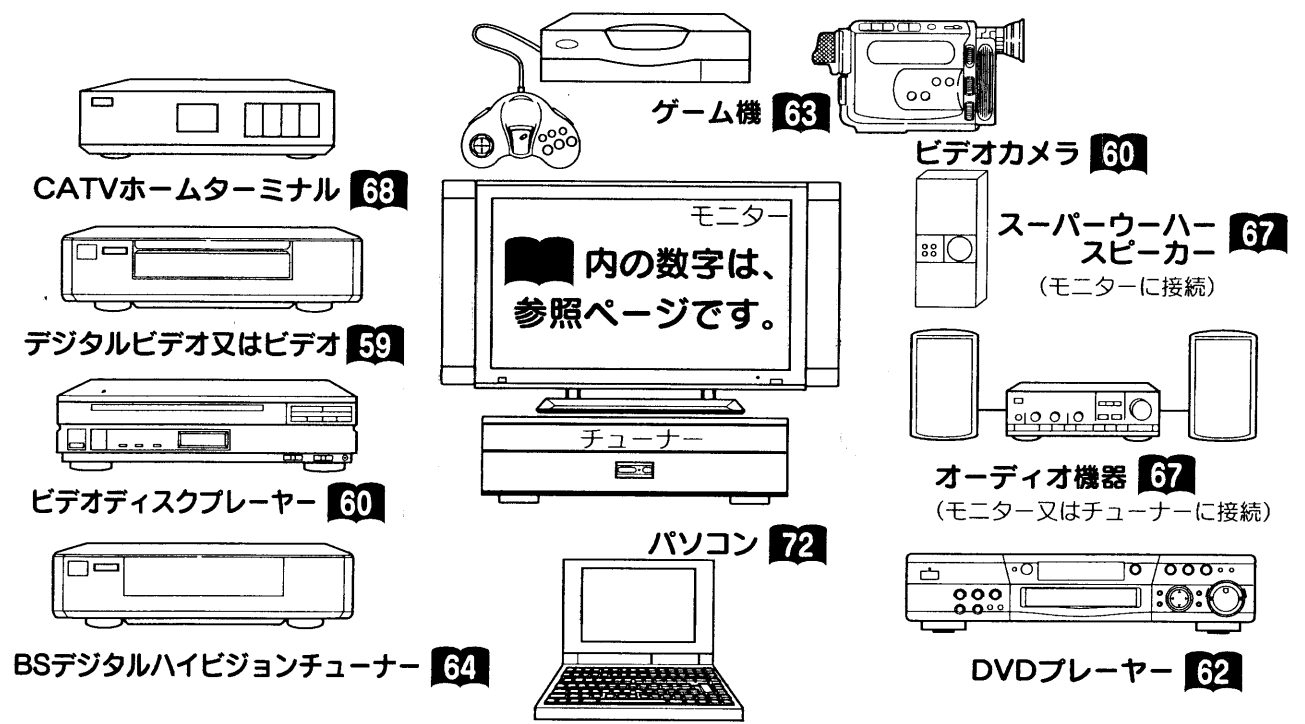

**システムアップに必要な接続コード (別売り)**

これらと同等のコードが相手側の機器に付属している場合には、新しく購入される必要はありません。

- 映像・音声信号入出力接続コード VS-120G (コード長2m)  
主にHi-Fiビデオの映像・音声入出力端子との接続に使用します。
- 映像・音声信号入出力接続コード VS-315G (コード長1.5m)  
主にモノラルビデオの映像・音声入出力端子との接続に使用します。
- 映像信号入出力接続コード VS-220G (コード長2m)  
主にビデオの映像入出力端子との接続に使用します。
- パソコン接続用ケーブルTP-RGBVG (コード長1.8m)  
ミニD-Sub 15ピンケーブルとパソコンの接続に使用します。
- 音声信号入出力接続コード AR-115G (コード長1.5m)  
主にHi-Fiビデオの音声入出力端子との接続、ステレオ装置との接続に使用します。
- 音声信号入出力接続コード (一般市販品)  
モノラル入力端子のスーパーウーハースピーカーとの接続に使用します。
- D端子ケーブルTP-CDD02 (コード長1.5m)  
BSデジタルハイビジョンチューナーや将来実用化予定のデジタル機器との接続に使用します。詳しくは、接続機器の取扱説明書をご覧ください。

# 他の外部機器と接続したいとき (つづき)

## 外部機器を接続するとき に便利な設定

ご使用になる外部機器や接続方法に合わせて設定することができます。

- モニター出力 (ビデオ1) ……ビデオ1入力端子に接続した映像および音声を出力したいときに設定します。
- 入力検出 (ビデオ2) ……ビデオ2入力端子に接続した機器の映像信号を検出すると、自動的にテレビの電源をオンしてビデオ2を選択することができます。
- ゲームモード (ビデオ3) ……チューナー前面のビデオ3入力端子に接続したテレビゲームを楽しむときに映像設定と画面のワイドモードを自動的に選択することができます。
- コンポーネント設定 ……コンポーネント1 (ビデオ4) ~コンポーネント3 (ビデオ6) に接続する機器を設定します。
- 入力スキップ設定 ……ご使用にならない入力端子がある場合、入力切換ボタンを押したときに飛び越し (スキップ) させることができます。
- ビデオパワーセーブ設定 ……ビデオ入力がなくなった時にテレビを省電力モードにする設定ができます。105

## モニター出力、入力検出、ゲームモード、ビデオパワーセーブの設定……

**1**

メニューボタンを押す

**2**

で「初期設定」を選び、決定ボタンを押す

**3**

で「外部機器接続」を選び、決定ボタンを押す

多機能の使いかた

●他の外部機器と接続したいとき

# 他の外部機器と接続したいとき (つづき)

## お知らせ

### 入力検出 (ビデオ2) : (「入」の場合)

ビデオ2入力端子の映像信号を検出すると、テレビの電源が入り、ビデオ2に切り換わります。

ビデオ2入力端子の映像信号がなくなると、ビデオ2を選択しているときはテレビに戻ります。この時電源は切れません。

●ビデオ2入力検出は、S2映像入力端子の信号は検出されません。

S2映像端子の信号をご覧になる場合は、映像端子にも信号を接続することにより、ビデオ2入力検出機能をお使いいただけます。

●留守録などで自動的に電源が入るような外部機器を接続されている場合は、テレビの電源が自動的にオンすることがあります。このような外部機器をご使用になるときは「切」でお使いください。

●CATVホームターミナルなどの外部機器の電源を「切」にしても、ビデオ2入力端子に何らかの信号が入力されている場合は正常に動作しないことがあります。このようなときは、「切」でお使いください。

●モニター部の主電源ボタンでテレビの電源を切ると、入力検出は動作しません。

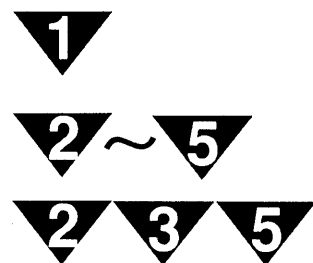
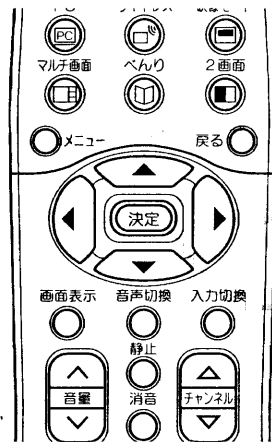

メニューボタンで設定したい項目を選び、決定ボタンで設定する

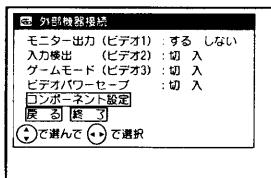
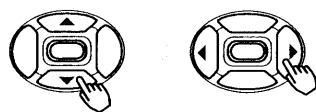

設定項目	設定	設定のポイント
モニター出力 (ビデオ1)	する ← しない	ビデオ1の映像と音声をモニター出力端子から出力するときは「する」を選択します。
入力検出 (ビデオ2)	切 ← 入	ビデオ2の映像信号を検出したとき、テレビ電源をオンしてビデオ2を自動的に選択したいときに「入」にします。一度チューナーの電源プラグを抜いた場合は、「切」になります。
ゲームモード (ビデオ3)	切 ← 入	ビデオ3を選択したときにワイドモードと映像設定を自動的に切り換えたいときは「入」にします。63
ビデオパワーセーブ	切 ← 入	ビデオ入力信号が無い状態が約10秒間続くと、パワーセービングシステムが働き、本機の消費電力を節減することができます。(「入」設定時) 105

## 5

決定ボタンで「終了」を選び、決定ボタンを押す



## コンポーネントの設定

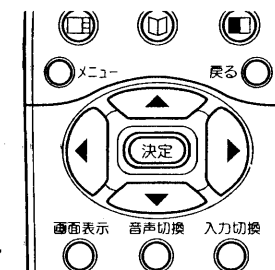
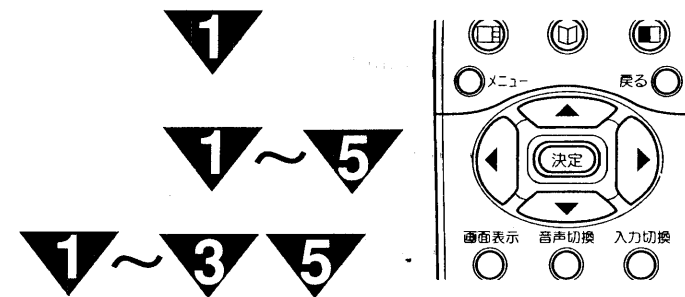

メニューボタンを押し、決定ボタンで「初期設定」を選び、決定ボタンを押す

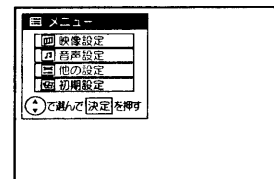

決定ボタンで「外部機器接続」を選び、決定ボタンを押す

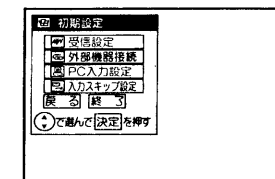

決定ボタンで「コンポーネント設定」を選び、決定ボタンを押す

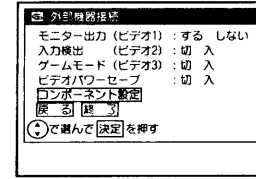

決定ボタンで設定したい項目を選び、決定ボタンで設定する

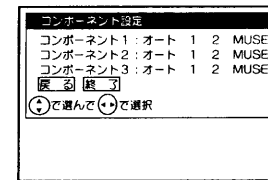

設定項目	設定	設定のポイント
コンポーネント1 (ビデオ4)	オート ← 1 → 2 → MUSE	コンポーネント1入力端子に接続する機器や信号により設定します。通常は「オート」でお使いください。
コンポーネント2 (ビデオ5)	オート ← 1 → 2 → MUSE	コンポーネント2入力端子に接続する機器や信号により設定します。通常は「オート」でお使いください。
コンポーネント3 (ビデオ6)	オート ← 1 → 2 → MUSE	コンポーネント3入力端子に接続する機器や信号により設定します。通常は「オート」でお使いください。

## メモ

コンポーネント1、2、3設定について  
コンポーネント信号は、接続する機器や信号によって色合いが異なる場合があります。DVDプレーヤーやBSデジタルチューナーを接続する場合は「オート」でお使いください。

色合いが正しく再現できない場合は、「1」または「2」に設定してください。また、W-VHSビデオを接続する場合は「MUSE」に設定してください。

決定ボタンで「終了」を選び、決定ボタンを押す

多機能の使いかた

●他の外部機器と接続したいとき (つづき)

他の外部機器と接続したいとき (つづき)

入カスキップの設定 .....

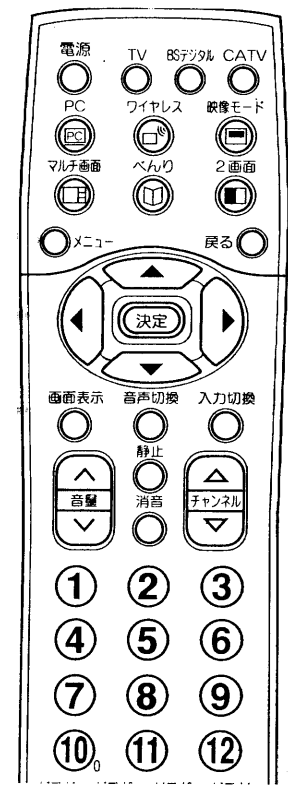

- 1
- 1 ~ 4
- 1 ~ 2
- 4

**1**

メニューボタンを押し、 で「初期設定」を選び、決定ボタンを押す

**2**

で「入カスキップ設定」を選び、決定ボタンを押す

**3**

で設定したいビデオ入力を選び、 で設定する

**4**

で「終了」を選び、決定ボタンを押す

ビデオとの接続 .....

S映像出力端子付のビデオをご使用のときは、S映像コードで接続されることをおすすめします。より良い画質でビデオを楽しめます。(図の同じ記号のところへ接続してください。)

デジタルビデオなどコンポーネント出力端子があるビデオを接続する場合はビデオ4入力に接続してください。**62**

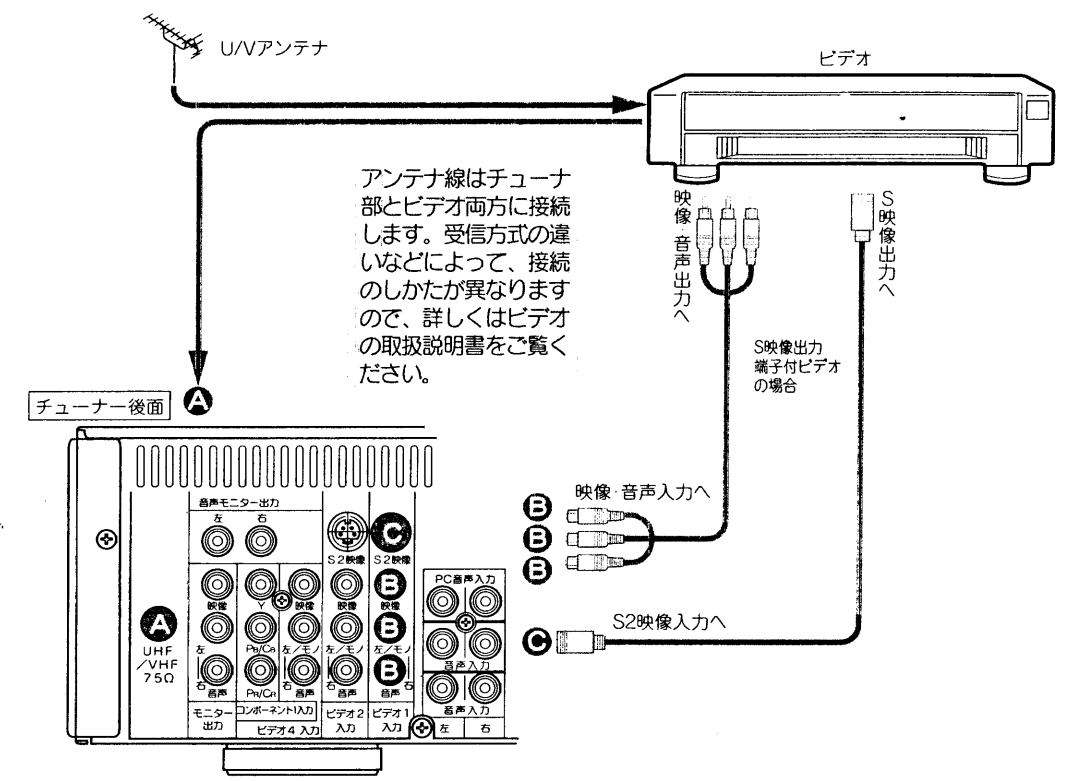

**使いかた**

**1**

入力切換ボタンで「ビデオ1」にする

- 画面に「ビデオ1」の表示が出ます。

- ビデオ切換ボタンの「ビデオ1」でも切替えできます。

**2**

ビデオを操作する

**×モ**

S2映像端子について

明るさの信号と色の信号を分けて送る信号用の端子です。S2映像入力端子と映像入力端子が両方接続されている場合は、S2映像が優先されます。本機はフルモード制御信号の入った映像が、ビデオ1, 2, 3のS2映像入力端子より入力されるとワイドモードは自動的にワイド画面一杯に表示されます。

多機能の使いかた

●他の外部機器と接続したいとき (つづき)

他の外部機器と  
接続したいとき  
(つづき)

ビデオカメラとの接続 .....  
(図の同じ記号のところに接続してください)

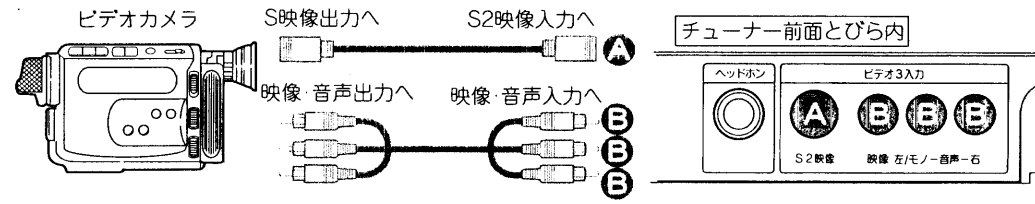

使いかた

1

入力切換ボタンで「ビデオ3」にする

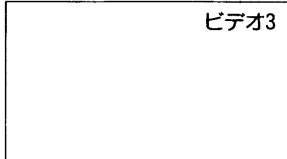

●ビデオ切換ボタンの「ビデオ3」でも切り換えできます。

2

ビデオカメラを操作する

ビデオディスクプレーヤーとの接続 .....  
(図の同じ記号のところに接続してください)

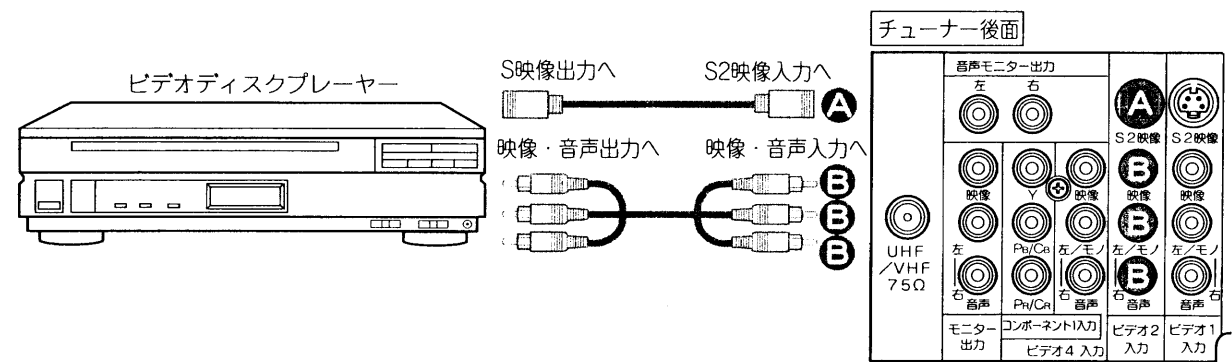

使いかた

1

入力切換ボタンで「ビデオ2」にする

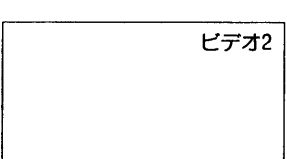

●ビデオ切換ボタンの「ビデオ2」でも切り換えできます。

2

ビデオディスクプレーヤーを操作する

接続はビデオ1,2,3,4入力のいずれでもできます。  
(ビデオ1, ビデオ3, ビデオ4に接続したときは、入力切換ボタンで「ビデオ1」「ビデオ3」「ビデオ4」を選んでください。)

画面を見ながらテープ編集をする場合の接続 .....  
(図の同じ記号のところに接続してください)

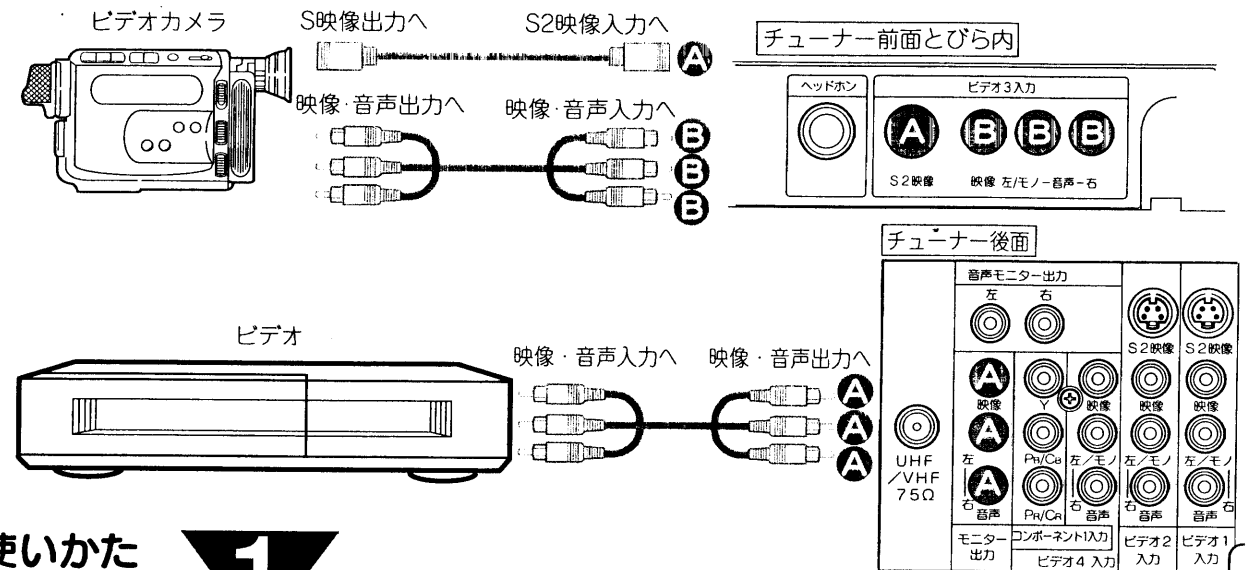

使いかた

1

入力切換ボタンで「ビデオ3」にする

(ビデオ1、ビデオ2、ビデオ4入力に接続された機器を編集するときは、「ビデオ1」「ビデオ2」「ビデオ4」にします。)

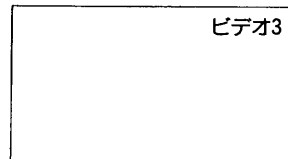

●ビデオ切換ボタンの「ビデオ3」でも切り換えできます。

**×モ**  
お願い  
●ビデオの録画状態の設定については、お手持ちのビデオの取扱説明書をご覧ください。  
●モニター出力を使用して録画する場合は、録画中に入力切り換え、チャンネル切り換えをしないでください。また、マルチ画面の(4画面および2画面)の操作もしないでください。

**お知らせ**

メニューの「初期設定」「外部機器接続」の「モニター出力(ビデオ1)」を「しない」に設定している **56** ときは、ビデオ1入力の映像と音声は出力されません。

2

ビデオを外部入力に合わせる

●詳しくはビデオの取扱説明書をご覧ください。

3

ビデオカメラを再生状態にする

4

ビデオを録画状態にする

**×モ**  
モニター出力端子について  
●コンポーネント入力およびPC入力時の映像と音声は、モニター出力端子からは出力されません。  
●モニター出力は画面に映っているものを出力しますが、ワイド処理された信号が出力されるものではありません。  
●ゴースト低減された映像は、モニター出力端子からは出力されません。  
●ビデオ1入力については、モニター出力を「する」「しない」の設定ができます。 **56** をご覧ください。  
●マルチ画面のときのモニター出力映像は、2画面のときは選んでいる画面が、4画面のときは親画面の映像と音声は出力されます。

多機能の使いかた

●他の外部機器と接続したいとき(つづき)

# 他の外部機器と接続したいとき (つづき)

## DVDプレーヤーやデジタルビデオとの接続…… (図の同じ記号のところに接続してください)

**準備**  
「コンポーネント1設定」を「オート」に設定する。**57**  
お買い上げ時は「オート」に設定されています。

**メモ**  
ビデオ4入力端子について  
ビデオ4入力端子は、通常の映像信号とコンポーネント映像信号の兼用端子です。コンポーネント映像信号が入力された場合は、コンポーネント映像信号が優先されます。「コンポーネント1」の表示が出ます。

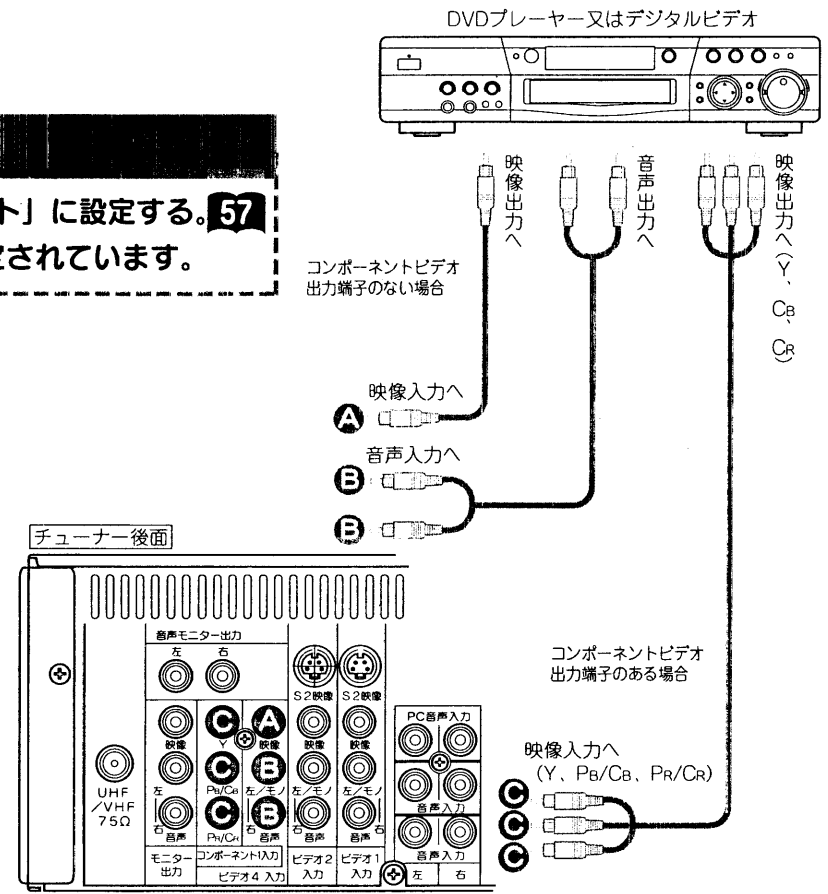

**使いかた**

**1**  
入力切換ボタンで「ビデオ4」にする  
●画面に「ビデオ4」の表示が出ます。

●ビデオ切換ボタンの「ビデオ4」でも切換えられます。

**2**  
DVDプレーヤーやデジタルビデオを操作する

**メモ**  
コンポーネント1入力端子について  
●コンポーネント1入力端子はDVDプレーヤー、ハイビジョン機器および将来実用化予定のデジタル機器のコンポーネント映像信号 (525i (480i)、525p (480p)、1125i (1080i) 750P (720P) 信号) を接続できます。  
●コンポーネント1入力の映像はモニター出力端子に出力されません。  
●コンポーネント1入力端子の音声はビデオ4入力端子の音声入力と共用です。

## ゲーム機との接続…… (図の同じ記号のところに接続してください)

**1**  
テレビゲーム本体とテレビ前面のビデオ3入力端子を接続する  
●テレビとの接続は、テレビゲーム本体の取扱説明書をご覧ください。

**2**  
入力切換ボタンで「ビデオ3」を選ぶ  
●ビデオ切換ボタンの「ビデオ3」でも切換えられます。

テレビチャンネルに戻すときは、チャンネルボタン、①~⑫を押します。

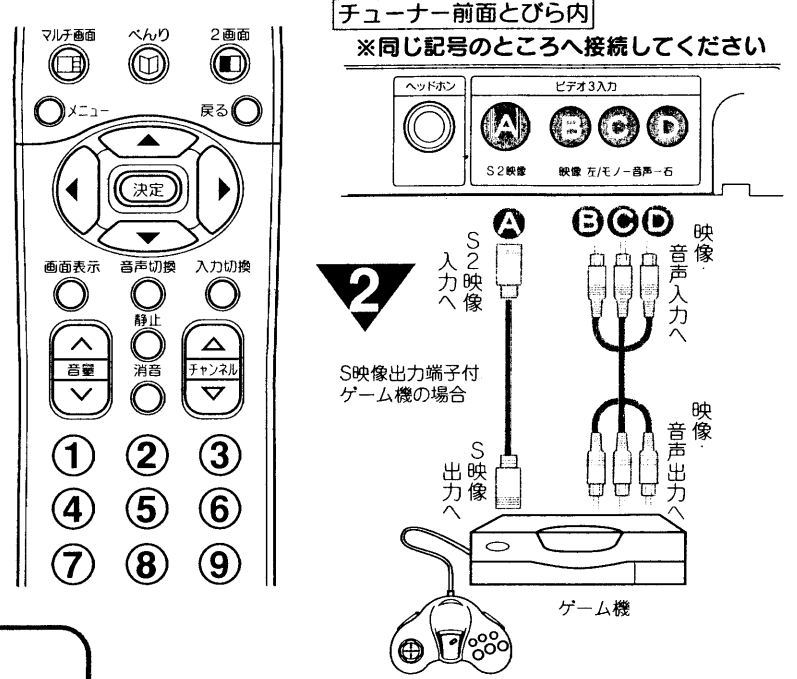

**3**  
ゲーム機を操作する

## ゲームモードについて……

ゲームモードの設定 **56** を「入」に設定すると、ビデオ3に切り換えるだけで自動的に次のような設定が行われます。

- 映像モードはナチュラル、ワイドモードはフルモードに切り換わります。ゲーム画面でも映像モード、ワイドモードは切り換えることができます。
- ビデオ3を選ぶと、時間が経過 (1時間、1時間30分、…最大4時間) するごとに、時間を表示します (約5秒間)。表示時間を目安に適度な休憩をとり、お楽しみください。一度電源を「切」にすると、経過時間が0に初期化されます。

**お知らせ**

- ゲームの種類・内容によっては、画面が欠ける場合があります。
- ライフルタイプやガン (銃) タイプのコントローラを使用するシューティングゲームなどは、本機では使用できないことがあります。詳しくは、ゲームソフトおよびコントローラの取扱説明書をご覧ください。

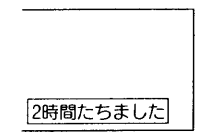

多機能の使いかた  
●他の外部機器と接続したいとき (つづき)



他の外部機器と  
接続したいとき  
(つづき)

**BSデジタルハイビジョンチューナーとの接続**  
 日立のBSデジタルハイビジョンチューナーをご利用になるとき、付属のリモコンで操作することができます。  
 (図の同じ記号のところに接続してください)

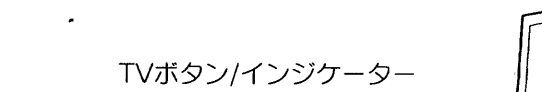
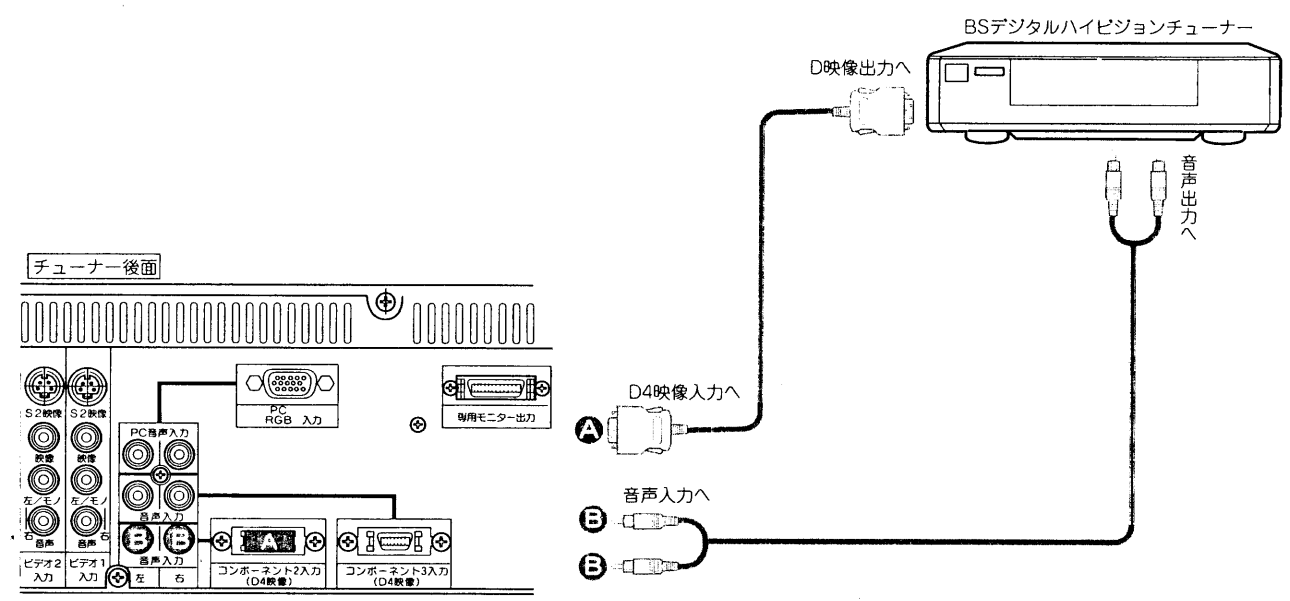

**1 BSデジタルボタン/インジケータ**

BSデジタルボタンを押すと、リモコン下部のBSデジタル/CATV操作ボタンがBSデジタルハイビジョンチューナー操作モードに切り換わります。BSデジタルハイビジョンチューナー操作に関するボタンを押すと、BSデジタルインジケータが点滅します。テレビ操作に関するボタンを押すとTVインジケータが点滅します。

**お知らせ**

BSデジタルハイビジョンチューナーを操作するときは、BSデジタルハイビジョンチューナーのリモコン受信窓に向けてボタンを押してください。

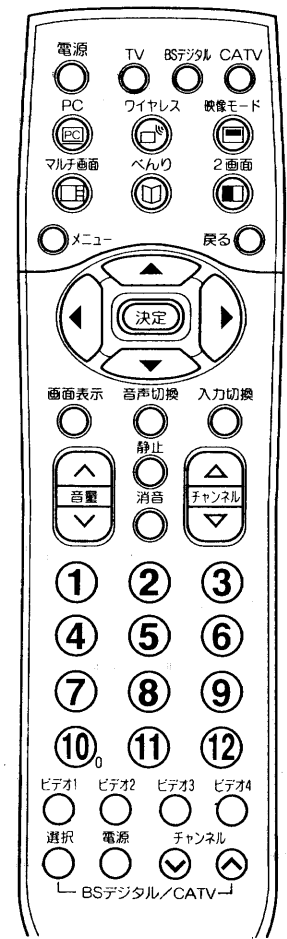

**コンポーネント2入力端子について**  
 ●コンポーネント2入力端子 (D4映像) は、将来実用化予定のデジタル機器などのD映像信号を接続できます。本機はD映像信号の525i (480i), 525p (480p), 1125i (1080i) 750P (720P) に対応しています。525p (480p), 1125i (1080i) 750P (720P) 信号を入力時は、画面が自動的にフルモードになります。  
 ●コンポーネント2入力の映像と音声はモニター出力端子に出力されません。  
 ●詳しくは接続機器の取扱説明書をご覧ください。

**使いかた**

**準備**

- 左図のように接続する
  - BSデジタルボタンを押す
- 
- BSデジタル/CATV操作ボタンがBSデジタルモードになります。
  - ビデオ5 (コンポーネント2) が選択されます。

**1 選択ボタンを押す**

ビデオ5 (コンポーネント2) が選択されます。BSデジタルボタンを押してもビデオ5 (コンポーネント2) を選択することができます。  
 ●本機のリモコンでBSデジタルハイビジョンチューナーを操作しないときは、入力切換ボタンでビデオ5にすることもできます。  
 ●本機のTVチャンネルを選局するときは①~⑫のボタンを押します。

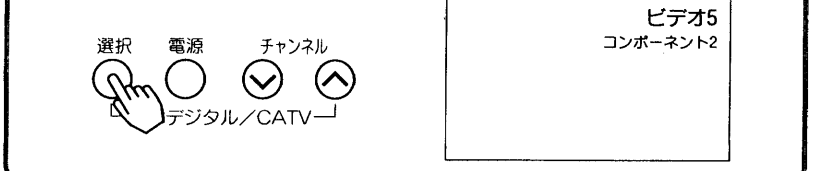

**2 BSデジタルハイビジョンチューナーの電源を操作する**

●BSデジタル電源ボタンを押すと、BSデジタルハイビジョンチューナーの電源を入/切できます。

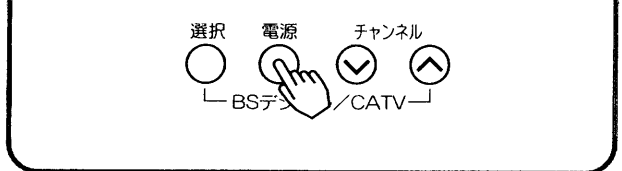

**3 BSデジタルハイビジョンチューナーのCHを選択する**

●BSデジタルチャンネルVボタンを押すと、BSデジタルハイビジョンチューナーのチャンネルを順次切り換えることができます。

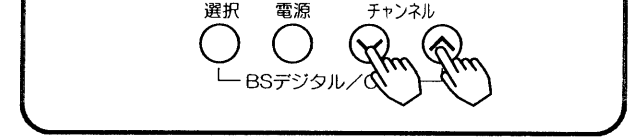

**BSデジタルハイビジョンチューナーの機器設定**

**1 リモコンのBSデジタルボタンを押しながら、数字ボタンで機器番号を設定する**

ご使用のBSデジタルハイビジョンチューナーに合った番号を選んでください。



機器	機器番号	
日立1	A	① ②
	B	① ③
	C	① ④
日立2		① ⑤

- 設定をまちがえたときは、はじめからやり直してください。
- お買い上げ時は、日立1-Aに設定されています。
- 乾電池を交換した場合は、もう一度設定してください。
- 日立1には、機器の設定状態により複数の番号があります。

**2 BSデジタル電源ボタンを押す**

BSデジタル電源ボタンを押して、BSデジタルハイビジョンチューナーの電源が「入/切」できれば、このリモコンでBSデジタルハイビジョンチューナーの操作ができます。



多機能の使いかた

●他の外部機器と接続したいとき (つづき)

# 他の外部機器と接続したいとき (つづき)

## 将来実用化予定のデジタル機器との接続

将来実用化予定のデジタル放送環境に対応したデジタル機器に接続することができます。  
(図の同じ記号のところに接続してください)

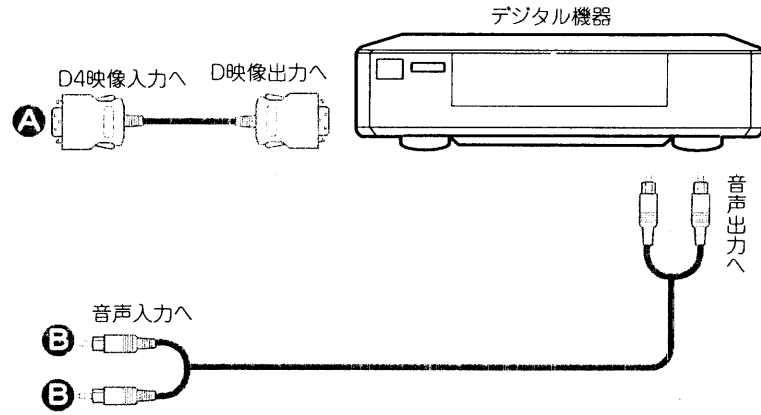
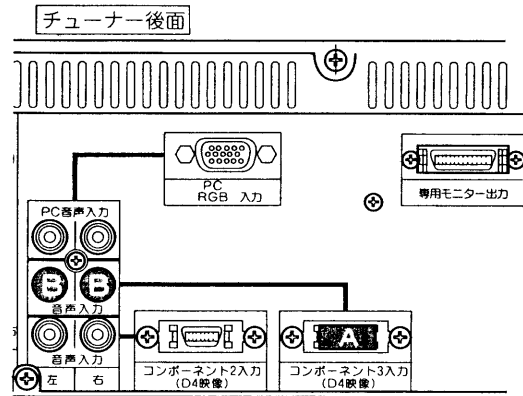

**×モ**  
コンポーネント3入力端子について

- コンポーネント3入力端子 (D4映像) は、将来実用化予定のデジタル機器のD映像信号を接続できます。本機はD映像信号の525i (480i), 525p (480p), 1125i (1080i) 750P (720P) に対応しています。525p (480p)、1125i (1080i) 750P (720P) 信号を入力時は、画面が自動的にフルモードになります。
- コンポーネント入力の映像と音声はモニター出力端子に出力されません。
- 詳しくは接続機器の取扱説明書をご覧ください。

### 使いかた

1

入力切換ボタンで「ビデオ6」にする

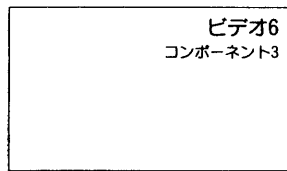

2

デジタル機器を操作する

詳しくは接続機器の取扱説明書をご覧ください。

## オーディオ機器との接続

ステレオ装置などを接続することにより、迫力ある音声を楽しむことができます。  
(図の同じ記号のところに接続してください)

### ①モニターのサブウーハー出力端子へ接続する場合

モニターのサブウーハー出力は本機により音量、音質など調節された音声を出力します。専用オプションのスーパーウーハーやオーディオアンプ等を接続してください。

#### スーパーウーハーを接続する場合

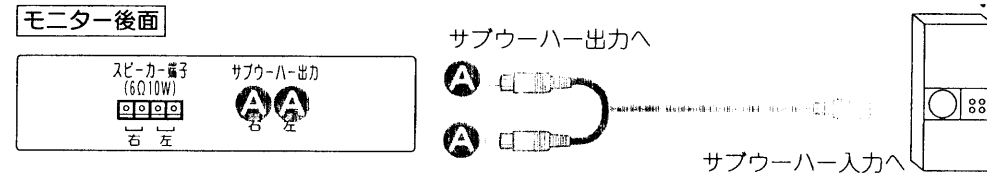

#### オーディオアンプを接続する場合

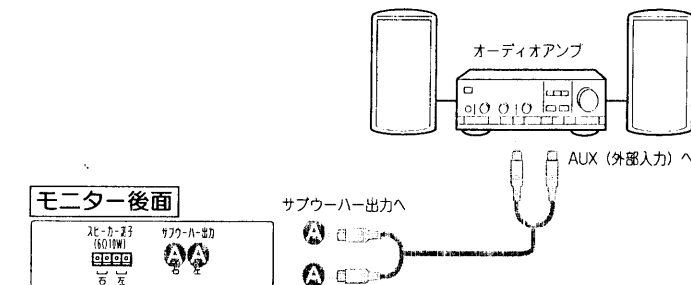

### 使いかた

#### 本機で音量を調節する

接続したスーパーウーハーやオーディオアンプの音量は、本体のスピーカー音量に合せ固定してください。音量調節などは本機で行えます。

### お知らせ

●スーパーウーハーなどの接続方法は、その機器の取扱説明書をご覧ください。

### ②チューナーの音声モニター出力端子へ接続する場合

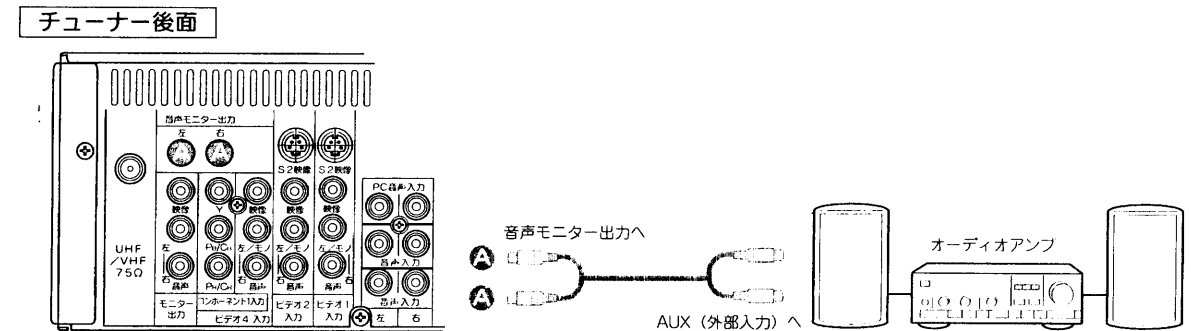

### 使いかた

#### 接続したステレオ装置などで音量を調節する

ステレオ装置で音を楽しむ場合は、テレビの音量を最小にしておいてください。

## 将来発売予定機器との接続

テレビ関連機器の中には現在開発中で数年後に実用化されると思われる機器がいくつかあり、システムアップが可能となります。使いかたなど、詳しくは各接続機器の取扱説明書をご覧ください。

他の外部機器と  
接続したいとき  
(つづき)

### CATVホームターミナルとの接続

付属のリモコンで、9社のCATVホームターミナルの操作をすることができます。

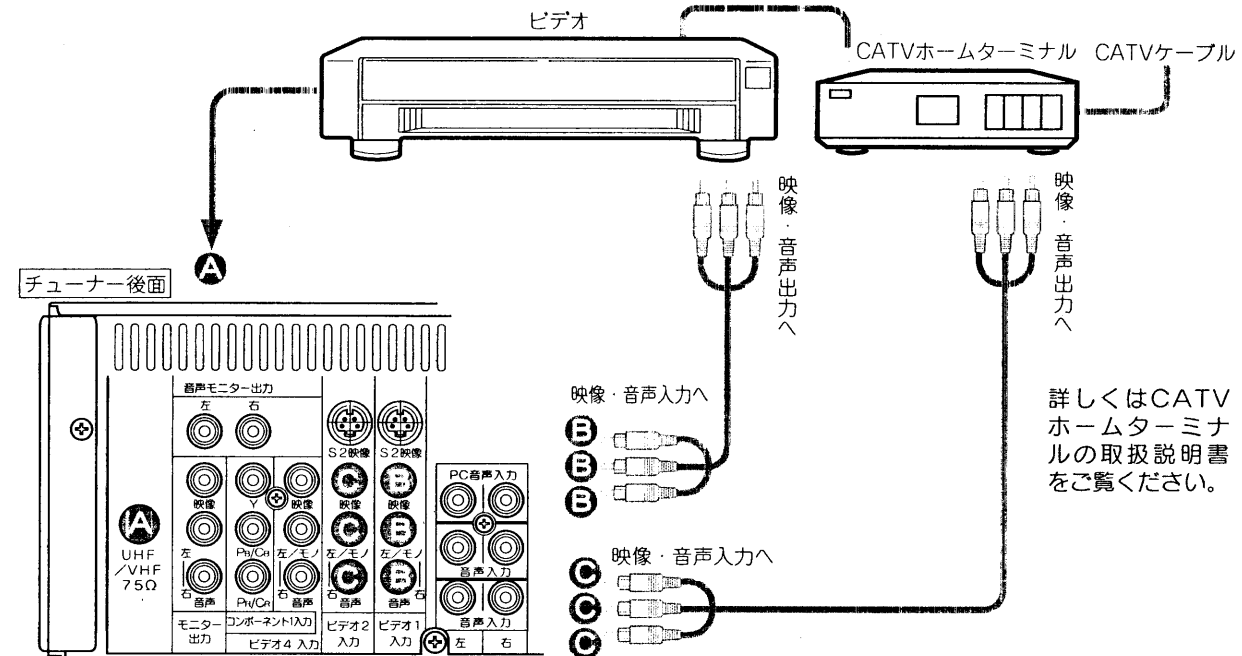

詳しくはCATVホームターミナルの取扱説明書をご覧ください。

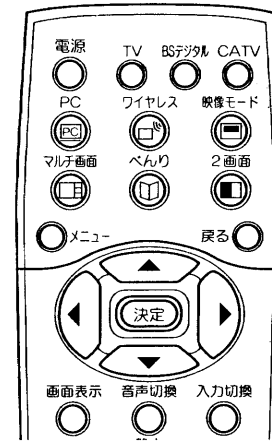

- TVボタン/インジケータ
- BSデジタルボタン/インジケータ
- 1** CATVボタン/インジケータ

CATVボタンを押すと、リモコン下部のBSデジタル/CATV操作ボタンが、CATV操作モードに切り換わります。CATVホームターミナル操作に関するボタンを押すと、CATVインジケータが点滅します。テレビ操作に関するボタンを押すとTVインジケータが点滅します。

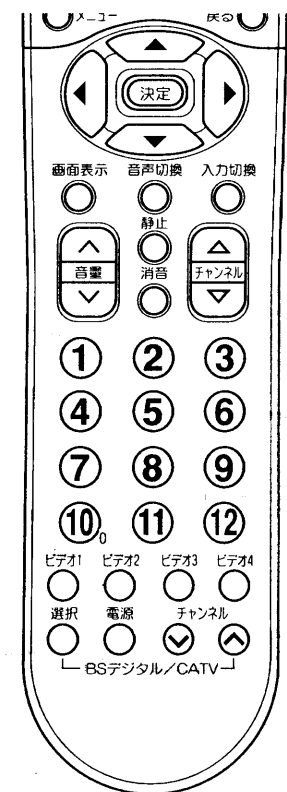

- 3**
- 1**
- 3**

#### お知らせ

●CATVホームターミナルを操作する場合は、CATVホームターミナルのリモコン受信窓に向けてボタンを押してください。

- 1**
- 3**
- 2**
- 2**

### 使いかた

#### 準備

1. 左図のように接続する
2. CATVボタンを押す

- BSデジタル/CATV操作ボタンがCATV操作モードになります。
- ビデオ2が選択されます。

#### 1 選択ボタンを押す

ビデオ2が選択されます。CATVボタンを押してもビデオ2を選択することができます。本機のTVチャンネルを選局するときは①～⑫のボタンを押します。

#### 2 CATVホームターミナルの電源を入れる

- CATV電源ボタンを押すと、CATVホームターミナルの電源を入/切できます。
- CATVホームターミナルの電源に連動してテレビを「入」にしてビデオ2に自動的に切り換えることもできます。この場合、テレビの電源「切」はCATVホームターミナルの電源に連動しません。リモコンの電源ボタンで「切」にしてください。**56**

#### 3 CATVホームターミナルのCHを選択する

- CATVチャンネルV/Aボタンを押すと、CATVホームターミナルのチャンネルを順次切換えることができます。
- 選択ボタンを押しながら、数字ボタンを押すと、CATVホームターミナルのチャンネルを10キー方式で選局することができます。

例) 7チャンネル・・・ ⑩, ⑦  
35チャンネル・・・ ③, ⑤

### CATVホームターミナルのメーカー設定

#### 1 リモコンのCATVボタンを押しながら、数字ボタンでメーカー番号を設定する

ご使用のCATVホームターミナルに合った番号を選んでください。

- 設定をまちがえたときは、はじめからやり直してください。
- お買い上げ時は、日立に設定されています。
- 乾電池を交換した場合は、もう一度設定してください。

メーカー	メーカー番号
日立	① ②
東芝	① ③
松下A	① ④
松下B	① ⑤
NEC	① ⑥
パイオニア	① ⑦
SA (サインティック・アソシ)	① ⑧
富士通	① ⑨
DXアンテナ	① ⑩

#### 2 CATV電源ボタンを押す

CATV電源ボタンを押して、CATVホームターミナルの電源が「入/切」できれば、このリモコンでCATVホームターミナルの操作ができます。

多機能の使いかた

●他の外部機器と接続したいとき(つづき)

# 赤外線 伝送システム について

チューナーには、別売の赤外線伝送システム (PCT-BR6000) の入力端子と、付属品の取り付けクッションとワイヤレスホルダーを備えております。接続の際は下図の要領で接続してください。

## 接続のしかた

1

クッションの裏面はくり紙をはがし貼り付ける

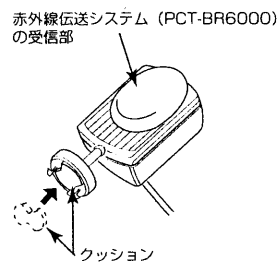

2

ワイヤレスホルダーを取り付ける

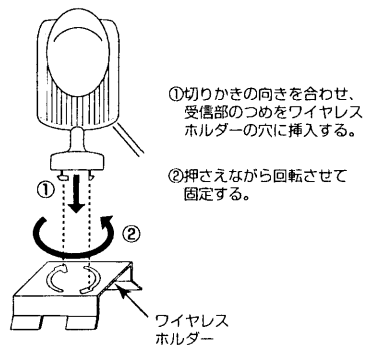

3

トップケースの格子にはめ込む

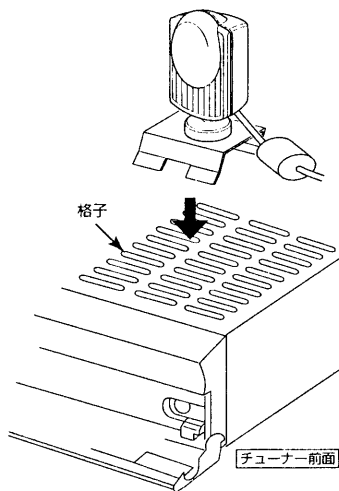

4

受信用プラグをとびら内のワイヤレス入力端子にはめ込む

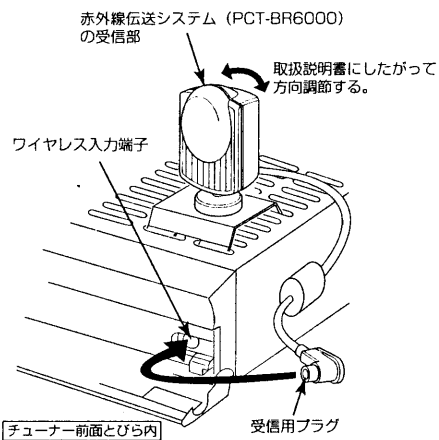

×モ

### 赤外線伝送システムについて

本システムは、ゲーム機、ビデオカメラなどをはなれた場所からワイヤレスで見ることができるシステムです。お取り扱いについてはPCT-BR6000の取扱説明書に従ってください。赤外線伝送システム (PCT-BR6000) は、オプションで別売となっております。ご利用の際はお近くの販売店にお問い合わせください。

## 使いかた

1

赤外線伝送システム (PCT-BR6000) の送信ユニットを設置し、各機器の電源を入れる

赤外線伝送システム (PCT-BR6000) の取扱説明書の「設置・使用方法」に従ってください。

2

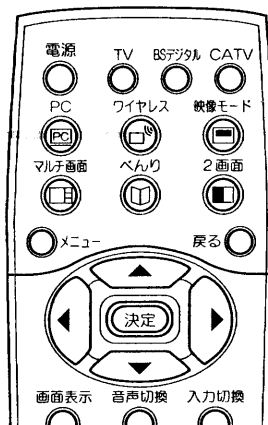

2

ワイヤレスボタンを押す

画面に「ワイヤレス」が表示されます。入力切換ボタンを押しても、「ワイヤレス」に切り換えられます。



ワイヤレス

3

赤外線伝送システムの受信部、送信部の方向、角度を調節し最も画像がきれいなところにあわせる

赤外線伝送システム (PCT-BR6000) の取扱説明書の「設置・使用方法」に従ってください。

### お守りください

- 受信部にリモコンなどの赤外線を当てないでください。ノイズが入ったり、大きな音が出たりします。また、直射日光などの強い光が当たると、同様な現象が起きることがあります。
- 送信部と受信部が近すぎたり、間に障害物がある場合はノイズが入ることがあります。
- 受光部をモニターの画面に向けたり、近づけたりすると映像や音声がみだれたり、雑音が多くなることがあります。画面からはなしてご使用ください。
- 赤外線伝送システムをご使用中、送信ユニットの電源を「切」にした場合、モニターのスピーカーから大きなノイズが出る場合があります。送信ユニットの電源を「切」にする場合はモニターの電源を切るか、入力切換で「ワイヤレス」以外をお選びください。

多機能の使いかた

●赤外線伝送システムの接続

# PC入力について

## パソコンとの接続.....

(図の同じ記号のところに接続してください)

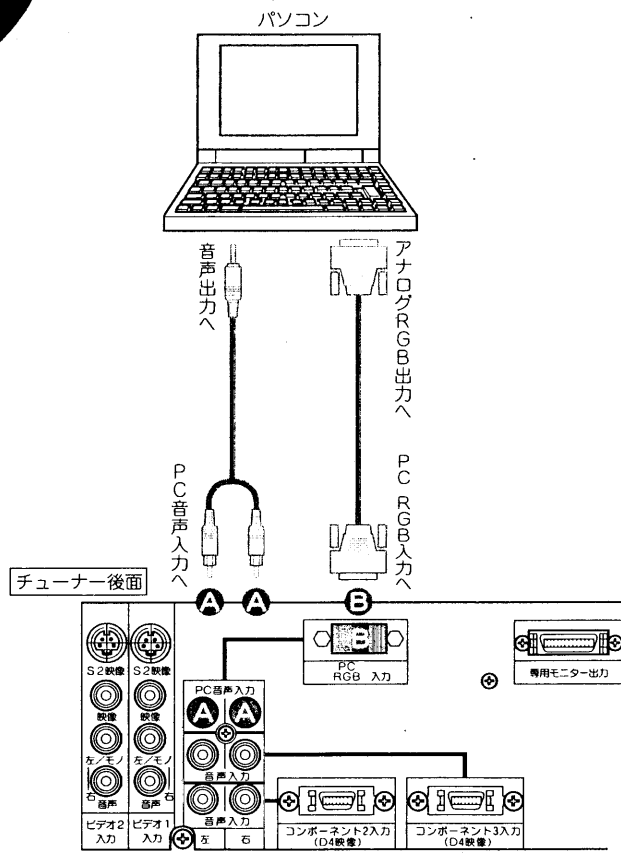

使いかた

1

PCボタンで「PC」にする



入力切換ボタンを押しても「PC」に切り替えられます。

2

パソコンを操作する

詳しくはパソコンの取扱説明書をご覧ください。

1

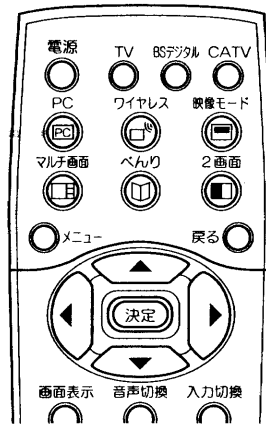

お知らせ

モニター出力端子について

PC入力画面と音声はモニター出力端子には出力されません。

接続について

- パソコンを接続するときは、RGB接続コード（別売り）が必要です。  
パソコンによっては、パソコンでオプション設定されている変換コネクタが必要な場合があります。
- 当社の接続コード（別売り）以外をご使用になるときは、接続コードの仕様をご確認の上ご使用ください。
- RGB接続コードは、接続コードに付属されたネジなどにより、本機にしっかりと取り付けることをおすすめします。

長時間ご使用時のご注意

長時間連続してご覧になると、目が疲れます。時々画面から離れて、目を休めてください。

## PC入力画面の映像設定をしたいとき.....

1

PCボタンでPC入力を選ぶ

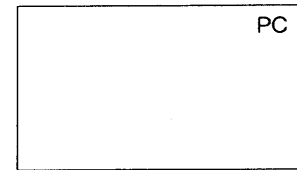

1

2

2

2

2

2

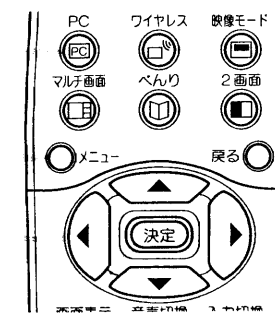

2

メニューボタンを押しで「映像設定」を選び、決定ボタンを押す

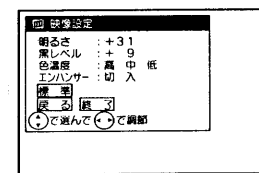
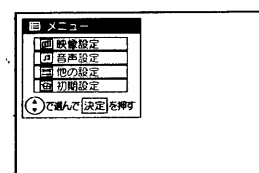

3

で設定したい項目を選び、で調節する

映像設定項目	調節方法	設定のポイント
明るさ	暗くなる / 明るくなる	周囲の明るさに合わせて見やすく
黒レベル	暗い部分がより暗くなる / 暗い部分が明るめになる	黒の信号レベルが黒になるように
色温度	高→中→低	通常は「中」でお使いください
TMエンハンサー	切→入	より細い部分を鮮明にしたい時は「入」にしてください
標準	— / —	決定ボタンを押すと工場で設定した標準レベルに戻ります

4

で「終了」を選び、決定ボタンを押す

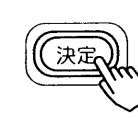
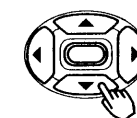







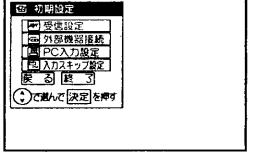

多機能の使いかた

●PC入力について

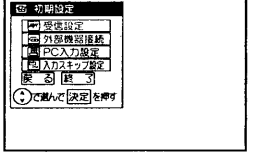
# PC入力について (つづき)

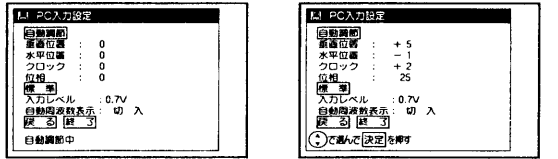
PC入力画面の位置などを自動調節したいとき……

- 1 PCボタンでPC入力を選び、調節したい信号を受信する  

  
入力切換ボタンを押しても「PC」に切り換えられます。
- 2 メニューボタンを押し、で「初期設定」を選び、決定ボタンを押す  

- 3 で「PC入力設定」を選び、決定ボタンを押す  

- 4 で「自動調節」を選び、決定ボタンを押す  
  
(垂直位置、水平位置、クロック、位相が自動的に調節されます。)
- 5 で「終了」を選び、決定ボタンを押す  

### お知らせ

#### PC入力画面表示について







- 自動周波数表示が「入」のときは新しい信号を受け付けたときに周波数を表示します。  
(例) [H:48.4KHz, V:60.0Hz]  

↑	↑
水平周波数	垂直周波数
- 同期信号が検出できなかったときは「信号を入力して下さい」と表示されます。**77**  
同期信号が検出できない状態が約10秒間継続すると「パワーセーブ」と表示したあと電源の表示ランプが緑から橙色になりパワーセーブモードに移行します。
- 入力信号が本機の仕様に合わないか、不安定な状態のときは「信号を確認してください」と表示されます。

#### 自動調節機能について

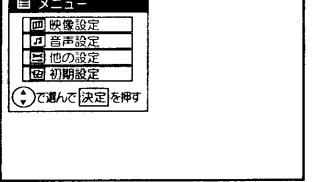
- 自動調節機能はPC入力の信号に対して垂直位置、水平位置、クロック、位相を自動的に調節する機能です。
- 自動調節を行う場合  
明るい、静止画信号を受信して行ってください。暗い信号（特に画面周辺部）や動画信号では正しく動作しないことがあります。
- 入力信号の種類によっては、自動調節を行っても正しく調節されない場合があります。この場合はマニュアルで調節してください。**76**

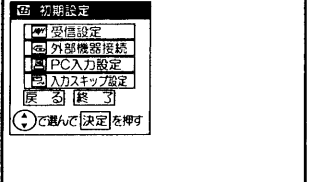
PC入力画面の位置などをお好みに調節をしたいとき……

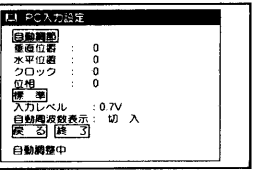
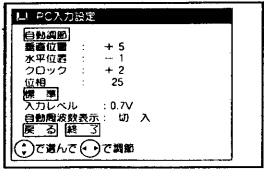
- 1 PCボタンでPC入力を選び、調節したい信号を受信する  

  
入力切換ボタンを押しても「PC」に切り換えられます。
- 2 メニューボタンを押し、で「初期設定」を選び、決定ボタンを押す  

- 3 で「PC入力設定」を選び、決定ボタンを押す  

- 4 で「垂直位置」を選び、で調節する  

  
(垂直位置、水平位置、クロック、位相も同様に調節します。)

### お知らせ

- PC入力時の垂直位置、水平位置、クロック、位相調節は自動調節することをおすすめします。**74**
- 自動調節で正しく調節できないときは、マニュアルで調節してください。

多機能の使いかた

●PC入力について(つづき)

# PC入力について (つづき)

5 ~ 6  
6

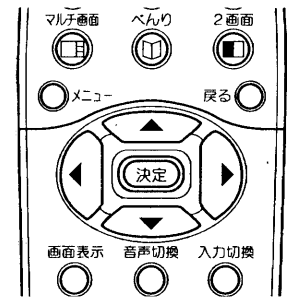

マニュアルで調節するには

5

で調節したい項目を選び、で調節する

調節項目			調節のポイント
垂直位置			映像の中心を画面中央に合せます。 -32~+32までの設定ができます。(※)
水平位置			映像の中心を画面中央に合せます。 -64~+64までの設定ができます。(※)
クロック	-32~+32までの設定ができます。		縦方向の大きな縞がなくなるように調節します。
位相	0~64までの設定ができます。		横方向の縞や文字のにじみが最小になるように調節します。
標準			調節値が消去され、お買い上げ時の設定に戻ります。
入力レベル	0.7V~1.0V		通常は「0.7V」でご使用ください。白つぶれが激しいときに「1.0V」にします。
自動周波数表示	切→入		信号を切り換えるときの周波数表示がわずらわしいときは「切」にします。

※パソコン信号によっては、設定範囲が狭くなる場合があります。設定値がマゼンダ色で表示されると、設定範囲を超えた場合であり、設定値が変わりますが、実際の映像設定は変化しません。

6

で「終了」を選び、決定ボタンを押す

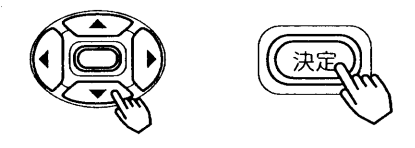

## 対応する信号について

本機は、24kHz~109kHzの水平周波数、50Hz~85Hzの垂直周波数に対応して入力を自動判別します。

## 推奨信号について

本機は、下記に示す推奨信号についての設定があらかじめ登録されています。

No.	信号			水平周波数 (kHz)	ドットクロック周波数 (MHz)	備考
	信号名	解像度	垂直周波数 (Hz)			
1	VGA	640×400	70.10	31.48	25.18	
2		640×480	59.94	31.47	25.18	
3	VESA	640×480	72.81	37.86	31.50	
4		640×480	75.00	37.50	31.50	
5		800×600	56.25	35.16	36.00	
6		800×600	60.32	37.88	40.00	
7		800×600	72.19	48.08	50.00	
8		800×600	75.00	46.88	49.50	
9		1024×768	60.00	48.36	65.00	
10		1024×768	70.07	56.48	75.00	
11		1024×768	75.03	60.02	78.75	
12		1280×1024	60.02	63.98	108.00	
13	1280×1024	75.03	79.98	135.00		

- 使用するビデオボードや接続ケーブルにより、正しく表示できないことがあります。この際には必ず垂直位置、水平位置、クロック、位相を調節してください。
- 垂直周波数60Hz以上の信号を入力したとき、動画像が正しく表示できないことがあります。
- 本機では、水平周波数、垂直周波数、水平同期信号極性、および垂直同期信号極性によって信号モードを区別します。これら全ての要素が同じかきわめて似ている場合には、異なる信号であっても同一の信号として扱われる場合がありますのでご注意ください。
- 水平解像度1024画素又は垂直解像度512ラインを超える画素を表示する場合は、画像を圧縮（又は間引き）処理をおこないますので忠実に再現されない場合があります。
- 本機は、下表に示す入力信号でご使用になることをおすすめします。フロントポーチやバックポーチが極端に長かったり、データ表示時間が極端に短かったりすると、登録された設定状態が正しく再現されない場合があります。

		フロントポーチ	同期幅	バックポーチ	ブランキング幅
水平タイミング	水平周波数 24kHz-52kHz	0.1μs以上	1.0-3.8μs	1.2μs以上	3.5μs以上
	水平周波数 52kHz-107kHz	0.1μs以上	0.8-3.0μs	1.1μs以上	2.3μs以上
垂直タイミング		9μs以上	25μs以上	400μs以上	450μs以上

- 信号のばらつきなどにより画面が適正に表示されない場合、自動調節やメニュー画面で調節してください。
- パソコンの解像度、色数などの設定を変更するときは、変更後の信号が上記に適合していることをあらかじめご確認ください。上記以外の信号に設定すると、画面が乱れたり、「信号を確認してください」が表示されたりします。上記以外の信号に設定して正常に表示される場合、メニュー画面での調整が正常に機能しないことがあります。
- ノートパソコンに接続して内蔵ディスプレイと同時に表示させると、パソコンによっては正常に機能しないことがあります。
- 信号が切り換わるときに画面にノイズが表示されることがありますが、故障ではありません。

多機能の使いかた

● PC (パソコン) 信号  
入力について (つづき)  
(次ページ)

## PC (RGB) 入力端子のピン配列

ピンNo.	入力信号
1	Rビデオ
2	Gビデオ
3	Bビデオ
4	(接続無し)
5	(接続無し)
6	Rグラウンド
7	Gグラウンド
8	Bグラウンド
9	(接続無し)
10	グラウンド
11	(接続無し)
12	(接続無し)
13	水平同期
14	垂直同期
15	(接続無し)

ミニD-Sub15ピンコネクター

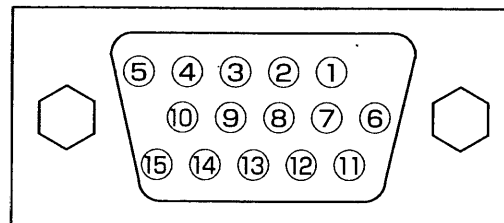

■ 本機とパソコンとの接続は、別売りの信号ケーブル (TP-RGBVG) をご使用されることを推奨します。

### メモ

#### ワイドモードについて

PC入力時は、ノーマル、リアル、フルモードのいずれかのワイドモードを選択できます。**26**

#### パソコンの表示位置について

●パソコンの種類によって、信号形式が異なるため、パソコン映像の位置がずれる場合があります。「PC入力画面の位置調節」を参考にして位置を調節してください。**75**

●PC入力の映像はマルチ画面で表示できません。

# 設置

## 設置

モニター、チューナー、スピーカーユニットの接続	80
アンテナ線の接続	82
受信設定について	85
●チャンネルの合わせかた (地域番号)	85
●チャンネルの合わせかた (マニュアル)	93
●ゴースト妨害を低減したいとき (ゴーストリダクション)	98
●空きチャンネルを飛び越し選局したいとき	100
●受信モードの設定について	102
転倒防止について	103
据え付けるときのご注意	104



# モニター、チューナー、 スピーカーユニット の接続

## モニターとチューナーの接続

モニターとチューナーの接続は必ず付属の専用接続ケーブルを使って右図の要領で接続してください。(専用ケーブルをとりはずす時は、コネクタの両側を同時におさえて、ストッパーを解除してから引き抜いてください)

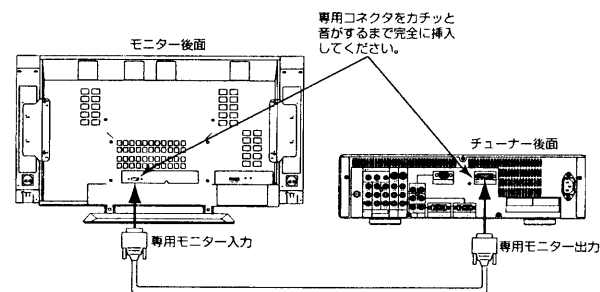

## モニターにスピーカーユニットを取り付ける

1

### スピーカーユニット (R) (L) それぞれに専用金具を付ける

- 手締めネジ (各2本) を使用します。
- 金具の向きは (R)、(L) で左右逆になります。

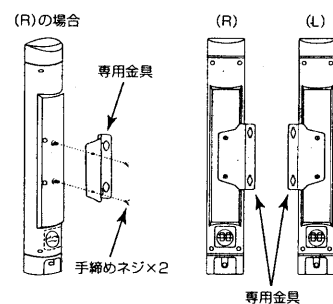

2

### スピーカーユニット (R) (L) をモニターに取り付ける

- モニター側に手締めネジ (左右各2本) を数回転ぐらゐで仮止めします。
- スピーカーユニット (R) (L) にそれぞれ取り付け専用金具のネジ穴をモニターに仮止めした手締めネジに通して仮止めします。
- スピーカーユニットとモニターのすき間を均一になるように保持しながらドライバーで締め付ける。

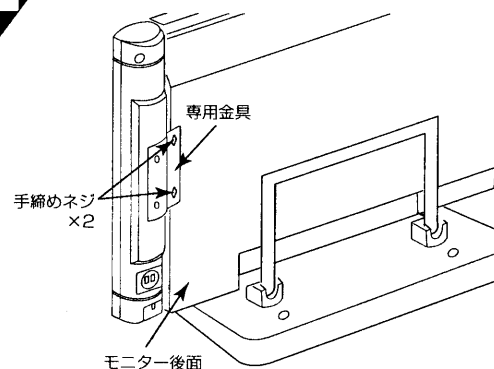

注意：手締めネジは、締め付けすぎにご注意ください。(締付最大トルク20kgf・cm)

## モニターとスピーカーユニットの接続

スピーカーユニットの接続はモニター、チューナーの電源を「切」にしてから行ってください。

### スピーカーユニットの接続

1

#### スピーカーユニットの接続

スピーカー接続ケーブルの両端を取りワイヤー部をねじってから、スピーカーユニットの端子レバーを押し下げてワイヤー部を押し込んでください。接続ケーブルの赤 ⊕、黒 ⊖ と端子の赤 ⊕、黒 ⊖ を合わせてください。

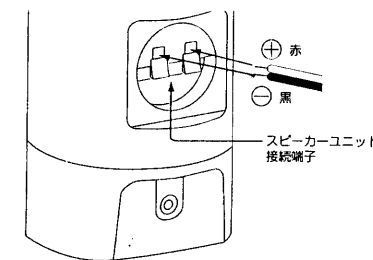

2

#### モニターのスピーカー端子の接続

後面向かって左側には (R) を右側には (L) のスピーカーユニットを接続してください。

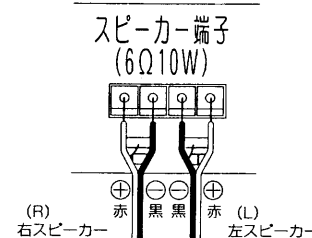

3

#### スピーカー接続ケーブルの固定

モニターのスタンド部の配線クランプを使用してスピーカー接続ケーブルを固定してください。

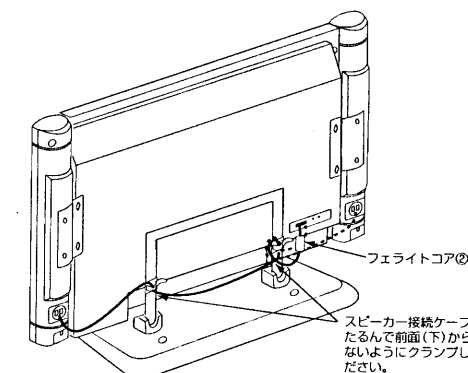

### フェライトコア②の使いかた

コアを開いた状態でスピーカー接続ケーブルを1回まきつけコアを閉じます。(R) (L) の両方とも同様に取り付けてください。

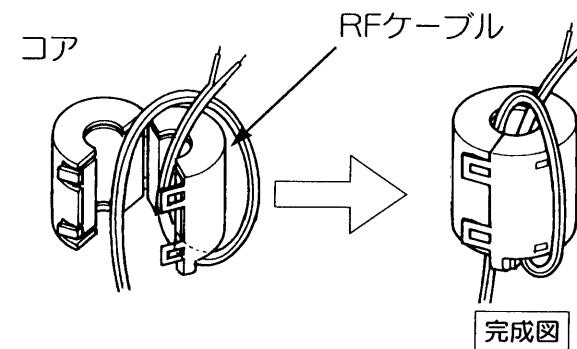

×モ

**フェライトコア② (付属) について**  
付属のスピーカー接続ケーブルを使用してモニターとスピーカーユニットを接続する場合は、他の機器への電波障害を抑制するために、スピーカー接続ケーブルにフェライトコア②を巻きつけてご使用願います。

設置

●モニター、チューナー、スピーカーユニットの接続

# アンテナ線の接続

## VHF/UHFアンテナ線の接続

- ①アンテナの種類に応じ、下図の要領でUHF/VHF混合アンテナ端子に接続してください。
- ②本機のUHF/VHF混合アンテナ端子への接続に付属のアンテナアダプターを使用する場合は、付属の中継接栓とRFケーブルを使って、できるだけモニターより離して接続してください。
- ③平行フィーダーの部分は、モニターよりできるだけ離してください。

### VHF/UHFアンテナが混合のとき

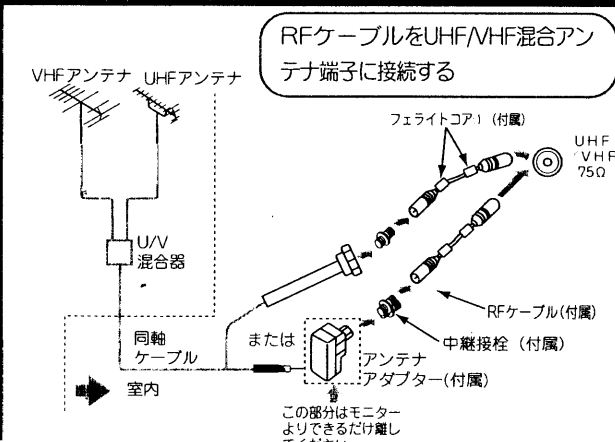

### VHF/UHFどちらか一方のとき

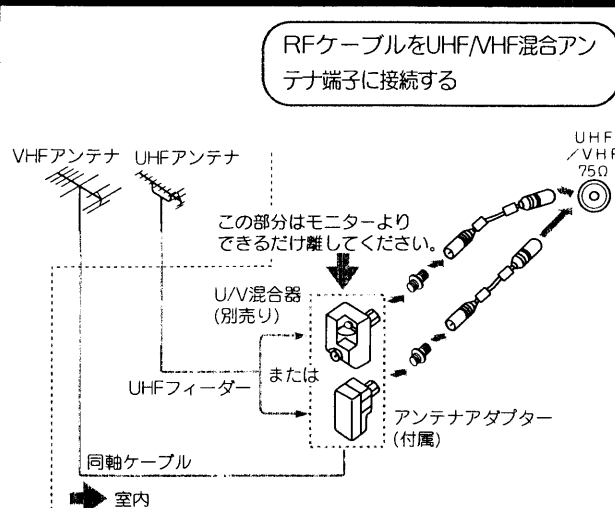

**注意**  
アンテナ工事には、技術と経験が必要ですので、販売店にご相談ください。

**アンテナアダプターについて**  
同軸ケーブルやUHFフィーダーにアンテナアダプターなどが接続されていないときは、83を見て接続してください。

**フェライトコア① (付属) について**  
付属のRFケーブルを使用する場合は、フェライトコアを巻き付けて接続することをおすすめします (83をご覧ください。) フェライトコアを巻き付けることにより、弱電界時での妨害電波を抑制できます。

### VHF/UHFアンテナが独立のとき

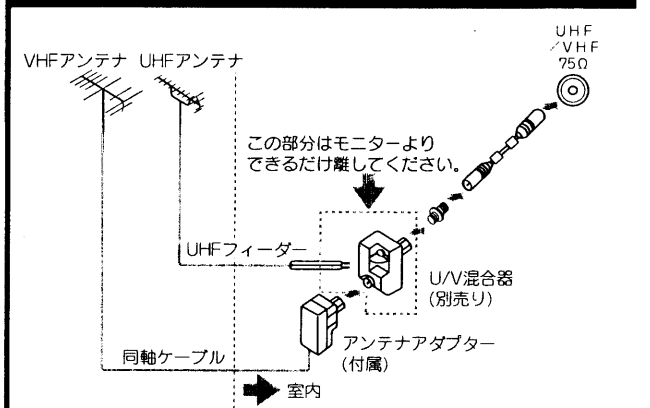

- ① U/V混合器 (別売り) にUHFフィーダーを接続する
- ② アンテナアダプターにVHF同軸ケーブルを接続する
- ③ U/V混合器 (別売り) にアンテナアダプターを接続し、RFケーブルをUHF/VHF混合アンテナ端子に接続する

### BSが混合のとき (例: VHF/UHF/BS混合入力)

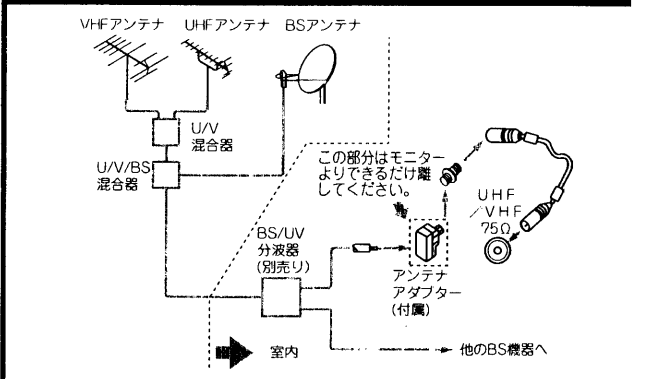

**お守りください**

- アンテナ線接続時のご注意**
- アンテナ線には、妨害の少ない同軸ケーブルの使用をおすすめします。(平行フィーダーを使用しますと受信状態が不安定となり、妨害電波を受けやすく、画面にしま模様が見れたりします。)
  - 室内アンテナも妨害電波を受けやすいので、お避けください。
  - アンテナ線に対して、モニターや電源コード、他の接続コード類をできる限り離してください。

## アンテナアダプターと同軸ケーブルの接続

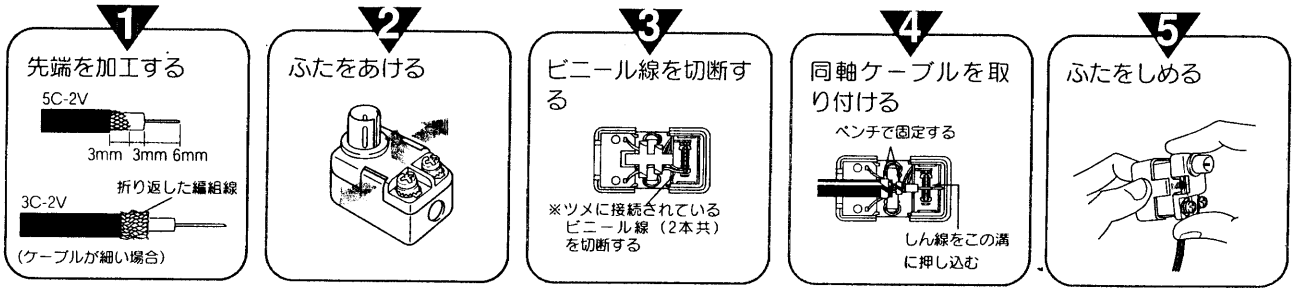

## F形接栓 (別売り) の接続

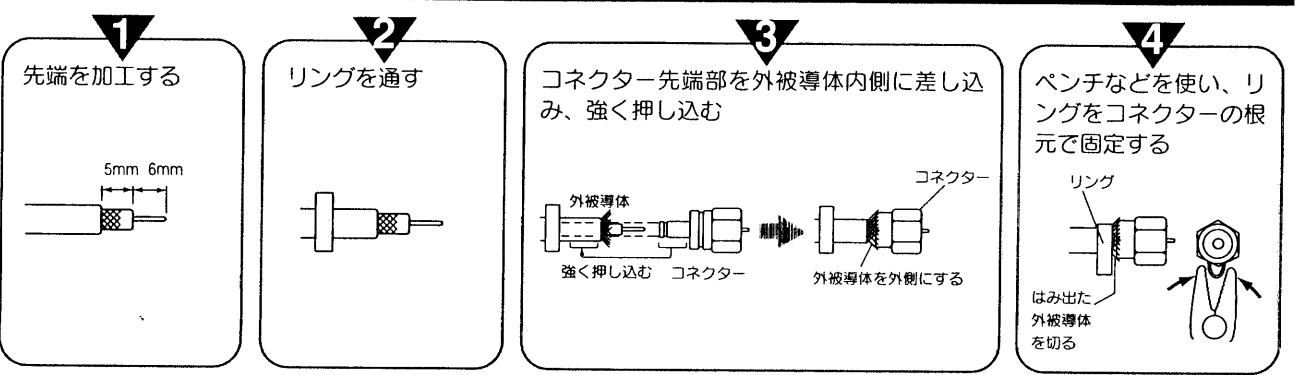

## UHFフィーダーの接続

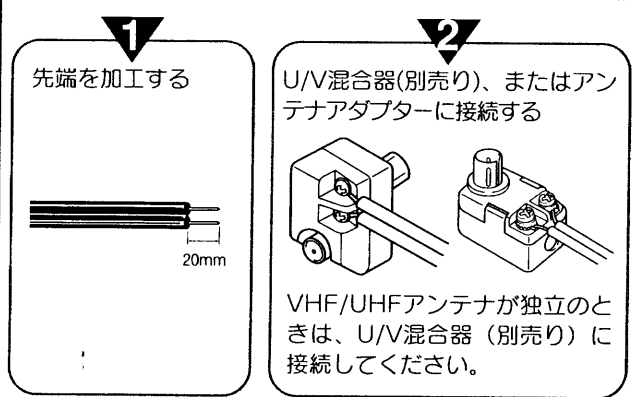

## フェライトコア①の使いかた

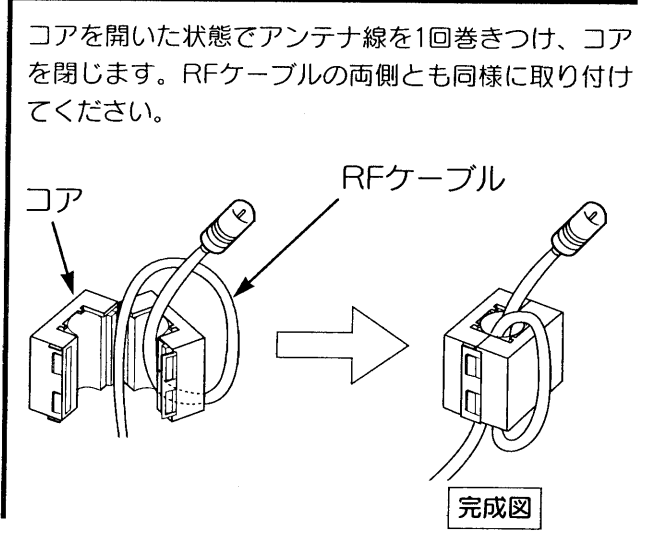

●UHFフィーダーはUHF専用のものをご使用ください。(VHF平行フィーダーなどで、代用されますと、画質が悪くなります。)

## きれいな映像を楽しむために.....

きれいな映像をお楽しみいただくには、アンテナ線や各種ケーブル類の接続状態が非常に大切です。

- アンテナ線は同軸ケーブルにF形接栓を接続して使用することをおすすめします。
- BS/UV分波器・分配器はシールドタイプの使用をおすすめします。

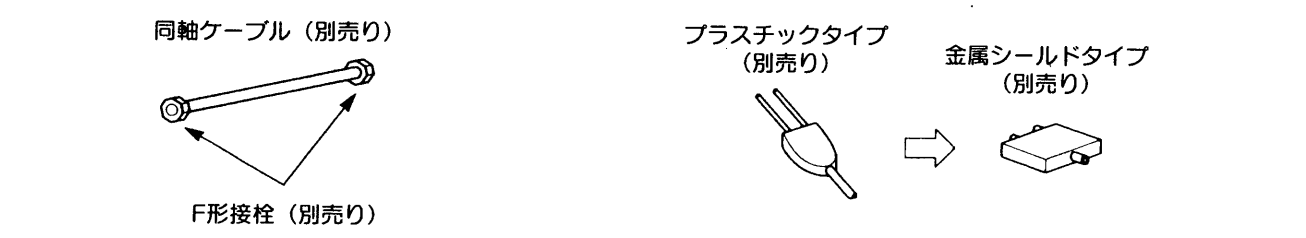

設置  
●アンテナ線の接続

# アンテナ線の接続 (つづき)

アッテネーターについて……………  
VHF/UHFアンテナから入る電波が強すぎて、妨害が起るような場合は、メニューの「初期設定」 「受信設定」の「アッテネーター」を「入」にします。通常は「切」にしてお使いください。

**1**

メニューボタンを押し、 で「初期設定」を選び、決定ボタンを押し

**2**

で「受信設定」を選び、決定ボタンを押し

**3**

で「アッテネーター」を選び、 で設定する

下図のように切り換わります。

切 ↔ 入

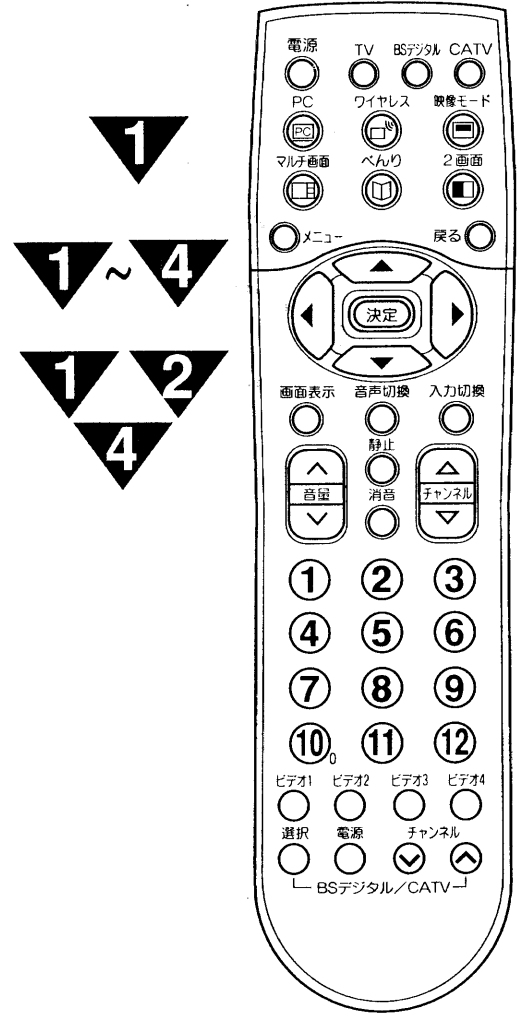

# 受信設定について

チャンネルの合わせかた (地域番号)  
お住まいの都市の地域番号を入力すると、地域番号一覧表に記載された放送局を設定することができます。地域番号一覧表に記載されていない地域の方や、地域番号によるチャンネル設定後その他のチャンネルを追加した場合は、「チャンネルの合わせかた (マニュアル)」 **93** をご覧ください。

**1**

**2**

**2 ~ 7**

**6**

**2 ~ 5**

**7**

**お知らせ**

一覧表の都市名にお住まいの場合でも、場所によって放送局が異なる場合があります。このような場合は、チャンネルの合わせかた (マニュアル) **93** によって設定を行ってください。

一部の放送局 (●マーク) は、CHスキップ設定が「スキップする」に設定されています。必要に応じて、CHスキップ設定 (**100**) を「スキップしない」に設定してください。

**1**

地域番号一覧表からお住まいの都市の地域番号を調べる

**✕** **+**

お買い上げ時の設定に戻すには、**87** 手順 **▽** で「000」 (**000**) を入力します。

地域番号によるチャンネル合せについて  
チャンネル合わせ (地域番号) を行うと、地域番号一覧表に記載されている地域の場合は、地域番号を設定するだけで自動的に行ないます。

**2**

メニューボタンを押し、 で「初期設定」を選び、決定ボタンを押し

設置

●アンテナ線の接続 (つづき)  
●受信設定について

次ページにつづく

# 受信設定について(つづき)

## 〔地域番号一覧表〕(2000年10月現在)

( ) 内の数字は表示番号を示します。

### 表のみかた

都道府県名—北海道—札幌(江別) 001—都市名・地域番号

受信チャンネル・放送局名

リモコンボタンの番号

北海道 北見 049	北海道 帯広 050	北海道 釧路 051	北海道 函館 052	北海道 苫小牧 066
北海道 小樽 067	北海道 室蘭 068	北海道 名寄 100	北海道 稚内 101	北海道 網走 102

青森 青森(弘前) 002	青森 八戸 053	青森 むつ 103	岩手 盛岡 003	岩手 釜石 104
岩手 二戸 105	宮城 仙台 004	宮城 石巻 106	宮城 気仙沼 107	秋田 秋田 005
秋田 大館 054	秋田 大曲 108	山形 山形 006	山形 鶴岡(酒田) 055	山形 米沢 109

### 3

で「受信設定」を選び、決定ボタンを押す

### 4

で「CHボタン」を選び、で「ワンタッチ」を選び、決定ボタンを押す

(注) 10キー(CATV)を選んでいると、CH合せ(地域番号)の設定は使用できません。CH合せ(地域番号)の表示が消えます。

### 5

で「CH合せ〔地域番号〕」を選び、決定ボタンを押す

### 6

〔地域番号一覧表〕86～92を参照して、チャンネルボタンで地域番号を設定し、決定ボタンを押す

●受信設定(10キー) (CATV)

次ページに つづく

# 受信設定について(つづき)

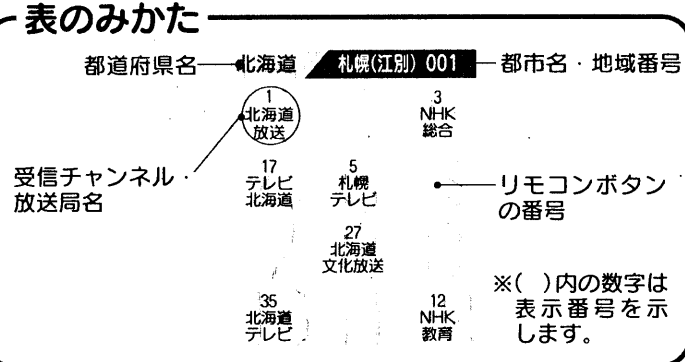

<b>福島</b> 福島(郡山) 007	<b>福島</b> 会津若松 056	<b>福島</b> いわき 057	<b>茨城</b> 水戸 008	<b>茨城</b> 日立(ひたちなか) 069
2 NHK教育	1 NHK総合	3 NHK教育	32 テレビユー福島	44(1) NHK総合
31 テレビユー福島	6 福島テレビ	4 NHK総合	42(4) 日本テレビ	46(3) NHK教育
33 福島中央テレビ	35 福島放送	9 NHK総合	40(6) TBSテレビ	52(1) NHK総合
11 福島テレビ	47 テレビユー福島	10 NHK教育	54(4) 日本テレビ	50(3) NHK教育
<b>栃木</b> 宇都宮 009	<b>栃木</b> 矢板 070	<b>群馬</b> 前橋(高崎) 010	<b>群馬</b> 桐生 071	<b>群馬</b> 浦和 011
29(1) NHK総合	27(3) NHK教育	51(1) NHK総合	49(3) NHK教育	52(1) NHK総合
25(4) 日本テレビ	23(6) TBSテレビ	53(4) 日本テレビ	55(6) TBSテレビ	54(4) 日本テレビ
●31 とちぎテレビ	21(8) フジテレビ	●33(3) とちぎテレビ	57(9) フジテレビ	58(8) フジテレビ
19(10) テレビ朝日	17(12) テレビ東京	59(10) テレビ朝日	61(12) テレビ東京	60(10) テレビ朝日
<b>埼玉</b> 熊谷 072	<b>埼玉</b> 秩父 110	<b>千葉</b> 千葉 012	<b>茨城</b> 鉾子 111	<b>東京</b> 23区 013
33(1) NHK総合	35(3) NHK教育	1 NHK総合	49(3) NHK教育	1 NHK総合
25(4) 日本テレビ	23(6) TBSテレビ	4 日本テレビ	55(6) TBSテレビ	4 日本テレビ
21(8) フジテレビ	●28(38) テレビ埼玉	8 フジテレビ	57(9) フジテレビ	●38 テレビ埼玉
19(10) テレビ朝日	17(12) テレビ東京	●46 千葉テレビ	61(12) テレビ東京	10 テレビ朝日

**7**

で「終了」を選び、決定ボタンを押す

**地域番号の入力について**

の操作のときに、頭に「0」の付く番号は、「0」を省略することができます。

**003のとき**

**013のとき**

<b>東京</b> 八王子 073	<b>東京</b> 多摩 074	<b>神奈川</b> 横浜1 112	<b>神奈川</b> 横浜2 014	<b>神奈川</b> 平塚(茅ヶ崎) 075
51(1) NHK総合	49(3) NHK教育	30(1) NHK総合	32(3) NHK教育	52(1) NHK総合
53(4) 日本テレビ	●47(14) MXテレビ	26(4) 日本テレビ	●28(14) MXテレビ	54(4) 日本テレビ
59(10) テレビ朝日	61(12) テレビ東京	20(10) テレビ朝日	18(12) テレビ東京	60(10) テレビ朝日
<b>神奈川</b> 小田原 076	<b>神奈川</b> 秦野 077	<b>新潟</b> 新潟(長岡) 015	<b>新潟</b> 上越 078	<b>富山</b> 富山 016
52(1) NHK総合	50(3) NHK教育	47(1) NHK総合	49(3) NHK教育	1 NHK教育
54(4) 日本テレビ	56(6) TBSテレビ	51(4) 日本テレビ	53(6) TBSテレビ	1 北日本放送
60(10) テレビ朝日	62(12) テレビ東京	57(10) テレビ朝日	59(12) テレビ東京	3 NHK総合
<b>山梨</b> 高岡 079	<b>石川</b> 金沢(小松) 017	<b>石川</b> 七尾 115	<b>福井</b> 福井 018	<b>福井</b> 敦賀 116
50 北日本放送	48 NHK総合	4 北陸放送	5 NHK教育	3 NHK教育
42 チューリップテレビ	25 北陸朝日放送	8 NHK教育	9 NHK総合	9 NHK総合
146 NHK教育	144 富山テレビ	33 テレビ金沢	37 石川テレビ	57 石川テレビ
<b>山梨</b> 甲府 019	<b>長野</b> 長野1 113	<b>長野</b> 長野2 020	<b>長野</b> 飯田 058	<b>長野</b> 松本 080
1 NHK総合	3 NHK教育	44(2) NHK総合	40 長野放送	3 NHK教育
15 山梨放送	37 テレビ山梨	50(20) 長野朝日放送	4 NHK総合	6 信越放送
47 長野放送	59 テレビ信州	61 長野朝日放送	42(38) 長野放送	44 長野朝日放送
<b>長野</b> 岡谷(諏訪) 114	<b>岐阜</b> 岐阜(大垣) 021	<b>岐阜</b> 高山 117	<b>岐阜</b> 中津川 118	<b>静岡</b> 静岡(清水) 022
4 NHK総合	6 信越放送	4 NHK総合	6 中部日本放送	2 NHK教育
8 NHK教育	35 中京テレビ	8 NHK教育	8 東海テレビ	31 静岡第一テレビ
59 テレビ信州	61 長野朝日放送	11 名古屋テレビ	37 岐阜放送	33 静岡朝日テレビ

設置 ●受信設定について(つづき)

# 受信設定について(つづき)

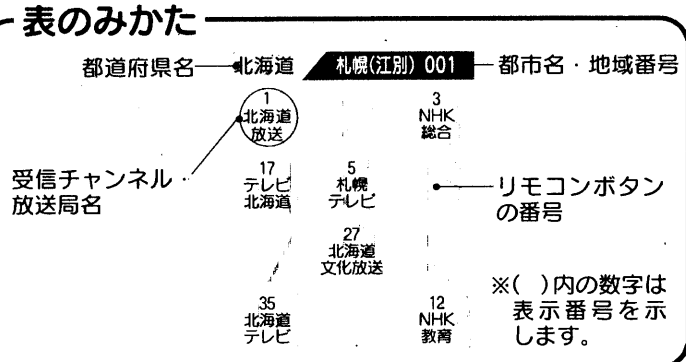

静岡 浜松 059	静岡 富士(富士宮) 081	静岡 沼津(三島) 082	静岡 島田 083	静岡 藤枝 119
4 NHK総合	54 NHK教育	51 NHK教育	15(1) NHK総合	42 NHK総合
6 静岡放送	27 静岡第一テレビ	61 静岡第一テレビ	18(3) NHK教育	44 NHK教育
8 NHK教育	29 静岡朝日テレビ	57 静岡朝日テレビ	22(5) 静岡放送	40 静岡放送
30 静岡第一テレビ	52 NHK総合	53 NHK総合	48 静岡第一テレビ	24 静岡第一テレビ
34 静岡朝日テレビ	41 静岡放送	59 静岡朝日テレビ	58 静岡朝日テレビ	26 静岡朝日テレビ
38 静岡朝日テレビ	39 静岡朝日テレビ	50 静岡朝日テレビ	59 静岡朝日テレビ	38 静岡朝日テレビ
愛知 名古屋 023	愛知 豊橋(豊川) 084	愛知 豊田 085	愛知 蒲郡(田原) 120	三重 津 024
1 東海テレビ	56(1) 東海テレビ	57(1) 東海テレビ	38(1) 東海テレビ	1 東海テレビ
3 NHK総合	54(3) NHK総合	53(3) NHK総合	44(3) NHK総合	3 NHK総合
5 中部日本放送	62(5) 中部日本放送	55(5) 中部日本放送	36(5) 中部日本放送	5 中部日本放送
25 テレビ愛知	50(9) NHK教育	49(25) テレビ愛知	46(9) NHK教育	25 テレビ愛知
33 三重テレビ	60(11) 名古屋テレビ	61(11) 名古屋テレビ	42(11) 名古屋テレビ	33 三重テレビ
11 名古屋テレビ	58(35) 中京テレビ	59(35) 中京テレビ	40(35) 中京テレビ	11 名古屋テレビ
35 中京テレビ	50(9) NHK教育	51(9) NHK教育	46(9) NHK教育	9 NHK教育
三重 伊勢 086	三重 名張(上野) 121	滋賀 大津 025	滋賀 彦根 087	京都 京都 026
57(1) 東海テレビ	52 NHK総合	28(2) NHK総合	52(2) NHK総合	2 NHK総合
53(3) NHK総合	54(3) 中京テレビ	36(4) 毎日放送	54(4) 毎日放送	19 テレビ大阪
55(5) 中部日本放送	56(6) 朝日放送	38(6) 朝日放送	58(6) 朝日放送	16 朝日放送
49(9) NHK教育	58 三井テレビ	40(8) 関西テレビ	60(8) 関西テレビ	8 関西テレビ
59(33) 三重テレビ	61(11) 名古屋テレビ	42(10) 読売テレビ	56(30) びわ湖放送	10 読売テレビ
61(11) 名古屋テレビ	47(35) 中京テレビ	30 びわ湖放送	50(12) NHK教育	12 NHK教育
47(35) 中京テレビ	10 読売テレビ	46(12) NHK教育	50(12) NHK教育	12 NHK教育
京都 舞鶴1 122	京都 舞鶴2 123	京都 福知山 124	京都 宮津 125	大阪 大阪 027
43(2) NHK総合	51(2) NHK総合	50(2) NHK総合	43(2) NHK総合	2 NHK総合
33(4) 毎日放送	53(4) 毎日放送	54(4) 毎日放送	33(4) 毎日放送	19 テレビ大阪
35(6) 朝日放送	55(6) 朝日放送	56(34) 朝日放送	35(6) 朝日放送	6 朝日放送
39(8) 関西テレビ	57(34) 朝日放送	60(8) 関西テレビ	37(8) 関西テレビ	8 関西テレビ
41(10) 読売テレビ	61(10) 読売テレビ	49(12) NHK教育	45(12) NHK教育	10 読売テレビ
45(12) NHK教育	49(12) NHK教育	62(10) 読売テレビ	41(10) 読売テレビ	12 NHK教育
兵庫 神戸 028	兵庫 神戸北 130	兵庫 川西1 131	兵庫 川西2 132	兵庫 姫路 088
2 NHK総合	28(2) NHK総合	29(2) NHK総合	49(2) NHK総合	50(2) NHK総合
36 サンテレビ	36 サンテレビ	33(36) サンテレビ	53(36) サンテレビ	56(36) サンテレビ
4 毎日放送	19 テレビ大阪	21(19) テレビ大阪	47(19) テレビ大阪	58(6) 朝日放送
19 テレビ大阪	6 朝日放送	37(6) 朝日放送	57(6) 朝日放送	54(4) 毎日放送
30 テレビ和歌山	34 京都テレビ	39(8) 関西テレビ	59(8) 関西テレビ	60(8) 関西テレビ
10 読売テレビ	12 NHK教育	41(10) 読売テレビ	51(12) NHK教育	52(12) NHK教育
12 NHK教育	24(10) 読売テレビ	31(12) NHK教育	61(10) 読売テレビ	62(10) 読売テレビ

兵庫 明石(加古川) 089	兵庫 三木 090	奈良 奈良(橿原) 029	奈良 五条 126	和歌山 和歌山 030
51(2) NHK総合	44(2) NHK総合	2 NHK総合	43(2) NHK総合	32(2) NHK総合
55(36) サンテレビ	36 サンテレビ	19 テレビ大阪	35(6) 朝日放送	42(4) 毎日放送
57(6) 朝日放送	34(4) 毎日放送	6 朝日放送	33(4) 毎日放送	44(6) 朝日放送
59(8) 関西テレビ	40(8) 関西テレビ	8 関西テレビ	37(8) 関西テレビ	46(8) 関西テレビ
61(10) 読売テレビ	49(12) NHK教育	12 NHK教育	45(12) NHK教育	48(10) 読売テレビ
42(10) 読売テレビ	46(12) NHK教育	10 読売テレビ	39(10) 読売テレビ	30 テレビ和歌山
49(12) NHK教育	42(10) 読売テレビ	34 京都テレビ	45(12) NHK教育	26(12) NHK教育
和歌山 田辺(白浜) 127	和歌山 田辺(横山) 128	和歌山 御坊 129	鳥取 鳥取 031	島根 松江 032
50(2) NHK総合	16(2) NHK総合	49(2) NHK総合	1 日本海テレビ	30 日本海テレビ
54(4) 毎日放送	22(4) 毎日放送	57(6) 朝日放送	3 NHK総合	6 NHK総合
60(8) 関西テレビ	27(8) 関西テレビ	4 NHK教育	4 NHK教育	34 山陰中央テレビ
62(10) 読売テレビ	56(30) テレビ和歌山	59(8) 関西テレビ	22 山陰放送	10 山陰放送
52(12) NHK教育	29(10) 読売テレビ	51(12) NHK教育	24 山陰中央テレビ	12 NHK教育
20(30) テレビ和歌山	20(30) テレビ和歌山	18(12) NHK教育	10 山陰放送	
18(12) NHK教育	61(10) 読売テレビ	55(30) テレビ和歌山		
島根 浜田 061	岡山 岡山(倉敷) 033	岡山 津山 133	岡山 笠岡 134	広島 広島 034
2 NHK総合	2 NHK総合	2 NHK総合	2 NHK総合	31 テレビ新広島
54 日本海テレビ	23 テレビせとうち	25 瀬戸内海放送	4 NHK教育	3 NHK総合
5 山陰放送	5 NHK総合	5 NHK総合	6 山陰放送	4 中国放送
58 山陰中央テレビ	9 NHK教育	9 西日本放送	17 西日本放送	7 NHK教育
9 NHK教育	35 岡山放送	7 山陽放送	19 テレビせとうち	12 広島テレビ
岡山放送	11 山陽放送	62 瀬戸内海放送	21 瀬戸内海放送	
岡山放送	60 岡山放送	12 NHK教育	60 岡山放送	
岡山放送	11 山陽放送	12 NHK教育	35 広島ホームテレビ	
岡山放送	12 NHK教育	12 NHK教育	12 広島テレビ	
広島 福山 060	広島 尾道 135	広島 呉 091	山口 山口 035	山口 下関 092
3 NHK教育	1 NHK総合	24 広島ホームテレビ	1 NHK教育	2 九州朝日放送
5 NHK総合	24 広島ホームテレビ	1 NHK教育	28 山口朝日放送	33 テレビ山口
54 テレビ新広島	26 テレビ新広島	5 広島テレビ	4 山口放送	6 NHK総合
7 中国放送	7 広島ホームテレビ	26 テレビ新広島	9 NHK総合	39 NHK総合
11 広島テレビ	10 中国放送	11 NHK総合	11 山口放送	8 RKB毎日放送
中国放送	10 中国放送	11 NHK総合	11 山口放送	23 テレビQ
中国放送	12 NHK教育	11 NHK総合	11 山口放送	12 NHK教育
山口 宇部 093	山口 岩国 094	徳島 徳島 036	香川 高松 037	香川 丸亀 095
14 NHK教育	3 NHK総合	1 四国放送	19 テレビせとうち	16 テレビせとうち
31 山口朝日放送	4 中国放送	3 NHK総合	33 瀬戸内海放送	42 瀬戸内海放送
20 テレビ山口	7 NHK教育	6 朝日放送	37 NHK総合	44 NHK総合
18 山口放送	22 テレビ山口	8 岡山放送	31 岡山放送	20 西日本放送
山口放送	11 山口放送	10 読売テレビ	29 山陽放送	18 山陽放送
山口放送	11 山口放送	12 NHK教育		

設置 ●受信設定について(つづき)

# 受信設定について(つづき)

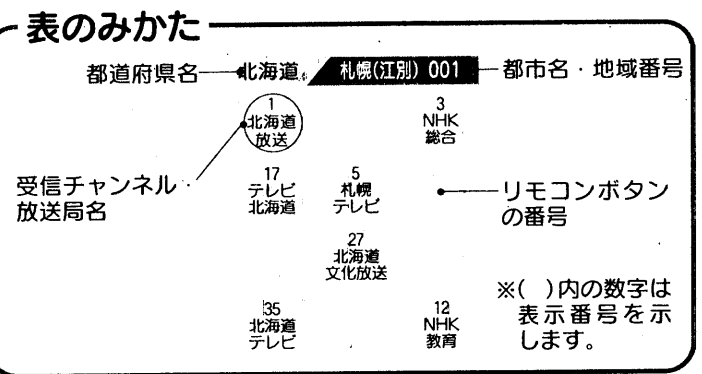

愛媛 松山 038	愛媛 新居浜 062	愛媛 今治 096	愛媛 宇和島 136	高知 高知 039
2 NHK教育 25 愛媛朝日テレビ 31 テレビ新広島 10 南海放送	2 NHK総合 14 愛媛朝日テレビ 36 愛媛放送 11 山陽放送	30 NHK教育 14 愛媛朝日テレビ 27 あいテレビ 36 愛媛放送 11 山陽放送	1 NHK教育 16 愛媛朝日テレビ 32 愛媛放送 10 南海放送	6 NHK総合 4 NHK総合 8 高知テレビ 38 テレビ高知 40 さんさんテレビ
福岡 福岡 040	福岡 北九州 063	福岡 久留米 097	福岡 大牟田 098	福岡 行橋 137
1 九州朝日放送 4 FKB毎日放送 19 テレビQ 37 福岡放送	3 NHK総合 6 NHK教育 9 テレビ西日本 10 テレビ西日本	2 九州朝日放送 23 テレビQ 6 NHK総合 8 FKB毎日放送 12 NHK教育	48 FKB毎日放送 19 テレビQ 53 NHK総合 61 FKB毎日放送	46 NHK教育 19 テレビQ 43 福岡放送 49 NHK総合 54 テレビ西日本 57 九州朝日放送
佐賀 佐賀 041	長崎 長崎 042	長崎 諫早 139	長崎 佐世保 099	熊本 熊本(八代) 043
14 テレビQ 40 NHK教育 57 九州朝日放送 11 熊本放送	36 サガテレビ 48 FKB毎日放送 60 テレビ西日本 27 長崎文化放送	38 NHK総合 52 福岡放送 42 テレビ長崎 24 長崎文化放送	1 NHK教育 3 NHK総合 5 長崎放送 20 長崎国際テレビ 10 長崎放送	2 NHK教育 16 熊本朝日放送 17 長崎国際テレビ 31 長崎文化放送 8 NHK総合 22 熊本県民テレビ 34 テレビ熊本 11 熊本放送
大分 大分(別府) 044	大分 中津 138	宮崎 宮崎(都城) 045	宮崎 延岡 064	鹿児島 鹿児島 046
3 NHK総合 5 大分放送 36 テレビ大分 12 NHK教育	48 NHK総合 51 大分放送 17 大分朝日放送 45 NHK教育	35 テレビ宮崎 8 NHK総合 10 宮崎放送 12 NHK教育	39 テレビ宮崎 4 NHK総合 6 宮崎放送	1 南日本放送 5 NHK教育 30 鹿児島朝日テレビ 32 鹿児島放送 38 鹿児島テレビ
鹿児島 阿久根 065	鹿児島 鹿屋 140	沖縄 那覇(沖縄) 047		
17 鹿児島朝日テレビ 23 鹿児島放送 8 NHK総合 10 南日本放送	2 NHK教育 4 NHK総合 25 鹿児島朝日テレビ 31 鹿児島放送 12 NHK教育	2 NHK総合 8 沖縄テレビ 28 琉球朝日放送 12 NHK教育		

## チャンネルの合わせかた (マニュアル)

地域番号一覧表に記載されていない地域や、地域番号によるチャンネル合わせをした後でその他のチャンネルを追加設定することができます。

**1**

変えたいチャンネルボタンを押す

5

**2**

メニューボタンを押す

メニュー

**3**

ワンタッチ方式

例) リモコンの⑤の位置にUHFの42チャンネルを設定する方法

**4**

で「受信設定」を選び、決定ボタンを押す

**5**

で「初期設定」を選び、決定ボタンを押す

**6**

で「初期設定」を選び、決定ボタンを押す

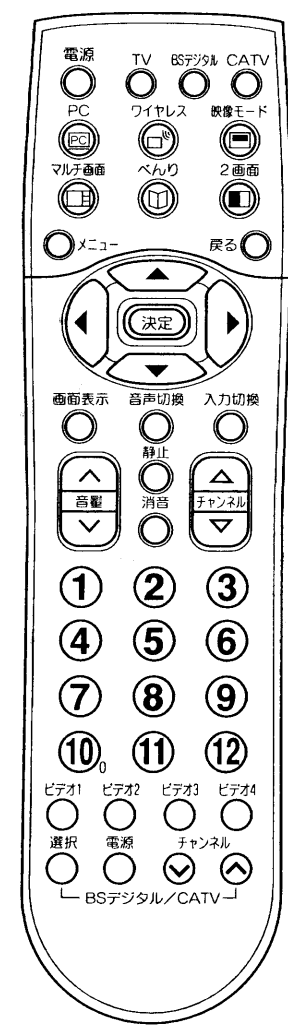

設置 ● 受信設定について

# 受信設定について(つづき)

5

で「CHボタン」を選び、で「ワンタッチ」を選択し、決定ボタンを押す

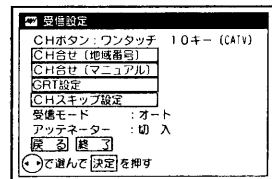

- お買い上げ時は、「ワンタッチ」に設定されています。
- ワンタッチ：1回だけボタンを押せば選局できます。
- 10キー：2桁の数字で選局できます。

6

で「CH合せ〔マニュアル〕」を選び、決定ボタンを押す

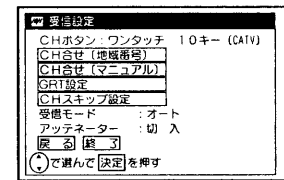

7

で「設定モード」を選び、で「CH」を選択する

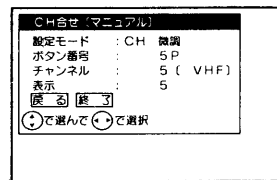
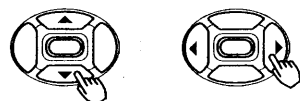

8

で「ボタン番号」を選び、で「5P」を設定する

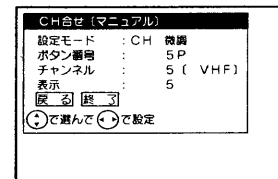
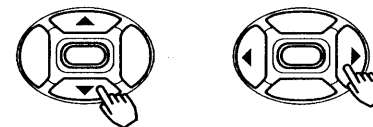

- 最初は現在の受信チャンネルボタンが表示されます。

9

で「チャンネル」を選び、で「42」を設定する

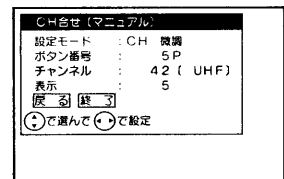
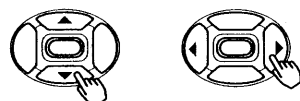

- ボタンを0.5秒以上押し続けると自動的に放送チャンネルを探して止まり、映像が出ます。
- 設定モードが「微調」のときは、受信しているチャンネルの同調を微調節することができます。

10

で「表示」を選び、で「42」を設定する

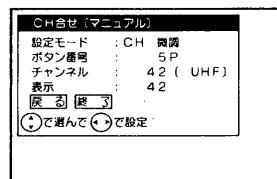

- 画面表示ボタンを押すと「42」と表示されるようになります。

11

設定したチャンネルで、微調したい場合はで「設定モード」を選び、で「微調」に設定する  
で「チャンネル」を選び、で同調をずらし微調する

12

で「終了」を選び、決定ボタンを押す

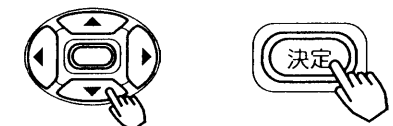

※複数のチャンネルを変更する場合の操作をくり返す

メモ

CATV (ケーブルテレビ) について  
CATVはUHF62チャンネルとVHF1チャンネルの間で設定できます。

←VHF1~12→UHF13~62→CATV13~38→

CATVは、サービスがある地域でのみ受信できます。受信するには、CATV会社との加入手続きが必要です。また、スクランブル方式など有料のCATVの場合は、受信契約に加え、アダプターの使用が必要になります。詳しくは、CATV関係各社にお問い合わせください。

選局時の「CH」、「微調」の選択について

の操作のときにを押すと、設定モードがつぎのように変わります。

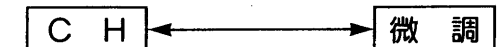

チャンネルを切り換える場合に使います。

電波状態により同調を少しずらした方がよくなる場合に使います。

ボタン番号17P~20Pについて

リモコンのボタンだけでは足りない場合の予備のボタン番号です。17P~20Pに設定したチャンネルは、チューナーまたはリモコンチャンネルアップダウンボタンで選ぶことができます。(チャンネルスキップ設定100を「スキップしない」に設定した場合)

設置

●受信設定(11~12) (P.95)



# 受信設定について(つづき)

## 10キー方式について

CATVをご覧になるときは、10キー(CATV)を選択します。VHFおよびCATV(C13~38)が①~⑩のボタンで選局することができます。10キー方式でチャンネルを選ぶときは、リモコンCHボタンは、次の意味となります。

①~⑨・・・数字の1~9

⑩・・・数字の0

例) 7チャンネル……………⑩x⑦

12チャンネル……………①②

CATV C35チャンネル……………③⑤

## 10キー方式にかえる場合



**1**

メニューボタンを押す



**2**

で「初期設定」を選び、決定ボタンを押す

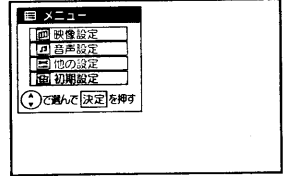
**3**

で「受信設定」を選び、決定ボタンを押す





**4**

で「CHボタン」を選び、  
で「10キー [CATV]」を選択し、決定ボタンを押す

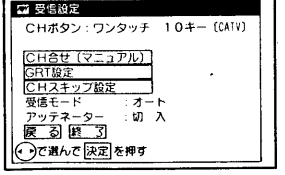

**5**

で「終了」を選び、決定ボタンを押す

②~⑤  
②~⑦  
②~⑤  
②~④  
⑦

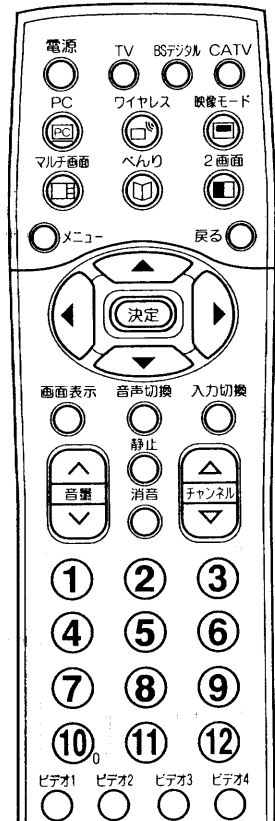

## 微調する場合

電波状態により同調を少しずらした方がよくなる場合には、チャンネルの同調を微調節します。

例) CATV(C35)チャンネルを微調したいとき



**1**

微調したいチャンネルボタンを押す

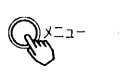

**2**

メニューボタンを押し、で「初期設定」を選び、決定ボタンを押す

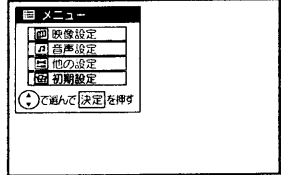

**3**

で「受信設定」を選び、決定ボタンを押す

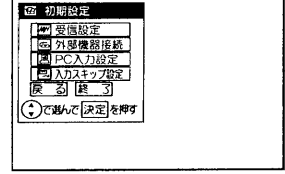

**4**

で「CH合せ[マニュアル]」を選び、決定ボタンを押す

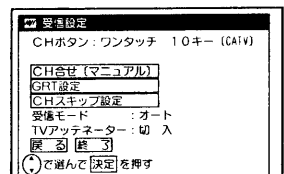
**5**

で「設定モード」を選び、で「微調」を選択する



**お知らせ**

10キーモード時のご注意

- 10キー [CATV] を選択しますと、UHFを受信することはできません。
- 表示番号の入替えはできません。
- CH合せ [地域番号] は設定できません。

**6**

で「チャンネル」を選び、で微調する

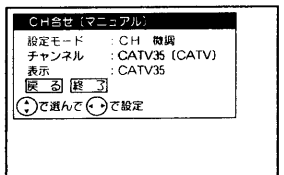
**7**

で「終了」を選び、決定ボタンを押す



※複数のチャンネルを変更する場合①~⑦の操作をくり返す

# 受信設定について(つづき)

**メモ**  
ゴースト妨害については **30** の説明をご覧ください。

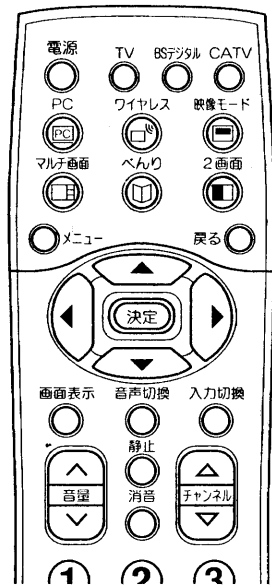

## お知らせ

- ゴースト低減は、放送局から送られてくる信号の中にあるゴースト除去基準信号(GCR信号)に基づいて行います。このGCR信号がないときは、ゴーストは低減できません。
- ゴーストリダクションは、テレビ放送をご覧になっているときに働きます。ビデオ入力端子に入力した映像に対しては働きません。
- テレビ放送をご覧になっているときでも、次のような場合はゴーストリダクションが動かなかったり、ゴーストが残ることがあります。
  - ・受信状態が良くないとき
  - ・UHF/VHFアンテナの向きが合っていない場合やアンテナ線の接続が正しくない場合など **82**
  - ・ゴースト妨害が大きいとき
  - ・飛行機など動きのあるものに反射してゴーストが引き起こされたとき
  - ・ゴーストの数が多いとき

## ゴースト妨害を低減したいとき (ゴーストリダクション)

本機は、ゴースト妨害を低減するゴースト・リダクション・チューナー(GRT)を搭載しています。地上放送をご覧になっているとき、ゴースト妨害が気になるチャンネルについてはGRT設定を行います。GRT設定はべんり機能で設定することもできます。 **31**

**1** メニューボタンを押す

**2** で「初期設定」を選び、決定ボタンを押す

**3** で「受信設定」を選び、決定ボタンを押す

**4** で「GRT設定」を選び、決定ボタンを押す

**5** で変更したいチャンネルを選び、 で「GRTモード」を選択する

**6** 決定ボタンを押した後、 で「終了」を選び、決定ボタンを押す

**1** : 通常はこの位置で使用します。お買い上げ時は「1」が設定されています。  
**2** : 「1」でゴースト低減の効果が小さいときに選びます。  
**切** : ゴーストリダクション機能は働きません。「1」や「2」のときよりも「切」のほうが見やすいときは「切」にしてください。

## お知らせ

- ゴーストの無い地域では、GRT設定を「切」にしてお使いになることをおすすめします。
- ゴーストの状態によっては、「1」または「2」の設定でも、ゴーストが取り切れない場合があります。
- チャンネル合わせ(地域番号)で地域番号を変更したり **85**、チャンネル合わせ(マニュアル)でチャンネル設定を変更する **93** とGRT設定は自動的に「1」が設定されます。必要に応じてもう一度設定してください。
- ゴースト低減された信号をモニター出力端子から出力することはできません。
- マルチ画面や静止画でご覧になっているときは、ゴーストリダクション機能は働きません。
- ゴーストリダクション機能は、テレビの電源を入れたとき、またはテレビチャンネルを選んだときに働きます。
- ゴーストリダクション機能が動くときに画面がガタつくことがあります。故障ではありません。
- VHF/UHFアンテナの設置や調整を行うときは、GRT設定を「切」にするとゴーストの少ない方向を確認しやすくなります。
- ビデオのアンテナ出力を1chまたは2chにしてテレビと接続しているときは、GRT設定を「切」にしてください。

**3** で「受信設定」を選び、決定ボタンを押す

**4** で「GRT設定」を選び、決定ボタンを押す

**6** 決定ボタンを押した後、 で「終了」を選び、決定ボタンを押す

※複数のチャンネルを変更する場合 **5** の操作をくり返す

**メモ**  
10キーモード時のGRT設定について  
10キーモードを選んだ場合 **96** も、ワンタッチモードと同じように設定することができます。

設置 ●受信設定について(つづき)

# 受信設定について(つづき)

## 空きチャンネルを飛び越し 選局したいとき

本体のチャンネルボタン、リモコンで選局するとき、空きチャンネルを自動的に飛び越し(スキップ)して早く選局できます。

例) リモコンの⑫のチャンネルボタンを飛び越したいとき

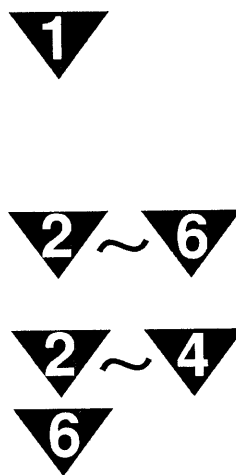
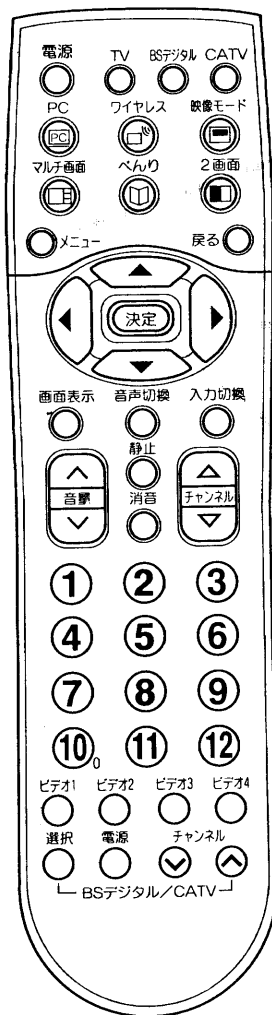

**1**

メニューボタンを押す

**2**

で「初期設定」を選び、決定ボタンを押す

**5**

で「12P」を選び、で「スキップする」を選択する

**メモ**

10キーモード時の空きチャンネルの飛び越し選局について  
10キーモードを選んだ場合⑯も、ワンタッチモードと同じように空きチャンネルの飛び越し選局を設定することができます。  
ボタン番号17P~20Pについて  
リモコンのボタンだけでは足りない場合の予備のボタン番号です。17P~20Pに設定したチャンネルはチューナーまたはリモコンのチャンネルアップダウンボタンで選ぶことができます。(チャンネルスキップ設定:「スキップしない」に設定した場合)

**3**

で「受信設定」を選び、決定ボタンを押す

**4**

で「CHスキップ設定」を選び、決定ボタンを押す

**6**

決定ボタンを押した後、で「終了」を選び、決定ボタンを押す

※複数のチャンネルを飛び越すする場合⑤の操作をくり返す



# 受信設定について(つづき)

受信モードの設定について……………  
受信状態が良くない場合に、ノイズを軽減することができます。



**1**  
メニューボタンを押す

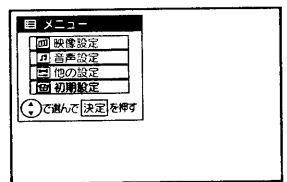

**2**  
で「初期設定」を選び、決定ボタンを押す

**3**  
で「受信設定」を選び、決定ボタンを押す

**お知らせ**

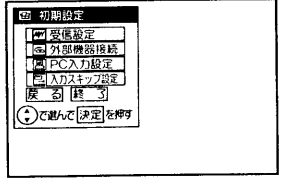
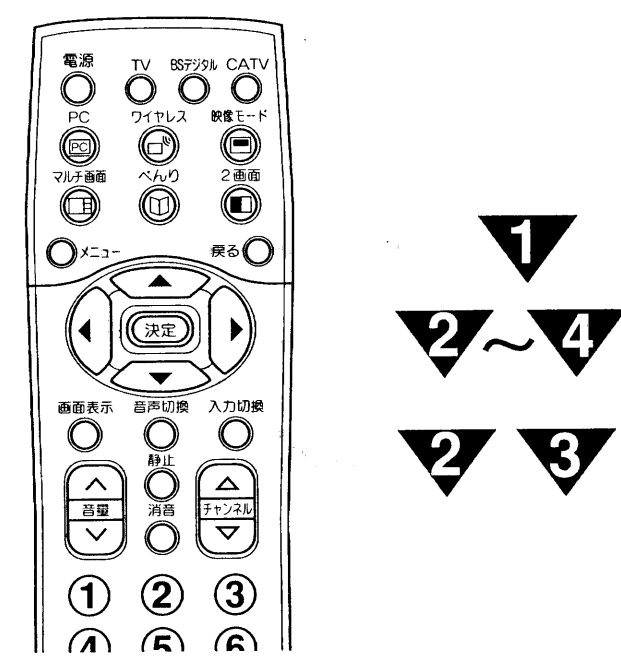
- 受信モード設定は、チャンネルの受信状態に応じて設定します。通常は「オート」でお使いください。お好みの設定にしたいときは「1~5」を設定します。
- 受信モードはビデオ入力に対しては動きません。

**4**  
で「受信モード」を選び、で設定する

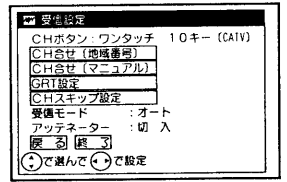

設定	設定のポイント
オート	受信状態に応じて自動調整
1	受信状態が良い場合
2	
3	
4	
5	受信状態が悪い場合

お買い上げ時は、「オート」に設定されています。

# 転倒防止について

スタンドご使用時の転倒防止について……  
本機は奥行きが小さいため、大きな地震等の際には倒れる場合があります。必ず転倒防止をおこなってください。

**①壁または柱などに固定する場合**

**1**  
図のようにセット後面上部の両端に付いているフックにひもまたはクサリを通してください。(左右2ヶ所)

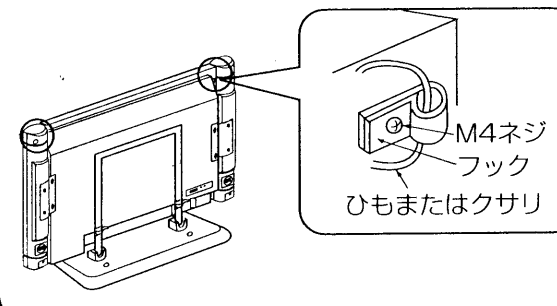

M4ネジ  
フック  
ひもまたはクサリ

**2**  
ひもまたはクサリ、および取付具については市販品をご利用いただき、確実に支持できる壁や柱などをお選びになり、しっかりと固定してください。

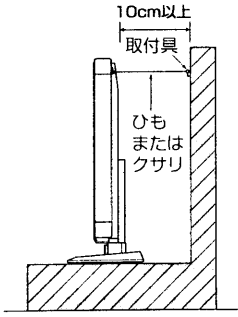

10cm以上  
取付具  
ひもまたはクサリ

**②卓上などに固定する場合**

**1**  
図のようにスタンド後部の固定用ネジ穴に木ネジなどで固定し、ご利用ください。(左右2ヶ所)

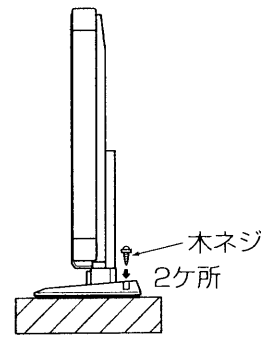

木ネジ  
2ヶ所

**2**  
木ネジなどについては市販品をご利用いただき、しっかりと固定してください。

**△注意**  
本機は安定したところに据え付けてください。また、転倒防止の処置を行ってください。本機が転倒し、けがの原因となることがあります。

**設置**  
●受信設定について(つづき)  
●転倒防止について(つづき)

# 据え付けるとき の注意

**メモ**  
壁などへのほこり付着について  
テレビを壁などから15cm以上離すこ  
とにより空気の対流が良くなり、壁な  
どへのほこりの付着を少なくできま  
す。

**警告**  
本機の据え付けには性能および安全性を維持するために必ず付属のスタンドや専用のオプションユニットをご使用  
ください。  
付属のスタンドを取りはずし、別の取り付け強度が不足する部材を使用すると、転倒したり落下して火災・感電・  
けがの原因となります。

**注意**  
通風孔をふさがないように据え付けてください。  
通風孔をふさぐと熱がこもり、故障や火災の原因となることがあります。

- ラック、箱のような狭いところに入れないでください。
- 周囲の壁などから15cm以上離してください。特にチューナーの上部には装飾品など置かず、空間をとってください。

**注意**  
電源プラグをすぐに抜くことができるようにモニターとチューナーを据え付けてください。

本機が異常や故障となったとき、電源プラグをコンセントに差し込んだままにしておくと火災・感電の原因となることがあります。

**注意**  
チューナーはモニターの主電源スイッチを切っても、電源から遮断されません。万一異常があった場合は、すぐに  
電源プラグを抜いてください。

**注意**  
別売の専用壁掛ユニット (TB-PK02) を使用して壁に取り付ける場合は、危険ですから個人での取り付けは避け、  
販売店にお問い合わせの上、指定の取り付け工事業者に依頼してください。

# パワーセービング システム

パワーセービングとは.....  
入力信号が無くなったことを検知して、自動的に  
テレビの消費電力を節約する省電力機能です。

パワーセービング状態は、電源のスタンバイ/受像ランプで確認できます。  
パワーセービングシステムは、ビデオ入力/ワイヤレス入力信号を検知するビデオパワーセー  
プとPC入力信号を検知するPCパワーセーブがあります。

パワーセービング システム	入力	スタンバイ/ 受像ランプ	テレビの状態	内容	お知らせ
ビデオ パワーセーブ	ビデオ入力端子 または ワイヤレス 入力端子	緑色	オン状態	通常のビデオ入力/ワイヤレ ス入力の画面が表示されてい ます。	メニューの設定でパワーセ ーブにならない様にすること も可能です。56
		橙色	パワーセーブ状態	ビデオ入力/ワイヤレス入力 の信号が無い状態が約10秒続 くとこの状態になります。	
PCパワーセーブ	PC(RGB) 入力端子	緑色	オン状態	通常のパソコン使用状態です。	リモコンの入力切替ボタン で「PC」を選んでいると きに動作する機能です。
		橙色	パワーセーブ状態	パソコンからの水平/垂直同 期信号のどちらかまたは両方 が無い状態が約10秒続くとこ の状態になります。	

**メモ**  
スタンバイ/受像ランプが橙色に変わる前に、モニターの画面に「パワーセーブ」の表示が5秒間表示されます。

## 設置

●据え付けるときのご注意(つづき)  
●パワーセービングシステム

# 故障かな?と 思ったら

電源プラグや専用接続ケーブルがはずれていたり、アンテナ線がはずれていたりしているとテレビの故障とまちがえることがあります。販売店に連絡する前に下記のことを一応お確かめください。それでも具合の悪い場合はご自分で修理をなさらず、お買い求めの販売店にご相談ください。

- △注意**  
アンテナ工事には、技術と経験が必要ですので、販売店にご相談ください。
- △警告**  
お客様による修理は危険ですから絶対におやめください。

このようなときは…	よくある事例	ここをお調べください	参照ページ
画面が出ない 音も出ない	① 外部機器接続端子位置と入力切替ボタンの切り換え位置の不一致 ② モニターとチューナーを接続している専用接続ケーブルがはずれている又は挿入不完全	① 入力切り換え位置を合わせてください。 ② モニターとチューナーの専用接続ケーブルの接続をやり直し、完全に挿入してください。	34 80
画面は出るが 音が出ない	① 音量調節が0になっている。 ② 消音ボタンを押している。 ③ スピーカーの接続ケーブルがはずれている。	① 音量ボタン(∧)を押してみてください。 ② もう一度消音ボタンを押してみてください。 ③ スピーカーの接続ケーブルを完全に接続する。	21 32 81
カラー番組の ときに色が出ない	色の濃さの設定が-(淡)側いっぱいになっている。	映像設定で色の濃さを選択し、+にしてみてください。	39
画像が2重 3重に映る (ゴースト)	近くに山や大きな建物、樹木がある場合、反射電波によって起こる。 GRT設定(ゴーストリダクション)が「切」になっている。	① ビルが建つなど、周囲の状況についてお調べください。 ② アンテナの向きがずれていないかお調べください。 GRT設定を「入1」/「1」または「入2」/「2」に設定してください。	31 98
●雪が降っている ような画面になり ハッキリしない (スノーノイズ) ●「アンテナ・受信 設定を確認して 下さい」と表示 がでる	アンテナの向きが正しくないことが考えられます。 アンテナ線がはずれている。 受信設定が合っていない。 チャンネルの微調が合っていない。 放送局から放送されていない。	アンテナの向きがずれていないかお調べください。 チューナー後面のアンテナ端子板の接続端子をお調べください。 ① お住まいの都市の地域番号で放送局を設定してください。 ② お好みに合わせてマニュアルによるチャンネル合わせをしてください。 電波状態によって同調を少しずらした方が見やすくなるときに調節してください。 放送されていないCHや深夜の放送されていない時間帯では、しばらく放置すると「アンテナ・受信設定を確認して下さい」の表示がでることがあります。	82 85 93 95
リモコンで テレビが 操作できない	① リモコン送信機の乾電池の⊕⊖が逆に入っている。 ② リモコン送信機の乾電池の寿命がなくなっている。	① 乾電池を正しく入れてください。 ② 乾電池を新しいものに交換してください。	18
「ピシッ」と音がする	冷暖房などの室温の変化により、キャビネットがわずかに伸縮する音です。性能その他に影響はありません。		
「TVch/ビデオ入力にして下さい」が表示される	PC入力をご覧になっているときは、マルチ画面および静止画面にすることはできません。マルチ画面および静止画面は、テレビチャンネルまたはビデオ入力でお楽しみください。		46
「PC入力にして下さい」が表示される	テレビチャンネルおよびビデオ入力をご覧になっているときは、メニュー画面のPC入力設定画面を表示することはできません。PC入力設定は、PC入力端子に信号を入力したのち、PCボタンでPCモードに切り換えてから行ってください。		72
「ビデオ入力にして下さい」が表示される	PC入力をご覧になっているときは、メニューの外部機器接続画面を表示することはできません。入力切替ボタンでビデオ入力モードに切り換えてから行ってください。		56

このようなときは…	よくある事例	ここをお調べください	参照ページ
PC入力またはビデオ入力時に ●「信号を入力して下さい」の メッセージが表示された場合 ●画面表示があらわれず、電源 スイッチの表示ランプが橙色 の場合	同期信号の検出ができない。	① 信号ケーブルの接続状態を確認してください。 ② パソコン、映像機器などのスイッチがONになっていることを確認してください。 ③ パソコンがパワーセーブモードになっていないか確認してください。 ④ 入力切替が接続端子と一致していることを確認してください。	72 72 72
PC入力またはビデオ(コンボ ーネット映像)入力時に 「信号を確認して下さい」のメ ッセージが表示された場合	入力信号が正常に受信できない。	① 入力信号が本機の仕様合っていることを確認してください。 ② 信号ケーブルの接続状態を確認してください。	73 72
PC入力時、画面位置がずれて いる	① 信号の種類によっては、ずれる場合があります。 ② 入力信号が本機の推奨信号と合っていない。	① 位置の調節を行ってください。 ② 本機の推奨信号を入力してください。	75 77
●画面がななめに 流れる場合。 ●画面全体に文字 列を表示すると、 縦縞がはいる、画 面縦列の文字がに じんで表示される場合	パソコンの出力信号が切り換った時、パソコンの機器を換えた時におきることがあります。	クロックと位相を調節してください。(クロックを調節後、位相を調節してください。)	76
●画面全体に文字 列を表示。 画面全体の文字が にじんで表示され る場合 ●細かい模様を表示 させたときに画面 がちらつく場合	パソコンの出力信号が切り換った時、パソコンの機器を換えた時におきることがあります。	位相を調節して、最もくっきり見えるようにしてください。	76
ラジオに雑音はいる	本機の近くでラジオなどを使用しますと、雑音はいる場合があります。本機より離してご使用ください。		
リモコンでメーカー設定したCATVホ ームターミナルまたはBSデジタルハ イビジョンチューナーが操作できない	メーカー設定が消えている	もう一度、メーカー設定をやり直してください。それでも、操作できないときは、乾電池を交換してください。	65 69
電源オン直後、スピーカーから「ボツ、ボツ」という大き な音が出ることもある	他社製などのスピーカーを接続している	付属の専用スピーカーをご使用ください。	80
フリッカにより横線が上下に 振動している。(PC入力時)		コンピューターの垂直周波数が75Hz未満の場合は、周波数を高くしてみてください(上限75Hz)。現象が軽減される場合があります。	
モニターの表面温度が高い。		プラズマディスプレイパネルは、内部で放電を起こすことにより、蛍光体を発光させています。そのため、パネル表面温度が高くなる場合がありますが、故障ではありませんので、あらかじめご了承ください。	
画面上に周囲と異なる点(※) がある。 ※: 光らない点、周囲より明 い点、周囲と色が異なる点など。		プラズマディスプレイパネルは、精密度の高い技術で作られていますが、画面の一部に欠点や輝点が存在する場合があります。これは故障ではありませんので、あらかじめご了承ください。	
画面の内容により、縦状のノイズ が出る。		プラズマディスプレイパネルは、放電によって蛍光体を発光させるため、画面の内容によっては、誤点灯のためまれに縦状のノイズが出る場合があります。これは故障ではありませんので、あらかじめご了承ください。	
フル表示画面で粗い横筋が見 える。(PC入力時)		目の錯覚により見える場合があります。位相調節により横筋を軽減することができます。	76

●故障かな?と思ったら

# メニュー階層図

メニュー画面からいろいろな機能が選択できます。各機能のくわしい説明は、 ページをご覧ください。

- の向きに操作するときは、 で項目を選び、決定ボタンを押します。
- リモコンの戻るボタンを押すと、ひとつ前の画面に戻ります。

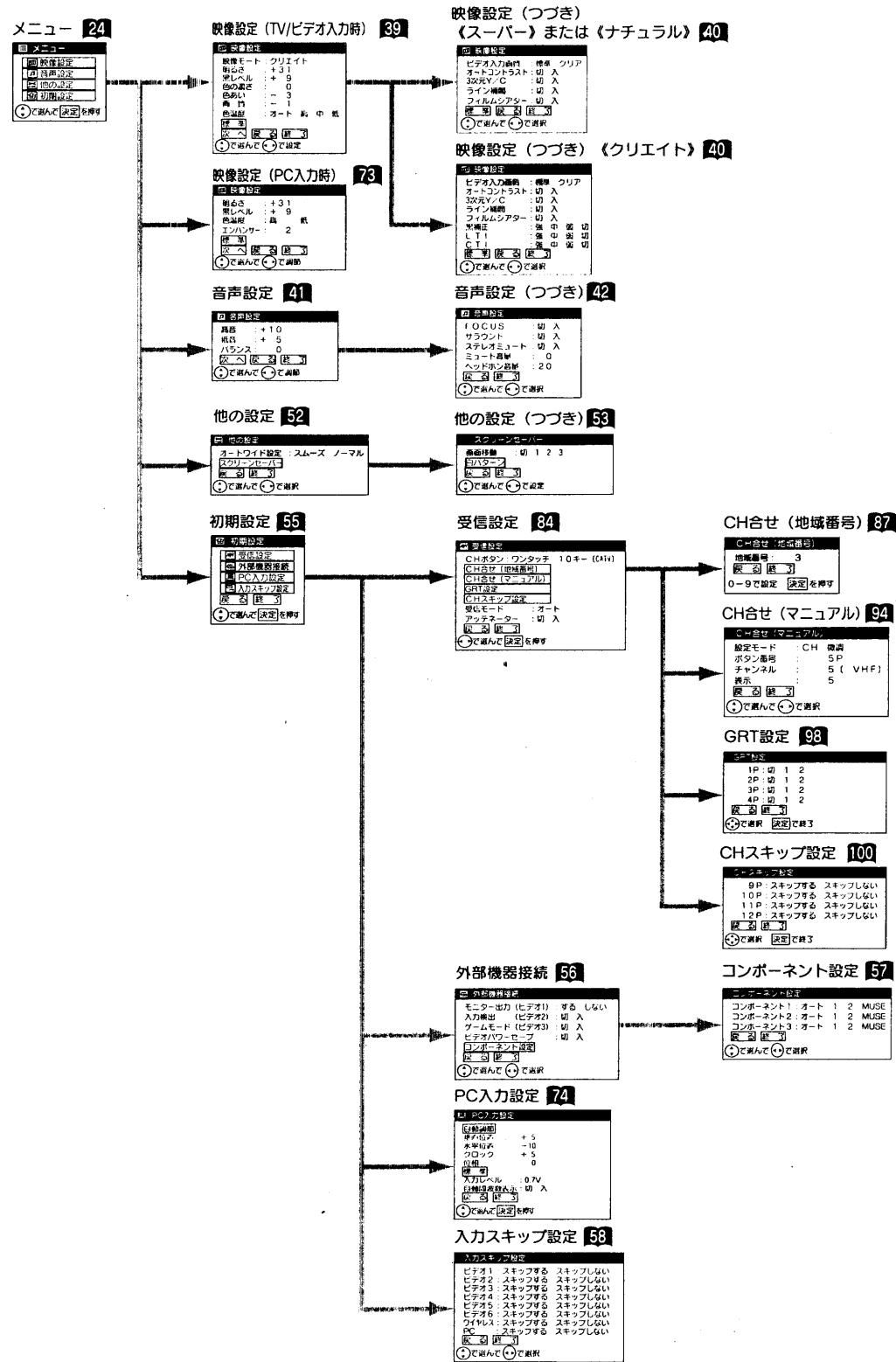

# 保証とアフターサービス (必ずご覧ください。)

**保証書**  
(別添)

保証書は、必ず「お買い上げ日・販売店名」などの記入をお確かめの上、販売店から受け取っていただき内容をよくお読みの後大切に保管してください。  
保証対象装置：モニター W42-PD2000 (M)  
チューナー W42-PD2000 (A)  
スピーカーユニット W42-PD2000 (SP)

保証期間…お買い上げ日から1年です。

**補修用性能部品の最低保有期間**

テレビの補修用性能部品の最低保有期間は製造打ち切り後8年です。  
この期間は通商産業省の指導によるものです。  
性能部品とは、その製品の機能を維持するために必要な部品です。

**ご不明な点や修理に関するご相談は**

修理に関するご相談ならびにご不明な点は、お買い上げの販売店または最寄りの「ご相談窓口」にお問い合わせください。

## 修理を依頼されるときは (出張修理)

106、107ページに従って調べていただき、なお異常のあるときは、必ず電源プラグを抜いてから、お買い上げの販売店にご連絡ください。

**保証期間中は**  
修理に際しましては保証書をご提示ください。保証書の規定に従って販売店が修理させていただきます。

**保証期間が過ぎているときは**  
修理すれば使用できる場合には、ご希望により修理させていただきます。

**ご連絡していただきたい内容**

品名	日立プラズマテレビ
形名	W42-PD2000 モニター : W42-PD2000 (M) チューナー : W42-PD2000 (A) スピーカーユニット : W42-PD2000 (SP) リモコン : C-RF5
お買い上げ日	年 月 日
故障の状況	できるだけ具体的に
ご住所	付近の目印なども合わせてお知らせください。
お名前	
電話番号	
訪問ご希望日	

**修理料金のしくみ**

技術料	故障した製品を正常に修復するための料金です。技術者の人件費、技術教育費、測定機器等設備費、一般管理費などが含まれています。
部品代	修理に使用した部品代金です。その他修理に付帯する部材などを含む場合もあります。
出張料	製品のある場所へ技術者を派遣する場合の費用です。別途、駐車料金をいただく場合があります。

ご購入店名、ご購入日を記入しておいてください。サービスを依頼される時に便利です。

ご購入店名	ご購入年月日
電話 ( )	年 月 日

## 長年ご使用のテレビの点検をぜひ!

熱、湿気、ホコリなどの影響や、使用度合いにより部品が劣化し、故障したり、時には安全を損なって事故につながることもあります。

<p><b>愛情点検</b></p>	<p><b>このような症状はありませんか</b></p> <ul style="list-style-type: none"> <li>●電源スイッチを入れても映像や音が出ない。</li> <li>●上下、または左右の映像が欠けて映る。</li> <li>●映像が時々、消えることがある。</li> <li>●変なおいがしたり、煙が出たりする。</li> <li>●電源スイッチを切っても、映像や音が消えない。</li> <li>●内部に水や異物が入った。</li> </ul>	<p><b>ご使用中止</b></p> <p>故障や事故防止のため、スイッチを切り、コンセントから電源プラグをはずし必ず販売店にご相談ください。</p>	<p>ちょっとした心づかいでテレビの安全</p>
--------------------	---	--	--------------------------

●メニュー階層図  
●保証とアフターサービス

# お客様ご相談 窓口

## 日立家電品についてのご相談や修理はお買上げの販売店へ

なお、転居されたり、贈物でいただいたものの修理などで、ご不明な点は下記窓口にご相談ください。

修理などアフターサービスに  
関するご相談は

 0120-3121-68

商品情報やお取り扱いに  
ついてのご相談は

 0120-3121-11

\*フリーダイヤルされますと、お客様の地域を担当するセンターへおつなぎします。

## 一般ご相談窓口

家電品についてのご意見やご要望は各地区の**お客様相談センター**へ

担当地域	電話番号	所在地
北海道地区	011-833-5088	札幌市白石区東札幌2条4-1-10
東北地区	022-232-5088	仙台市宮城野区扇町1-1-45
関東・甲信越地区	03-3834-8588	台東区東上野2-7-5 (日立家電上野ビル)
中部地区	052-795-5088	名古屋市守山区川宮町55 (日立家電守山ビル)
関西地区	078-431-5088	神戸市東灘区甲南町1-3-8
中国地区	082-231-5088	広島市西区観音新町1-7-17
四国地区	0877-47-1088	坂出市林田町4285-143
九州・沖縄地区	092-281-5088	福岡市博多区店屋町7-18 (博多渡辺ビル)

●ご相談窓口の名称、所在地等は変更になることがありますのでご了承ください。

# 用語解説

## 3次元Y/C

Y (輝度) 信号とC (色) 信号を、水平・垂直・時間軸方向で分離し、映像ノイズを減らす回路です。

## ビスタサイズ

映像ソフト画面の横と縦の比が、16:9になっているものをこのように呼びます。一般的には画像の中に字幕が入っている映画などの画像サイズです。

## ワイドクリアビジョン放送

ワイドクリアビジョン放送は現行テレビジョン放送とも両立性を保ちつつ画面のワイド化と高画質化などが図られた新しいテレビジョン放送です。

## コンポーネント信号

輝度信号 (Y) と2つの色差信号 (PB/CB, PR/CR)の信号に分離された映像信号です。DVDソフト、BSデジタル放送などを高画質で楽しむことができます。

## CATVホームターミナル

CATVのスクランブルのかかった有料放送を視聴するための専用チューナーです。CATVを受信するときは、使用する機器ごとにCATV会社との受信契約が必要です。

## BSデジタルハイビジョンチューナー

BSデジタル放送を受信し、現行のテレビに接続するための映像と音声を出力する装置です。デジタルハイビジョン映像信号を出力するチューナーをBSデジタルハイビジョンチューナーと呼びます。

## デジタルハイビジョン放送

2000年12月から始まるBSデジタル放送で行われる高精細度ハイビジョン放送です。現行のアナログハイビジョン放送と同等の高画質映像を楽しむことができます。

## D端子

デジタルチューナーなどのデジタル機器とテレビを接続するためのものです。コンポーネント映像信号を1本のケーブルで簡単に接続でき、走査線数、アスペクト比の制御信号も伝送することができます。入力または出力できる信号の走査線数によりD1~D5に分類されます。本機はD4 (525i, 525p, 1125i, 750P) に対応しています。

## アスペクト比

テレビ画面 (または映像信号) の横と縦の比をいいます。通常テレビは4:3、ワイドテレビ (ハイビジョンテレビ) は16:9です。

## 525i(480i),525p(480p), 1125i(1080i),750P(720P)

放送される映像信号の走査線数、有効走査線数と走査方式の略称です。

- 1125i: 走査線数1125本 (有効走査線数1080本)、飛び越し走査方式 (インターレース)
- 525p: 走査線数525本 (有効走査線数480本)、順次走査方式 (プログレッシブ)
- 525i: 走査線数525本 (有効走査線数480本)、飛び越し走査方式 (インターレース)
- 750P: 走査線数750本 (有効走査線数720本)、順次走査方式 (プログレッシブ)

## DVD

12cmのディスクに標準で133分もの映像と高音質な音声記録された新しいメディアです。

## RGB入力

パソコンの映像出力信号を接続する入力端子でパソコンを楽しむことができます。



# 索引

## 英数字

10キー方式	96
2カ国語(二重)音声放送	35
2画面の拡大	47
2画面	46
3次元Y/C	40
4画面	48
BSデジタルチューナー	12, 64
BSデジタル放送	12
CATV	68
CATVホームターミナル	68
CHスキップ設定	100
CTI	40
FOCUS	42
F形接栓	83
GRT	30, 98
LTI	40
U/V混合器	82
UHF/VHF混合アンテナ	82
UHFフィーダー	83
VHF/UHFアンテナ	82
VHF平行フィーダー	83
PC入力	72

## あいうえお

明るさ	39
空きチャンネルの飛び越し選局	100
アッテネーター	84
アンテナアダプター	83
色あい	39
色の濃さ	39

映画1	28
映画1字幕	28
映画2	28
映画2字幕	28
映像設定	39
映像モード	38
お買い上げ時のチャンネル設定	20
オフタイマー	51
親画面	49
音声切換ボタン	35
音声設定	41
オートコントラスト	40

## かきくけこ

画質	39
画面位置	29
画面表示	33
クッション	70
クロック	77
クリエイト	38
黒補正	40
黒レベル	39
ケーブルテレビ	95
ゲームモード(ビデオ3)	55
高音	41
子画面	48
ゴーストリダクション	30, 98

## さしすせそ

サラウンド	43
システムアップ	54
主音声	35
受信設定	85
受信ランプ	20
スーパー	38
スーパーウーハー	67
垂直周波数	77
推奨信号	77
水平周波数	77
スクイーズ映像	28
スタンバイ	20
ステレオ音声	35
ステレオ放送	35
ステレオミュート	43
スピーカーユニット	80
スムーズ	28

静止画	50
赤外線伝送システム	70
静止ボタン	50
接続できる機器	54

## たちつてと

他の設定	52
地域番号	85
地域番号一覧	86
チャンネル設定	85
チャンネルボタン	21
チャンネルを選ぶ	20
低音	41
転倒防止	103
同軸ケーブル	83
飛び越し選局	100

## なにぬねの

ナチュラル	38
二重音声放送	35
入力切換ボタン	34, 36
ノーマル	28

## はひふへほ

パソコン	72
バランス	41
微調	95, 97
ビデオ入力画質	40
フィルムシアター	40
副音声	35
付属品	12
フル	28
ヘッドホン(ミニ)	16
ヘッドホン音量	43
べんり機能	22

## まみむめも

マルチ画面	46
マルチ画面ボタン	48
ミュート音量	43
モニター出力	61
モノラル	35

## らりるれろ

ライン補間	40
リモコンの取り扱い	18
リアル	28

## わ

ワイド画面	26
ワイド機能	26
ワイドクリアビジョン放送	12
ワイドモードの選びかた	26
ワイヤレスホルダー	70
ワンタッチ	94