

HBD-20S

日本国内家庭用 Use only in Japan.

日立コンシューマ・マーケティング

# 浴室暖房専用機 (壁面取付タイプ)

工事説明書

販売店・工事店様用

## 取付工事を始める前に必ずこの工事説明書をお読みください。

取付工事は販売店・工事店様(電気工事有資格者)が実施してください。(お客様自身で工事しないでください)

本製品の施工にあたっては、地域により防災上での制限(内装材の制限、可燃物との距離の制限など)がありますので、詳細は行政官庁または消防署にお問い合わせください。

## 別冊の取扱説明書はお客様用です。必ずお渡しください。

- 取付工事完了後、試運転を行い異常がないことを確認し、お客様に使用方法、お手入れ方法を説明してください。
- この工事説明書は取扱説明書とともにお客様に保管して頂くように依頼してください。

## 安全上のご注意

必ずお守りください

- ご使用前に、この「安全上のご注意」を必ずお読みになり、正しくご使用ください。
- ここに示した注意事項は、商品を安全に正しくお使いいただき、お使いになる人々への危害や損害を未然に防止するため、必ずお守りいただくことを説明しております。
- 表示内容を無視して誤った使い方をしたときに生じる危害や損害の程度を、次の表示で区分して説明しております。

<b>警告</b>	この表示を無視して誤った取扱いをすると、人が死亡または重傷を負う可能性が想定される内容を示しています。
<b>注意</b>	この表示を無視して誤った取扱いをすると、人が損傷を負う可能性および物的損害のみの発生が想定される内容を示しています。

■お守りいただく内容の種類を、次の絵表示(例)で区分して説明しています。

	この記号は、「警告」「注意」を促す内容があることを告げるものです。図の中には具体的な注意内容(左図の場合は一般的な注意)が描かれています。
	この記号は、禁止の行為であることを告げるものです。図の中には具体的な禁止内容(左図の場合は一般的な禁止)が描かれています。
	この記号は、行為を強制したり、指示したりする内容を告げるものです。図の中には具体的な強制内容(左図の場合は一般的な強制)が描かれています。

### 警告

	本機の電源コードおよび棒端子は絶対に切断しない。 漏電・感電や火災のおそれがあります。
	配線コードにより線は絶対に使用しない。 漏電・感電や火災のおそれがあります。
	配線工事は電気設備技術基準や内線規程に従っておこなう。 漏電・感電や火災のおそれがあります。
	浴室壁面取付専用の暖房機です。浴室以外の場所には取付けしない。 感電・火災や故障のおそれがあります。
	取付は、お買い上げの工事店または専門業者に依頼し確実にこなす。 ご自分で取付け工事をされ不備があると感電や火災・落下の原因になります。
	本体の電源接続は、浴室内で絶対に行わない。 感電や火災の原因になります。
	修理技術者以外の人は、絶対に分解したり修理・改造はおこなわない。 発火したり、異常動作してけがをすることがあります。
	メタルラス張り、ワイヤラス張り、または金属板張りの木造の造営物に金属ダクトや取付ベース板固定ネジが電氣的に接触しないよう取付ける。 漏電した場合発火することがあります。
	アース(D種接地)を確実に取付け、漏電遮断器を設置する。 故障や漏電のときに感電することがあります。
	有機溶剤やスプレーを本体の近くに置かない。 破裂したり、火災や故障の原因になります。
	運転中に本体から異常や異臭が感じられたら、使用を中止し分電盤の専用ブレーカーを切る。 異常のまま運転を続けると火災や感電の原因になることがあります。
	単相交流100ボルト以外では使用しない。 火災や感電の原因になります。
	コンセントおよび換気扇用のスイッチは絶対に使用しない。 漏電・感電・故障や火災のおそれがあります。
	本体やリモコンに直接水やお湯、カビ取り剤などをかけない。 故障や感電することがあります。
	リモコンは、床や浴槽に落とさない。 故障の原因になります。
	ヒーターの熱を直接受ける場所に造営物がない事を確認する。 火災や故障・変形や変色・変質の原因になります。

### 注意

	本体の取付工事は十分強度のあるところを選んで確実にこなす。 落下により、けがをすることがあります。
	本体の取付けは本紙「取付けのご注意」を守る。 火災のおそれがあります。
	部品の取付けは確実にこなす。 落下により、けがをすることがあります。
	強い振動や衝撃を与えない。 ヒーターが破損し、感電やガラス破片によりけがの原因になります。
	ヒーターを指などで触らない。 ヒーターの寿命が短くなったり、故障や破損の原因になります。温風吹出口は高温になるため、やけどの原因になります。

### お願い

	油煙、タバコの煙の多い場所に取付けしないでください。 故障の原因になります。		温泉に取付けしないでください。 故障の原因になります。		高温になる場所に取付けしないでください。 モーターの寿命を早めたり、故障の原因になります。
	スチームサウナ・ミストサウナ付きの浴室に取付けしないでください。 故障の原因になります。		効果的な暖房をするため、ドア・空気取入口(ガラリ)や窓を閉めてください。		ヒーターを棒などで触らないでください。 破損の原因になります。
	本体が傾かないように設置してください。 ヒーターの寿命を早めたり、故障の原因になります。		リモコンは、生活防水構造となっております。浴室内の設置も可能となっておりますが、浴槽の上や直接水やお湯がかかる場所に設置しないでください。		

## 取付けのご注意

- この本体は、浴室の壁面取付専用です。浴室以外の場所、天井面への取付けはしないでください。
- 気密性や断熱性が悪い浴室では、性能が十分発揮できない場合があります。とくにモルタル・タイル壁、窓が大きいなどの在来工法の浴室は、ユニットバスに比べ断熱性能が著しく低い場合があります室温が上昇しにくくなります。したがってユニットバスへの取付けの場合と比べて性能が大きく劣ることがあります。●このような場所にやむを得ず取付ける場合は、お客様に十分ご説明ください。
- ヒーターの輻射熱が洗い場の人が座る位置に向くよう取付位置を決めてください。
- この浴室暖房機の質量は約3.7kgです。●取付ける壁面は十分に強度のあることを確認してください。十分な強度がない場合、補強工事を行ってください。
- 本体の取付けには、各種制限や法規制など受けまますので下記の点にご注意ください。●浴室内への温風吹出口および空気吸込口の前(50cm未満の範囲)には、造営物(乾燥する衣類を含む)などを設けないでください。●必ずアース接続工事をしてください。(D種設置工事(旧第3種設置工事))

## 外形寸法と各部の名称

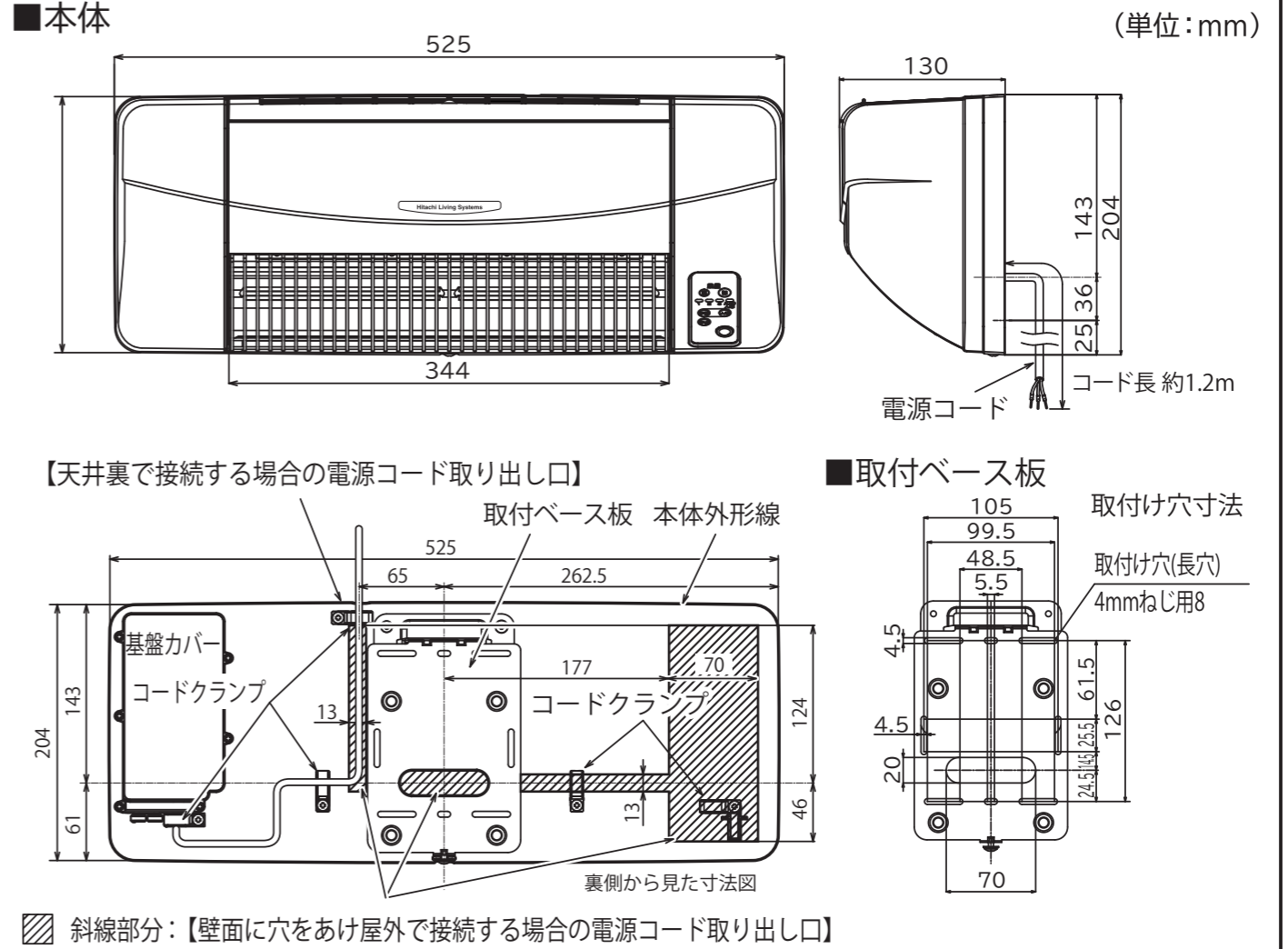

## ワイヤレスリモコン(生活防水構造)

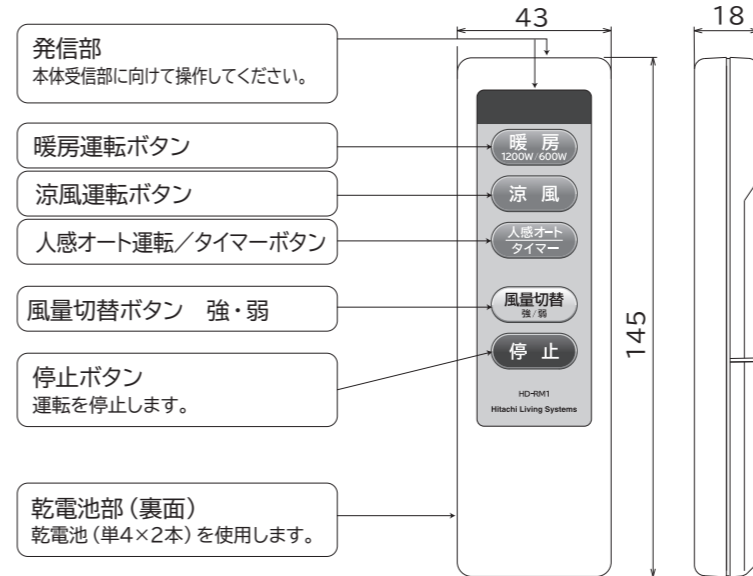

## リモコンホルダー

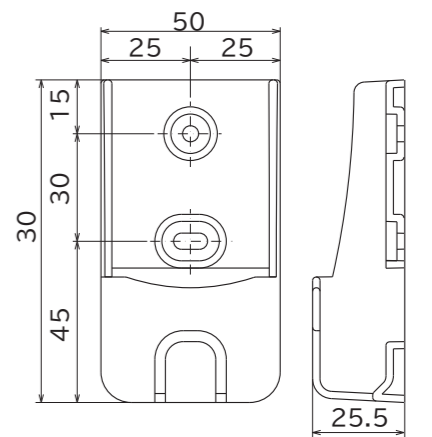

## 付属品

取付ベース板固定ねじ(4×32).....4本	取扱説明書.....1冊 (必ずお客様にお渡しください)
リモコンホルダー固定ねじ(4×20).....2本	工事説明書.....1部 (必ずお客様にお渡しください)
単4乾電池.....2本	保証書.....1冊 (必ずお客様にお渡しください)
電源接続用クランプコネクター.....3個	

## 必要に応じて現場で用意するもの

- 配線コード(VVFφ2.0以上)
- 補強材
- 保護パイプ
- アース線
- 電源用ブレーカー(20A)
- ボードアンカー
- アース棒
- 漏電遮断器

## 結線図

