

単相交流200V仕様

家庭用

日立浴室乾燥暖房機

特定保守製品

エッチビーカー 2 2 0 0 ピーター

型式 HBK-2200PT

天井埋込みタイプ

このたびは、浴室乾燥暖房機をお求めいただき、まことにありがとうございました。

この「取扱説明書」をよくお読みいただき、正しくご使用ください。

なお、お読みになった後は「保証書」「工事説明書」とともに大切に保存し、必要なときお読みください。

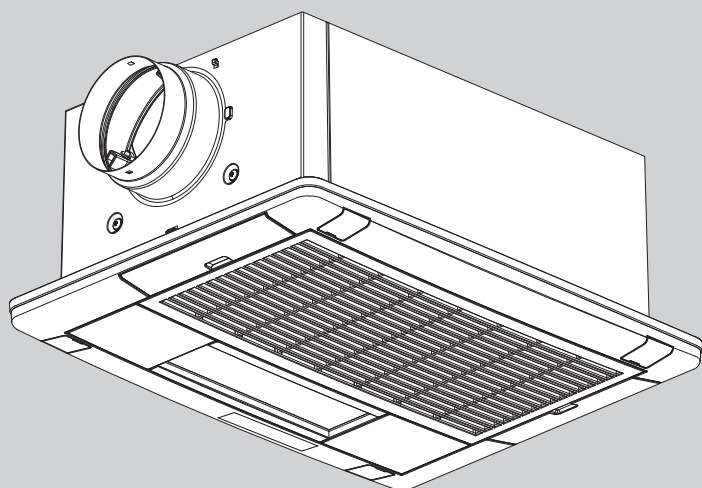

- この浴室乾燥暖房機は一般家庭用です。他の用途でのご使用はしないでください。思わぬ事故の原因となります。
- この製品は日本国内家庭用です。電源電圧や電源周波数の異なる海外では使用できません。またアフターサービスもできません。
- 地震・火災など緊急時や異常時には、直ちに専用のブレーカーを切り、ご使用を中止してください。

目次

安全上のご注意・・・・・・・・・・2～3



長期使用製品安全点検制度に関するお願い・・・4～7

各部の名称 と 運転モード		
本体・リモコン	8	
運転モード	8	
使い方	乾燥運転	9・10
	暖房運転	11
	涼風運転	12
	換気運転	13
	24時間連続換気運転	14
おすすめ運転モード	14	
メンテナンス	お手入れのしかた	15・16
	故障かな?と思ったら	17
	仕様とアフターサービス	18
	ご相談窓口	19

お買い上げいただきました商品は、消費生活用製品安全法で指定された「特定保守製品」です。所有者登録と点検期間に法定点検を行うなどの保守を行うことが必要です。詳しくは4～7ページの「長期使用製品安全点検制度に関するお願い」をご覧ください。

安全上のご注意 (必ずお守りください)

- ご使用の前に、この「安全上のご注意」をよくお読みの上、正しくお使いください。
- ここに示した注意事項は、製品を安全に正しくお使いいただき、あなたや他の人々への危害や損害を未然に防止するためのものです。また注意事項は、危害や損害の大きさと切迫の程度を明示するために、誤った取扱いをすると生じることが想定される内容を、「警告」、「注意」に区分しています。いずれも安全に関する重要な内容ですので、必ず守ってください。

 警告	この表示を無視して誤った取扱いをすると、人が死亡または重傷を負う可能性が想定される内容を示しています。
 注意	この表示を無視して誤った取扱いをすると、人が傷害を負う可能性及び物的損害のみの発生が想定される内容を示しています。

〈絵表示の例〉

 禁止	 指示を守る	 分解禁止
 接触禁止	 水ぬれ禁止	 アース線を接続する

 警告	
	単相交流200V以外では使用しないでください。 火災や感電・故障の原因になります。
	内釜式風呂を設置した浴室では使用しないでください。 排気ガスが浴室内に逆流し、一酸化炭素中毒を起こすことがあります。
	取付工事は販売店・工事店様において、有資格者である電気工事士の方が実施してください。 お客様自身で工事しないでください。
	改造はしない。また、修理技術者以外の方は、絶対に分解・修理は行わないでください。 発火したり異常動作をしてけがをすることがあります。
	メタルラス張り、ワイヤラス張り、または金属板張りの木造の造営物に金属製ダクトが貫通する場合、金属製ダクトとメタルラス、ワイヤラス、金属板とが電氣的に接触しないよう取付けてください。 漏電した場合発火することがあります。
	アースを確実に取付け、漏電遮断器を設置してください。 故障や漏電のときに感電することがあります。
	運転中に本体やリモコンから異常や異臭が感じられたら、使用を中止し分電盤の専用ブレーカーを切ってください。 異常のまま運転を続けると火災や感電の原因になることがあります。
	有機溶剤やスプレーを本体の近くに置かないでください。 爆発や故障の原因になります。
	本体やリモコンに直接水やお湯、カビ取り剤などをかけないでください。 ショートや感電することがあります。
	幼児や自分で操作のできない方にはリモコンを操作させないでください。 やけどや低温やけどをおこすおそれがあります。
	フロントパネルに洗濯物などを引掛けないでください。 火災や故障の原因になります。
	食用油、動物系油、機械油、ベンジン、シンナー、ガソリンなどが洗濯後でも付着している衣類は、絶対に乾燥しないでください。 油の酸化熱による自然発火や、引火することがあります。
	運転中および運転停止後すぐに吹出口にさわらないでください。 やけどをするおそれがあります。
	お手入れの際は、必ず分電盤の専用ブレーカーを切り、足元に注意し、手袋などで手を保護してから行ってください。 不意に動作して、感電、やけど、けがをすることがあります。
	分電盤のブレーカーをぬれた手で切/入しないでください。 感電のおそれがあります。

⚠ 警告

- ❗ 本体などにぶらさがらないでください。
落下や転倒して、けがをするおそれがあります。
- ❗ 本体の吸込口や吹出口に指や物を入れないでください。
内部に触れたりして、感電、やけど、けがの原因になります。また温風吹出口は高温になるためやけどの原因になります。

⚠ 注意

- ⊘ 運転中にフロントパネルをはずさないでください。
感電・やけど・けがをするおそれがあります。
- ⊘ 強い振動や衝撃を与えないでください。
感電や本体の破損、落下によりけがをするおそれがあります。
- ⊘ 洗濯物はフロントパネルの吸込口、吹出口から30cm以上離してください。
火災や故障、衣類の変色や変質の原因となります。
- ⊘ 長時間身体と同じところを暖め続けないでください。
やけどや低温やけどのおそれがあります。
- ⊘ 長時間、涼風を身体に当てないでください。
健康を害するおそれがあります。
- ❗ 点検期間中に法定点検を受けてください。
経年劣化により、発火、けがをするおそれがあります。ご使用になる前に必ず所有者登録をしてください。
- ❗ ヒーターを指や棒などで触らないでください。
やけどや故障の原因になります。

お願い

- ❗ この商品は浴室取付単相交流200V専用の天井埋込タイプの乾燥暖房機です。その他の場所には取付けないでください。
法規制に適合しないことがあります。
- ❗ 長時間使用しない場合は、分電盤の専用ブレーカーを切っておいてください。
漏電や火災のおそれがあります。
- ❗ 雷が発生しているときは、すぐに運転を中止し専用分電盤の専用ブレーカーを切ってください。
故障の原因になります。
- ❗ 運転をする際は、空気取入口(ガラリ)を開けて(暖房以外)、必ず窓を閉めてください。
換気効率が下がり乾燥能力が低下したり、本体が結露し水滴が落ちる可能性があります。
- ⊘ 高温になる場所(周囲温度40℃以上)で使用しないでください。
モーターの寿命を早めたり、故障の原因になります。
- ⊘ スチームサウナ・ミストサウナ付の浴室や温泉では使わないでください。
故障の原因になります。
- ❗ リモコンは浴室の外(脱衣室など)に取り付けられているか確認してください。
感電や故障の原因になります。
- ❗ 保守点検・修理のため、点検口があるか確認してください。
点検口がないと保守点検・修理が出来ないことがあります。
- ❗ 効果的な換気のため、空気取入口(ガラリ等)があるか確認してください。
換気能力が低下します。
- ❗ 入浴後は必ず換気運転をしてください。
水滴がついたまま長時間運転をおこなわないと、かびの発生原因になります。
- ⊘ 浴槽に温泉水などを入れて運転しないでください。
故障の原因になります。
- ⊘ フロントパネルをタオルなどでふさがらないでください。
火災や故障の原因になります。
- ⊘ 本体の近くで油煙を発生させないでください。
火災や故障の原因になります。
- ⊘ 本体の近くで有機溶剤やスプレーを使わないでください。
火災や故障の原因になります。
- ❗ 最初に運転するときや、長時間お使いにならなかったあと運転するときなど、臭いがありますが、これはヒーター表面の付着物がやけるためで異常ではありません。
- ❗ 定期的にフィルターをお手入れしてください。(6ヶ月に1回以上) (P.15参照)
能力の低下や故障の原因になります。

気密性や断熱性の低い浴室においては、本機の性能が十分に発揮できない場合があります。

お知らせ

- ポンプタイプの容器に入った液体(シャンプーなど)は、運転中に浴室内の温度があがるとポンプ内の空気が膨張して注ぎ口から漏れることがあります。

長期使用製品安全点検制度に関するお願い

長期使用製品安全点検制度について

■長期使用製品安全点検制度とは

- 長期使用製品安全点検制度とは、「消費生活用製品のうち、消費者自身による保守が難しく、長期間の使用に伴い生じる劣化（経年劣化）による重大事故の発生のおそれが高いもの（特定保守製品）について、経年劣化による重大事故を未然に防止するため、消費者による点検その他の保守を適切に支援する制度」です。

■特定保守製品について

- この商品は、消費生活用製品安全法（消安法）で指定された特定保守製品です。
- 特定保守製品とは、「消費生活用製品のうち、長期間の使用に伴い生じる劣化（経年劣化）により安全上支障が生じ、一般消費者の生命又は身体に対して特に重大な危害を及ぼすおそれが多いと認められる製品であって、使用状況等からみてその適切な保守を促進することが適当なもの（消安法第2条第4項）」として政令で定められた製品です。

■制度の概要

- お買い上げいただいた商品について、ご購入時に所有者情報（お名前や住所など）をご登録いただき、所定の点検時期に「点検の通知」が登録いただいた住所に届きますので、内容をご確認いただき点検の申し込みを行ってください。点検員が有償で法定点検を実施いたします。

制度の流れ



- 経年劣化による事故を未然に防止するため、点検を受けるなどの保守に努めてください。

商品への表示について

- 本商品は、機器本体およびリモコンに、特定保守製品・型式・特定製造事業者等名・製造年月・製造番号・設計標準使用期間・点検期間・問合せ連絡先を表示しています。（製造年月・製造番号・点検期間は機器本体のみ表示）

機器本体への表示例

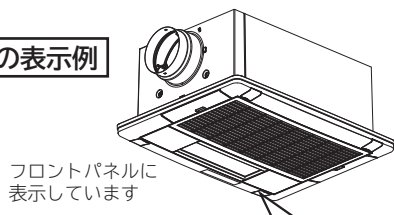

製造番号：00000000

浴室乾燥暖房機 HBK-2200PT

AC200V 50/60Hz 2200/2400W

Tabasu

JET

日本国内家庭用 Use only in Japan. ヒーター用温度ヒューズ 94℃

2015年製

©日立コンシューマ・マーケティング(株) Made in Japan

リモコンへの表示例

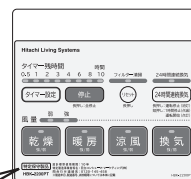

特定保守製品

HBK-2200PT

設計標準使用期間：10年
特定製造事業者等名：日立コンシューマ・マーケティング(株)
問い合わせ連絡先：0120-145-458
※製造年月、製造番号、点検期間については本体に記載

所有者登録について

■所有者登録について

- 特定保守製品の所有者は、この商品の製造事業者等に法定の所有者登録をすることが責務として求められています(消安法第32条の8第1項)。

商品に同梱の「所有者票」に記載してご返送いただくかまたはインターネットでご登録ください。

なお、誤登録を防ぐため、電話による登録は受け付けておりませんのでご了承ください。

- 引っ越しなどで住所が変わった場合や所有者が変わった場合など所有者登録の内容に変更が生じた場合には、登録内容を変更することが求められています(消安法第32条の8第2項)。速やかに下記窓口までご連絡ください。登録内容の変更を行わないと点検の通知が届かなくなりますので、必ずお知らせください。

日立長期使用家電品相談窓口 フリーダイヤル：0120-145-458

- 販売事業者(特定保守製品取引事業者)は、お客様から所有者登録のための所有者情報のご提供を受けた場合、所有者票を返送するなどの方法で、この商品の製造事業者等に所有者情報を提供することになっています。

■所有者登録の方法(所有者票またはインターネット)

- 下記のご登録方法により、所有者票またはインターネットでご登録ください。

	ご登録方法
所有者票での ご登録	●所有者票に、お名前やご住所など所定事項を記入し、ミシン目で切り取って返送ください。 ※所有者票は、商品に同梱の黄色のビニール袋に入っています。 ※所有者票(お客様控え)は大切に保管してください。
インターネット でのご登録	●下記アドレスにアクセスし、画面の案内にしたがって登録してください。 https://www4.himdx.net/lng-tenken/owner/ ※インターネットでご登録された場合は所有者票の返送は不要です。

■所有者登録いただいた所有者情報の取り扱いについて

1. 所有者情報取り扱い会社名
日立コンシューマ・マーケティング株式会社
2. 所有者情報の取り扱いについて
登録いただいた所有者情報(所有者登録された個人情報を含むお客様情報)は、消費生活用製品安全法、個人情報保護法、および弊社規定により適切に管理し、3項に示す利用目的以外には使用いたしません。
3. 所有者情報の利用目的
(1) 法定点検のお知らせと実施
(2) その他製品安全に関するお知らせ(製品の保守・買い替え・破棄に関するご案内)
4. 所有者情報の第三者提供について
取得した所有者情報は、お客様の同意がある場合、5項の業務委託を行う場合、および消費生活用製品安全法、個人情報保護法等により法律上許されている場合を除き、第三者に提供することはありません。
5. 所有者情報の取り扱いの委託について
取得した所有者情報の登録、保管等の管理業務は、弊社の委託先である株式会社日立ドキュメントソリューションズが行います。また、業務を円滑に進める等の理由により、取得した所有者情報の取り扱いを利用目的の範囲内で委託する事があります。この場合、2項に示す所有者情報の取り扱いについて、委託先に対しても弊社同等の管理を徹底いたします。
6. 所有者情報の開示請求について
ご本人からのお求めにより、弊社が保有する所有者情報の開示をご希望される場合には下記の問合せ先で承ります。
日立コンシューマ・マーケティング株式会社 個人情報保護委員会 フリーダイヤル：0120-8802-28
7. 所有者情報(データ)の訂正
6項の開示手続きにより、弊社が保有する所有者情報(データ)の内容に事実と異なる記載がある場合には、訂正・変更の手続きを取らせていただきます。尚、所有者情報の利用停止については、利用停止により点検通知が送付されないことより、JIS Q 15001:2006に定められた「本人又は第三者の生命、身体、財産その他の権利利益を害するおそれがある場合」、または「法令に違反することとなる場合」に該当するため、利用停止はできません。

長期使用製品安全点検制度に関するお願い

点検（有償）について

■点検について

- 特定保守製品の所有者は、経年劣化による重大事故を防止するために、商品ごとに設定された点検期間中に法定の点検を受けるなど、その保守に努めることが責務として求められています（消安法第32条の14）。この商品の機器本体に表示してある点検期間になったら、忘れずに点検を受けてください。
- 法定の点検後も継続してご使用いただく場合には、こまめに点検を受けることが安全にお使いいただくために必要となりますので、ご注意ください。

■点検の通知について

- 所有者登録をしていただいた方に、点検期間の始まる時期に法定の点検通知をいたします（消安法第32条の12）。通知を受け取られましたら、通知に記載されている指定の方法で点検をお申し込みください。

■点検期間について

- この商品の点検期間は、機器本体に表示されています。（4ページ「商品への表示について」参照）
- この商品は、設計標準使用期間（10年）の終了時期の前後1年6ヶ月間を点検期間として設定しています。

■設計標準使用期間について

- この商品の設計標準使用期間※は10年です。適切な点検を行わずに、この期間を超えてご使用された場合、経年劣化によるやけどや火災などのおそれがあります。

※設計標準使用期間とは、使用時間や温湿度など標準的な使用条件（下記「設計標準使用期間の算定の根拠について」参照）の下で、適切な取り扱いで使用し、適切な維持管理が行われた場合に、安全上支障なく使用することができる標準的な期間として設計上設定される期間で、製造時期を始期として商品ごとに設定されるものです（消安法第32条の3）。設計標準使用期間は、保証書に記載の無償保証期間とは異なるものであり、また偶発的な故障を保証するものではありません。

■設計標準使用期間の算定の根拠について

標準的な使用条件（JIS C9920-2）

- この商品の設計標準使用期間は、製造年月を開始時期とし、JIS C9920-2「浴室用電気乾燥機の設計標準使用期間を設定するための標準使用条件」に定められた標準的な使用条件に基づき、耐久試験および使用されている部品仕様などから、安全上支障が生ずるおそれが著しく少ない時期を終了時期として設定しています。
- この商品を標準的な使用条件を超える使用頻度や異なる使用環境などでお使いいただいた場合は、設計標準使用期間よりも早く経年劣化を起し重大事故となるおそれがありますので、商品に表示している点検期間よりも早期に点検を受けてください。
- この商品は一般家庭用です。本来の目的以外の用途や業務用などでお使いいただいた場合、設計標準使用期間よりも早く経年劣化を起し、重大事故となるおそれがありますので、このようなご使用はおやめください。

電圧	単相交流200V	
周波数	50Hz/60Hz	
温度	20℃	(JIS C 9603による)
湿度	65%	
設置	工事説明書による標準設置	
負荷	取扱説明書による定格負荷 (浴室の広さ、乾燥する衣類の量)	
1年間の使用時間	換気時間	8,458時間/年 (常時換気、ただし暖房時間を除く)
	乾燥時間	650時間/年
	暖房時間	302時間/年

点検(有償)について

■点検の実施について

- 点検は、弊社社員または弊社の委託業者が行います。
- この点検は、ご利用いただいている商品が、点検実施時点において点検基準に適合しているかを確認するもので、その後の安全を保証するものではありません。
- 点検の結果、整備が必要となった場合は、点検料金とは別に有償にて実施いたします。
- 点検の結果、整備が必要となった場合でも、点検期間が過ぎている場合、所定の部品保有期間を過ぎているために、整備に必要な部品を保有していない場合があります。その際は、不適合があっても整備に応じられません。

■点検料金について

- この点検は有償となり、所定の点検料金をお客様にご負担いただくこととなります。
- 点検料金は、①点検技術料 ②出張料 ③その他諸経費 ④消費税の合計金額となります。
点検料金については、下記窓口にご確認ください。ホームページでは、点検料金に関するご案内をしております。
日立長期使用家電品相談窓口 フリーダイヤル：0120-145-458
ホームページ http://kadenfan.hitachi.co.jp/lng_tenken/hbk/

■点検事業所について

- 各地区の点検事業所(サービスセンター)は下記アドレスからご覧いただけます。
点検事業所 <http://kadenfan.hitachi.co.jp/toiawase/>

■部品の保有期間について

- この商品の部品の保有期間は、商品の製造打ち切り後下記に示す期間となります。

	保有期間	対象部品
整備用部品	13年	点検の結果、点検基準に満たないために不適合と判断された箇所を点検基準に適合させるために行う整備に必要な部品です。
補修用性能部品	6年	商品の機能を維持するために必要な部品です。

日常の点検・お手入れについて

- この商品を安全にお使いいただくために、日常の点検・お手入れを行ってください。
- 日常の点検については19ページ「愛情点検」、お手入れについては15・16ページ「お手入れのしかた」をご覧ください。
- 異音・異臭・振動などの症状がみられましたら、ただちにご使用を中止し、専用のブレーカーを切り、必ずお買い上げの販売店または工事店に点検・修理を依頼してください。

点検制度についてのお問い合わせ先

- 点検制度についてのお問い合わせは、下記窓口をお願いいたします。
日立長期使用家電品相談窓口 フリーダイヤル **0120-145-458**
- ホームページ http://kadenfan.hitachi.co.jp/lng_tenken/hbk/

各部の名称と運転モード

各部名称

HBK-2200PT

本体

換気ファン

ヒーター
(内蔵しています)

吹出口

循環ファン

フロントパネル

特定保守シール
(型式、製造年月、点検期間などを表示しています)

吸込口

フィルター

リモコン(HBK-2200PTR)

【タイマー残時間】表示ランプ 【停止】ボタン

【フィルター清掃】お知らせランプ
(P.15参照)

【フィルター清掃】リセットボタン
(P.15参照)

【24時間連続換気】ランプ
(P.14参照)

【24時間連続換気】ボタン
(P.14参照)

運転ランプ

【換気】ボタン (P.13参照)

【タイマー設定】ボタン

タイマー運転の残時間を設定します。最大10時間までタイマー運転できます。

- 1回押すごとに、残時間表示が1目盛ずつ切り替わります。
- ※10時間の次は0.5時間になります。
- 一度設定した残時間は、各運転モードごとに記憶します。
- ※次に運転をおこなうときは、前回の設定時間が表示されます。設定時間を変更したいときは、もう一度「タイマー設定」ボタンを押してください。
- 残時間を途中で変更したときは、その時点から残時間は再スタートします。

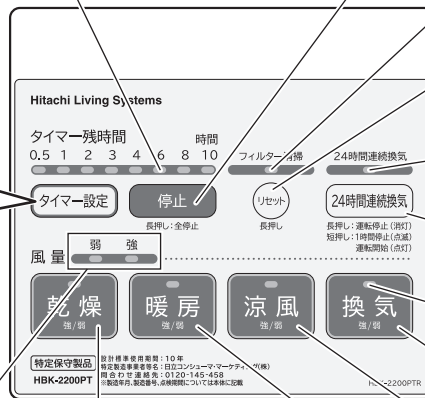

【風量】強弱ランプ

【乾燥】ボタン
(P.9・10参照)

【暖房】ボタン
(P.11参照)

【涼風】ボタン
(P.12参照)

運転モード 5つのモードでご使用になれます

■この浴室乾燥暖房機には、下記の運転があります。また、各運転において予約運転の設定が可能です。リモコンで操作してください。

運転モード	用途	運転状態		
		循環ファン	換気ファン	ヒーター
乾燥 (強/弱)	●衣類の乾燥、浴室の乾燥	ON	ON	ON
暖房 (強/弱)	●浴室の暖房	ON	OFF	ON
涼風 (強/弱)	●浴室の涼しさを得る (冷房ではありません) 衣類の乾燥、浴室の乾燥	ON	ON	OFF
換気 (強/弱)	●浴室の換気	OFF	ON	OFF
24時間連続換気	●浴室の24時間連続換気	OFF	ON	OFF

使い方

乾燥運転 衣類乾燥や浴室乾燥に



1. **乾燥** を押すと、乾燥(強)運転を始めます。

押すごとに(強)⇄(弱)の運転切替ができます。

- ※強または弱の風量ランプが点灯し、タイマー残時間(初期値は3時間)が点灯します。
- ※乾燥運転時は換気機能も働いています。
- ※24時間連続換気運転を設定している場合は、24時間連続換気ランプが点滅します。

2. 残時間を変更するには **タイマー設定** を押してください。

- 1回押すごとに、残時間表示が1目盛ずつ切り替わります。※10時間の次は0.5時間になります。
- ※10時間以上の連続運転はできません。※初期値は3時間になっています。

3. 残時間がなくなると停止します。

4. 途中で停止する場合は **停止** を押してください。

- ※運転が停止した後、ヒーター冷却のため循環ファンが約30秒間運転します。(このとき乾燥ランプが点滅します)

ご注意

- 乾燥運転時は、換気の強弱を自動切替します。
- 浴室内の温度が上昇し本機内部の温度が上昇すると、本機内部の安全装置が作動してヒーターが切れます。本機内部温度が下がると通常運転にもどります。
- 気密性や断熱性が悪い浴室では、性能が十分発揮できない場合があります。とくにモルタル・タイル壁、窓が大きいなどの在来工法の浴室は、システムバスに比べ断熱性能が著しく低い場合があります室温が上昇しにくくなります。したがってシステムバスへの設置の場合と比べて乾燥性能が大きく劣ることがあります。
- 乾燥運転の音が気になる場合は、弱風運転でご使用ください。但し、乾燥時間が長くなります。
- 浴室サイズの基準より大きいサイズの浴室では、さらに乾燥時間が長くなります。

使い方

乾燥運転 衣類乾燥や浴室乾燥に

■衣類乾燥時間のめやす

衣類	数量	数量
メリヤス肌着	6枚	6枚
タオル	7本	7本
くつ下	5足	5足
ズボン	1本	2本
Yシャツ	1枚	2枚
ズボン下	2本	2本
Tシャツ	1枚	2枚
ポロシャツ	1枚	2枚
洗濯物重量	3kg	4kg
乾燥時間	約106分	約157分



《測定条件》

- 浴室周辺温度20℃ 湿度60%
- 洗濯物は5分間脱水したものを使用。
- 浴室は1坪タイプ(1.6×1.6×2.2m)システムバスを使用し、浴室内在乾燥している状態。
- 乾燥時間は乾燥率100%の目安時間です。

《参考条件》

- 冬季(気温5℃ 湿度60%)
表より約30%程度乾燥時間が長かかります。
- 梅雨時(気温25℃ 湿度80%)
表より約10%程度乾燥時間が長かかります。

※乾燥時間は浴室の広さや種類、室温、外気温、洗濯物の種類や量、脱水状態により異なります。あくまでも目安として参考にしてください。

POINT 乾燥効率を落さないために

- 浴室ドアの空気取入口(ガラリ)を必ず開けてください。
空気取入口(ガラリ)がない場合は浴室ドアを若干開けてください。
- 乾燥運転時は必ず窓を閉めてください。
- 入浴後、浴槽のお湯を落とさない場合は、必ず浴槽にフタをしてください。

POINT 上手な衣類乾燥のしかた

- 洗濯物は5分以上の十分な脱水を行ってください。(乾燥時間の短縮)
- 洗濯物の位置が、温風吹出口から30cm程度の位置になるようにランドリーパイプを設置してください。
- 洗濯物が密着しないように、適当な間隔を開けて風の対流をよくしてください。
- 乾きにくい洗濯物(厚手の木綿類など)は温風吹出口の近くに吊すと早く乾きます。
- ズボンなどの背丈の長いものは下の方が乾きが遅くなりますので、折り返して吊すと早く乾きます。
- 洗濯物の乾き具合により、途中で位置を入れ替えすると効果的です。
- 浴室内に水滴が残っている場合は、拭き取ってください。(浴室が乾燥しているほうが早く乾きます。)

暖房運転 冬季や寒いときにお使いください

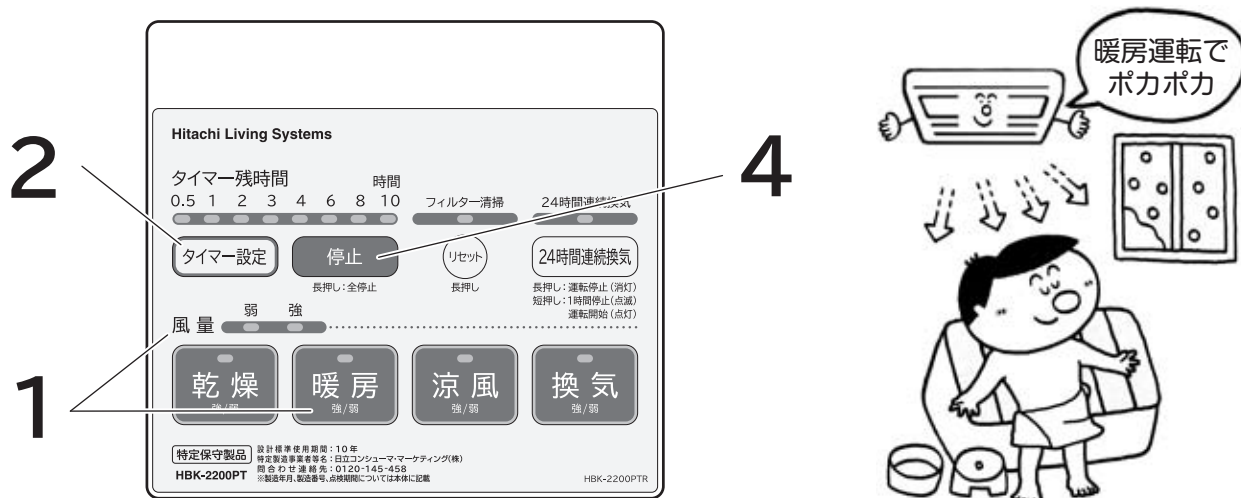

1. **暖房** を押すと、暖房(強)運転を始めます。

押すごとに(強)⇄(弱)の運転切替ができます。

- ※強または弱の風量ランプが点灯し、タイマー残時間(初期値は3時間)が点灯します。
- ※入浴前に運転しておきますと、あらかじめ浴室を暖めておくことができます。
- ※24時間連続換気運転を設定している場合は、24時間連続換気ランプが点滅します。

2. 残時間を変更するには **タイマー設定** を押してください。

- 1回押すごとに、残時間表示が1目盛ずつ切り替わります。※10時間の次は0.5時間になります。
- ※10時間以上の連続運転はできません。※初期値は3時間になっています。

3. 残時間がなくなると停止します。

4. 途中で停止する場合は **停止** を押してください。

- ※運転が停止した後、ヒーター冷却のため循環ファンが約30秒間運転します。(このとき暖房ランプが点滅します)

ご注意

- 浴室の広さや断熱性・室温・外気温により、十分な能力が得られないことがあります。
- 暖房運転終了後、24時間連続換気運転へ復帰するため、浴室内の暖められた空気が換気され、室温が下がる場合があります。(24時間連続換気運転設定時)
- 暖房運転は、温風が直接身体にあると気化熱により肌寒さを感じる場合があります。その場合は、弱運転にするか運転を停止してください。
- 気密性や断熱性が悪い浴室では、性能が十分発揮できない場合があります。とくにモルタル・タイル壁、窓が大きいなどの在来工法の浴室は、システムバスに比べ断熱性能が著しく低い場合があります室温が上昇しにくくなります。したがってシステムバスへの設置の場合と比べて暖房性能が大きく劣ることがあります。
- 暖房運転時は窓・空気取入口(ガラリ)を必ず閉めてください。
- 浴室内の温度が上昇し本機内部の温度が上昇すると、本機内部の安全装置が作動してヒーターが切れます。本機内部温度が下がると通常運転にもどります。

使い方

涼風運転 夏季の暑いときや入浴後の浴室乾燥にお使いください

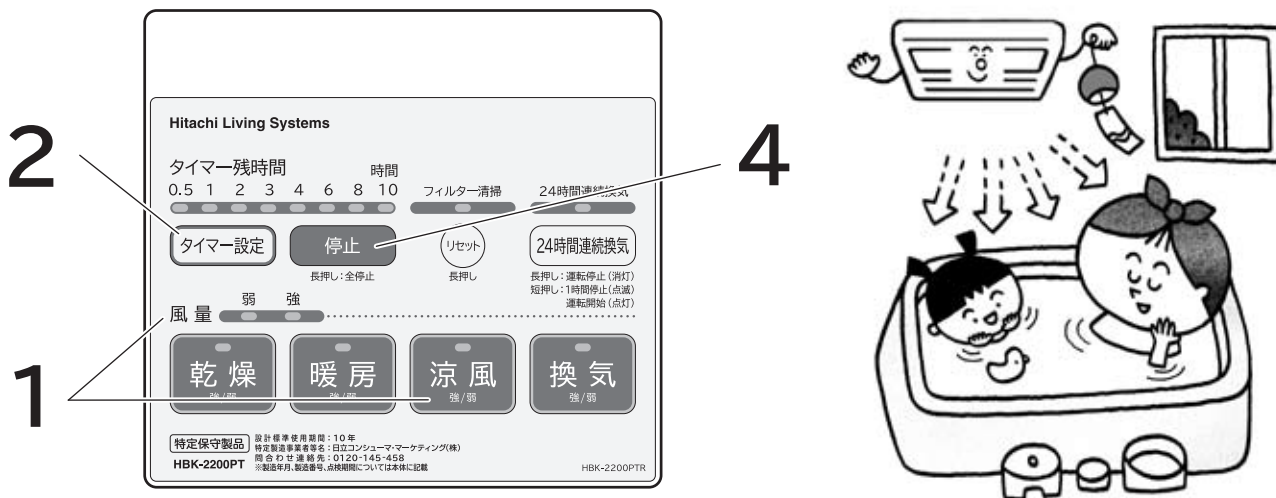

1. **涼風** を押すと、涼風(強)運転を始めます。

押すごとに(強)⇄(弱)の運転切替ができます。

※強または弱の風量ランプが点灯し、タイマー残時間(初期値は3時間)が点灯します。

※涼風運転時は、換気機能も働いています。

※24時間連続換気運転を設定している場合は、24時間連続換気ランプが点滅します。

2. 残時間を変更するには **タイマー設定** を押してください。

●1回押すごとに、残時間表示が1目盛ずつ切り替わります。※10時間の次は0.5時間になります。

※10時間以上の連続運転はできません。※初期値は3時間になっています。

3. 残時間がなくなると停止します。

4. 途中で停止する場合は **停止** を押してください。

ご注意

●冷房機能は有りません。

●本体が浴室内の湿気を吸い込むと、本体内部が結露し、水滴が落ちることがあります。

POINT 換気効率を落とさないために

●浴室ドアの空気取入口(ガラリ)を必ず開けてください。空気取入口(ガラリ)がない場合は浴室ドアを若干開けてください。

●入浴後、浴槽のお湯を落とさない場合は、必ず浴槽にフタをしてください。

POINT 涼風運転の上手な使い方

●入浴中、風を直接身体にあてることで気化熱により涼しく感じます。

●換気運転で浴室内の湿気がとれない場合には涼風運転がより効果的です。

換気運転 浴室内の湿気をとりたいときにお使いください

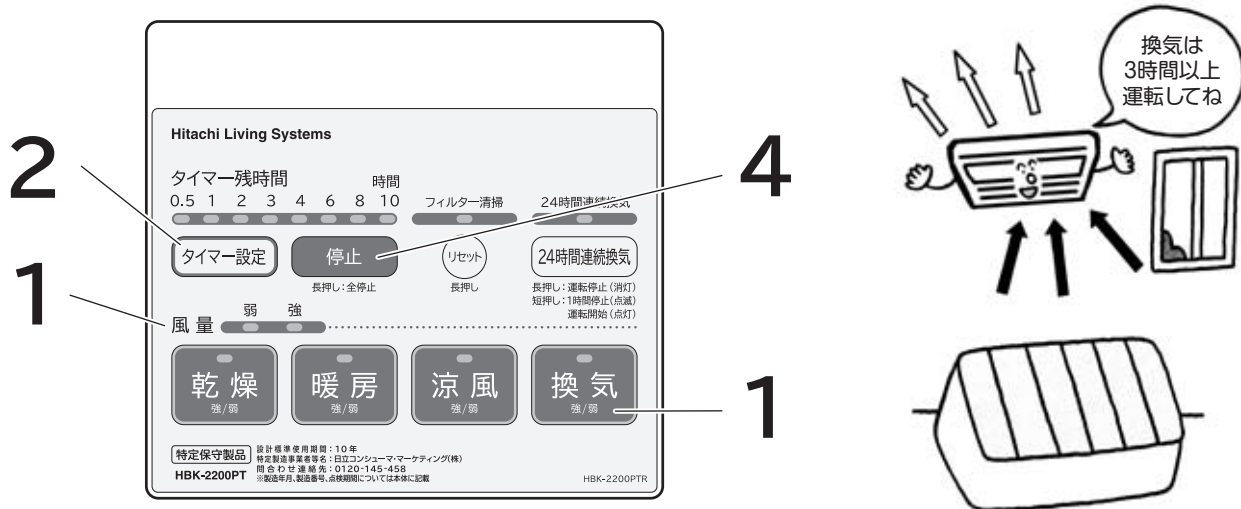

1. **換気** を押すと、換気(強)運転を始めます。
 押すごとに(強)⇄(弱)の運転切替ができます。

※強または弱の風量ランプが点灯し、タイマー残時間(初期値は3時間)が点灯します。

2. 残時間を変更するには **タイマー設定** を押してください。

●1回押すごとに、残時間表示が1目盛ずつ切り替わります。※10時間の次は0.5時間になります。
 ※10時間以上の連続運転はできません。※初期値は3時間になっています。
 ※24時間連続換気運転を設定している場合は、24時間連続換気ランプが点滅します。

3. 残時間がなくなると停止します。

4. 途中で停止する場合は **停止** を押してください。

ご注意

- 入浴後は必ず換気運転をおこなってください。水滴がついたまま長時間運転をおこなわないと、かびの発生原因になります。
- 機器が浴室内の湿気を吸い込むと、機器本体内部が結露し、水滴が落ちることがあります。
- 入浴後の換気として3時間以上運転してください。
- 換気時間は、浴室の容積や種類、室温、外気温、湿度により異なります。
- 浴室換気は、床面などが一部乾きにくい場合があります。

POINT 換気効率を落とさないために

- 浴室ドアの空気取入口(ガラリ)を必ず開けてください。空気取入口(ガラリ)がない場合は浴室ドアを若干開けてください。
- 入浴後、浴槽のお湯を落とさない場合は、必ず浴槽にフタをしてください。
- 暖房運転直後に換気運転すると、湿気が結露して水滴になって落下することがあります。湿気を取るために乾燥運転することをおすすめします。
- 浴室周りの換気や湿気をとるために、24時間連続換気運転をすることをおすすめします。

●建築基準法改正(2003年7月1日より施行)の、新築及びリフォーム(確認申請が必要な増改築工事)には24時間常時換気設備設置が義務付けとなりました。本機は常時換気運転対応となっております。

使い方

24時間連続換気運転

※初期設置時、ブレーカーが落ちた後の再投入後、停電の後、一時停止中、他のモードでの運転中は24時間連続換気運転ランプが点滅しています。

1. **24時間連続換気** を押すことにより、24時間連続換気運転を始めます。

2. 一時停止したいときは **24時間連続換気** を押してください。
24時間連続換気 運転ランプが点灯から点滅になります。
1時間後に24時間連続換気運転に自動復帰します。

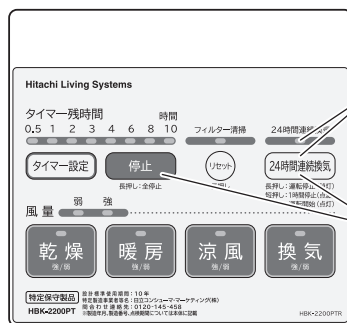

3. 停止したいときは **24時間連続換気** か **停止** を3秒以上長押ししてください。
24時間連続換気運転ランプが点灯から消灯になり24時間連続換気運転が停止します。

ご注意

- 入浴中、肌寒さを感じた場合24時間連続換気運転を一時的に停止することをおすすめします。
- 24時間連続換気運転では、浴室から連続換気をおこなうことにより、各居室に設けた給気口などから室外空気が給気され、居室全体の換気がおこなわれます。ただし、住宅の間取り、気密性などにより換気の状態は異なります。
- 24時間連続換気運転時に、他のモードで運転をおこなうと、他のモードを優先して運転します。また、他のモードの運転が終了すると24時間連続換気運転にもどります。

おすすめ運転モード

●季節によって次のような運転モードでご使用いただけますと、快適にご使用いただけます。

	入浴前	入浴中	入浴後
冬	暖房(強)運転	24時間連続換気運転の一時停止 暖房(弱)運転または停止	乾燥(強)運転 24時間連続換気運転
夏	24時間連続換気運転	涼風運転 24時間連続換気運転 または24時間連続換気運転 の一時停止	乾燥(強)運転 24時間連続換気運転
春、秋	24時間連続換気運転	24時間連続換気運転の一時停止	乾燥(強)運転 24時間連続換気運転

ご注意

- 冬、春、秋の季節は入浴中、機器本体内部に結露が発生しやすく、水滴が落ちることがあります。
- 換気、涼風、乾燥、24時間連続換気で運転するときは、必ず空気取入口(ガラリ)を開けてください。
- 空気取入口(ガラリ)がない場合は浴室ドアを若干開けてください。
- 気密性や断熱性の悪い浴室において、換気乾燥暖房機の性能を十分に発揮できないため、乾燥時間の目安より長く設定してください。
- 入浴前の暖房は、30分以上運転することをおすすめします。

メンテナンス

お手入れのしかた (6ヶ月に1回以上)

吸込口に汚れがつくと、風量低下や異常音発生の原因になります。汚れがついた場合には、清掃してください。お手入れが終わったあと、再び24時間連続換気運転を始めてください。

⚠ 警告

- 運転停止後、すぐにフロントパネル吹出口などの本体に触れないでください。
- 本体やリモコンに直接水やお湯、カビ取り剤などをかけないでください。
- 分電盤のブレーカーをぬれた手で入/切しないでください。(感電のおそれがあります)

⚠ 注意

- お手入れは分電盤の専用ブレーカーを切り、足元に注意し、手袋などで手を保護してから行ってください。
- 高いところでの作業となりますので、足場には十分注意をして作業してください。

お願い

- アルコール、ベンジン、シンナー、みがき粉、化学洗剤などは使用しないでください。
- 台所用中性洗剤をうすめて使用してください。
- お手入れ後、熱による乾燥はしないでください。(変形、変色の原因)

フィルターのお手入れ

■ フィルターの清掃時期

フィルター清掃お知らせランプが点灯したら、フィルターのお手入れをしてください。

 を3秒以上長押ししてください。フィルター清掃お知らせランプが消灯します。

■ フィルターのお手入れのしかた

1. フィルターのはずしかた

フロントパネルの両サイドにある取っ手に指をかけて矢印の方向に引っ張って、フィルターをフロントパネルよりはずす。(ほこりの落下に気をつけてください)

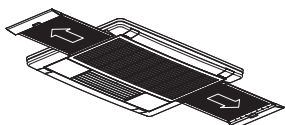

2. フィルターのお手入れ

- ① 掃除機でほこりを吸い取る。
- ② 台所用中性洗剤をうすめたぬるま湯に浸し、水洗いしたあと、からぶきをして水滴をよくふきとる。
※熱による乾燥はしないでください(変形、変色の原因になります)



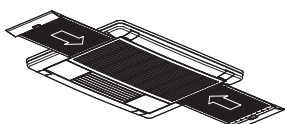

3. フィルターの取り付けかた

フィルターをフロントパネルのすき間に最後まで差し込む。
※左右対称のため、どちらに取り付けてもかまいません。



■ フィルターの清掃時期の変更

1.  を長押し(3秒間)して、全停止する。

2.  と  を同時に3秒以上長押しすることで、風量ランプが同時点滅し設定変更が可能となる。

3.  を押し、フィルター清掃お知らせランプを点滅させ、タイマー残時間表示ランプを点灯させる。

4.  を押し、設定値を変更する。

- | | |
|----------------------------------|---------------------------------------|
| 1) タイマー残時間表示ランプ→0.5 フィルターサイン無し | 4) タイマー残時間表示ランプ→3 フィルターサイン3ヶ月で点灯 |
| 2) タイマー残時間表示ランプ→1 フィルターサイン1ヶ月で点灯 | 5) タイマー残時間表示ランプ→4 フィルターサイン6ヶ月で点灯(出荷時) |
| 3) タイマー残時間表示ランプ→2 フィルターサイン2ヶ月で点灯 | ※タイマー残時間6、8、10は無効です。 |

5. 設定が終了したら、 を3秒以上長押しで設定終了する。

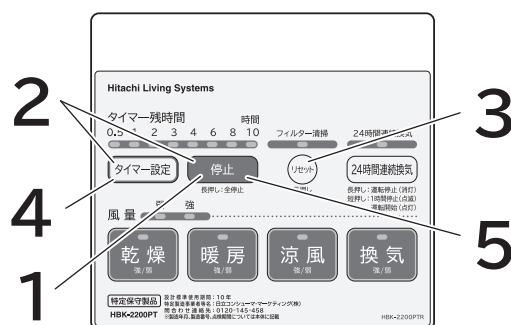

メンテナンス お手入れのしかた

フロントパネルのお手入れ

フロントパネルの汚れは、うすめた台所用中性洗剤をつけた布をしぼり、よく拭いてから、乾いた柔らかい布で拭いてください。

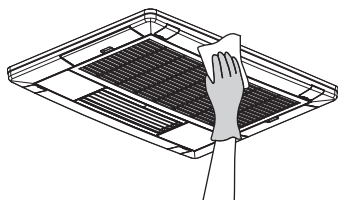

リモコンのお手入れ

リモコンの汚れは、水にぬれた布をかたく絞り、軽くふきとってください。

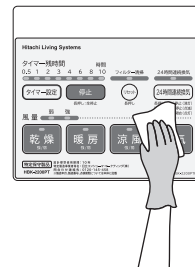

本体内部の清掃は、お買い上げの販売店にご相談ください。

上手な使い方

■モード設定による工夫

電気代をおさえるおトクな使い方

- 夏季などの外気温が高くて湿度の低い日の衣類乾燥は、「涼風運転」で行うと、時間は長くなりますが、ヒーターを使用しないので電気代が安く済むのでお得です。
- 上記の「涼風運転」で4～6時間の運転によって洗濯物を半湯きにした後、仕上げとして「乾燥運転」を1時間程度使用するようにすると、時間は長くなりますが、電気代は安くなります。



リセットについて

リモコンの操作が不能になったり、異常と思われる場合は、下記のリセット操作を行ってください。

リモコン リモコンの **停止** を押し続けて下さい。
このとき、リモコンの設定はすべて初期値に戻ります。

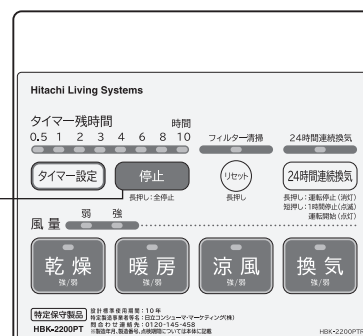

リモコン

故障かな?と思ったら

■次の表に従って調べていただき、なお異常があるときは必ず電源を切り、お買い上げの販売店、または工事店に修理を依頼（またはご相談）をしてください。

症 状	原 因	処 置 方 法
運転しない	①停電 ②電源ブレーカーが切れている ③本体基盤不良	①電源が復帰するまで待ってください ②電源ブレーカーを「入」にする ③販売店または工事店にご相談ください
運転ボタンを押しても運転しない 運転ランプは点灯する	①本体基盤不良 ②リモコン不良	販売店または工事店にご相談ください
リモコンが異常だと思う ・タイマー表示が異常 ・ボタン操作が出来ない	①リモコン不良 ②本体基盤不良	販売店または工事店にご相談ください
換気しない 浴室の乾きが悪い (正常に運転する)	①吸込口、フィルターにホコリ等が詰まっている ②換気口が詰まっている ③換気だけでは乾かない ④空気取入口(ガラリ)または浴室ドアが開いていない ⑤逆止弁が動かない ⑥ダクト配管に異常がある	①吸込口、フィルターのお手入れをする ②換気口をお手入れする ③乾燥運転や涼風運転を使用する ④空気取入口(ガラリ)を開ける または浴室ドアを若干開ける ⑤⑥販売店または工事店にご相談ください ※時間を長くして運転してください
洗濯物の乾きが悪い	①吸込口、フィルターにホコリ等が詰まっている ②ランドリーパイプの取付位置は適正ですか ③脱水が十分されていない ④密着させて干している ⑤空気取入口(ガラリ)または浴室ドアが開いていない ⑥逆止弁が動かない ⑦ダクト配管に異常がある	①吸込口、フィルターのお手入れをする ②温風吹出口の下、30cm程度の位置に洗濯物がくるようにする ③十分(5分以上)に脱水する ④適当な間隔で対流を良くする ⑤空気取入口(ガラリ)を開ける または浴室ドアを若干開ける ⑥⑦販売店または工事店にご相談ください ※時間を長くして運転してください
温風が出ない	①本体基盤またはリモコン不良 ②サーミスタ不良 ③ヒーター部温度ヒューズ切れ	販売店または工事店にご相談ください
異常音がする	①ファンモーター不良 ②本体の取付固定不良	販売店または工事店にご相談ください
浴室内に水滴が異常に落ちてくる	①本体に結露水の付着 ②排気ダクト内の水滴が浴室内に逆流する	①本体の結露水を拭き取る ②販売店または工事店にご相談ください
フィルター清掃お知らせランプが点灯する	フィルターの清掃時期のお知らせです	フィルターのお手入れをしてください(P.15参照)
24時間連続換気ランプが点滅する	24時間連続換気運転が一時停止しています	①1時間後に24時間連続換気運転に自動復帰します ②24時間連続換気運転を停止させていただきます(P.14参照)
運転を停止したのにランプが点滅する	ヒーター冷却のため循環ファンが約30秒間運転します	約30秒間運転後、停止します
本体から色のついた水滴が落ちる	入浴剤を使用している場合、入浴剤の色のついた水滴が結露により落ちることがあります。	①浴槽にフタをする ②換気を十分に行なう ③結露水をタオルで拭く
乾燥・暖房・涼風・換気のランプが点滅する	長期ご使用のお知らせの為1回目は11.5年、2回目は12年で運転を停止します。(積算運転時間)安全にお使いいただく為、点検をおすすめします。	1回目(11.5年):リセットをしてください 2回目(12年):乾燥・暖房・涼風・換気ボタンを3秒間同時押しをしてください

メンテナンス

仕様、保証とアフターサービス

この製品は日本国内家庭用です。
電源、電圧や電源周波数の異なる海外では使用できません。
また、アフターサービスもできません。

		型式	本体:HBK-2200PT リモコン:HBK-2200PTR	
		運転状態	強運転時	弱運転時
運転モード	乾燥	消費電力 (W) (50/60Hz) ※1	2200/2400	1950/2070
		循環风量 (m ³ /時) (50/60Hz)	150/160	110/110
		換気风量 (m ³ /時) (50/60Hz)	180/200	120/120
		騒音 (dB) (50/60Hz) ※2	44/47	40/40
	暖房	消費電力 (W) (50/60Hz) ※1	2170/2370	1930/2050
		循環风量 (m ³ /時) (50/60Hz)	150/160	110/110
		騒音 (dB) (50/60Hz) ※2	40/44	38/38
		消費電力 (W) (50/60Hz) ※1	52/62	37/37
	涼風	循環风量 (m ³ /時) (50/60Hz)	150/160	110/110
		換気风量 (m ³ /時) (50/60Hz)	180/200	120/120
		騒音 (dB) (50/60Hz) ※2	44/47	40/40
		消費電力 (W) (50/60Hz) ※1	28/33	20/20
	換気	換気风量 (m ³ /時) (50/60Hz)	180/200	120/120
		騒音 (dB) (50/60Hz) ※2	42/45	32/32
		消費電力 (W) (50/60Hz) ※1	20/20	
	24時間連続換気	換気风量 (m ³ /時) (50/60Hz)	120/120	
騒音 (dB) (50/60Hz) ※2		32/32		
消費電力 (W) (50/60Hz) ※1		20/20		
本体	適用面積目安 (システムバス)	～1.5坪まで		
	取付可能開口寸法 (mm)	280×400～300×425 (天井裏高さ170以上)		
	寸法 (mm) 幅×奥行き×高さ	488×360×220		
	質量 (kg)	約6.9		
	ヒーター方式	絶縁型PTCセラミックヒーター		
	循環モーター形式	ACコンデンサー誘導型モーター		
	換気モーター形式	ACコンデンサー誘導型モーター		
	タイマー設定時間	30分～10時間 (但し24時間連続換気運転のみは24時間連続)		
リモコン	電源	単相交流200V (50/60Hz)		
	方式	ワイヤードリモコン		
付属品	リモコン、リモコンコード(5m)、本体取付ねじ4×30 (7本)、リモコン取付ねじ4×30(2本)、パッキン 取扱説明書、工事説明書、所有者票、保証書			

※1 待機時は2.3/2.1W (50/60Hz)。

※2 騒音値に関しては、JISで定められた測定方法により測定した値です。実際の騒音はご使用になる環境等で大きくなる場合があります。

●電源ブレーカー直結タイプのため、コンセントは使用できません。

アフターサービス等について、おわかりにならないときは、お買い上げの販売店か下記ご相談窓口にお問合わせください。

①保証書 (本体同梱)	保証書は、必ず「お買い上げ日・販売店名」等の記入をお確かめのうえ、販売店から受け取っていただき、内容をよくお読みの後、大切に保存してください。 保証期間はお買い上げの日から1年です。						
②修理を依頼される ときは 出張修理	「故障かな?と思ったら(☎17ページ)」に従って調べていただき、なお異常のあるときは、ご使用を中止し、必ず分電盤の専用ブレーカーを切り、お買い上げの販売店に修理をご依頼ください。						
保証期間中は	修理に際しましては保証書をご提示ください。 保証書の規定に従って、修理させていただきます。						
保証期間が過ぎているときは	修理して使用できる場合には、ご希望により有料で修理させていただきます。						
③補修用性能部品の 保有期間	当社は、この浴室乾燥暖房機の補修用性能部品を製造打ち切り後6年間保有しています。 ●補修用性能部品とは、その商品の機能を維持するために必要な部品です。						
④ご転居されるときは	ご転居によりお買い上げの販売店のアフターサービスを受けられなくなる場合は、前もって販売店にご相談ください。 ご転居先での日立の家電品取扱店を紹介させていただきます。						
⑤修理料金のしくみ	修理料金=技術料+部品代+出張料などで構成されています。 <table border="1"> <tbody> <tr> <td>技術料</td> <td>診断、部品交換、調整、修理完了時の点検などの作業にかかる費用です。技術者の人件費、技術教育費、測定機器などの設備費、一般管理費などが含まれています。</td> </tr> <tr> <td>部品代</td> <td>修理に使用した部品代金です。その他修理に付帯する部材などを含む場合もあります。</td> </tr> <tr> <td>出張料</td> <td>製品のある場所へ技術者を派遣する場合の費用です。別途、駐車料金をいただく場合があります。</td> </tr> </tbody> </table>	技術料	診断、部品交換、調整、修理完了時の点検などの作業にかかる費用です。技術者の人件費、技術教育費、測定機器などの設備費、一般管理費などが含まれています。	部品代	修理に使用した部品代金です。その他修理に付帯する部材などを含む場合もあります。	出張料	製品のある場所へ技術者を派遣する場合の費用です。別途、駐車料金をいただく場合があります。
技術料	診断、部品交換、調整、修理完了時の点検などの作業にかかる費用です。技術者の人件費、技術教育費、測定機器などの設備費、一般管理費などが含まれています。						
部品代	修理に使用した部品代金です。その他修理に付帯する部材などを含む場合もあります。						
出張料	製品のある場所へ技術者を派遣する場合の費用です。別途、駐車料金をいただく場合があります。						

ご相談窓口

家電品についてのご相談や修理はお買上げの販売店へ

なお、転居されたり、贈物でいただいたものの修理などで、ご不明な点は下記窓口にご相談ください。

修理などアフターサービスに関するご相談は
エコーセンターへ

TEL 0120-3121-68
FAX 0120-3121-87

(受付時間)9:00~19:00(月~土)、9:00~17:30(日・祝日)
携帯電話、PHSからもご利用できます。

商品情報やお取り扱いについてのご相談は
お客様相談窓口へ

TEL 0120-8802-28
FAX 0120-3121-34

(受付時間)9:00~17:30(月~金)
携帯電話、PHSからもご利用できます。
土曜・日曜・祝日と年末年始・夏期休暇など弊社の休日は、
休ませていただきます。

- 「修理」および「部品購入」については、上記エコーセンターにて各地区のサービスセンターをご紹介させていただきます。
- ご相談、ご依頼いただいた内容によっては弊社のグループ会社や協力会社に個人情報を提供し対応させていただくことがあります。
- 修理をご依頼いただいたお客様へ、アフターサービスに関するアンケートハガキを送付させていただくことがあります。
- 保証期間中の修理依頼時は、保証書をご提示ください。
- 上記窓口の内容は、予告なく変更させていただく場合がございます。

愛情点検

⚠️ 長年ご使用の浴室乾燥暖房機の点検を！

●浴室乾燥暖房機の補修用性能部品の保有期間は、
製造打ち切り後6年間です。



ご使用の際
このような
ことはありませんか

- 運転開始後回転音が不規則に聞こえたり回転しない。
- 運転中に異常音がしたり振動がある。
- 異臭がする。
- その他、異常を感じる。

お願い

このような症状のときは、使用を中止し、故障や事故の防止のため、運転を停止し、専用のブレーカーを切り、必ずお買上げの販売店または工事店に点検・修理を依頼してください。

本書および本機の使用により生じた損失、逸失利益または第三者からのいかなる請求についても当社では一切その責任を負いかねますので、あらかじめご了承ください。改良のため、仕様の一部を予告なく変更することがあります。また商品の色調は、印刷のため異なる場合もあります。あらかじめご了承ください。

お買上げ販売店名	電話	お買上げ年月日	年	月	日
取付け工事会社	電話	型式			
		製造番号			

◎日立コンシューマ・マーケティング株式会社 リビングサプライ社

〒105-8413 東京都港区西新橋2-15-12

電話 03(3502)2111