

取扱説明書

保証書つき

(裏表紙が保証書になっています。)

HITACHI
Inspire the Next

日立イオンクレンジング器

NC-560 形

5時間充電・交流式

一般家庭用



お買い上げありがとうございます。

この「取扱説明書」をよくお読みになり、正しくご使用ください。

お読みになった後は、大切に保存してください。

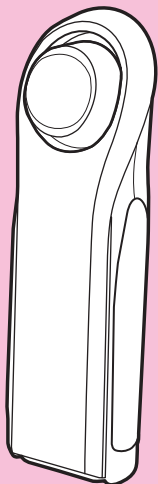

イオンクレンジングとは

電気の性質を利用して、洗顔だけでは落ちにくい毛穴の奥につまった汚れを、ふだんお使いの化粧水で引き出します。

- メイク落としではありません。

オートオフ機能つき

3分たつとブザーが鳴り自動的に停止します。

4段階の強さ切替機能つき

お肌の調子に合わせて選択できます。

振動選択機能つき

振動ボタンでヘッドの振動をON/OFFできます。



4902530879049

目次

- ご使用前の準備 3~4
 - 充電のしかた 3
 - 充電の時期 4
- お使いになる前に 5
- 各部の名称と働き 6~7
- 安全上のご注意 8~11
- 使いかた 12~15
 - 交流式での使いかた 15
- 本体のお手入れ 16
- 保存のしかた 16
- 「故障かな」と思ったときは 17~18
- トラブルQ&A 18~19
- 保証とアフターサービス 20
- お客様ご相談窓口 21
- 仕 様 22
- 製品を廃棄するときのお願い 23~24

充電のしかた

- 初めは、満充電されていませんので充電してからご使用ください。
- 電源は必ず交流100-240Vで、付属の電源アダプターをご使用ください。
- 海外にお出かけの前には、別紙の「海外使用のてびき」でプラグの確認をしてください。



警告

ぬれた手で電源アダプターをコンセントに抜き差ししない。(感電・ショートの原因)

浴室など水のかかるところや、湿気の多いところでは使用しない。(感電・ショートの原因)

1 スイッチを切り、電源アダプターを本体とコンセントに接続する。

- 電源アダプターの器具用プラグを強く押し込んだり無理に傾けると本体ソケットが破損する場合があります。

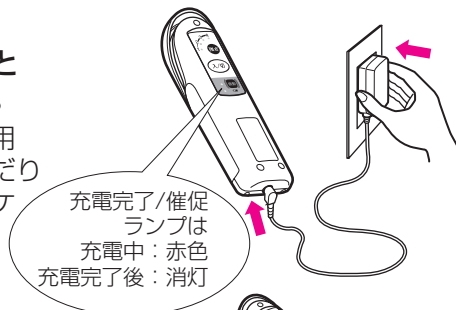

充電完了/催促ランプは
充電中：赤色
充電完了後：消灯

2 標準充電時間(5時間)経過後、電源アダプターをコンセントと本体から抜く。

- 充電中、本体と電源アダプターが少し熱くなることがありますが、異常ではありません。

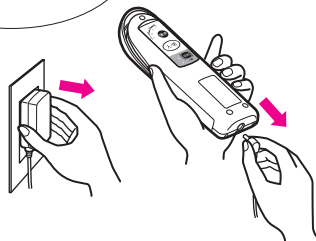

- 標準充電時間は5時間です。
- 1回の充電で約1か月使用できます。(1日1回約3分間使用の場合)(お手入れのしかた、周囲温度が低いなど使用条件によっては、使用回数が少なくなることがあります。)

ご使用前の準備

充電の時期

スイッチが「ON」のとき

充電完了/催促ランプが点滅して
警告音(ピィピィ……)が鳴ると
充電催促の合図です。
早めに充電してください。

充電完了/催促
ランプ



蓄電池の性能を十分に発揮させるために、次のことを守ってください。

- (1) 3か月以上使用しなかった場合や使用の都度充電すると、次に充電しても使用回数が減少することがあります。
[蓄電池の不活性化(充電反応の鈍化)やメモリー効果によるものです。]

蓄電池を活性化させる方法



- ① 充電催促のお知らせが鳴るまで使用します。
 - ② スイッチを切り、5時間充電します。
 - ③ 電源プラグをコンセントから抜いた後、再度差し込み5時間充電します。
- ①～③を数回繰り返しますと、蓄電池は活性化されます。

(2) 初めてご使用のときは

5時間充電しても使用回数が少ない場合は、上記の蓄電池を活性化させる方法に従って充電してください。

(3) 周囲温度が0～40℃以内で充電してください。

● お使いになる前に

 警告	使用中、肌や身体に異常を感じたらすぐに使用を中止して、専門医に相談する。 (事故や体調不良を起こす原因)
 注意	貴金属やコンタクトレンズははずす。 (肌のトラブル、体調不良の原因)

- お肌のお手入れは、1日1回3分以内です。
- ★3分を超える連続使用は、肌トラブルを起こす原因になりますのでおやめください。

1 洗顔で汚れを洗い流して、清潔にする。

- メイクはクレンジング剤で落としてください。

化粧品を落とした素肌でご使用ください。

2 本体に化粧用コットンを取りつける。

- (1)カバーを開き保護キャップをはずします。

- カバーは100度以上開くと外れる構造になっています。

- (2)ヘッドにコットンをかぶせ、カバーを閉じます。

- コットンがヘッドからずれないように注意してください。

- (3)カバーをしっかり押さえ、コットンを固定します。

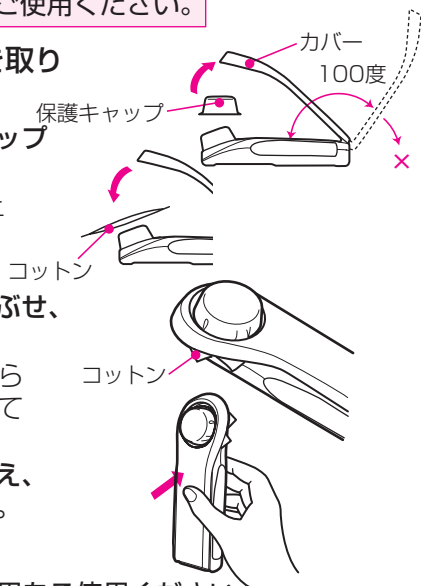

お願い

コットンは市販の化粧用をご使用ください。
ただし、四方の1辺が約5cm以下の小さいコットンは取り
つけできない場合があります。

各部の名称と働き

- ① 保護キャップ
輸送時の保護用です。

- ② カバー
ヘッド部にセットしたコットンを固定します。

⑧ 本体

- ③ ヒンジ
カバーを100度以上開くと破損防止のため外れる構造になっています。

④ 本体ソケット

- ⑤ ヘッド
コットンをセットします。

- ⑥ 蓄電池(内蔵)
ニッケル水素電池 2個

- ⑦ アースプレート
左右いずれかに触れていないと効果がありません。

⑨ カバーが外れた場合の取り付けかた

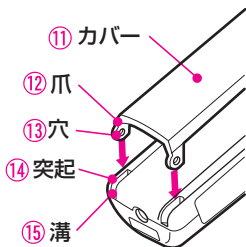

- ⑩ カバーの爪を本体の溝に合わせて押し込みます。
カバー爪部の穴を本体の溝部の突起に取り付けます。

16 背面



17 <操作パネル>



18 レベル表示ランプ (オレンジ色)

4段階の強さに合わせて
点滅/点灯します。

19 切替ボタン

押すたびに電位の強さが切り
替わります。(初期は「1」に
設定されています。)

20 スイッチ

押すと「ON」になり、表示ラン
プ「1」が点滅します。
再度押すと「OFF」になります。

21 振動ボタン

振動のON-OFFを切替えます。
(初期はONに設定されています。)

23 振動ランプ (緑色)

振動ON時に点灯します。

22 充電完了/催促ランプ (赤色)

充電中：点灯
充電完了後：消灯
使用中：消灯
ランプが点滅すると充電催促の
表示です。

24 電源アダプター

形式：KH-72H

26 電源プラグ

25 器具用プラグ

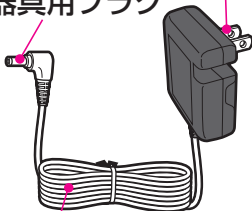

27 コード

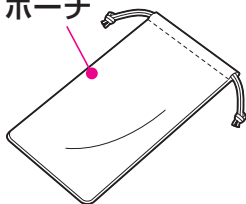

28 付属品

29 ポーチ











安全上のご注意

- ここに示した注意事項は、製品を安全に正しくお使いいただき、あなたや他の人々への危害や損害を未然に防止するためのものです。
- 注意事項は次のように区分しています。
いずれも安全に関する重要な内容ですので、必ず守ってください。

 危険	取り扱いを誤った場合、使用者が死亡または重傷を負うことがあり、かつその切迫の度合いが高い危害の程度。
 警告	取り扱いを誤った場合、使用者が死亡または重傷を負うことが想定される危害の程度。
 注意	取り扱いを誤った場合、使用者が傷害を負うことが想定されるか、または物的損害の発生が想定される危害・損害の程度。

<絵表示の例>

	○記号は、「禁止」(しないでください)を示しています。  「分解禁止」  「水場での使用禁止」  「水ぬれ禁止」  「ぬれ手禁止」
	●記号は、「強制」(必ずしてください)を示しています。  「一般的な行為」  「電源プラグをコンセントから抜く」

危険



下記のような医用電気機器をお使いの方は絶対に使用しない。(医用電気機器の誤動作をまねく原因)

- ペースメーカーなどの体内埋込み型医用電気機器。
- 心電計等の装着形の医用電気機器。

警告

取扱説明書に記載されている以外の使い方はしない。
(事故やトラブル、故障の原因)

顔と首以外に使用しない。
(事故やトラブルの原因)

次のような方は使用を避ける。(事故やトラブルの原因)

- 心臓に障害のある人 ●急性(疼痛性)疾患の人 ●有熱性疾患の人
- 血圧異常の人 ●感染症疾患のある人 ●結核症疾患の人
- 悪性腫瘍のある人 ●顔面神経痛の人 ●妊娠中の人
- 生理中の場合 ●アトピー性皮膚炎の人 ●アレルギー体質の人
- 特に肌が敏感な人 ●血友病疾患の人 ●歯の治療中の人
- ステロイド系ホルモン剤の長期使用や肝機能障害で毛細血管拡張を起こしている人
- 飲酒している場合や薬を服用中の場合、疲労が激しい場合



禁止

下記の部位には使用しない。(事故やトラブルの原因)

- 整形手術をした部位 ●眼球および上まぶた ●傷口
- 顔面黒皮症 ●口の中等粘膜の部位
- ニキビや吹出物で炎症を起こしている部位
- 痛覚、知覚障害を起こしている部位
- 皮フの下に金属、プラスチック、シリコン等を埋め込んである部位
- カユミやホテリ、物理的刺激などによる病的なシミのある部位
- 化粧品等で皮膚炎を起こしている部位

子供には使わせない。また、幼児の手の届くところに置かない。(事故や故障の原因)



必ず守る

使用中痛みや不調を感じたときや、使用后肌に異常を感じたときは、使用を中止して専門医に相談する。
(肌トラブルなどの原因)









電源プラグを抜く

万一充電中異常が発生したら、電源アダプターの電源プラグをコンセントからすぐ抜く。
(事故や火災の原因)

安全上のご注意

警告

 禁止	<p>交流100-240V以外の電源は使用しない。 (火災や感電の原因)</p>
	<p>コードや電源プラグが傷んだり、コンセントの差し込みがゆるいときは使用しない。 (コードが損傷し、火災や感電の原因)</p>
	<p>コードを傷つけたり、無理に曲げたり、引っ張ったり、ねじったり、重い物を載せたり、はさみ込んだり、加工したりしない。 (コードが損傷し、火災や感電の原因)</p>
 必ず守る	<p>本体に異音や異常が発生したら直ちに使用を停止し、電源アダプターと共に、販売店へ修理を依頼する。 (事故やトラブルの原因)</p>
	<p>使用時間や使用頻度は取扱説明書の指示を守る。 (事故やトラブルの原因)</p>
 ぬれ手禁止	<p>使いはじめの方は、肌の様子を見ながら使用する。 (肌のトラブル、体調不良の原因)</p>
	<p>ぬれた手で電源アダプターをコンセントに抜き差ししない。(故障やショートの原因)</p>
 水ぬれ禁止	<p>水洗いは絶対にしない。 また水につけたり水をかけたりしない。 (故障やショートの原因)</p>
 水場での使用禁止	<p>浴室など水のかかることろや湿気の多い所で使用したり充電や放置をしない。 (故障やショートの原因)</p>
 分解禁止	<p>改造はしない。また、修理技術者以外の方が修理をしない。(火災・感電・けが・故障の原因)</p>

注意



禁止

ご使用前に、ヘッドにキズや変形がないか確認する。
(肌を傷つける原因)

他の美容器具との併用は絶対にしない。
(事故やトラブルの原因)

肌に傷や炎症がある場合は絶対に使用しない。
(肌トラブルや痛みの原因)

落としたり、強い衝撃を与えたりしない。
(けが・故障の原因)

ベンジン、シンナー、アルコールなどでふいたり、
殺虫剤をかけたりしない。(ひび割れ、感電、引火の可能性)

付属の電源アダプター以外は使用しない。また付属
の電源アダプターで他の商品を充電しない。
(感電、引火の可能性)



必ず守る

規定時間以上の使用はしない。(肌トラブルの原因)

イヤリングやネックレス等のアクセサリー、コンタク
トレンズは、はずして使用する。(事故やトラブルの原因)

ひどい肌荒れや皮フ表面に凹凸がある場合または
うぶ毛やヒゲなどによって、まれに刺激を強く感じる
ことがあります。その際には、その部位への使用を
控える。(事故やトラブルの原因)

コットンやヘッドは肌の同一部位に留めず移動させる。
(肌トラブルや体調不良の原因)

電源プラグや器具用プラグを抜くときは、コードを
持たずに抜く。(断線・感電・ショート・発火の原因)



電源プラグ
を抜く

使用時以外は、必ず電源アダプターをコンセントから
抜く。
(劣化による感電や火災の原因)

● 使いかた



警告

目や耳のまわりのお手入れはしない。
(事故や体調不良を起こす原因)

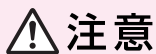

注意

肌にケガや傷がある場合は絶対に使用しない。
(肌のトラブルや痛みの原因)

1 コットンに化粧水を含ませる。

普段お使いの化粧水または角質除去効果のあるふき取り化粧水をお使いください。

(乳液やゲル状のものは使用しないでください。)

- コットンの裏側まで、染み込む程度に含ませます。
(ヘッド部がうすく透けて見える程度)

一部の化粧水(鉱泉や水だけのものなど)では効果が現れにくい場合があります。

2 本体背面の操作パネルのスイッチを押す。

「ピー」という音が鳴り、表示ランプの「1」が点滅し、振動ランプが点灯してヘッドが振動します。

3 操作パネルの切替ボタンでレベルを選択する。

「1」から「4」まで4段階のレベルが選択できます。(「4」の次は「1」です。)
選択したレベルのレベル表示ランプが点滅し、それ以下のランプは点灯します。

お肌に合ったレベル(ピリピリ感を感じない程度)を選択してください。



※使い始めの方、お肌の敏感の方や違和感を感じた方は「1」にして使用されることをおすすめします。

4 本体のアースプレートに手が触れるよう握る。

- イオンクレンジング中、本体のアースプレートに手が触れていないとお肌の汚れがとれません。

★必ず、左右いずれかのアースプレートに手が触れるよう本体を握ってください。

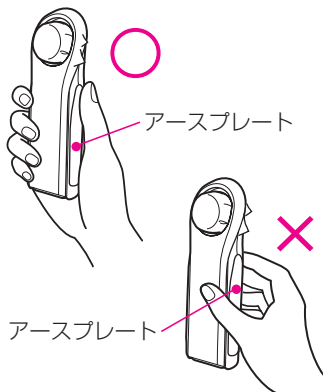

5 コットンに肌に当てゆっくりと動かす。

- ご使用時間は3分以内です。スイッチを押して3分間経過すると自動停止します。



コットンは肌の同一部位に留めず移動させる。
(肌のトラブルや体調不良の原因)

- 軽く当て、内側から外側へすべらすようにゆっくり移動させます。
- コットンの水分がなくなったり、すべりづらい場合は化粧水を追加してください。
- 同一部位の使用は10秒以内にします。
- ★使用中、微電流の刺激(ピリピリ感)を感じる時は化粧水を少しつぎ足してご使用ください。
- 化粧水をつぎ足しても「ピリピリ感」を感じる場合は、切替ボタンを押してレベルを下げます。



注意

使用中、背面の操作パネルに触れない。
(スイッチが切れたり強さレベルや振動が切り替わります。)

● 使いかた

6 ヘッドの振動は停止できます。

- スイッチを入れた直後はONに設定されています。
振動ボタンを押すと振動を停止できます。
もう一度押すと再度振動します。

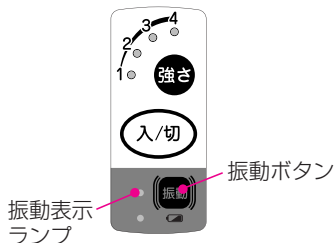

※レベルが変わっても振動の強さは変わりません。

7 使用後、スイッチを押して「OFF」にします。

- 3分経過すると自動停止します。
- 自動停止は、終了音(ピッ、ピッ)でお知らせします。

8 カバーを開いてコットンをはずす。

- 使用後はコットンをはずし、ヘッドやカバーなど本体についた化粧水をティッシュなどできれいにふきとってください。

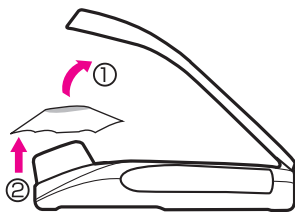

注意

- ★連続使用はお肌に負担がかかり、肌トラブルの原因になりますのでおやめください。
 - ★一度使用されたコットンは、必ず処分し、再使用しないでください。(肌トラブルを起こす原因)
 - ★本体についた化粧水は必ずふきとってください。(化粧水が内部に入り故障の原因)
- イオンクレンジング後は化粧水・乳液などで、普段のお手入れをしてください。

交流式での使いかた



浴室など水のかかるところや、湿気の多いところでは使用しない。(感電・ショートの原因)

- 1 電源アダプターを本体とコンセントに接続する。
 - 使いかた(12~14ページ)に従って使用します。
使用中、充電完了/催促ランプは消灯します。
- 2 使用後は、必ず電源アダプターをコンセントと本体から抜く。

続けて充電したい場合は

3ページの「充電のしかた」に従って充電してください。

● 本体のお手入れ

- 本体の汚れは、水を含ませて固く絞った布でふき取ります。

⚠ 注意

本体は水洗いしない。また水につけたり、水をかけたりしない。(故障の原因)

スイッチは必ず「OFF」にする。
(誤ってスイッチを入れると刺激を受けたり、誤動作・ショートの原因)

注意

- ★アルコール、ベンジン、シンナーなどは使用しない。
(変形、変色の原因)

● 保存のしかた

カバーを閉じて湿気やホコリの少ない所に保存します。

注意

- ★直射日光の当たるところ(夏期の自動車内など)、熱器具の近くに放置しない。(変形、変色の原因)
- ★水のかかるところや浴室など湿気の多いところに放置しない。(故障の原因)
- ★電源アダプターのコードは、結んだり、電源アダプターに巻きつけたりしない。
(コードが損傷してショート・断線の原因)

「故障かな」と思ったときは つづく

修理を依頼される前に、次のことをお調べください。

症状	点検するところ	直し方
汚れ落ちがわかりにくい。	本体のアースプレートに手が触れていますか。	アースプレートに手が触れるように握ってください。
	レベル表示ランプの点灯位置を確認ください。	レベル表示ランプは「1」→「2」→「3」→「4」の順に強くなります。切替ボタンを押して肌に合ったレベルを選択してください。
	コットンに化粧水を含ませていますか。	コットンの裏側が透けて見える程度まで化粧水を含ませる。それでも落ちにくいときは「トラブルQ&A」を参照ください。
レベル表示ランプが点滅しない。	充電切れになっていませんか。	スイッチを切り、5時間充電するか交流式で使用ください。
ヘッドが振動しない。	スイッチは「ON」になっていますか。	スイッチを入れてください。
	振動ランプは点灯していますか。	振動ボタンを押すと振動ランプが点灯します。
使用回数が少ない。	使用の都度充電していませんか。	4ページに従って蓄電池を活性化させてください。
充電完了/催促ランプが点滅へ変わるの早い。	未使用期間が3か月以上ありませんでしたか。	充電完了/催促ランプが点滅すると充電催促の表示です。充電してください。

「故障かな」と思ったときは

症状	点検するところ	直しかた
電源アダプターを本体に接続しても充電完了/催促ランプが点灯しない。	蓄電池が完全放電している可能性があります。	そのまま充電を続けてください。しばらくすると充電完了/催促ランプが点灯して充電を開始します。それでも点灯しない場合は、電池の故障または電源アダプターなどの故障です。

以上のことをお調べになり、それでも具合が悪いときは、ご自分で修理なさらないで、お買い上げの販売店にご相談ください。

トラブルQ&A

つづく

Q1.肌に「ピリピリ感」を感じる。

- コットンの水分がなくなっていますか？
→ コットンに化粧水を少量つき足してください。
- 切替ボタンのレベルが強くなっていませんか？
→ 切替ボタンを押してレベルを下げてください。
※ それでも肌に違和感を感じる場合は、使用を中止して専門医にご相談ください。

Q2.メイク落としに使えません。

- 本器でメイク落としはできません。
→ 洗顔だけでは落ちにくい毛穴の奥の汚れを引き出します。

Q3.強く押し当てた方が汚れが落ちやすいのではないかと。

- 電気の性質を利用して汚れを引き出し、コットンに吸着させますので強く押し当てる必要はありません。
→ コットンをお肌に軽く当てゆっくりと動かしてください。

トラブルQ&A

Q4.汚れ落ちがわからない。

- 角質除去効果のあるふき取り化粧水が効果的です。
→ご使用の化粧水やご使用時の肌の相性により個人差がありますので、使用頻度を減らすなどしてお試しください。

Q5.コットンが取りつけない。

- コットンの種類によってはサイズや形状が異なり、取りつけない場合があります。
→別の化粧用コットンをご使用ください。

Q6.お風呂場で使用してもよいか。

- 防水構造ではありません。
→水のかかる場所や湿気の多い所で使用したり、保存しないでください。

Q7.乳液やジェル状の化粧品を使用してもよいか。

- 化粧水以外の化粧品は使用できません。
→化粧水や角質除去効果のあるふき取り化粧水をご使用ください。

Q8.シミを取ったり美白やひきしめ効果はありますか。

- シミを取ったり美白やひきしめ効果はありません。
→お肌の毛穴の奥についた取れにくい汚れを引き出します。

Q9.使用できない肌の具合はどのような場合か。

- 9ページの安全上のご注意に記載した方や部位には使用できません。

Q10.その他のトラブル

- お肌に異常がある場合は、すみやかに使用を中止し、専門医にご相談ください。
- 機器に異常がある場合は、お買い上げの販売店または21ページのエコーセンターにご相談ください。

保証とアフターサービス (必ずお読み ください。)

保証書（一体）

- この商品は保証書つきです。
- 保証書は、必ず「お買い上げ日」・「販売店名」などの記入をお確かめの上、販売店から受け取っていただき、内容をよくお読みの後、大切に保存してください。

保証期間

お買い上げ日から1年間

修理を依頼されるときは

持込修理

17～18ページに従って調べていただき、なお異常があるときは使用を中止し、必ずお買い上げの販売店にご相談ください。

■保証期間中は

修理に際しましては、保証書をご提示ください。

保証書の規定に従って、販売店が修理させていただきます。

■保証期間が過ぎているときは

修理すれば使用できる場合には、ご希望により有料で修理させていただきます。

補修用性能部品の保有期間

- 当社は、このイオンクレンジング器の補修用性能部品を製造打ち切り後5年間保有しています。
- 補修用性能部品とは、その製品の機能を維持するために必要な部品です。

ご不明な点や修理に関するご相談は

修理に関するご相談並びにご不明な点は、お買い上げの販売店または21ページのご相談窓口にお問い合わせください。

お客様ご相談窓口

日立家電品についてのご相談や修理はお買い上げの販売店へ
なお、転居されたり、贈り物でいただいたものの修理などで、
ご不明な点は下記窓口にご相談ください。

修理などアフターサービスに
関するご相談は
エコーセンターへ

TEL 0120-3121-68
FAX 0120-3121-87

(受付時間)
9:00~19:00 (365日)

商品情報やお取り扱いについて
のご相談はお客様相談センターへ

TEL 0120-3121-11
FAX 0120-3121-34

(受付時間) 9:00~17:30(月~土)
9:00~17:00(日・祝日)

年末年始は休ませていただきます。
携帯電話、PHSからご利用できます。

- 「持込修理」および「部品購入」については、上記サービス窓口にて各地区のサービスセンターをご紹介します。
- お客様が弊社にお電話でご連絡いただいた場合には、正確にご回答するために、通話内容を記録(録音など)させていただくことがあります。
- ご相談、ご依頼いただいた内容によっては弊社のグループ会社に個人情報を提供し対応させていただくことがあります。
- 修理のご依頼をいただいたお客様へ、アフターサービスに関するアンケートハガキを送付させていただきます。

仕様

電源	電源アダプター (KH-72H)	AC100V-240V 50-60Hz共用	
	本体	蓄電池[ニッケル水素電池(DC1.2V,500mAh) 2個]	
消費電力	約1.8W	入力容量：10VA	
充電時間	標準5時間		
定格時間	3分間		
質量	本体：約90g	電源アダプター：約55g	
付属品	ポーチ		

長年ご使用のイオンクレンジング器の点検を！	
愛情点検 	<p>こんな症状はありませんか</p> <ul style="list-style-type: none"> • 電源アダプターが異常に熱くなる。 • 本体が変形していたり、こげくさい臭いがする。 • その他の異常・故障がある。
	<p>お願い</p> <p>故障や事故防止のため、スイッチを「切」にし、電源プラグをコンセントから抜いて、必ず販売店にご相談ください。</p>

製品を廃棄するときのお願い つづく



警告

製品を廃棄するとき以外は分解しない。

- この製品には、ニッケル水素電池を使用しております。ニッケル水素電池はリサイクル可能な貴重な資源です。ご使用済み製品の廃棄に際してはニッケル水素電池を取りはずしていただき、蓄電池のリサイクル協力店へお持ちいただき、リサイクルへのご協力をお願いいたします。



ニッケル水素電池はリサイクルへ

リサイクル協力店の詳細は、有限責任中間法人
JRBCのホームページをご参照ください。
<http://www.JBRC.com>

- ニッケル水素電池以外にも、リサイクル可能な部品が含まれています。ニッケル水素電池以外の部品の廃棄に際しては、お住いの地域の条例などに従って処理してください。

ニッケル水素電池の取りはずしかた

- 1 電源スイッチと切替ボタンを同時に連続5秒間以上押し、振動させ、振動が停止するまで放置します。
- 2 本体裏面のネジ3本をはずします。

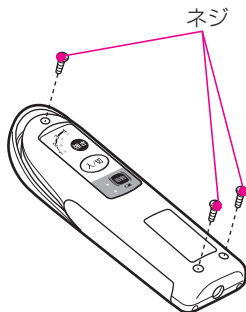

製品を廃棄するときのお願い

- 3** 本体ケース(前)と(後)のすき間に⊖ドライバーなどを差し込んで本体ケース(後)をはずします。

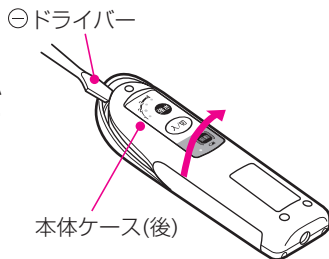

- 4** ネジと押えピースを基板からはずして、本体ケース(後)から基板をはずします。

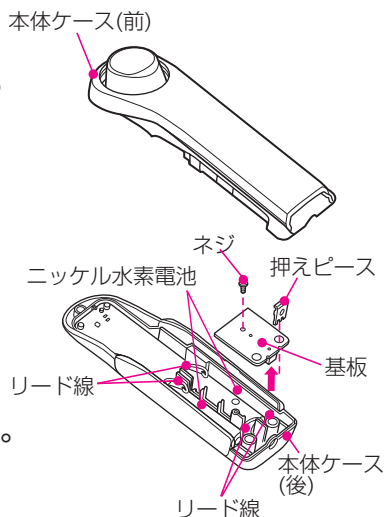

- 5** ニッケル水素電池の端子に接続されているリード線を端子の近くで切断して本体ケース(後)から取り出します。

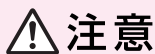

注意

取り出したニッケル水素電池は⊕⊖の端子を接触させない。(ショート・やけどの原因)

製造元：九州日立マクセル株式会社

〒822-1296 福岡県田川郡福智町伊方4680

販売元：株式会社 日立製作所

〒100-0004 東京都千代田区大手町二丁目2番1号 新大手町ビル

Preparation before use

How to charge

- Since this is not fully initially charged, charge before first using.
- Make sure to use only 100-240V and use the included power adaptor.
- When using the device abroad, check the plug with the "Guideline for use abroad" on the separate sheet.

⚠ WARNING

Do not insert and remove the power plug from an electric outlet with wet hands. (Cause of electric shocks and short-circuits)

Do not use in places splashed with water, such as in a bath, or in damp places. (Cause of failures or short-circuits)

1. Turn off the switch, and connect the power adaptor to the main body and electric outlet.

- If the plug for the device's power adaptor is pushed in with force, or unnecessarily tilted, the main body socket may be broken.

Charge completion/requesting lamp
During charge: lights up in red
After completion of charge: turns off.

2. After the standard charging time (5 hours) has elapsed, pull out the power adaptor from the electric outlet and the main body.

- The main body and the power adaptor become slightly hot, however, this is not unusual.

- The standard charging time is 5 hours.
- With one charge, it can be used for about one month.
(For use of about 3 minutes per day) (Depending on the level of care and the operating conditions, the number of operating times may become smaller.)

Time to charge

While the switch is "ON"

When the charge completion/requesting lamp flashes and a warning sound (beep) is made, this is a signal to request charge.

Charge as soon as possible.

Charge completion/requesting lamp



In order to make full use of battery performance, observe the following.

- (1) If you have not used for three months or longer, or charge for every use, operating times may become smaller even if you charge at the next time.
[This is due to deactivation of the battery (slow charge reaction) and memory effect.]

How to activate battery

- 1) Use the battery until the charge request sound is made.
- 2) Turn off the switch and wait for 5 hours.
- 3) After pulling out the power plug from an electric outlet, plug in again and charge for 5 hours.
Repeat 1) through 3) a few times, then the batteries are activated.

- (2) When using for the first time
If the number of operating times is small even when the batteries are charged for 5 hours, charge according to the above method to activate the battery.
- (3) Charge the battery at an ambient temperature from 0 to 40°C .

Before use

⚠ WARNING	When sensing anything unusual with your skin or body during use, stop using immediately and consult a dermatologist. (Cause of accidents or bad physical condition)
⚠ CAUTION	Remove precious metals and contact lenses. (Cause of skin trouble or bad physical condition)

- Use this for skin care within 3 minutes once a day.
- ★ Do not use this product for more than 3 minutes continuously, otherwise it may cause skin troubles.

1. Wash face to remove dirt to make skin clean.
 - Use makeup remover to remove makeup.

Use this product on bare skin without makeup.

2. Attach the cosmetic cotton to the main body.
 - (1) Open the cover and remove the protective cap.
 - The cover is structured so that it comes off if it is forcibly opened at 100 degrees or more.
 - (2) Attach the cotton on the head and close the cover. Set the cotton with care so that it does not move from the head.
 - (3) Firmly press the cover and fix the cotton.

Recommended

Use commercially available cosmetic cotton. However, small cotton with one side approximately 5 cm or less of a square may not be attached.

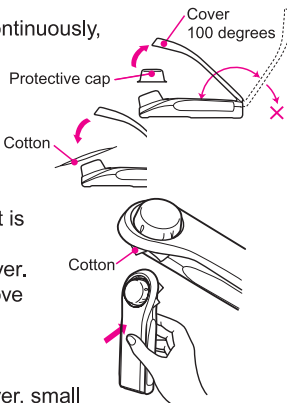

Names of parts and their functions (P.6-7)

- | | |
|--|---|
| <ol style="list-style-type: none"> ① Protective cap
For protection during transportation. ② Cover
Fixes the cotton set on the head. ③ Hinge
This is structured so that the cover comes off if it is forcibly opened at 100 degrees or more to prevent malfunction. ④ Main body socket ⑤ Head
Sets cotton. ⑥ Battery (built-in)
Two nickel-hydrogen batteries ⑦ Earth plate
This is not effective unless either of the right or left plate is touched. | <ol style="list-style-type: none"> ⑧ Main body ⑨ How to attach the cover when it comes off. ⑩ Align the pawl on the cover with the groove of the main body, and press it. Fix the hole on cover pawl to the protrusion of the groove. ⑪ Cover ⑫ Pawl ⑬ Hole ⑭ Protrusion ⑮ Groove ⑯ Rear side ⑰ Operation panel ⑱ Level indication lamp (Orange)
It flashes/lights in 4 steps according to the power. ⑲ Select button
Every time this button is pressed, the potential power is changed over. (It is initially set to "1.") |
|--|---|

⑳ Switch

When this is pressed, it turns "ON" and the indication lamp "1" flashes.

㉑ Vibration button

Changes over ON/OFF of vibration. (It is initially set to ON.)

㉒ Charge completion/requesting lamp (Red)

During charge: Lights up
After completion of charge: Turns off
During operation: Turns off
When this lamp flashes, charge request is displayed.

㉓ Vibration lamp (Green)

When vibration turns ON, the indication lamp lights up.

㉔ Power adaptor

Model: KH-72H

㉕ Instrument plug

㉗ Cord



㉙ Pouch

㉖ Power plug









㉘ Attachment

Safety precautions

- Precautions described here are intended for safe and correct use of this product and are to prevent injury and damage to you and others before they occur.
- Precautions are classified as follows.
Make sure to observe the precautions because they are related to safety and important details.

 DANGER	Indicates that improper handling may result in death or serious injury to a user, and the extent of hazard that its urgency is high.
 WARNING	Indicates the extent of hazard that improper handling is predicted to result in death or serious injury to a user.
 CAUTION	Indicates the extent of hazard or damage that improper handling is predicted to result in injury to a user or damage to property.

<Example of pictorial indication>

	The  symbol indicates "Prohibited" (Do not do this).	
	 "Disassembly prohibited"	 "Use prohibited in wet areas"
	The  symbol indicates "Compulsory" (Make sure to do this).	
	 "General action"	 "Pull out the power plug from outlet"

DANGER



Persons who use the following medical electric devices should not use this product. (This product may cause malfunction of medical electric devices.)
- Self-contained medical electric devices such as a pacemaker
- Wearable medical electric devices such as an electrocardiograph

WARNING



Never use this product by other methods which are not described in this instruction manual. (Cause of accidents, trouble and failure)
Use this product only for face and neck. (Cause of accidents or trouble)



The following persons should avoid use of this product.

(Cause of accidents or trouble)

- Persons with a heart disease
- Persons with a febrile disease
- Persons with an infectious disease
- Persons who have a malignant tumor
- Persons who are pregnant
- Persons with atopic dermatitis
- Persons with particularly sensitive skin
- Persons under dental treatment
- Persons whose bile capillaries have expanded due to long time use of steroid hormones or liver function disease
- Persons who are under the influence of alcohol or medication, or who are very tired
- Persons with an acute (pain) disease
- Persons with a blood pressure disorder
- Persons with a tubercular disease
- Persons with facial neuralgia
- Persons who are menstruating
- Persons with an allergic predisposition
- Persons with hemophilia

Do not use this product on the following regions. (Cause of skin trouble etc.)

- Region where orthopedic treatment was given
- Wound site
- Region of mucosal membrane such as inside of mouth
- Region irritated due to pimples or skin rash
- Regions which suffer from algesia or perception disorder
- Regions where metal, plastic or silicone etc., is embedded under skin
- Regions where there is itching, redness, or psychotic fleck due to physical stimulus etc.
- Regions where skin irritation is caused by cosmetics
- Eye ball and upper eye lid
- Facial melanoderma

Do not allow children to use this product. Also, do not place within close reach of infants. (Cause of accidents or failure)



When feeling pain or disorder during use of this product, and sensing anything wrong with your skin after use, stop using and consult a dermatologist.

(Cause of skin trouble etc.)



Pull out the power plug

If any abnormality occurs during charge, immediately pull out the power plug of the power adaptor from the outlet. (Cause of accidents or fire)



Use only 100-240V AC for power supply. (Cause of fires and electric shocks)

Never use a power cord or a power plug if they are damaged or insertion to the outlet is loosened.

(If the power cord breaks, fires or electric shocks may occur.)

Never damage the power cord, unnecessarily bend, pull, twist, bind, place a heavy object on it, pinch or process.

(If the power cord breaks, fires or electric shocks may occur.)



If any unusual sound or abnormality occurs on the main body, immediately stop using and contact the distributor for repair together with the power adaptor.

(Cause of accidents and trouble)

Follow the description of the instruction manual for the operating time and operation frequency. (Cause of accidents and trouble)

Person who uses this device for the first time should use this while observing the condition of their skin. (Cause of skin trouble and poor physical condition)



Make sure to disconnect the power cord from the outlet for maintenance.

Never connect or disconnect the power plug to/from the outlet with wet hands.

(Cause of electric shocks and short-circuits)



Absolutely never clean the power adaptor with water.

And, never soak it in water or splash water on it.

(Cause of failures and short-circuits)



Never use, charge or leave in a place where water is splashed such as the bathroom or in a place with high humidity. (Cause of failures and short-circuits)



Never modify the shaver. Only a qualified technician may make repairs.

(Cause of fires, electric shocks, injuries and failures)

CAUTION



Check the head for any damage or deformation before use.

(Cause of damage to skin)

Never use this product together with other beauty treatment devices at the same time. (Cause of failures and troubles)

Never use this product if there is some injury or wound to the skin.

(Cause of skin trouble or pain)

Do not drop this product, or give a strong impact. (Cause of injury or failure)

Do not wipe with alcohol, benzene or thinner, and do not spray insecticide.

(Cause of cracking, electric shock and ignition)

Use only the attached power adaptor. And, do not charge any other product with the attached power adaptor. (Possibility of electric shock and ignition)



Do not use this product for longer than the specified time (Cause of skin trouble)

Remove accessories such as earrings and necklaces, and contact lenses for use. (Cause of accidents or trouble)

If there is any severe skin disorder or irregularity on the skin surface, or due to downy hair, in rare instances you may feel strong irritation. In this case, avoid using this product on that region. (Cause of accidents or trouble)

Do not stop the cotton on one part of the skin but always keep it in motion.

(Cause of skin trouble or bad physical condition)

Pull out the power plug and device plug without holding the cord.

(Cause of breakage, electric shock, short-circuit and ignition)



Make sure to pull out the power plug from the outlet unless used.

(Cause of electric shock and fire due to deterioration)

How to use

WARNING	Do not use the product around eyes and ears. (Cause of accidents or bad physical condition)
CAUTION	Never use this when the skin is injured or damaged. (Cause of skin trouble or pain)

1. Apply skin lotion on cotton.

Use your regular skin lotion or wiping lotion with an exfoliating effect.

(Do not use a milky lotion or gel type.)

- Apply it until it seeps through the cotton to the rear side.

(Until the head can be seen through)

Some skin lotions (made only of mineral spring water or water, etc.) may not show effects sufficiently.

- Press the switch of the operation panel on the rear side of the main body.
The "peep" sound is heard and the indication lamp flashes on "1", and the vibration lamp lights up, then the head vibrates.
- Select the level with the select button of the operation panel.
A four-step level can be selected from [1] to [4]. (Next to [4] is [1].)
The indication lamp of the selected level flashes, and the lamps below it light. Select the level suitable for your skin (at a level where you do not feel a burning sensation.)



It is recommended for use [1] by people who use this for the first time and who have sensitive skin or sense something wrong.

- Hold it by hand touching the earth plate of the main body.
 - Dirt on the skin cannot be removed if the earth plate of the main body is not touched by hand during ion cleansing.
 - ★ Always hold it with a hand touching the earth plate either on the right or left side.

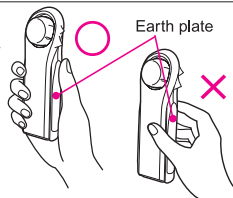

- Lightly apply the cotton on the skin and move it slowly.
 - Use the product for 3 minutes at maximum.
It automatically stops when 3 minutes have elapsed after the switch is pressed.



⚠ CAUTION

Do not stop the cotton on one part of the skin but always keep it in motion.
(Cause of skin trouble or bad physical condition)

- Lightly apply it and slowly move as if sliding from the inside to the outside.
- If the moisture on the cotton becomes insufficient or if it is hard to slide, replenish the skin lotion.
- Do not use it on the same part of the skin for more than 10 seconds.
- ★ If you feel irritation (a tingling sensation) by a slight electric current during use, replenish the skin lotion in a small amount and use it.
- If you still feel a "sensation" after replenishing the skin lotion, press the select button and lower the level.

CAUTION

Do not touch the operation panel on the rear side during use.
(The switch may be turned off or the strength level may be changed over.)

- Vibration of the head can be stopped.
 - This switch is set to ON immediately after it is turned on.
If the vibration button is pressed, vibration can be stopped.
If it is pressed again, the head vibrates again.

Even if the level changes, strength of vibration does not change.

Vibration indication lamp



Vibration button

7. Press the switch to turn it "OFF" after use.

- It automatically stops after 3 minutes.
- Automatic stop is informed with the ending sound (peep peep).

8. Open the cover to remove cotton.

- Remove cotton after use. Wipe away the skin lotion attached to the main body such as the head and the cover with tissue paper, etc.

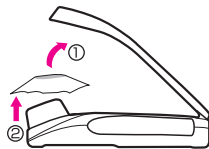

CAUTION

- ★ Continuous use strains the skin and causes skin trouble, so do not use it continuously.
- ★ Dispose of cotton once it is used, and do not use it again. (Cause of skin trouble)
- ★ Always wipe away skin lotion attached to the main body. (Skin lotion will get inside the main body and cause a malfunction)

- After ion cleansing, take care of skin with skin lotion, milky lotion, etc., as normal.

How to use with AC

⚠ WARNING

Avoid using in a place where water is splashed such as a bathroom or in a place with high moisture. (Cause of electric shocks and short circuits)

1. Connect the power adaptor to the main body and outlet.

- Use according to "How to use" (on pages 12 to 14).

The charge completion/requesting lamp turns off during operation.

2. Make sure to pull out the power adaptor from the outlet and the main body.

If you want to charge continuously

Charge according to "How to charge" on page 3.

Care for main body

- Wipe dirt on the main body with a cloth moistened with water and firmly squeezed.

⚠ CAUTION

Do not clean the main body with water. Or do not dip in water, and do not pour water. (Cause of failure)

Make sure to turn OFF the switch. (Improperly turning on the switch may give a tingling sensation or result in malfunction or short-circuit.)

CAUTION

- ★ Do not use alcohol, benzene or thinner. (Cause of deformation or discoloration)

How to preserve

Close the cover and preserve in an area with little humidity and dust.

CAUTION

- ★ Do not leave in an area subject to direct sunlight (inside of vehicle in summer, etc.) or near thermal appliances. (Cause of deformation or discoloration)
- ★ Do not leave in a water splashing area or an area with significant humidity such as a bath. (Cause of failure)
- ★ Do not tie the cord of the power adaptor, or wrap the cord around the power cord. (If the cord breaks, short circuits and disconnection may occur.)

日立イオンクレンジング器保証書

持込修理

形名	NC-560	保証期間	本体：1年
※お買い上げ日	平成 年 月 日		
※お客様	お名前	様	
	ご住所	〒 電話 ()	
※販売店	住所名	〒 電話 ()	

※印欄に記入のない場合は無効となりますから必ずご確認ください。

お客様にご記入いただいた保証書の写しは、保証期間内のサービス活動およびその後の安全点検活動のために記載内容を利用して頂く場合がございますので、ご了承ください。保証期間内に取扱説明書などの注意書きにしたがった正常なご使用状態で故障した場合には、本書記載内容にもつきお買い上げの販売店が無料修理いたします。お買い上げの日から上記の期間内に故障した場合には、商品と本書をお持ちいただき、お買い上げの販売店に修理をご依頼ください。

- 保証期間内でも次のような場合には有料修理となります。
 - (イ) 使用上の誤り、または改造や不当な修理による故障または損傷。
 - (ロ) お買い上げ後の落下、引越し、輸送などによる故障または損傷。
 - (ハ) 火災、地震、水害、落雷、その他の天災地変、公害や異常電圧による故障または損傷。
 - (ニ) 車両、船舶にとう載して使用された場合に生じた故障または損傷。
 - (ホ) 業務用など一般家庭以外で使用されて生じた故障または損傷。
 - (ヘ) 本書のご提示がない場合。
 - (ト) 本書にお買い上げ年月日、お客様名、販売店名の記入のない場合あるいは字句を書き換えられた場合。
- この商品は持込修理の対象商品です。郵送などで修理依頼された場合の送料などはお客様の負担となります。また、出張修理をご希望の場合には、出張に要する実費を申し受けます。
- ご転居の場合は事前にお買い上げの販売店にご相談ください。
- 贈答品などで本書に記入してあるお買い上げの販売店に修理をご依頼になれない場合には、取扱説明書のご相談窓口にご相談ください。
- 本書は再発行いたしませんので紛失しないよう大切に保存してください。

- この保証書は本書に明示した期間、条件のもとにおいて無料修理をお約束するものです。したがってこの保証書によってお客様の法律上の権利を制限するものではありませんので、保証期間経過後の修理などについてご不明の場合は、お買い上げの販売店または取扱説明書のご相談窓口にお問い合わせください。
- 保証期間経過後の修理、補修用性能部品の保有期間について詳しくは、取扱説明書をご覧ください。
- 本書は日本国内においてのみ有効です。 Effective only in Japan

修理メモ

 株式会社 日立製作所

〒100-0004 東京都千代田区大手町二丁目2番1号 新大手町ビル 電話 お客様相談センター 0120-312111