

日立 **床上設置型** セントラルクリーナー

型式

シーブイ

シーピー

CV-601CP

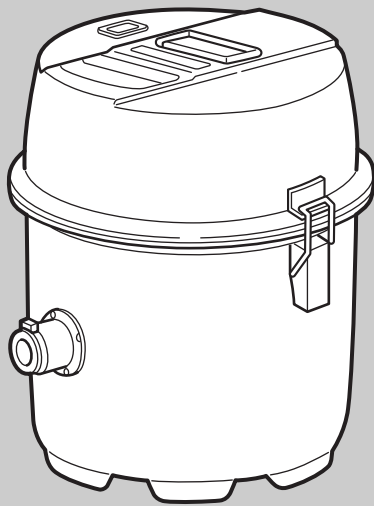

このたびは日立掃除機をお買い上げいただき、まことにありがとうございました。

この掃除機は家庭用です。

業務用や掃除以外の目的にはご使用にならないでください。

この取扱説明書をよくお読みになり、正しくご使用ください。

特に「安全上のご注意」は必ずお読みください。

お読みになったあとは、据付施工の手引き・保証書とともに大切に保存してください。

もくじ

	ページ	
安全上のご注意	2~3	
各部のなまえと使いかた	4~5	
お客様用付属品の内容	6	
パックフィルターの使いかた	6	
ホースハンガーの取り 付けと部品収納のしかた	7	
掃除機の上手な使いかた	7	
安全装置について	8	
お手入れ	8	
故障かなと思ったら	9	
保証とアフターサービス	10~11	
別売り部品	12	
仕様	12	



安全上のご注意

必ずお守りください



●ご使用前に、この「安全上のご注意」をよくお読みのうえ、正しくお使いください。

★ここに示した注記事項は

表示内容を無視して誤った使い方をしたときに生じる危害や損害の程度を、次の表示で区分し、説明しています。

 警告	この表示の欄は、「死亡または重傷などを負うことが想定される」内容です。
 注意	この表示の欄は、「傷害を負うことが想定されるか、または物的損害の発生が想定される」内容です。

絵表示の例

	「警告や注意を促す」内容のものです。
	してはいけない「禁止」内容のものです。
	必ず実行していただく「指示」内容のものです。

警告

 <p>絶対に分解したり修理・改造しない</p> <p>分解禁止</p> <ul style="list-style-type: none"> ● 火災・感電・けがの原因になります。 ● 修理は販売店、またはメーカー指定のお客様ご相談窓口にご相談ください。 	 <p>定格15A以上・交流100Vのコンセントを単独で使う</p> <p>100V 15A以上</p>  <ul style="list-style-type: none"> ● 他の器具と併用すると分岐コンセント部が異常発熱して発火することがあります。
 <p>お手入れの際は必ず電源プラグをコンセントから抜く</p> <p>電源プラグを抜く</p> <p>また、ぬれた手で抜き差ししない</p>  <p>ぬれた手はふいてから</p> <ul style="list-style-type: none"> ● 感電やけがをすることがあります。 	 <p>電源プラグのほこりなどは定期的に乾いた布でふき取る</p> <p>清掃</p>  <ul style="list-style-type: none"> ● 火災の原因になります。
 <p>灯油、ガソリン、可燃性ガス、たばこの吸い殻などを吸わせない</p> <p>禁止</p>  <ul style="list-style-type: none"> ● 火災や爆発の原因になります。 	 <p>水洗いや風呂場での使用は絶対にしない</p> <p>水ぬれ禁止</p>  <ul style="list-style-type: none"> ● 感電する場合があります。

警告



禁止

コードを傷つけない
 (傷つけ・加工・無理な曲げ・引っ張り・ねじり・重いものを載せる・挟み込むなどしない)



- コードが破損し、火災・感電の原因になります。



禁止

傷んだコードや電源プラグ、ゆるんだコンセントは使用しない



- 感電・ショート・発火の原因になります。

注意



電源プラグを持つ

電源プラグを抜くときは、コードを持たずに必ず先端の電源プラグを持って引き抜く



- 感電やショートして発火することがあります。



禁止

排気口をふさがない

- 火災の原因になります。



禁止

引火性のもの(ガソリン、ベンジン、シンナー)の近くで使用しない



- 爆発や火災の原因になります。



禁止

吸込口をふさいで長時間運転しない

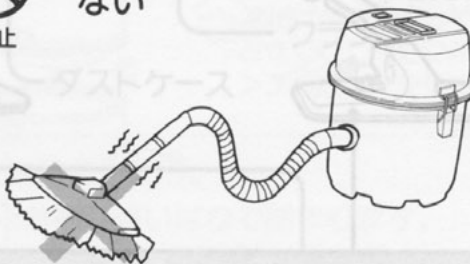

- 過熱による本体の変形・発火の原因になります。



火気禁止

火気に近づけない

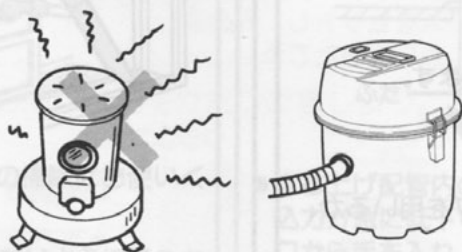

- 本体の変形によるショート・発火の原因になります。



電源プラグを抜く

使用時以外は、電源プラグをコンセントから抜く



- けがややけど、絶縁劣化による感電・漏電火災の原因になります。

各部のなまえと使いかた

伸縮延長管

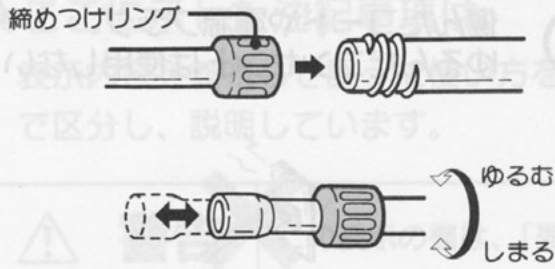

- 2本の延長管を図のように組み立てます。
- 使いやすい長さに調節し、締めつけリングで固定します。

吸込力調節リング

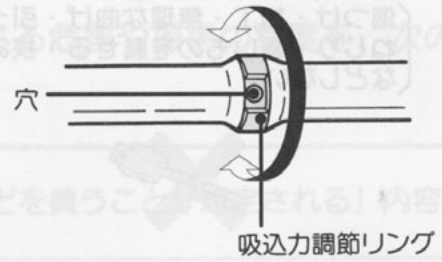

- 穴を開くと吸込力が弱くなります。カーテン、うすい敷物などのお掃除に使用します。
- 通常のお掃除には、穴をふさいで使います。

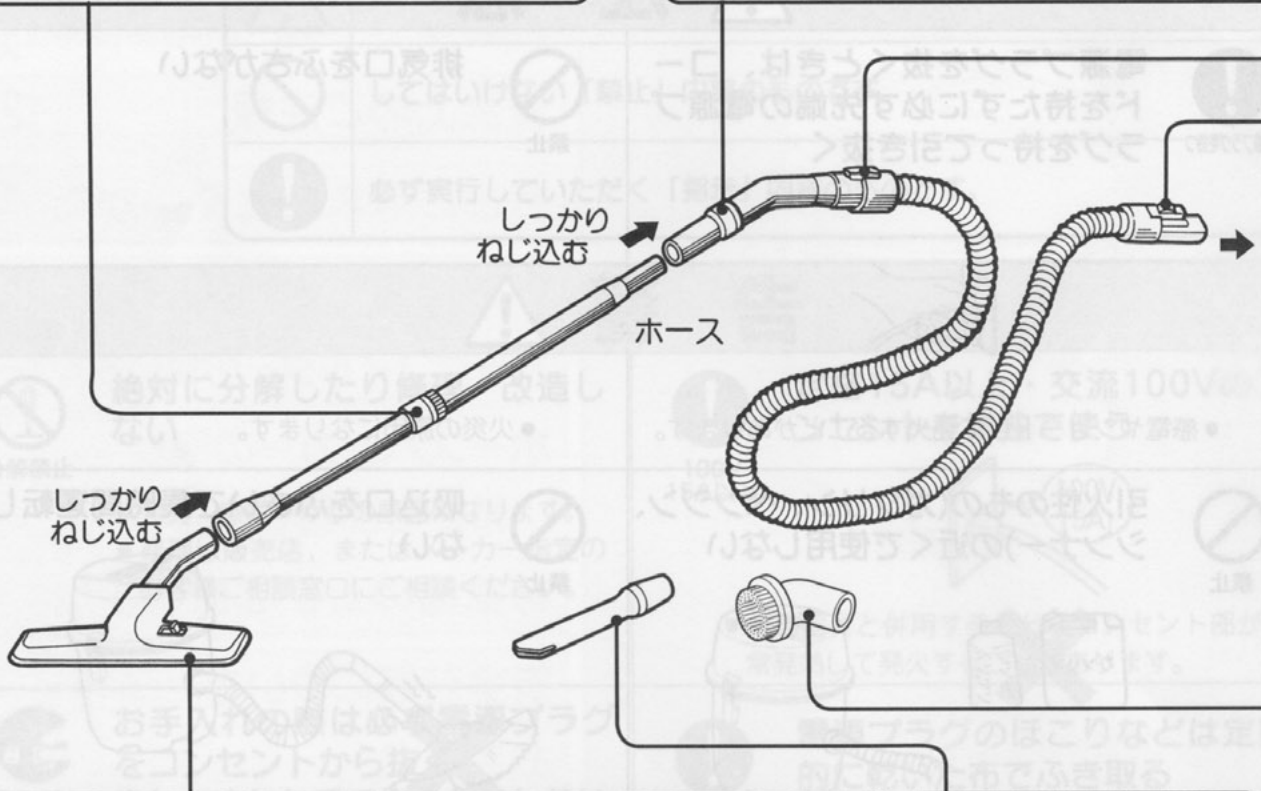

床用吸口

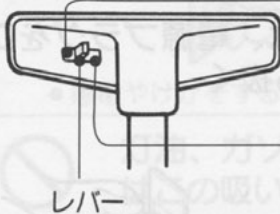

ゆか・たたみ ブラシが出ます。

- 床・たたみのお掃除に

じゅうたん ブラシが引っ込みます。

- じゅうたんのお掃除に

- 床の種類に合わせてレバーを切り換えてください。
- 床用吸口が吸いついて動きにくいときは、吸込力調節リングを用いるか、手元を下げてお使いください。

ご注意

- ひのきなどの柔らかい床の場合、強く押しつけて掃除しないでください。床に傷をつけることがあります。

すき間用兼サッシ用吸口



- すき間や溝、壁ぎわなどの掃除にお使いください。

リモコンスイッチ

ON (入) ← → OFF (切)

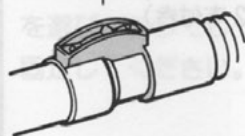

- リモコンスイッチをOFFにしてもすぐに止まらないのは、配管内にごみを残さないように考慮してあるためです。

ホース着脱ボタン

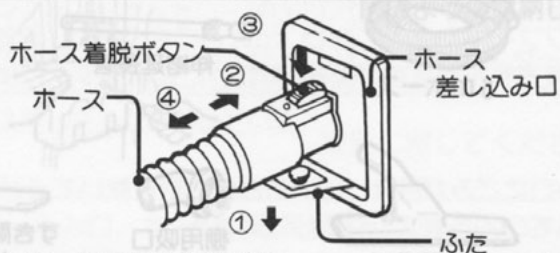

- ホースの取り付けかた
①ホース差し込み口のふたを開き、②「ボタン」と音がするまでしっかり差し込みます。
- ホースの取り外しかた
ホースをホース差し込み口側に押し気味にしながらか③着脱ボタンを押し下げ、④引き抜きます。

温度過昇防止装置

- ホースにごみが詰まったり、バックフィルターがごみでいっぱいになったり、目詰まりして風量が低下した場合に、モーターの過熱を防止するためのものです。
(「安全装置について」[8](#))

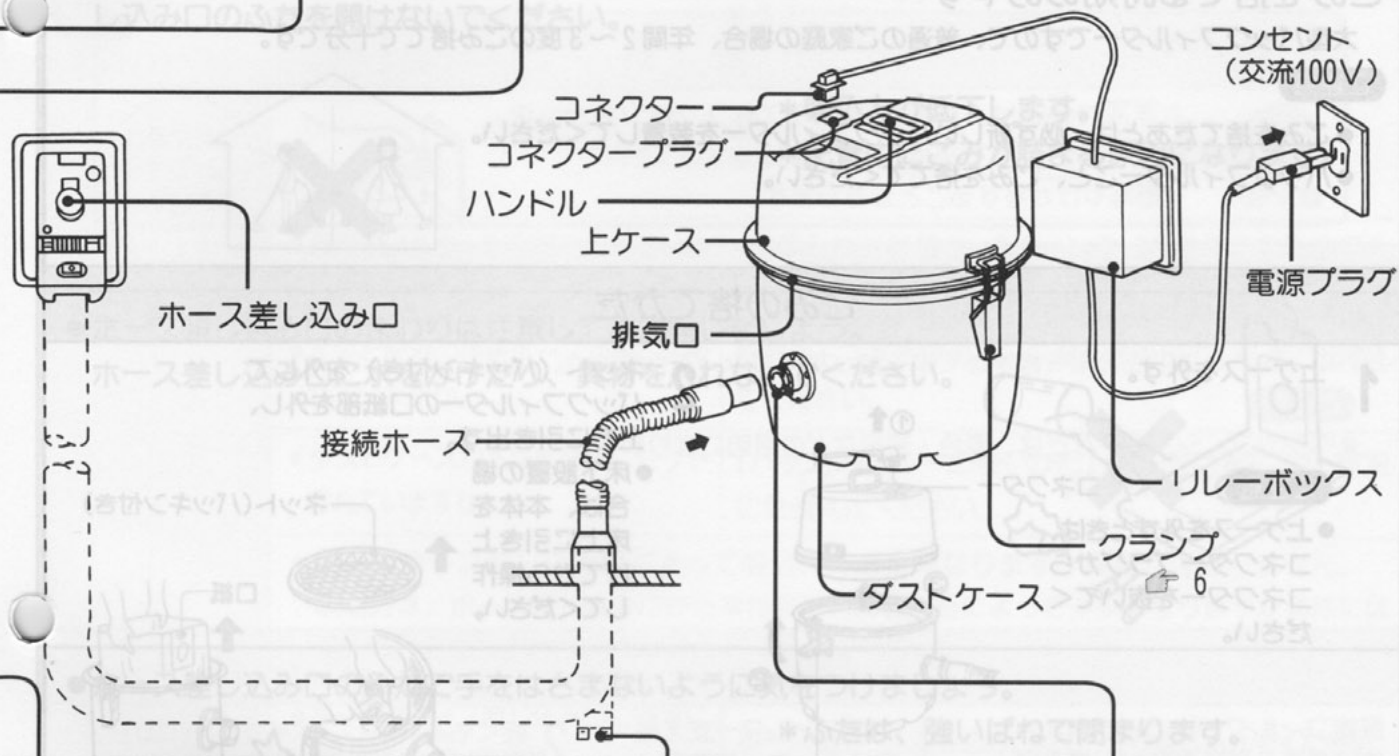

棚用吸口

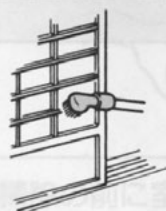

- 置物、棚などの掃除にお使いください。
- 家具を傷つけないように柔らかいブラシを使用してありますので床などに強く押しつけないでください。

掃除口

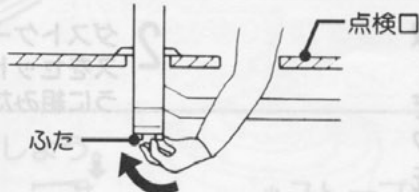

- 立ち上げ配管内のごみ詰まりが原因で、吸込力が急に低下する場合があります。点検口から手を入れ、掃除口のふたを回して開け、ごみを取り除き元どおりしっかりしめてください。(本体を床上設置した場合に設けてあります。床下設置の場合は設けてありません)

ホース差し込み口

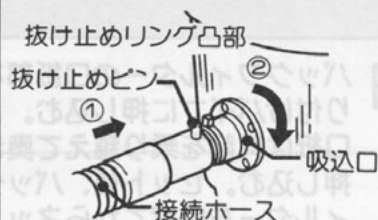

- 取り付けは、①吸込口の溝と抜け止めリング凸部を合わせて接続ホースを差し込み、そのあと②抜け止めリングを回して固定します。
- 取り外しは、抜け止めリング凸部を接続ホースの抜け止めピンに合わせて引き抜きます。

各部のなまえと使いかた

掃除機の上をなまよいかた
ホースハンガーの取り付けと掃除機のながれ

お客様用付属品の内容

●販売店、工事店から必ず受け取り、内容をお確かめください。



パックフィルターの使いかた

ごみを捨てる時期のめやす

大型パックフィルターですので、普通のご家庭の場合、年間2～3度のごみ捨てで十分です。

ご注意

- ごみを捨てたあとは、必ず新しいパックフィルターを装着してください。
- パックフィルターごと、ごみを捨ててください。

ごみの捨てかた

1 上ケースを外す。

ご注意

- 上ケースを外すときは、コネクタープラグからコネクターを抜いてください。

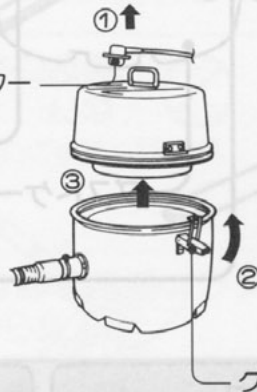

2 ネット (パッキン付き) を外してパックフィルターの口紙部を外し、上方に引き出す。

- 床下設置の場合は、本体を床上に引き上げてから操作してください。

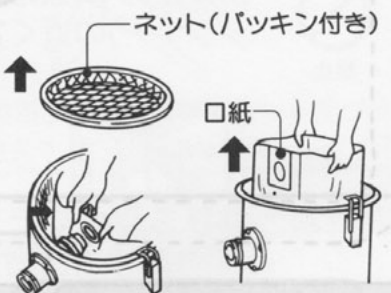

セットのしかた

1 パックフィルターの口紙部を取り付けパイプに押し込む。口紙は突起を乗り越えて奥まで押し込む。セット後、パックフィルターを広げてからネットをセットする。

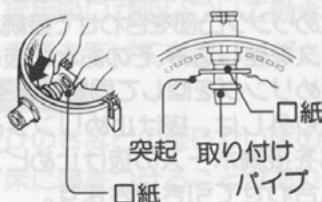

2 ダストケースに上ケースをセットし、元のように組み立てる。



クランプ受け

ご注意

- 左右のクランプがクランプ受けに正しく掛かる位置に上ケースをセットしてください。

クランプ

ホースハンガーの取り付けと部品収納のしかた

取り付け

取り付けは、普段じゃまにならない場所で、素地のしっかりした板壁や柱を選び、ねじでしっかり固定してください。

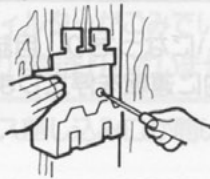

収納

図のように収納してください。

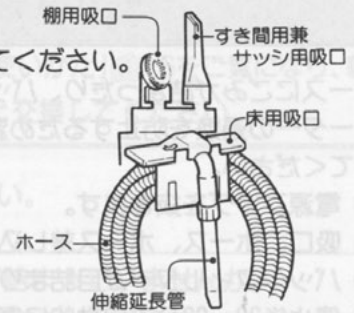

掃除機の上手な使いかた

- 同時に2か所以上のホース差し込み口を使用しないでください。また、使用中に、他のホース差し込み口のふたを開けないでください。



- * 吸込力が低下します。
- * 配管中にごみが詰まる原因になります。

- ホース差し込み口のまわりは注意してお掃除しましょう。ホース差し込み口に水をかけたり、異物を入れないでください。

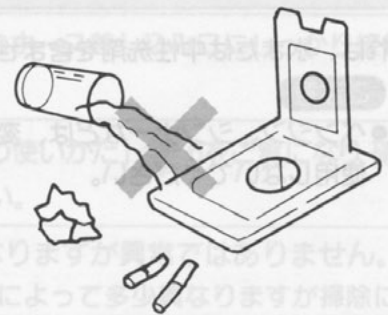

- ホース差し込み口のふたで手をはさまないように気をつけましょう。

* ふたは、強いばねで閉まります。



- お掃除の前に室内をかたづけましょう。

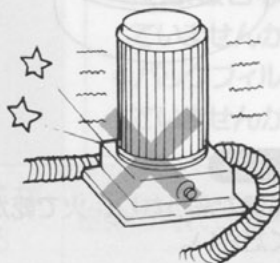

* ストープや椅子などは、ホースに引っ掛からない場所に移動してから、掃除を始めてください。

安全装置について

温度過昇防止装置

ホースにごみが詰まったり、バックフィルターにごみでいっぱいになったり、目詰まりして風量が低下した場合、モーターの過熱を防止するため温度過昇防止装置が動き、自動的に運転を停止します。停止した場合は次の点検をしてください。

- (1) 電源プラグを抜きます。
- (2) 吸口、ホース、ホース差し込み口にごみが詰まっているときは取り除いてください。
- (3) バックフィルターが目詰まりしているときは、交換してください。
- (4) 停止後30～60分で自動的に復帰します。電源プラグを差し込んでください。

ご注意 ● 復帰後、再びすぐに停止する場合は、お買い上げの販売店にご相談ください。

お手入れ

警告



電源プラグを抜く

お手入れの際は、必ず電源プラグをコンセントから抜く
また、ぬれた手で抜き差ししない

● 感電やけがをすることがあります。



ぬれた手は
ふいてから

本体・付属品

汚れは、水または中性洗剤を含ませてよく絞った布でふいてください。

ご注意

- ベンジン、シンナーなどは、変色・変形などの原因になりますので使用しないでください。

保護フィルター

保護フィルターにごみが詰まっていたり、汚れがひどい場合は保護フィルターを水洗いしてください。

保護フィルターは上ケース下面に取り付けられています。

- 1 保護フィルター支えを取り外して、保護フィルターを取り出す。

- 2 軽くもみ洗いし、よくすすいでから完全に乾かして元のようにセットする。



ご注意

- 保護フィルター支え取り付け用以外のねじは外さないでください。

ご注意

- 熱湯で洗ったり、火で乾かさないでください。

故障かなと思ったら

こんなときは	調べるところ	直しかた
吸込力が弱い	<ul style="list-style-type: none"> ● パックフィルターがごみでいっぱいになったり目詰まりしていませんか。 	「パックフィルターの使いかた」☞6をご覧くださいになり、新しいパックフィルターと交換してください。
	<ul style="list-style-type: none"> ● 他のホース差し込み口が開いていませんか。 	確実に閉じてください。
	<ul style="list-style-type: none"> ● ホース差し込み口、ホース、延長管、吸口などにごみが詰まっていますか。ホースにごみが詰まっている場合は曲がりつぎてを外してごみを取り除いてください。 	
	<p>外しかた</p> <p>2 ← 曲がりつぎてを外す</p> <p>1 ↑ ストッパーの穴にドライバーなどを差し込み持ち上げるように引き抜く</p>  <p>ホース 曲がりつぎて ストッパー ドライバー</p>	
	<p>組み立てかた</p> <p>パッキンを図のような向きにして組み立てる</p>  <p>パッキン</p>	
<ul style="list-style-type: none"> ● 保護フィルターが目詰まりしていませんか。 	「お手入れ」(保護フィルター) ☞8をご覧くださいになり、お手入れしてください。	
<ul style="list-style-type: none"> ● 本体と配管の接続ホースが差し込まれていませんか。 	接続ホースを本体のホース差し込み口にしっかり接続してください。	
<ul style="list-style-type: none"> ● ダストケースが本体に確実にセットされていますか。 	「パックフィルターの使いかた」☞6をご覧くださいになり、確実にセットしてください。	
<ul style="list-style-type: none"> ● 各々のホース差し込み口によって吸込力は多少異なりますが異常ではありません。吸込力は、ホース差し込み口から本体までの配管経路によって多少異なりますが掃除には差しつかえありません。 		
モーターが回らない	<ul style="list-style-type: none"> ● ホースがホース差し込み口に完全に差し込まれていますか。 	ホースをホース差し込み口にしっかり差し込んでください。
	<ul style="list-style-type: none"> ● 電源プラグがコンセントにしっかり差し込まれていますか。 	電源プラグをコンセントにしっかり差し込んでください。
運転中急にモーターが止まる	<ul style="list-style-type: none"> ● 温度過昇防止装置が働いた場合があります。電源プラグを抜き、次の点検をしていただき、約30~60分ほど経過後、電源プラグを差し込んでください。 	
	<ul style="list-style-type: none"> ● ホース差し込み口、ホース、延長管、吸口などにごみが詰まっていますか。 ● パックフィルターが目詰まりしていませんか。 	<ul style="list-style-type: none"> ● ごみが詰まっている場合はごみを取り除いてください。 ● 目詰まりしている場合は「パックフィルターの使いかた」☞6をご覧くださいになり、新しいパックフィルターと交換してください。
排気や本体が暖くなる	空気の流れてモーターを冷却しているため、多少暖かくなりますが異常ではありません。	

安全装置について
お手入れ

故障かなと思ったら

保証とアフターサービス (よくお読みください)

使用中に異常が生じたときは

この取扱説明書をよくお読みのうえ、「故障かなと思ったら」☞9の点検をしていただき、それでも故障と思われる場合には、ご自分で修理なさらないで買い上げの販売店にご相談ください。

●アフターサービスについてご不明の場合、その他お困りの場合は、買い上げの販売店がご相談窓口(☞11)にお問い合わせください。



ご連絡していただきたい内容

品名	電気掃除機
形名	CV-601CP
お買い上げ日	年 月 日
故障の状況	できるだけ具体的に
ご住所	付近の目印なども併せてお知らせください。
お名前	
電話番号	
訪問ご希望日	

修理料金の仕組み

修理料金=技術料+部品代+出張料などで構成されています。

技術料	診断、部品交換、調整、修理完了時の点検などの作業にかかる費用です。技術者の人件費、技術教育費、測定機器などの設備費、一般管理費などが含まれます。
部品代	修理に使用した部品代金です。そのほか修理に付帯する部材などを含む場合もあります。
出張料	製品のある場所へ技術者を派遣する場合の費用です。別途、駐車料金をいただく場合があります。

保証について

この製品は保証書付きです。

- 保証書は販売店で所定事項を記入してお渡しいたしますから、記載内容をご確認いただき、大切に保存してください。
- 保証期間は買い上げの日から1年間です。
なお、保証期間中でも有料になることがありますので、保証書をよくお読みください。
- 保証期間経過後の修理については、販売店にご相談ください。
修理によって機能が維持できる場合は、お客様のご要望により有料修理いたします。
当社は販売店からの注文により、補修用性能部品を販売店に供給します。

転居される場合

- ご転居により、買い上げの販売店のアフターサービスを受けられなくなる場合は、前もって販売店にご相談ください。ご転居先での日立の家電品取扱店を紹介させていただきます。
- 電源周波数の異なる地区へのご転居に際しても、部品の交換は不要です。

部品の保有期間について

当社はこの掃除機の補修用性能部品を製造打ち切り後最低6年間保有しています。

補修用性能部品とは、その製品の機能を維持するために必要な部品です。

愛情点検



長年ご使用の掃除機の点検を！

ご使用の際、このような症状はありませんか？

- スイッチを入れても、運転しない
- 電源プラグやコードを動かすと、通電したりしなかったりする
- 運転中、時々止まる
- 運転中、異常な音がする
- 本体が変形したり、異常に熱い
- ホースが破れている
- こげくさい“におい”がする
- そのほかの異常がある

ご使用中止

事故防止のため、すぐにスイッチを切り、電源プラグを抜いて、販売店へ点検・修理を依頼してください。

日立家電品についてのご相談や修理はお買い上げの販売店へ

なお、転居されたり、贈り物でいただいたものの修理などで、ご不明な点は下記窓口にご相談ください。

※下記窓口の内容は、予告なく変更させていただく場合がございます。

ホームページに「よくあるご質問」について記載しておりますので、ご活用ください。

http://kadenfan.hitachi.co.jp/q_a/index.html

商品情報やお取り扱いについてのご相談は お客様相談センターへ

TEL 0120-3121-11

FAX 0120-3121-34

(受付時間)9:00～17:30(月～土)、9:00～17:00(日・祝日)

年末年始は休ませていただきます。

携帯電話、PHSからもご利用できます。

修理に関するご相談は エコセンターへ

TEL 0120-3121-68

FAX 0120-3121-87

(受付時間)9:00～19:00(月～土)、9:00～17:30(日・祝日)

携帯電話、PHSからもご利用できます。

- 「持込修理」および「部品購入」については、上記サービス窓口にて各地区のサービスセンターをご紹介します。
- ご相談、ご依頼いただいた内容によっては弊社のグループ会社に個人情報を提供し対応させていただくことがあります。
- 修理をご依頼いただいたお客様へ、アフターサービスに関するアンケートハガキを送付させていただくことがあります。

別売り部品

日立掃除機の販売店でお求めください。

パックフィルター・CC-P13(2枚入り)
希望小売価格 3,600円(税別)

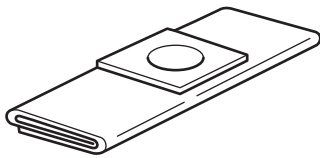

- お買い求めの場合は「日立セントラルクリーナー用パックフィルター・CC-P13」とご指定ください。
- CC-P13以外のものをご使用になった場合は、掃除機の性能、品質などを保証できませんのでご注意ください。

衣服用吸口・G33
希望小売価格 500円(税別)

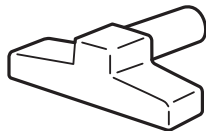

べんり吸口・U35
希望小売価格 1,200円(税別)

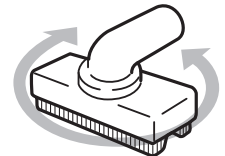

- 吸口が回り、階段・車などのお掃除に便利です。

●上記希望小売価格は、価格改正に伴い変更する場合があります。

仕様

この製品は日本国内用です。電源電圧や電源周波数の異なる海外では使用できません。また、アフターサービスもできません。

電 源	100V 50-60Hz共用	質 量	8kg
消 費 電 力	1,050W	標準付属品	床用吸口、ホース、伸縮延長管 ……各1個
吸込仕事率	(本体) 300W		
運 転 音	62dB	付属応用部品	パックフィルター { 本体にセット1枚 予 備1枚
集じん容積	13L		
ホースの長さ	6m	そ の 他	すき間用兼サッシ用吸口 棚用吸口 ホースハンガー } 各1個
本体寸法	長さ380mm×幅366mm×高さ417mm		

お客様メモ

後日のために記入しておいてください。
サービスを依頼される
とき、お役に立ちます。

ご購入店名

電話

ご購入年月日

年

月

日

◎日立アプライアンス株式会社

〒105-8410 東京都港区西新橋2-15-12
電話 (03)3502-2111