

取扱説明書

HITACHI
Inspire the Next

日立業務用掃除機

型式

シーブイ ディーエスピー

CV-DSP2

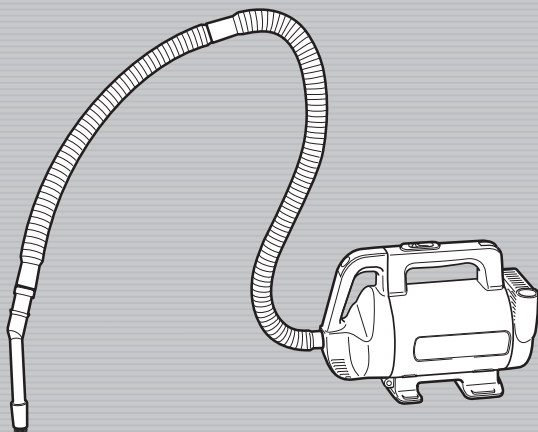

このたびは日立掃除機をお買い上げいただき、まことにありがとうございました。

この掃除機は屋内の乾いた場所の掃除、乾いたごみの吸い込み用です。

集塵機の代用として、あるいは他の機械・設備に組み込み設置するなど、一般の掃除以外の目的にはご使用にならないでください。

ご使用前に、この取扱説明書をよくお読みになり、正しくご使用ください。

お読みになったあとは、大切に保存してください。

●この掃除機は業務用のため保証書は添付しておりません。

「安全上のご注意」 → P.2~3 をお読みいただき、正しくご使用ください。

もくじ

ご使用前に・使いかた

●安全上のご注意	2
●使用上のお願い	3
●各部のなまえと使いかた	4

お掃除が終わったら

●ごみの捨てかた	6
●お手入れのしかた	6

こんなときは

●故障かなと思ったら	7
●別売り部品	7
●仕様	7
●アフターサービス	8



3-M1707-7E

安全上のご注意

必ずお守りください

お使いになる人や、ほかの人への危害、財産への損害を未然に防止するため、お守りいただくことを次のように説明しています。また、本文中の注意事項についてもよくお読みのうえ、正しくご使用ください。

■表示内容を無視して誤った使いかたをしたときに生じる危害や損害の程度を、次の表示で区分し、説明しています。

警告

この表示の欄は、「死亡または重傷を負うことが想定される」内容です。

注意

この表示の欄は、「傷害を負うことが想定されるか、または物的損害の発生が想定される」内容です。

絵表示の説明



「警告や注意を促す」内容のもので



してはいけない「禁止」内容のもので



必ず実行していただく「指示」内容のもので

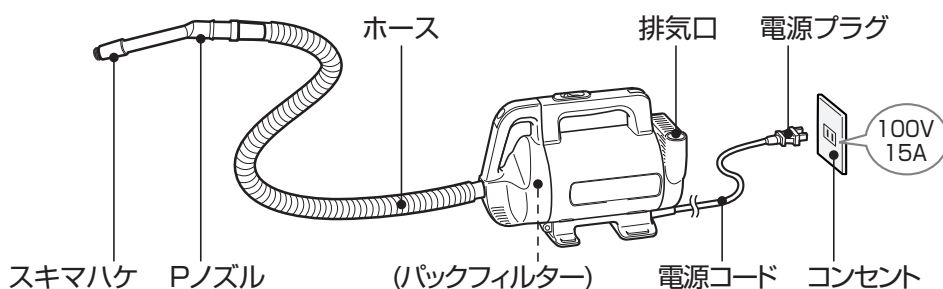

警告

異常・故障時には直ちに使用を中止する



- ・スイッチを押しても、運転しない
- ・電源プラグや電源コードを動かすと、通電したりしなかったりする
- ・運転中、時々止まる
- ・運転中、異常な音がする
- ・本体が変形したり、異常に熱い
- ・こげくさい“におい”がする
- ・その他の異常がある

発煙・発火・感電のおそれがあります。

すぐにスイッチを切り、電源プラグを抜いて販売店へ点検・修理を依頼してください。

●火災・感電・けがを防ぐために

電源(コンセント・プラグ・コード)



- 定格15A以上・交流100Vのコンセントを単独で使う
- 電源プラグは根元まで確実に差し込む
- ごみ捨てやお手入れの際は、電源プラグをコンセントから抜く
また、ぬれた手で抜き差ししない
- 電源プラグのほこりなどは、定期的に乾いた布でふき取る



- 電源コードを傷つけない
(傷つけ・加工・無理な曲げ・引っ張り・ねじり・重いものを載せる・挟み込むなどしない)
- 傷んだ電源コードや電源プラグ、ゆるんだコンセントは使用しない

火災・感電の原因となります。

そのほか



- 分解したり修理・改造しない
- 水洗いや風呂場で使用しない
- 灯油、ガソリン、シンナー、トナー、可燃性ガス(スプレー)、金属の粉、洗剤、小麦粉、たばこの吸い殻などを吸わせない
火災・感電・けがの原因となります。



じゅうたん
洗剤などの泡



コピー用のトナー・
鉄粉・洗剤・多量の
小麦粉など

⚠ 注意

●発火・ショート(短絡)・けがを防ぐために

電源(コンセント・プラグ・コード)



- 使用時以外は、電源プラグをコンセントから抜く
- 電源プラグを抜くときは、電源コードを持たずに、先端の電源プラグを持って引き抜く
電源コードが傷つき、ショートして感電や発火することがあります。
- 電源プラグは、電源スイッチを「切」にして差し込む
モーター回転の反動で本体が倒れて、けがや床面を傷つける原因となります。

Pノズル、スキマハケ(吸込口)



- 吸込口をふさいで長時間運転しない
過熱による本体の変形・発火の原因となります。

ふさがない

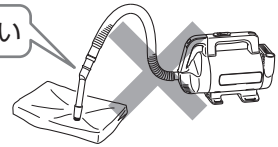

排気口



- 排気口をふさがない
過熱による本体の変形・発火の原因となります。
- 排気口から出る風を、長時間身体に当てない
低温やけどをすることがあります。

長時間身体
に当てない

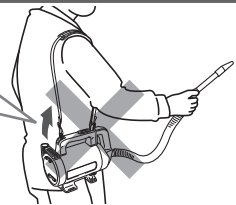

パックフィルター



- パックフィルターは日立純正(GP-S35F)パックフィルターを使用する
当社純正品以外のパックフィルターを使用した場合、モーターの発煙・発火の原因となります。

そのほか



- 引火性のもの(ガソリン、ベンジン、シンナー)の近くで使用しない
- 火気に近づけない
本体の変形によるショート・発火の原因となります。
また、排気で炎が大きくなり、火災の原因となります。

使用上のお願い

故障などを防ぐために、次のことをお守りください。

また、本文中の **お願い** 事項についてもよくお読みのうえ、正しくご使用ください。

- 本体をゆかに強く押しつけない
ひのきなどのやわらかいゆかの場合には、ゆか面を傷つける原因となります。
- 本体を持ち運ぶときは、吸込口を下に向けて運ばない
ごみがこぼれることがあります。
- 本体を持ち運ぶときは、ホースを持ってぶら下げない
本体が落下して、ゆか面を傷つけるおそれがあります。
- 本体に乗らない
故障の原因となります。
- 次のようなものは吸わせない
 - ・水や液体
 - ・湿ったもの
 - ・吸湿剤(湿気取り)
 - ・多量の砂
 - ・多量の粉
 - ・長いひも
 - ・ガラス
 - ・押しピン、針
- 本体内のホゴフィルターは、水洗い後十分に自然乾燥させる
異臭や故障の原因となります。
※パックフィルター(GP-S35F)は、水洗いできません。

各部のなまえと使いかた

下図の部品があることを確認してください。

スイッチ

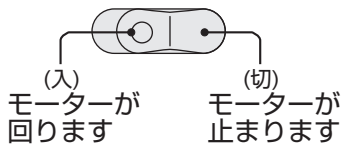

- 運転するときは、○印の方向を押します。
- 電源プラグを差し込むときは、必ず(切)の状態にしてください。

保護装置

気温が高いときや、ごみをいっぱいためたままお掃除を続けると、モーターの過熱防止のため保護装置が働いて、本体の運転が自動的に停止することがあります。

<処置のしかた>

- 保護装置が働いたときは、
 - ① 電源プラグを抜く。
 - ② パックフィルターを交換する。→P.6
 - ③ 約1時間待って使用する。

スキマハケ(2個)

- すき間、溝、壁ぎわなどのお掃除のときに、Pノズルに取り付けてお使いください。

接続

ホース
先が広がっている側に先が細くなっている側
Pノズルまたはホースを本体またはホースに差し込んでください。差し込んでください。

- 差し込むときは、左右に回しながら、しっかりねじ込み、固定します。

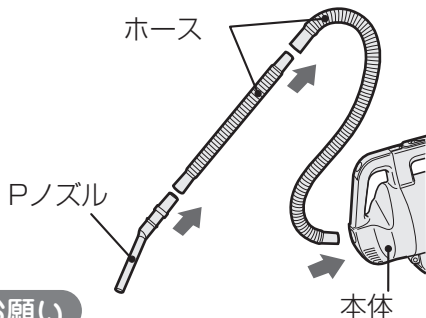

- お願い**
- ホース、Pノズルを持って本体を吊り下げないでください。本体が落下してけがやゆか面を傷つけるおそれがあります。

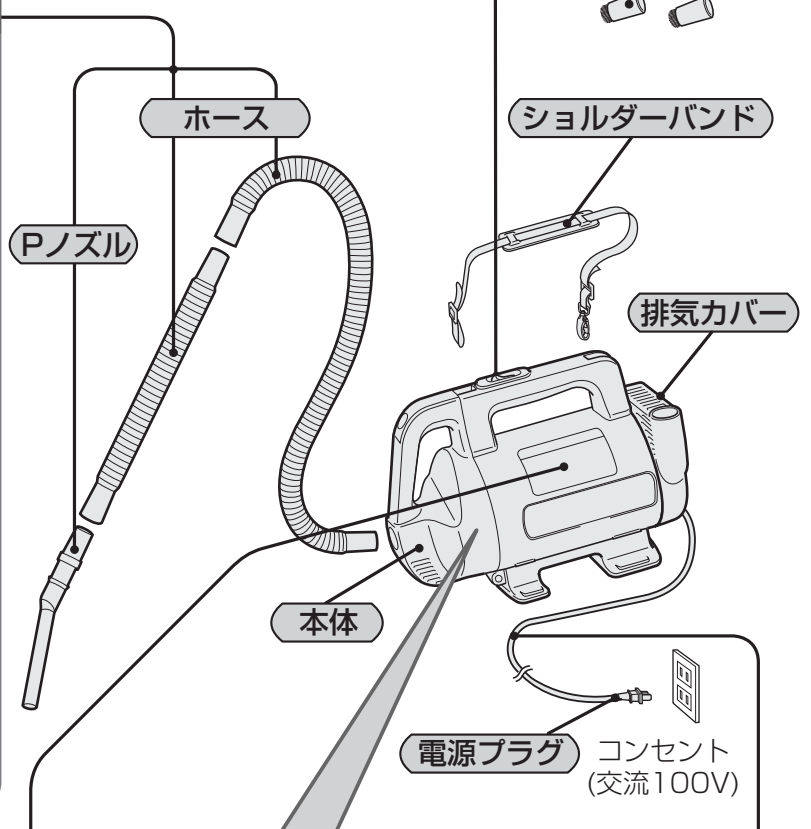

警告ラベル

- トナー吸引による爆発・火災のおそれあり
- トナーを吸引すると、爆発や火災の原因になります。
 - コピー機等のトナーは、絶対に吸引しないでください。

パックフィルター(1枚) →P.6



GP-S35F

コード

- コードはたばねたまま使用しないでください。発熱などの故障の原因となります。

⚠ 注意

使用時以外は、電源プラグをコンセントから抜く

- けがややけど、絶縁劣化による感電・漏電火災の原因となります。

収納する際、コードは本体に巻き付けない

- コードの根元が断線しやすくなり、感電やショートして、発火することがあります。

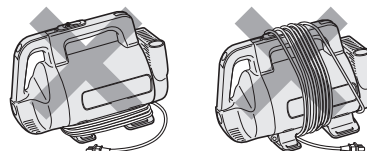

(→のあとの数字は主な説明のあるページです)

排気を（ブローとして）お使いのとき

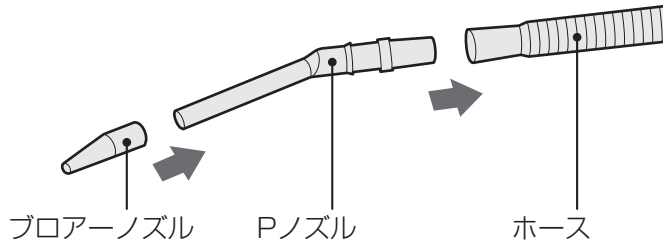

お願い

- ブローアノズルを使用するときは、Pノズルの先端にしっかりとねじ込んでください。排気力で飛び出すことがあります。

警告

排気を直接吸わせない

- 過熱による本体の変形・発火の原因となります。

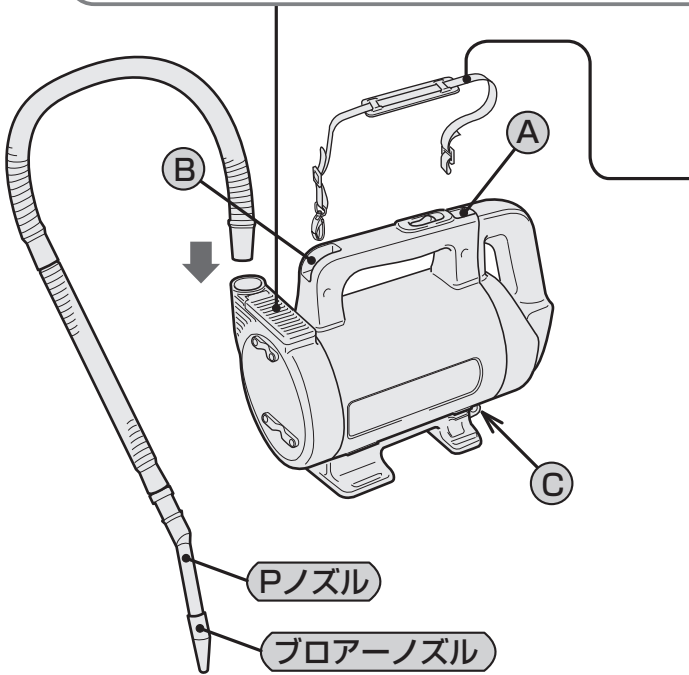
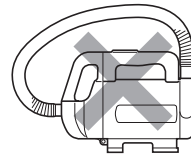

お願い

- ショルダーバンドの取付けは両方とも確実に取付けてください。
- ナスカンは本体底側(C)部にも(B)部と同じ方法で取付けられます。(エアコンなどの高い所のお掃除に便利です)
- ショルダーバンドの長さは使いやすい長さにしてお使いください。
- 本体を手で持って使用するときは、ショルダーバンドを取り付ける必要はありません。

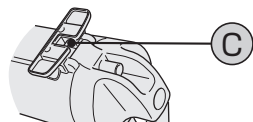

ショルダータイプとしてお使いのとき

1 (A) 部へのショルダーバンドの取り付けかた

- 1 ふたを開ける (→P.6) (作業しやすくなります)
- 2 本体へ図のようにショルダーバンドを通す

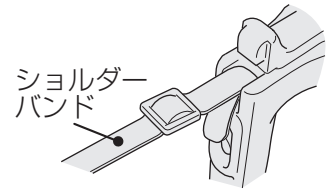
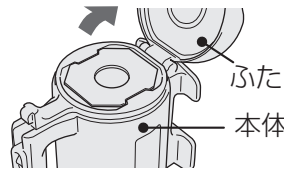

3 バックルに通す

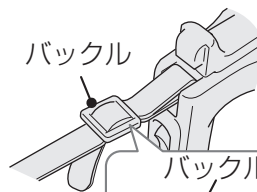

4 ふたは正しく閉める (→P.6)

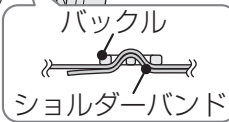
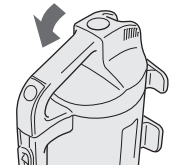

2 (B) 部へのショルダーバンドの取り付けかた

- 1 ナスカンを矢印の方向で取り付ける
- 2 外れないことを確認する

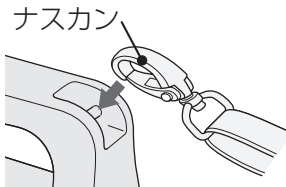

<取り付け状態>

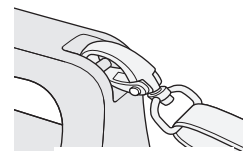

ごみの捨てかた

パックフィルターの交換

●パックフィルター(別売り部品 →P.7)



警告

感電・けがのおそれあり

●ごみ捨ての際は、電源プラグをコンセントから抜いてください。

パックフィルターの取り出しかた

- 1 本体を立てて、クランプを押しながらふたをあける

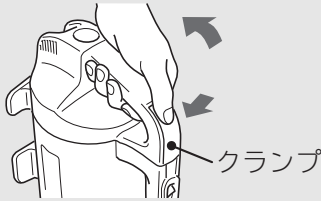

- 2 パックフィルターを取り出して捨てる

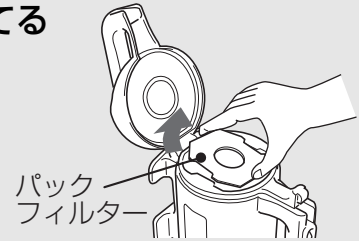

お願い ●ごみがこぼれないよう、ゆっくり取り出してください。モーター部にごみが侵入し、故障の原因となります。

パックフィルターの取り付けかた

- 1 切り欠きをあわせてパックフィルターをのせる



- 2 パチン! とふたを閉める

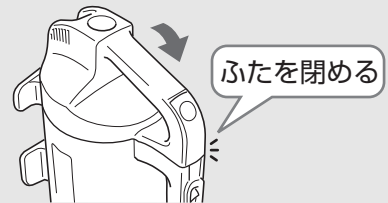

ご注意 ●パックフィルターは正しくそして必ず取り付けてご使用ください。
●パックフィルターを正しく取り付けないでふたを閉めると、ふたが破損するおそれがあります。
●破れたパックフィルターや繰り返しの使用はしないでください。ごみがモーターに入り故障の原因となります。



注意

発煙・発火のおそれあり

●パックフィルターは日立純正(GP-S35F)をご使用ください。

お手入れのしかた



警告

感電・けがのおそれあり

●お手入れの際は、電源プラグをコンセントから抜いてください。

ホゴフィルター

- 1 ホゴフィルターを取り出す
- 2 ホゴフィルターを水で軽くもみ洗いし、たたいて水気を切り、十分に自然乾燥させる
- 3 ホゴフィルターを元どおり本体に取り付ける

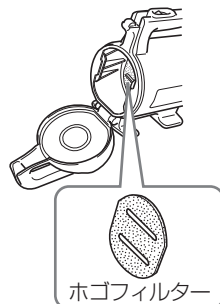

お願い ●ホゴフィルターは洗濯機で洗ったり、ヘアードライヤーで乾燥させないでください。

本体・付属品

水または、中性洗剤を含ませた、やわらかい布をよく絞ってからふく。

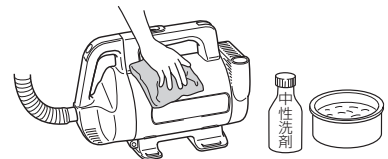

お願い ●ベンジン、シンナーなどは、変色、変形などの原因となりますので、使用しないでください。

故障かなと思ったら

修理を依頼される前に

次の点をもう一度お調べください

症状	確認するところ	直しかた	ページ
吸込力が弱い または ブローアが弱い	(1)パックフィルターが目詰まりしていませんか。	(1)新しいパックフィルターと交換してください。	P.6
	(2)ホゴフィルターが汚れていませんか。	(2)ホゴフィルターを水洗いしてください。	P.6
	(3)ホース、Pノズルにごみがつまっていますか。	(3)ごみを取り除いてください。	—
	(4)ふたがきちんと閉まっていますか。	(4)パックフィルターを正しく取り付け、ふたをきちんと閉めてください。	P.6
モーターが回らない	(1)電源プラグがコンセントにしっかり差し込まれていますか。	(1)電源プラグをコンセントにしっかりと差し込んでください。	—
	(2)保護装置が働いて運転が停止していませんか。	(2)電源プラグを抜いてパックフィルターを交換し、約1時間後にご使用ください。	P.6
排気や本体が暖かくなる(特に夏場)	空気の流れてモーターを冷却しているため、多少暖かくなるのは異常ではありません。		—
確認してもまだ異常がある場合		ご自分で修理をなさらないで、取扱店へご相談ください。	P.8

ごみの捨てかた
お手入れのしかた

別売り部品

日立の家電品取扱店でお求めください。

パックフィルター(抗菌3層パックフィルター)



GP-S35F(5枚入り)
希望小売価格 660円(税込)



注意

発煙・発火のおそれあり

●パックフィルターは日立純正(GP-S35F)パックフィルターをご使用ください。当社純正品以外のパックフィルターを使用した場合、モーターの発煙・発火の原因となります。
また、その場合、パックフィルターに関する掃除機の性能・品質は保証できません。

抗菌効果	部品名	抗菌の確認を行った試験機関名	試験方法	抗菌の方法	抗菌の処理を行っている部分の名称	試験結果(抗菌活性値)
	GP-S35F	一般財団法人カケンテストセンター	滴下法	抗菌剤希釈液をスプレー加工	パックフィルター内層紙	2.0以上

※抗菌活性値が2.0以上で抗菌効果があるとされています。

●上記希望小売価格は、価格改正に伴い変更する場合があります。

仕様

この製品は日本国内用です。電源電圧や電源周波数の異なる海外では使用できません。また、アフターサービスもできません。

電源	100V 50-60Hz共用	本体寸法	長さ287mm×幅126mm×高さ210mm (本体のみ)
消費電力	250W		
吸込仕事率	40W	標準付属品	Pノズル……………1個 ホース……………2本
運転音	64dB		
集じん容積	0.5L	付属応用部品	シオルダーバンド……………1本 ブローアノズル……………1個 すき間ハケ……………2個
質量	2.2kg(標準付属品を含む)		

故障かなと思ったら
別売り部品
仕様

アフターサービス (よくお読みください)

使用中に異常が生じたときは

「故障かなと思ったら」(→P.7)をご確認のあと、それでも故障と思われる場合には、ご自分で修理をなさらないでお買い上げの販売店にご相談ください。

- 修理を依頼されるため、掃除機を販売店にお持ちの際は、標準付属品も一緒にお持ちください。

お知らせいただきたい内容

- 1 型式 — CV-DSP2
- 2 症状 — できるだけ詳しく

部品の保有期間について

この掃除機の補修用性能部品の保有期間は、**製造打ち切り後6年**です。
補修用性能部品とは、その製品の機能を維持するために必要な部品です。

修理料金のしくみ

修理料金=技術料+部品代+出張料などで構成されています。

技術料	診断、部品交換、調整、修理完了時の点検などの作業にかかる費用です。サービスエンジニアの人件費、技術教育費、測定機器などの設備費、一般管理費などが含まれます。
部品代	修理に使用した部品代金です。そのほか修理に付帯する部材などを含む場合もあります。
出張料	製品のある場所へサービスエンジニアを派遣する場合の費用です。別途、駐車料金をいただく場合があります。

愛情点検



長年ご使用の掃除機の点検を！

ご使用の際、このような症状はありませんか？

- スイッチを入れても運転しない
- 電源プラグやコードを動かすと、通電したり、しなかったりする
- 運転中、時々止まる
- 運転中、異常な音がする
- 本体が変形したり、異常に熱い
- こげくさい“におい”がする
- そのほかの異常がある

ご使用中止

事故防止のため、すぐにスイッチを切り、電源プラグを抜いて、販売店へ点検・修理を依頼してください。

日立家電品についてのご相談や修理はお買い上げの販売店へ

なお、転居されたり、贈り物でいただいたものの修理などで、ご不明な点は下記窓口にご相談ください。
※下記窓口の内容は、予告なく変更させていただく場合がございます。

ホームページに「よくあるご質問」について記載しておりますので、ご活用ください。
https://kadenfan.hitachi.co.jp/support/q_a/index.html

商品情報やお取り扱いについてのご相談は
お客様相談センターへ

TEL 0120-3121-11
FAX 0120-3121-34

(受付時間) 9:00~17:30(月~土)、9:00~17:00(日・祝日)
年末年始は休ませていただきます。
携帯電話、PHSからもご利用できます。

修理に関するご相談は
エコーセンターへ

TEL 0120-3121-68
FAX 0120-3121-87

(受付時間) 9:00~18:00(月~土)、9:00~17:00(日・祝日)
携帯電話、PHSからもご利用できます。

- 「持込修理」および「部品購入」については、上記サービス窓口にて各地区のサービスセンターをご紹介します。
- ご相談、ご依頼いただいた内容によっては弊社のグループ会社に個人情報を提供し対応させていただくことがあります。
- 修理をご依頼いただいたお客様へ、アフターサービスに関するアンケートハガキを送付させていただくことがあります。

 日立グローバルライフソリューションズ株式会社

〒105-8410 東京都港区西新橋2-15-12
電話(03) 3502-2111