

取扱説明書

保証書付き

保証書は裏表紙に付いています。

日立電気掃除機

型式

ピーブイ エイチ

PV-H23

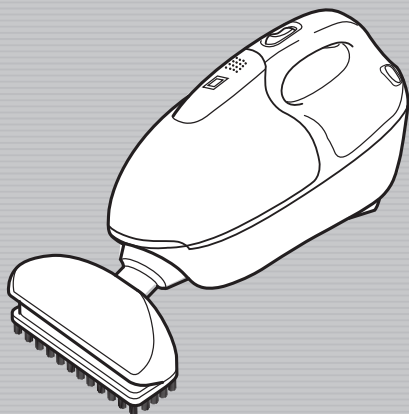

このたびは日立電気掃除機をお買い上げいただき、まことにありがとうございました。
この掃除機は家庭用、屋内用です。業務用や掃除以外の目的、および屋外ではご使用にならないでください。
ご使用の前に、この取扱説明書をよくお読みになり、正しくご使用ください。
お読みになったあとは、大切に保存してください。

「安全上のご注意」→(P.2~3)をお読みいただき、正しくご使用ください。



日立の家電品
お客様サポート

コードを読み取ると、ホームページから以下のサービスがご利用いただけます。

- ▶ 使いかた動画
- ▶ 家電品の登録※1
- ▶ お知らせ
- ▶ 取扱説明書
- ▶ よくあるご質問
- ▶ お問い合わせ

(機種により対応していない項目もあります)

※1 お客様サポートへの会員登録が必要です。(無料)
保証書または製品本体の銘板に記載されている製造番号を入力してください。製品本体のコードから登録することで製造番号の入力を省略できます。

- コードが読み取れない場合は、URLを入力して表示される画面の案内に従ってください。
<https://kadenfan.hitachi.co.jp/my/>
- ご利用の環境によっては、コードの読み取り、ページの表示ができない場合があります。
- ご利用の際は、通信費などの費用がかかります。

HITACHI

Inspire the Next

もくじ

ご使用の前に

安全上のご注意	2
使用上のお願い	3
各部のなまえと組み立てかた	4

使いかた

お掃除のしかた	6
本体ローラー	6
パイプ・すき間用吸口・ホース	6
ごみの捨てかた	7
パックフィルターの取り出しかた	7
パックフィルターの取り付けかた	7
お手入れのしかた	8
本体・標準付属品・付属応用部品	8
フィルター	8

こんなときは

お困りのとき	9
保証とアフターサービス	10
別売り部品	11
仕様	11

安全上のご注意

必ずお守りください

ご使用になる人や、ほかの人への危害、財産への損害を未然に防止するため、お守りいただくことを次のように説明しています。また、本文中の注意事項についてもよくお読みのうえ、正しくご使用ください。

■表示内容を無視して誤った使いかたをしたときに生じる危害や損害の程度を、次の表示で区分し、説明しています。表示内容を守らないことにより生じる危害や損害については、負担をおいかなますのでご了承ください。



警告

この表示の欄は、「死亡または重傷を負うことが想定される」内容です。



注意

この表示の欄は、「軽傷を負うことが想定されるか、または物的損害の発生が想定される」内容です。

絵表示の説明



「警告や注意を促す」内容のものです。



してはいけない「禁止」内容のものです。



必ず実行していただく「指示」内容のものです。

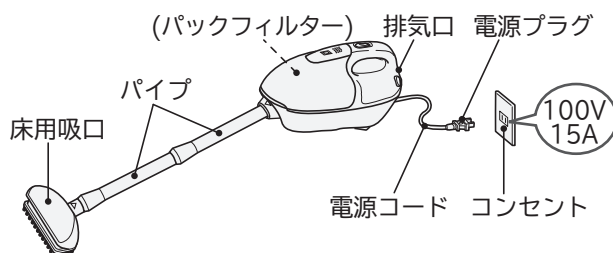

警告

異常・故障時には直ちに使用を中止する



- ・スイッチを押しても、運転しない
 - ・電源プラグやコードを動かすと、通電したりしなかったりする
 - ・運転中、時々止まる
 - ・運転中、異常な音がする
 - ・本体が変形したり、異常に熱い
 - ・ホースが破れている
 - ・こげくさい“におい”がする
 - ・その他の異常がある
- 発煙・発火・感電のおそれがあります。
すぐにスイッチを切り、電源プラグを抜いて、販売店へ点検・修理を依頼してください。

コンセント・電源プラグ・電源コード



- 定格15A以上・交流100Vのコンセントを単独で使う
- 電源プラグは根元まで確実に差し込む
- ごみ捨てやお手入れの際は、電源プラグをコンセントから抜く
- 電源プラグのほこりなどは定期的に乾いた布でふき取る



- 電源コードを傷つけない
〔傷つけ・加工・無理な曲げ・引っ張り・ねじり・重いものを載せる・挟み込むなどしない〕
- 傷んだ電源コード・電源プラグ、ゆるんだコンセントは使用しない
- めれた手で抜き差ししない
火災・感電の原因となります。

そのほか



- 引火性のもの、可燃物、火気のあるものの近くで使用しない、吸わせない〔灯油、ガソリン、シンナー、ベンジン、トナー、鉄粉、洗剤、多量の小麦粉、可燃性ガス(スプレー)、たばこの吸い殻など〕
- 先端が尖ったものを吸わせない(押しピン、針、つまようじ、ヘアピン、ガラスなど)
- じゅうたん洗剤などの泡状のものを吸わせない
- 改造はしない。修理技術者以外の方は、分解したり修理をしない
- 屋外で使用しない
- 水洗いをしたり風呂場で使用しない(水洗いできる部品は除く)
爆発・火災・感電・けがの原因となります。



⚠ 注意

コンセント・電源プラグ・電源コード



- 使用時以外は、電源プラグをコンセントから抜く
絶縁劣化による感電・漏電・火災の原因となります。
- 電源プラグを抜くときは、電源コードを持たずに、
先端の電源プラグを持って引き抜く
- 電源コードを無理に引っ張らないように本体を移動する
無意識のうちに引っ張ってしまうことがあります。
電源コードが傷つき、ショート(短絡)して感電・発火することがあります。
- 電源コードを巻き取るときは電源プラグを持ち、最後まで巻き取る
電源プラグが当たってけがをすることがあります。
運転終了直後は、電源プラグの刃先が熱くなることがあり、やけどのおそれがあります。
電源コードが最後まで巻き取られていないと、電源プラグで床面を傷つけたり、けがをすることがあります。
- 電源コードは、本体横方向へまっすぐ水平に引き出す
本体後方や上方向に引き出すと、本体とのこすれにより電源コードが破損して感電・発火の原因となります。

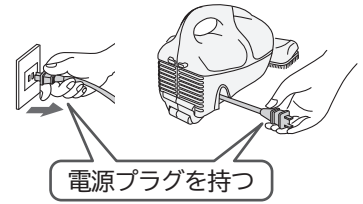

床用吸口(吸込口)



- 吸込口をふさいで長時間運転しない
過熱による本体の変形・発火の原因となります。
- 砂・小石などの異物が付着したまま使用しない
床面の傷つきの原因となります。



排気口



- 排気口をふさがない
過熱による本体の変形・発火の原因となります。
- 排気口から出る風を、長時間体に当てない
低温やけどをすることがあります。

長時間体に当てない



パックフィルター



パックフィルターは日立純正(GP-S35F)パックフィルターを使用する
日立純正品以外のパックフィルターを使用した場合、モーターの発煙・発火の原因となります。

そのほか



火気に近づけない
本体の変形によりショート(短絡)して感電・発火の原因となります。
排気により炎が大きくなり、火災の原因となります。

使用上のお願い

故障などを防ぐために、次のことをお守りください。

また、本文中の **お願い** 事項についてもよくお読みのうえ、正しくご使用ください。

- 電源コードは赤印以上無理に引き出さない
断線の原因となります。
- 本体を床に強く押しつけない
特にひのきなどの傷つきやすい床の場合には、床面を傷つける原因となります。
- 本体を持ち運ぶときは、吸込口を下に向けて運ばない
ごみがこぼれることがあります。
- 本体を持ち運ぶときは、パイプを持ってぶら下げない
本体が落下して、床面を傷つけるおそれがあります。
- 本体に乗らない
故障の原因となります。
- 次のようなものは吸わせない
異臭や故障の原因となります。
・水や液体 ・湿ったもの ・吸湿剤(湿気取り)
・多量の砂や粉 ・長いひも ・ガラス
- フィルターは、水洗い後十分に自然乾燥させる
異臭や故障の原因となります。

各部のなまえと組み立てかた

ごみすてサイン

「ごみすてサイン」がパックフィルターの交換時期の目安をお知らせします。窓が「だいたい色」に変わった場合には、パックフィルターを交換してください。→(P.7)

通常状態



お掃除できます

ごみ捨て時期



だいたい色

ごみを捨ててください

〈「ごみすてサイン」の確認のしかた〉

床用吸口を床面から浮かせて、「ごみすてサイン」を確認してください。

お願い

- 吸込力が弱くなったら、「ごみすてサイン」を確認してください。
- 定期的にごみのたまり具合を確認してください。
ごみの種類によっては、「ごみすてサイン」が「だいたい色」に変わらないことがあります。

こんなときは

- 細かい砂ごみ、土ぼこりを吸わせるとき
少量のごみでも「ごみすてサイン」が「だいたい色」に変わることがあります。
このようなときは、新しいパックフィルターに交換してください。
- 綿ごみなどが多いとき
ごみがいっぱいになっても、「ごみすてサイン」が「だいたい色」に変わらないことがあります。
定期的にごみのたまり具合を確認し、パックフィルターを交換することをおすすめします。
- すき間用吸口をご使用のとき
吸い込み風量が少なくなるため、ごみの量に関係なく「ごみすてサイン」が「だいたい色」に変わることがありますが、そのままご使用いただけます。

床用吸口

床、畳、階段、テーブル、ソファアなどのお掃除にお使いください。

スイッチ

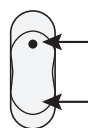

(入) モーターが回ります

(切) モーターが止まります

- 運転するときは、●印の方向を押します。
- 電源プラグを差し込むときは、(切)の状態にしてください。

パックフィルター (1枚)→(P.7、11)

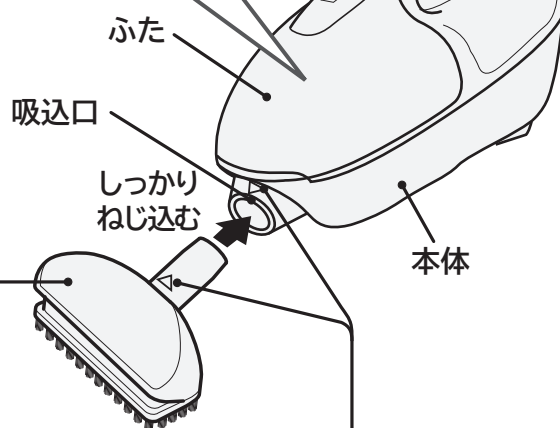

三角マーク

本体側の三角マークと、床用吸口の三角マークを合わせるように床用吸口をしっかりと差し込んでください。

電源コード巻き取りボタン

電源プラグを持って、電源コード巻き取りボタンのマーク部(⊕)を押しながら、電源コードを巻き取ってください。跳ね上がりによるけが、家具への傷つきを防ぐためです。

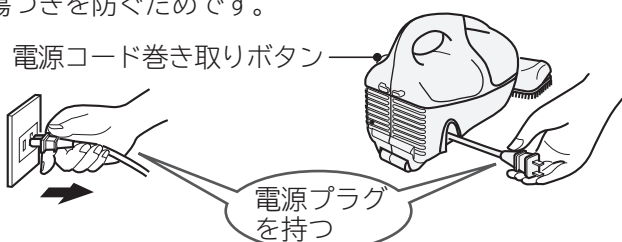

電源コード巻き取りボタン

電源プラグを持つ

コードフック

コードフック

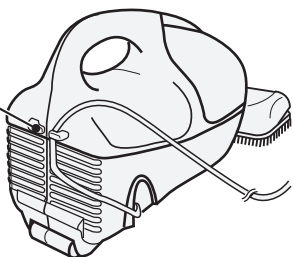

本体を床面につけてお掃除するときは、コードフックに電源コードを引っ掛けてお使いください。

電源コード

お掃除の際は、本体より電源コードを引き出してご使用ください。

お願い

赤印以上引き出さないでください。
断線の原因になります。

パイプ

パイプを使って、床用吸口、すき間用吸口を延長できます。



先が広がっている側に床用吸口やすき間用吸口を差し込んでください。

先が細くなっている側を下図のように吸込口に差し込んでください。

パイプを左右に回しながら、しっかりねじ込んでご使用ください。

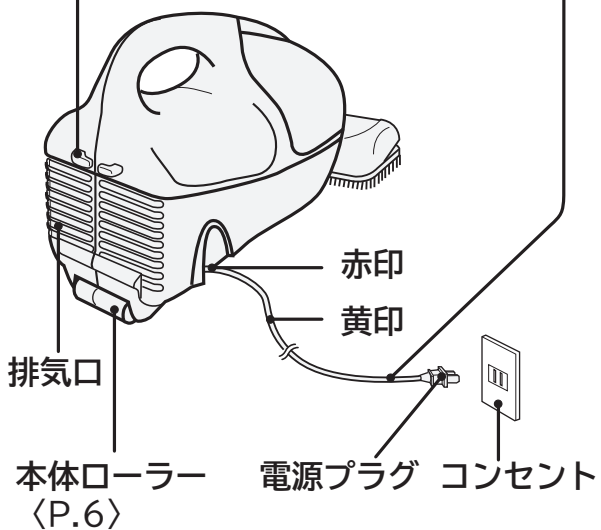

排気口

本体ローラー
(P.6)

赤印
黄印

電源プラグ コンセント

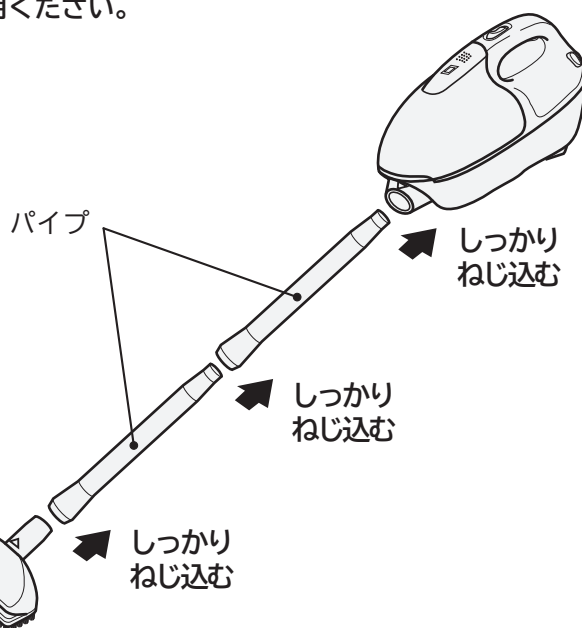

しっかり
ねじ込む

しっかり
ねじ込む

しっかり
ねじ込む

お願い

パイプを持って本体を吊り下げないでください。
本体が落下して床面を傷つけるおそれがあります。

すき間用吸口

すき間、溝、壁ぎわなどのお掃除にお使いください。

お掃除のしかた

本体ローラー

- 本体ローラーを床面につけ、本体を前後に動かすと楽にお掃除できます。
- フローリング、畳、じゅうたんなどのお掃除にお使いください。

フローリング
・
畳

床面の傷つき防止のため、フローリングや畳の目にそって動かします。
本体(床用吸口)を手前に引いたとき、床面にほこりが残る場合は、本体(床用吸口)を一度持ち上げて吸い取ってください。

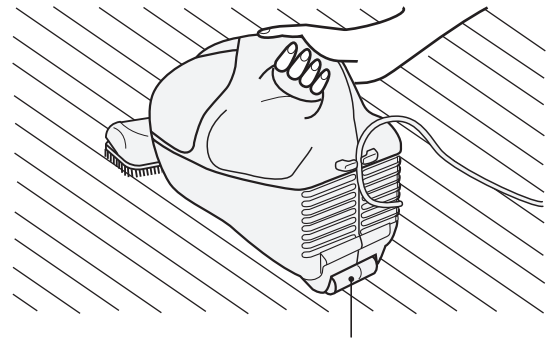

本体ローラー



注意

床面に傷を付けるおそれあり

- 特にひのきなどの傷つきやすい床の場合には、本体や吸口を床面に強く押しつけないでください。
- ローラーや吸口刷毛が摩耗しているときは、お買い上げの販売店にご相談ください。→(P.10)
- 本体を傾けて使用したり、横方向、斜め方向に引きずらないでください。

パイプ・すき間用吸口・ホース

●低い場所のお掃除

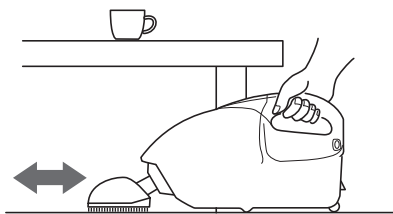

本体ローラーを床面につけて前後に動かします。

●部屋全体のお掃除

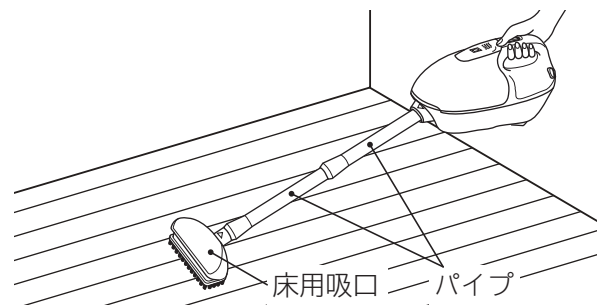

本体と床用吸口の間にパイプを接続すると、立ったままで床面のお掃除ができます。

●高い場所のお掃除

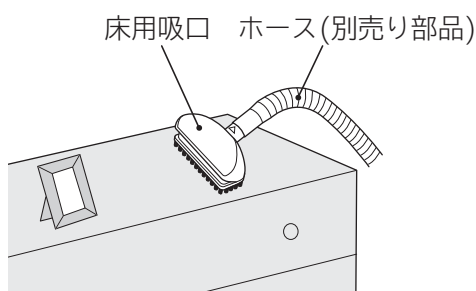

本体と床用吸口の間にホース(別売り部品)を接続すると、本体を高く持ち上げなくても高い場所がお掃除できます。

●家具のすき間など狭いところのお掃除

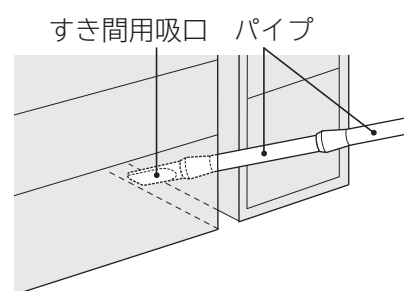

パイプとすき間用吸口を使うと、狭いところもお掃除できます。

ごみの捨てかた

- 吸込力が弱くなったら、「ごみすてサイン」を確認してください。
- 定期的にごみのたまり具合を確認してください。
ごみの種類によって、「ごみすてサイン」が作動しないことがあります。



警告

感電・けがのおそれあり

ごみ捨ての際は、電源プラグをコンセントから抜いてください。

パックフィルターの取り出しかた

1

本体を立ててふたを開く

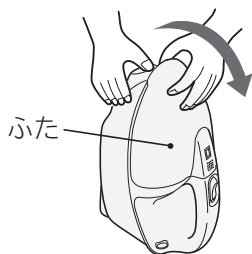

2

1 フック(灰色)を図の矢印方向へ引き、
2 ボール紙をフックから取り外す



3

パックフィルターを引き出して捨てる



お願い

ごみがこぼれないように、静かに取り出してください。
モーター部にゴミが侵入し、故障の原因となります。

パックフィルターの取り付けかた

1

ボール紙を本体底面の溝に確実に差し込む



向きに注意(切り欠きは横)

2

1 フックを起し、
2 ボール紙をフックに確実に引っ掛ける



3

ふたを閉める

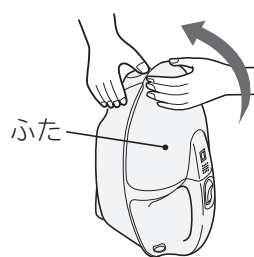

お願い

- パックフィルターは取り付けでご使用ください。
- パックフィルターを取り付けずに、ふたを閉めようとしても閉まりません。
ふたやフックが破損するおそれがありますので、無理に押さえないでください。
- 破れたパックフィルターや繰り返しの使用はしないでください。
ごみがモーターに入り故障の原因となります。



注意

発煙・発火のおそれあり

パックフィルターは日立純正(GP-S35F)パックフィルターをご使用ください。

お手入れのしかた



警告

感電・けがのおそれあり

お手入れの際は、電源プラグをコンセントから抜いてください。

本体・標準付属品・付属応用部品

汚れが気になるときはお手入れしてください。
水を含ませたやわらかい布をよく絞ってからふいてください。

お願い

ベンジン、シンナー、アルコール、洗剤や化学
ぞうきんなどを使用しないでください。
ひび割れや変色の原因となります。



フィルター

1

フィルターを取り出す

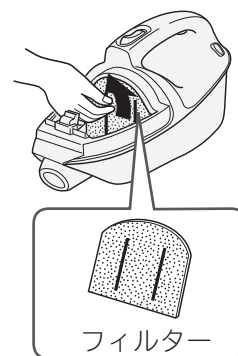

2

- 1** フィルターを水で軽く押し洗いする
- 2** たたいて水気を切り、十分に自然乾燥させる

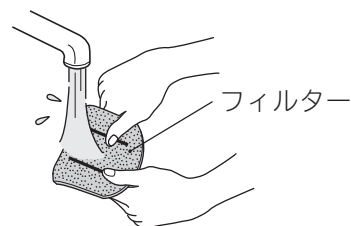

3

フィルターを元どおり本体に取り付ける

お願い

- フィルターは、ベンジン、シンナー、アルコール、洗剤、漂白剤などを使用したり、洗濯機で洗ったりしないでください。また、ヘアードライヤーなどの熱風で乾燥させないでください。性能の低下や縮みの原因となります。
- フィルターは水洗い後、十分に乾燥してください。乾燥が十分でないとモーターが故障する原因となります。
- フィルターを取り付けて運転してください。モーターにごみが入り、故障の原因となります。
- フィルターの取り替えをご希望される場合は、お買い上げの販売店にご相談ください。
→(P.10)

お困りのとき

修理を依頼される前に

次の点をもう一度お調べください

症状	確認するところ	直しかた	ページ
吸込力が弱い	パックフィルターが目詰まりしていませんか。	新しいものと交換してください。	P.7
	フィルターが汚れていませんか。	フィルターのお手入れ(水洗い)をしてください。	P.8
	パイプや吸口にごみが詰まっていますか。	ごみを取り除いてください。	—
本体が運転しない	電源プラグがコンセントにしっかり差し込まれていますか。	しっかり差し込んでください。	—
排気や本体があたたくくなる(特に夏場)	空気の流れてモーターを冷却しているため、異常ではありません。		—
電源コードが全部入らない、または引き出せない	電源コードが片寄って巻き込まれたり、よじれたりしていることがあります。電源コード巻き取りボタンを押しながら、電源コードを「巻き取る」「引き出す」操作を数回繰り返してください。そのあと、黄印まで引き出してよじれを直してから、もう一度巻き込んでください。		—
電源コード引き出し口などから風が出る	空気の流れて電気部品を冷却しているため、異常ではありません。		—
確認してもまだ異常がある場合		ご自分で修理をなさらないで、お買い上げの販売店へご相談ください。	P.10

お手入れのしかた

お困りのとき

保証とアフターサービス (よくお読みください)

保証書

- この商品は保証書付きです。
保証書は販売店で所定事項を記入してお渡しいたします。
記載内容をご確認いただき、大切に保存してください。

保証期間	お買い上げ日から1年間です。
保証期間中は	修理に際しましては、保証書をご提示ください。 保証書の規定に従って、修理させていただきます。 [持込修理対象商品]
保証期間が過ぎているときは	修理して使用できる場合には、ご希望により 有料で修理させていただきます。

修理を依頼されるときは（持込修理）

- 「お困りのとき」→(P.9)に従って調べていただき、なお異常のあるときは、ご使用を中止し、電源プラグを抜いてから、お買い上げの販売店にご相談ください。
- 修理を依頼されるため、掃除機を販売店にお持ちの際は、標準付属品(床用吸口)も一緒にお持ちください。

お知らせいただきたい内容

1.型式: PV-H23 2.症状: できるだけ詳しく

補修用性能部品の保有期間

この掃除機の補修用性能部品の保有期間は、製造打ち切り後6年です。補修用性能部品とは、その製品の機能を維持するために必要な部品です。

部品について

- 修理の際、弊社の品質基準に適合した再利用部品を使用することがあります。修理のために取り外した部品は、特段の申し出がない場合は、弊社にて引き取らせていただきます。
- 商品のデザイン、定格、仕様、補修用性能部品等は改良等のため、予告なく一部変更することがあります。

長時間ご使用になるとき

- 一日のご使用時間が極端に長い場合や、共同(寮など)でご使用になる場合には、短期間で部品の交換(床用吸口やモーターなど)が必要になることがあります。お買い上げの販売店にご相談のうえ、定期的な点検を受けてご使用になることをおすすめします。
- このような場合は、保証期間中でも有料になることがあります。

※この掃除機は家庭用です

転居されるとき

- ご転居により、お買い上げの販売店のアフターサービスを受けられなくなる場合は、前もって販売店にご相談ください。ご転居先での日立の家電品取扱店を紹介させていただきます。
- 電源周波数の異なる地区へのご転居に際しても、部品の交換は不要です。

ご不明な点や修理に関するご相談は

修理に関するご相談ならびにご不明な点は、お買い上げの販売店または、「ご相談窓口」(下記)にお問い合わせください。

修理料金の仕組み

修理料金=技術料+部品代などで構成されています。

技術料	診断、部品交換、調整、修理完了時の点検などの作業にかかる費用です。技術者の人件費、技術教育費、測定機器などの設備費、一般管理費などが含まれます。
部品代	修理に使用した部品代金です。そのほか修理に付帯する部材などを含む場合もあります。

愛情点検



長年ご使用の掃除機の点検を!

ご使用の際、このような症状はありませんか?

- スイッチを入れても、運転しない
- 電源プラグやコードを動かすと、通電したりしなかったりする
- 運転中、時々止まる
- 運転中、異常な音がする
- 本体が変形したり、異常に熱い
- ホースが破れている
- こげくさい“におい”がする
- その他の異常がある

ご使用中止

事故防止のため、すぐにスイッチを切り、電源プラグを抜いて、販売店へ点検・修理を依頼してください。

この製品の使い方・お手入れ・修理などは、お買い上げの販売店へご相談ください

なお、転居されたり、いただいたものの修理などで、ご不明な点は下記窓口にご相談ください。

※下記窓口の内容は、予告なく変更させていただく場合がございます。

ホームページに「よくあるご質問」について記載しておりますので、ご活用ください。

https://kadenfan.hitachi.co.jp/q_a/index.html

商品情報やお取り扱いに関するご相談窓口

TEL 0120-3121-11
 携帯電話・PHSから 050-3155-1111 (有料)
 FAX 0120-3121-34
 (受付時間) 9:00~17:30(月~土)、9:00~17:00(日・祝日)
 年末年始は休ませていただきます。

修理のご依頼や修理に関するご相談窓口

TEL 0120-3121-68
 携帯電話・PHSから 0570-0031-68 (有料)
 FAX 0120-3121-87
 (受付時間) 9:00~19:00(月~土)、9:00~17:30(日・祝日)

- 「持込修理」については、上記窓口より各地区のサービスセンターをご紹介します。
 - ご相談、ご依頼いただいた内容によっては弊社のグループ会社に個人情報を提供し対応させていただくことがあります。
 - 修理をご依頼いただいたお客様へ、アフターサービスに関するアンケートハガキを送付させていただきます。
- 部品のご購入は、商品お買い上げの販売店、お近くの日立の家電品取扱店(お取り寄せ)または下記の「パーツショップ」へご依頼ください。
 日立の家電消耗品・部品直販「パーツショップ」 <https://parts.hitachi-cm.com/pshop/>

別売り部品

日立の家電品取扱店でお求めください。

パックフィルター(抗菌3層パックフィルター)

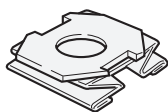

GP-S35F(5枚入り)
希望小売価格 600円(税別)



注意

発煙・発火のおそれあり

パックフィルターは日立純正(GP-S35F)パックフィルターをご使用ください。
日立純正品以外のパックフィルターを使用した場合、モーターの発煙・発火の原因となります。
また、その場合、パックフィルターに関する掃除機の性能・品質は保証できません。

ふとん用吸口(G-52)	はたき吸口(D-H3)	ホース(N)
<p>希望小売価格 1,700円(税別)</p>	<p>希望小売価格 3,800円(税別)</p>	<p>※ダークグレー色</p> <p>サービスパーツ PV-H21 022 とご指定ください。</p> <p>希望小売価格 1,000円(税別)</p>
伸縮すき間用吸口(D-SH2)	棚用自在吸口(D-TJ2)	
<p>希望小売価格 1,600円(税別)</p>	<p>希望小売価格 1,200円(税別)</p>	

上記希望小売価格は、価格改正に伴い変更する場合があります。

仕様

この製品は日本国内家庭用です。電源電圧や電源周波数の異なる海外では使用できません。
また、アフターサービスもできません。

電源	100V 50-60Hz共用	コードの長さ	5m
消費電力	700W	質量	2.1kg(標準付属品を含む)
吸込仕事率	240W	本体寸法	長さ315mm×幅135mm×高さ210mm
運転音	73dB	標準付属品	床用吸口……………1個
集じん容積	0.6L	付属応用部品	パイプ……………2本 すき間用吸口……………1個

抗菌効果	部品名	抗菌の確認を行った試験機関	試験方法	抗菌の方法	抗菌の処理を行っている部品の名称	試験結果(抗菌活性値)
	パックフィルター GP-S35F	一般財団法人カケンテストセンター	滴下法	抗菌剤希釈液をスプレー加工	パックフィルター内層紙	2.0以上

※抗菌活性値が2.0以上で抗菌効果があるとされています。

保証とアフターサービス

別売り部品 仕様

日立掃除機 保証書

持込修理

この保証書は取扱説明書、本体貼付ラベル等の注意書きに従った使用状態で保証期間内に故障した場合に、本書に記載されている内容に基づき、無料修理をお約束するものです。無料修理をご依頼になる場合は、お買い上げの販売店に商品と本書をご持参ご提示ください。

型式	PV-H23	※ お 買 い 上 げ 日	保 証 期 間
		年 月 日	本体：1年
※お客様	ご住所	_____	
	お名前	_____様	
	電話番号	(_____)	
※販売店	ご住所	_____	
	お名前	_____様	
	電話番号	(_____)	

※印欄に記入のない場合は無効となりますから、記入の有無をご確認ください。

- 保証期間内でも次のような場合には有料修理となります。
 (イ)使用上の誤り、または改造や不当な修理による故障または損傷。
 (ロ)お買い上げ後の取付場所の移動、落下、輸送などによる故障および損傷。
 (ハ)火災、地震、風水害、落雷、その他の天災地変、塩害、公害、ガス害（硫化ガスなど）や異常電圧、指定外の使用電源（電圧、周波数）による故障および損傷。
 (ニ)一般家庭用以外《例えば業務用などへの長時間使用および車両（車載用を除く）、船舶への搭載》に使用された場合の故障および損傷。
 (ホ)業務用に使用されて生じた故障または損傷。
 (ヘ)本書のご提示がない場合。
 (ト)本書にお買い上げ年月日、お客様名、販売店名の記入のない場合、あるいは字句を書き換えられた場合。
- この商品は持込修理の対象商品です。郵送などで修理依頼された場合の送料などはお客様のご負担となります。また、出張修理をご希望の場合には、出張に要する実費を申し受けます。
- ご転居の場合は事前にお買い上げの販売店にご相談ください。
- 贈答品等で本書に記入してあるお買い上げの販売店に修理をご依頼になれない場合にはご相談窓口→(P.10)にご相談ください。
- 修理の際、弊社の品質基準に適合した再利用部品を使用することがあります。修理のために取り外した部品は、特段のお申し出がない場合は、弊社にて引き取らせていただきます。
- 本書は再発行いたしませんので紛失しないよう大切に保存してください。
- 本書は日本国内においてのみ有効です。This warranty is valid only in Japan.

- この保証書は本書に明示した期間、条件のもとにおいて無料修理をお約束するものです。したがってこの保証書によって保証書を発行している者(保証責任者)、及びそれ以外の事業者に対するお客様の法律上の権利を制限するものではありませんので、保証期間経過後の修理等についてご不明の場合は、お買い上げの販売店またはご相談窓口→(P.10)にお問い合わせください。
- お客様にご記入いただいた保証書の写しは、保証期間内のサービス活動及びその後の安全点検活動のために記載内容を利用させていただく場合がございますので、ご了承ください。
- 保証期間経過後の修理、補修用性能部品の保有期間について詳しくは、「保証とアフターサービス」→(P.10)をご覧ください。

修理メモ

.....

.....

.....

 日立アプライアンス株式会社

〒105-8410 東京都港区西新橋2-15-12 電話03(3502)2111