

日立ジャーポット保証書 持込修理

保証期間内に取扱説明書、本体ラベル等の注意書きにしたがって正常な使用状態で使用していて故障した場合には、本書記載内容にもつきお買い上げの販売店が無料修理いたします。お買い上げの日から下記の期間内に故障した場合は、商品と本書をお持ちいただき、お買い上げの販売店に修理をご依頼ください。

形名	JP-TW22F		※お買い上げ日	保証期間
			平成 年 月 日	本体：1年
※お客様	ご住所	様		
	ご芳名			
※販売店	住所	電話		
	店名			

※印欄に記入のない場合は無効となりますから必ずご確認ください。

- 保証期間内でも次のような場合には有料修理となります。
 (イ)使用上の誤り、または改造や不当な修理による故障または損傷。
 (ロ)お買い上げ後の落下、引越、輸送等による故障または損傷。
 (ハ)火災、地震、水害、落雷、その他の天災地変、公害や異常電圧による故障または損傷。
 (ニ)車両、船舶にとう載して使用された場合に生じた故障または損傷。
 (ホ)業務用に使用されて生じた故障または損傷。
 (ヘ)本書のご提示がない場合。
 (ホ)本書にお買い上げ年月日、お客様名、販売店名の記入のない場合あるいは字句を書き換えられた場合。
- この商品について出張修理をご希望の場合には、出張に要する実費を申し受けます。
- ご転居の場合は事前にお買い上げの販売店にご相談ください。
- 贈答品等で本書に記入してあるお買い上げの販売店に修理をご依頼にできない場合には別紙の日立家電品ご相談窓口一覧表をご覧のうえ、お近くの窓口にご相談ください。
- 本書は再発行いたしませんので紛失しないよう大切に保存してください。
- 本書は日本国内においてのみ有効です。Effective only in Japan.

- この保証書は本書に明示した期間、条件のもとにおいて無料修理をお約束するものです。したがってこの保証書によってお客様の法律上の権利を制限するものではありませんので、保証期間経過後の修理等についてご不明の場合は、お買い上げの販売店または日立家電品ご相談窓口一覧表の窓口にお問い合わせください。
- 保証期間経過後の修理、補修用性能部品の保有期間について詳しくは、取扱説明書をご覧ください。

修理メモ

株式会社 日立製作所

〒105 東京都港区西新橋 2-15-12 電話 (03)3502-2111

9502(DC・明)TW22F-2 813058

取扱説明書

〈保証書付〉裏表紙について

日立ジャーポット

家庭用

JP-TW22F形
(容量2.2L)

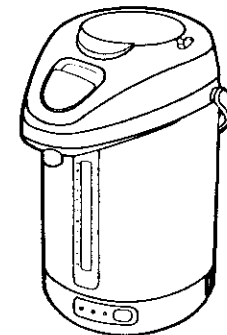

特長

- ① 「らくらく電動」「どこでも手動」の2WAY出湯式
- ② フッ素コート内容器でお手入れかんたん
- ③ 沸とうを約3分間続けカルキ臭を減らすカルキ抜き
- ④ 注ぎやすいクルッと回る回転台

—— も く じ ——





- 安全のため必ずお守りください… 1
- 各部のなまえと働き…………… 2
- 使いかた…………… 3
- お手入れ…………… 7
- 「故障かな?」と思ったら…………… 9
- 仕様…………… 10
- 保証とアフターサービス…………… 10
- 保証書…………… 裏表紙







HITACHI









- この取扱説明書をよくお読みになり、正しくご使用ください。
- お読みになったあとは、ご相談窓口一覧表とともに大切に保存してください。

安全のため必ずお守りください

●ここに示した注意事項は、危害や損害を未然に防止するために重要な内容ですので、必ず守ってください。

 警告	人が死亡または重傷を負う可能性が想定される内容。	 ●記号は、「禁止」(しないでください)を示します。
 注意	人が傷害を負う可能性及び物的損害のみの発生が想定される内容。	 ●記号は、「強制」(必ずしてください)を示します。

 警告	
 修理技術者以外は、絶対に分解したり修理・改造をおこなわない 発火・異常動作によるけがの原因	ふたを勢よく閉めない 湯がふきこぼれてやけどの原因
 定格15A以上のコンセントを単独で使用する 分岐コンセント部分の異常発熱による発火の原因	 ポットを転倒させない 湯が流れ出てやけどの原因
 水につけたり、水をかけたり、あふれさせたりしない 感電・ショートの原因	傾けたり、ゆすったり、ふたを持って移動したりしない 湯が流れ出てやけどの原因
 子供だけで使用させたり、幼児の手の届くところで使用しない 感電・やけど・けがの原因	蒸気孔をふきんなどでふさがない 湯がふきこぼれてやけどの原因
満水目盛り以上の水を入れない 湯がふきこぼれてやけどの原因	 プラグの刃や刃の取り付け部分にほこりが付着している場合はよく拭く 火災の原因

 注意	
 プラグを抜くときは、コードを持たずに必ずプラグ部分を持って引き抜く 感電・ショート・発火の原因	 湯わかし中は湯をそそがない 湯が飛び散りやけどの原因
コードやプラグが傷んでいたり、コンセントの差し込みがゆるいときは使用しない 感電・ショート・発火の原因	 不安定な場所や熱に弱い敷物の上、壁やカーテン・火気の近くでは使用しない 火災の原因
 マグネットプラグにピンやゴミを付着させない 感電・ショート・発火の原因	 使用時以外は、プラグをコンセントから抜く 絶縁劣化による感電・漏電による火災・やけど・けがの原因
 コードを傷つけたり、破損させたり、加工したり、無理に曲げたり、引張ったり、たばねたり、重いものをのせたり、はさみ込んだりしない 感電・火災の原因	 蒸気孔に手を触れない やけどの原因 特に乳幼児には触れさせないようにご注意ください
交流100V以外の電源は使用しない 感電・火災の原因	 ふたを開けるときの蒸気と、ふたの内側に触れない やけどの原因

各部のなまえと働き

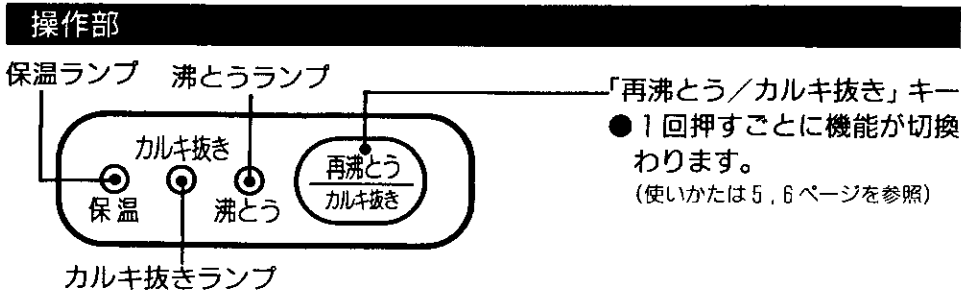
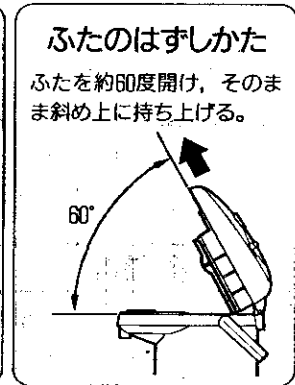
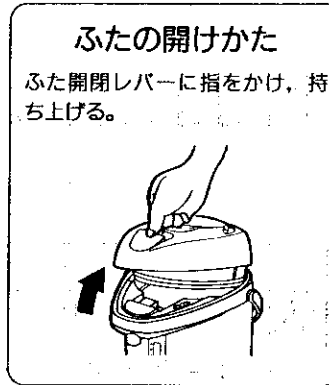
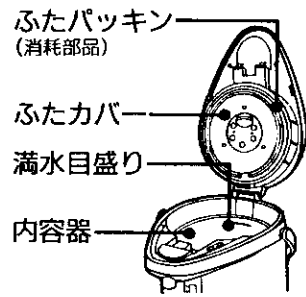
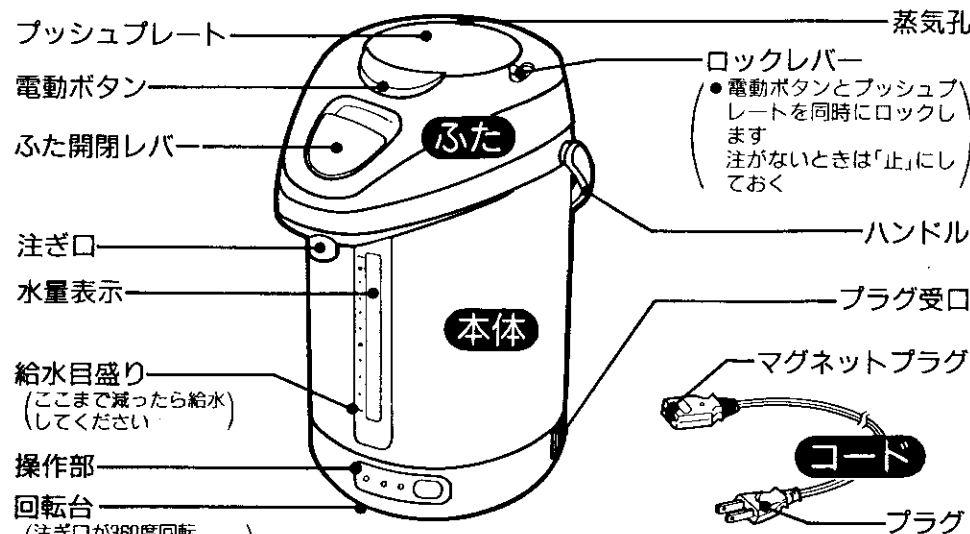

使いかた

初めてお使いになるときや、しばらく保管されていたときは一度湯を沸かし、電動ボタンを押して湯を注ぎ出し、残り湯も捨てる。

1 水を入れ、ふたを閉める

満水目盛り

カチッ

ふた開閉レバー部分を「カチッ」と音がするまでしっかり押し、確実に閉める。

2 プラグを差し込む→自動的に湯わかしスタート

沸とう 自動的に 保温

沸とうするまで点灯

カルキ抜き 再沸とう
保温 沸とう カルキ抜き

保温中点灯

- 沸とうするまでの時間(約17分)
(室温・水温20°Cの場合)
- 保温温度、約96°C
- 「再沸とう/カルキ抜き」キーを押した場合は、カルキ抜きになり、沸とうしている時間が長く(約3分)なります。
(p5～6ページ)

マグネットプラグを本体に接続し、プラグをコンセントに差し込む。

3 湯を注ぐ

電動ボタンを使うとき

ロックレバーを「出」にして、電動ボタンを押す。
注ぎ終わったらロックレバーを「止」にする。

プッシュプレートを使うとき

ロックレバーを「出」にして、プッシュプレートの中央をゆっくり押す。
注ぎ終わったらロックレバーを「止」にする。

4 使用後は…

ハンドルを押さえる

プラグを抜き、ふたをはずし、残り湯を捨てる。

●空だきしないでください。
内容器やヒーターを傷める原因になります。

●保温するときは、プラグを抜かないでください。抜くと保温できません。

●電動出湯時は、プラグが抜けていると湯が注げません。

●本体を回転させるとき、コードが巻きつかないようにしてください。
マグネットプラグがはずれた場合は、差し込み直してください。

●残り湯をそのままにしておくと、水アカや臭いがつきやすくなります。

⚠ 警告	
⊘	蛇口から直接給水しない あふれた水が本体に入ると、感電・ショートの原因
⊘	水にぬれた所に置かない 本体内に水が入り、感電・ショートの原因
⊘	満水目盛り(△△△△)以上水を入れない 注ぎ口や蒸気孔から熱湯がふき出て、やけどの原因
⊘	ふたを勢いよく閉めない ふきこぼれてやけどの原因

⚠ 注意	
⊘	水以外のものは入れない ふきこぼれてやけどの原因
⊘	ふたを確実に閉める (カチッと音がするまで) 蒸気もれたり、本体が転倒したとき湯が流れ出て、やけどの原因
⊘	保冷用に使わない 水を入れるなどすると霧がたまり、感電・ショートの原因
⊘	湯わかし中、沸とう中はふたを開けない 蒸気が出てやけどの原因
⊘	蒸気孔から出る蒸気に触れない やけどの原因
⊘	湯わかし中は湯を注がない 湯が飛び散りやけどの原因
⊘	ふたを開けるとき出る蒸気に触れない やけどの原因
⊘	湯を注ぐとき以外はロックレバーを必ず「止」にする 誤って出湯したときに、やけどの原因
⊘	湯の量が少なきときは、湯の飛び散りに注意して出湯する やけどの原因

沸とう直後、湯が出にくくなったり、出ない場合があります。これはポンプ内に気泡が発生し、出にくくなるものです。この場合は3分ほどお待ちください。気泡の発生が少なくなり出やすくなります。

給水

○空だき防止のために、湯の量が給水目盛り以下になる前に水をつぎ足してください。
自動的に沸とうします。

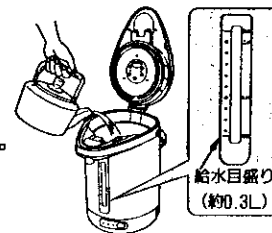

⚠ 注意	
⊘	プラグをつけたまま残り湯を捨てない 感電・ショートの原因
⊘	ふたをつけたまま残り湯を捨てない 手をささみ、けがの原因
⊘	残り湯を捨てるときは、注ぎ口やプラグ受け側から捨てない やけどの原因

使いかた

「再沸とう」キーを使う 「再沸とう」…保温中の湯を沸とうさせます。
 「カルキ抜き」キーを使う 「カルキ抜き」…沸とうを約3分間続けて、カルキ臭を減らします。

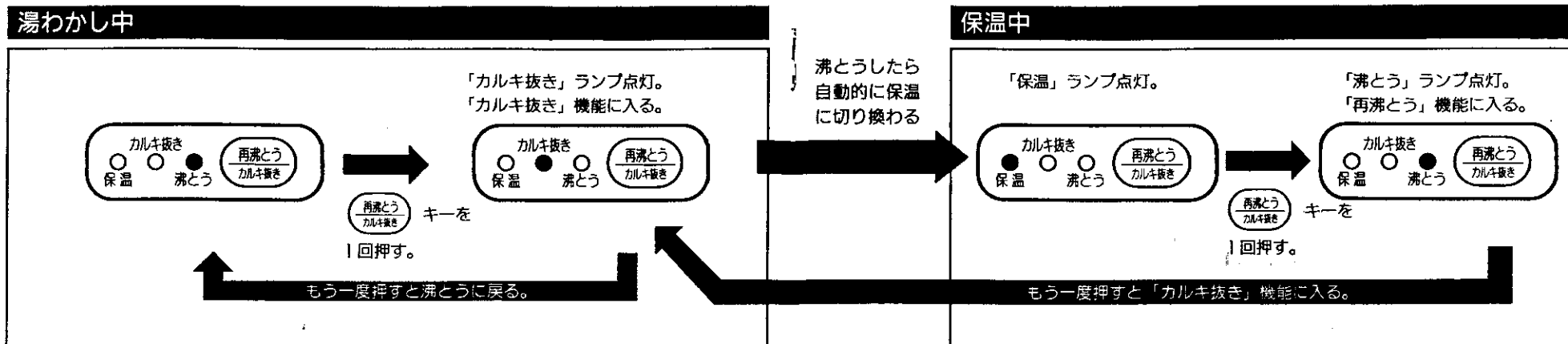

※湯が少なくなったときは、(水量表示の水がなくなったとき、電動ボタンまたはプッシュプレートを押しても、湯が出なくなったとき)「再沸とう/カルキ抜き」キーを押さないでください。空だきとなり、故障やフッ素コートをいためる原因になります。

空だきサイン

○水を入れ忘れたとき。
 ○湯が少ない状態で、「再沸とう/カルキ抜き」キーを押したとき。

ヒーターへの通電を停止し、「沸とう」ランプ、「保温」ランプが交互に点滅する。

↓

水を入れて、「再沸とう/カルキ抜き」キーを押す。

切り忘れ自動OFF

○48時間保温し続けたとき。

ヒーターへの通電を停止し、「沸とう」ランプ、「保温」ランプが交互に点滅する。

↓

再び湯わかしをするときは「再沸とう/カルキ抜き」キーを押す。

こんなときにも…

○給水量が少なく、湯わかしに切り換わらなかった。
 ○給水時に熱湯を入れた。
 ○湯わかしの途中で、プラグを差し換えて、保温に切り換ってしまった。

↓

「再沸とう/カルキ抜き」キーを押す。

お手入れ

お手入れするときは

⚠ 注意

ⓘ 手入れは、プラグを抜いて湯を捨て、本体が冷めてからおこなう
感電・ショート・やけどの原因

- シンナー、ベンジン、みがき粉、たわしなどは使わない。



- 食器乾燥器に入れて乾燥させない。



各部のお手入れ

- 本体・ふた
よく絞ったふきんでふく。

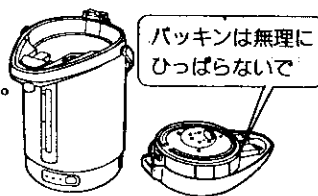

- 内容器
スポンジなどで洗い、水ですすぐ。

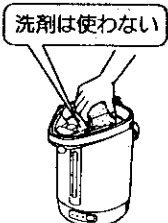

- ※クレンザーやたわし類を使わないでください。内容器を傷付けます。
- ※こまめにお手入れしてください。長時間お手入れをしない場合、水アカなどがこびりついて汚れが落ちにくくなります。また、水アカなどの固まりがポンプ内に入ると、ポンプが詰まることがあります。

長時間使用しないときは

内容器の汚れを水に浸したスポンジで落とす。水ですすぎ、乾いた布でふいたあと自然乾燥させる。

内容器が変色したときは

- 赤さび状のはん点（もらいさび）
水中の鉄分が酸化したものです。

スポンジなどで洗い落とす。



- 乳白色・黒色・紅色などの変色
水中の不純物の作用によるものです。

①「満水目盛り」まで水を入れる。

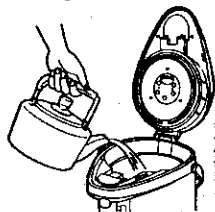

②レモン(2個分)の絞り汁、またはクエン酸を内容器に入れる。

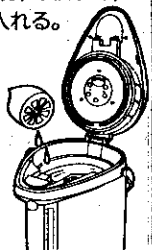

③湯をわかし、約1時間保温する。

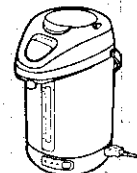

④湯を捨ててスポンジなどで洗い落とし、よくすすぐ。

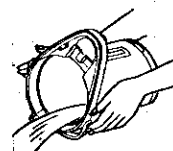

⑤レモンの臭いやクエン酸の味を取るために、再び湯をわかし、その湯を捨てる。
※なお、空だきによる熱変色は取れません。

- ※以上のような変色は、水に含まれる成分の作用によるもので、内容器自体の変色や腐食ではなく、有害ではありません。
- ※クエン酸はお買い求めの販売店で求められます。*価格は平成6年8月現在

部品名	商品番号	標準価格
クエン酸	JP-G24 035	¥300(税別)

⚠ 注意

ⓘ 市販の洗剤を使用した場合はすすぎを十分に
洗剤成分が残るとふきこぼれてやけどの原因

消耗部品の交換

ふたパッキンは消耗部品です。汚れや傷みがひどくなったら、お買い求めになった販売店で、形式名にあった部品をお求めになり、取り換えてください。

●ふたパッキン

柔軟性がなくなったり、亀裂などでふたのすき間から蒸気もれたり、湯が出にくくなったら取り換えてください。

取り換えかた

- ①ふたをはずす。
- ②ネジを3本はずし、ふたカバーをはずす。
- ③ふたパッキンA・Bを取り換える。
- ④蒸気ガイドをはずす。
- ⑤ふたパッキンCを取り換える。

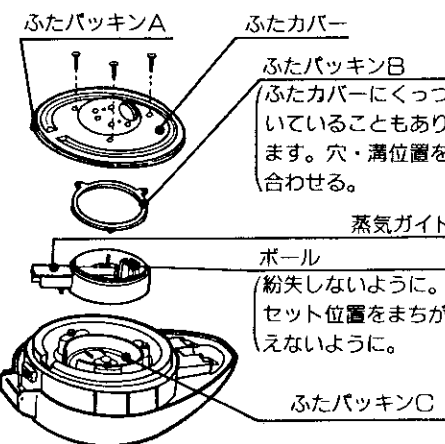
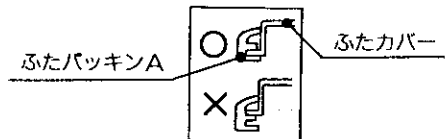

「故障かな?」と思ったら(次の点をお調べください)

こんなときは	お調べいただくこと
湯が沸かない	●プラグがはずれている。 → 接続する。 ●マグネットの先端に鉄片やごみが付着している。 → 取り除く。
湯が出ない・出にくい (電動ボタン、プッシュプレートともに)	●ふたが確実に閉まっていない。 → 確実に閉める。 ●残り湯が少なくなっている。 → 給水する。
湯が出ない・出にくい (電動ボタンを押したとき)	●プラグがはずれている。 → 接続する。 ●マグネットの先端に鉄片やごみが付着している。 → 取り除く。 ●沸とう直後に出湯した。 → 4ページ。
湯が出にくい (プッシュプレートを押したとき)	●ふたパッキンが変形したり、破れたりしている。 → ふたパッキン交換(108ページ)
湯が自然に出る	●水を満水目盛り以上入れた。 → 満水目盛りまで減らす。
湯がにおう	*カルキ臭については水道水に含まれる成分によるものです。故障ではありません。
ランプ表示	沸とうランプと保温ランプが交互に点滅している ●保温を48時間以上続けた。 } 「再沸とう・カルキ抜き」キーを押す。 ●給水するとき、熱湯を入れた。 } ●残り湯がない、水を入れ忘れて空だきました。 } 水を入れ「再沸とう・カルキ抜き」キーを押す。

●上記の処置で直らないときや、その他「おかしい?」と思ったら、一度マグネットプラグをはずし、5秒以上してから再び接続し、操作し直してください。
*以上の点をお調べいただき、その上でご不審の点がありましたら、お求めになった販売店などにご相談ください。

●プラスチック部品について

長年のご使用で、プラスチック部品が傷んでいることがあります。お買い上げの販売店にご相談ください。

●万一、電動ボタンやプッシュプレートを押していないのに出湯したときや、出湯操作をやめても湯が出続けたときは、すぐにプラグを抜いてご使用をおやめください。

こんな場合は故障ではありません!

●使い初めはゴムやプラスチックのにおいがすることがありますが、使用とともに少なくなりますので、そのままお使いください。

●ふたを閉めるとき音がする。これはふたの中に入っているボールの音です。異常ではありません。

●湯沸かし、保温中は湯沸かし音がしますが、異常ではありません。

●保温に切り変わった直後や湯量が少なくなるときに再沸とうさせると、一度蒸気が出ておさまった後、再度蒸気が出てから保温に切り換わることがあります。これはマイコンの働きによるもので異常ではありません。

停電またはコードをはずした後、再通電した場合

動作	再通電時の湯温	
	90℃未満	90℃以上
湯沸かし中	湯沸かしを続ける	保温に切り換わる
保温中	湯沸かしに切り換わる	保温を続ける

仕様

電源	交流100V	
消費電力	湯沸かし時	905W
	保温時(平均)	38W
定格容量	2.2L	
コードの長さ	1.4m	
大きさ (ハンドルを倒した状態)	幅20.1cm 奥行27.2cm 高さ33.5cm	
重さ	約2.3kg	

*保温時の消費電力は平均保温時消費電力です。(室温20℃、満量(安定時))

保証とアフターサービス(必ずお読みください)

■保証書(裏表紙について)

保証書は、必ず「お買い上げ日・販売店名」などの記入をお確かめのうえ、販売店から受取っていただき内容をよくお読みの後大切に保管してください。

保証期間

お買い上げの日から1年です。

■補修用性能部品の最低保有期間

ジャーボットの補修用性能部品の最低保有期間は、製造打ち切り後5年です。

●この期間は通商産業省の指導によるものです。

●補修用性能部品とは、その商品の機能を維持するために必要な部品です。

■ご不明な点や修理に関するご相談は

修理に関するご相談並びにご不明な点は、お買い上げの販売店または最寄りの「ご相談窓口」(別添)にお問い合わせください。

■修理を依頼されるときは「持込修理」

9ページに従って調べていただき、なお異常のあるときは、運転を中止し、お買い上げの販売店に修理をご依頼ください。

●保証期間中は修理に際しましては保証書をご提示ください。保証書の規定に従って販売店が修理させていただきます。

●保証期間が過ぎているときは修理すれば使用できる場合には、ご希望により修理させていただきます。

■消耗部品について

ふたパッキンは消耗部品です。汚れやいたみがひどくなったときは、お買い求めの販売店で、下記の部品番号のものをお求めになり、交換してください。

*価格は平成6年8月現在

部品名	部品番号	標準価格
ふたパッキンA (ふたパッキン・C種)	JP-J22 021	¥700(税別)

愛情点検



長年ご使用のジャーボットの点検を!

●ジャーボットの補修用性能部品の最低保有期間は、製造打ち切り後5年です。

こんな症状はありませんか

- プラグやコードが異常に熱くなる。
- コードに電気がついていたり、熱れると感電したりしなかったりする。
- 蒸気が出続け、保温ランプに切り換わらない。
- その他の異常・故障がある。

お願い

故障や事故防止のため、コンセントからプラグを抜き販売店にご連絡ください。
故障・修理についての費用など詳しくはご来店時にご相談ください。

新商品情報・商品選択など、家電品のお買物相談を承る窓口
0120-312111
お買物相談センター

株式会社 日立製作所 株式会社 日立ホームテック

〒105 東京都港区西新橋 2-15-12 電話 (03)3502-2111