

# 日立食器洗い乾燥機 KF-P45TLSK形

(システムキッチン組み込みタイプ)

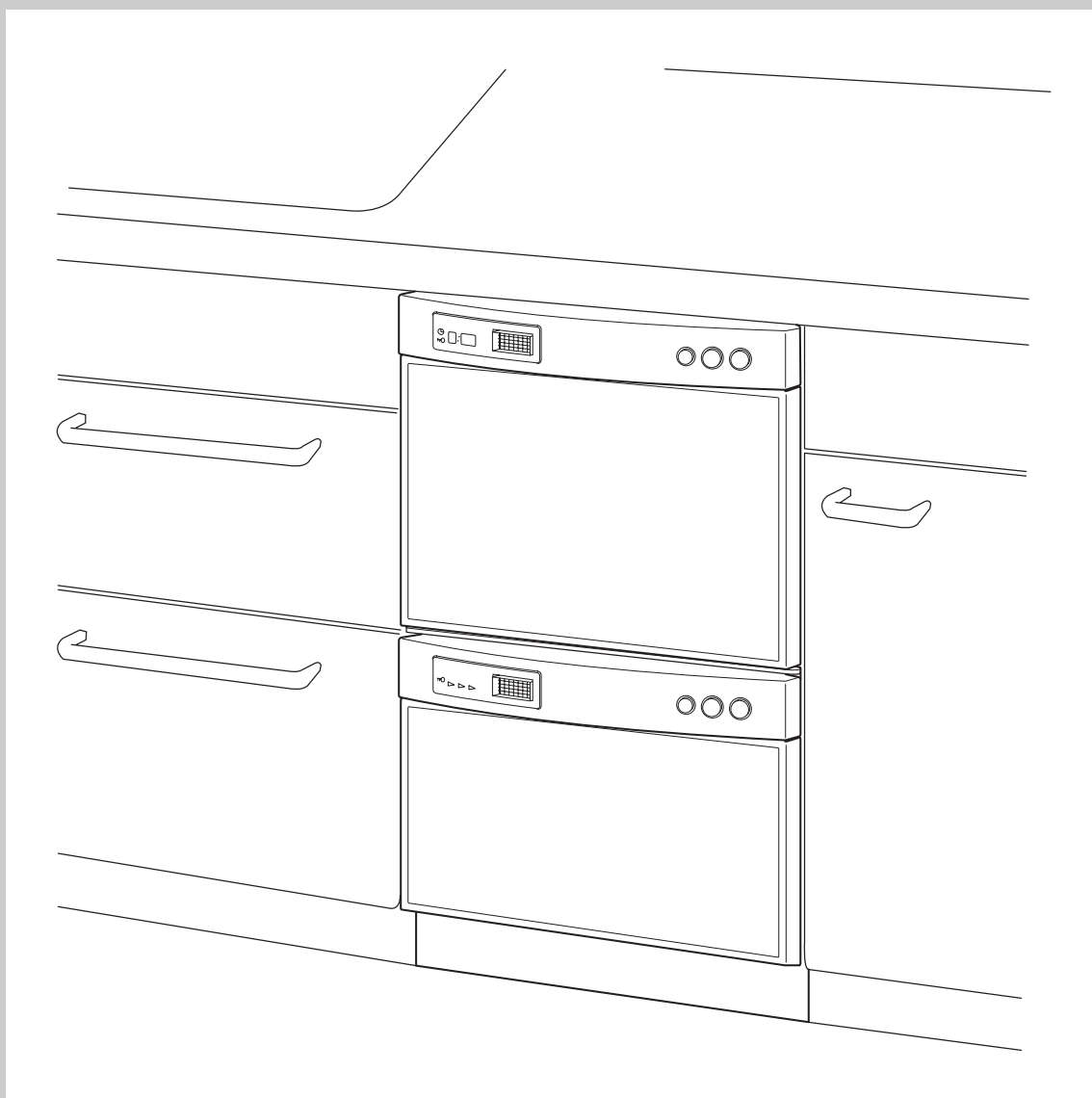

このたびは日立食器洗い乾燥機をお買い上げいただき、まことにありがとうございました。

**この取扱説明書をよくお読みになり、  
正しくご使用ください。**

お読みになったあとは、据付工事説明書・保証書とともに大切に保存してください。

# 特長

## 1 上には食器、下には調理器具 上下で分け洗い

- 家庭用電源(单相100V)で上下同時運転を実現。

## 2 省スペース(45cm幅)なのに、 上下合わせて8人分の食器が洗える 大容量

## 3 ガンコな汚れを「蒸らして洗う」 調理器具コース(下ユニットのみ)

- 蒸らし洗いと高濃度洗浄で汚れをしっかりと洗い流します。

## 4 洗浄効率を高めた「槽内循環方式」

- 少ない水で効率よく洗うから、節水&省エネ。

# もくじ

ページ



ご使用の前に	特長	2	ご使用の前に
	安全上のご注意	4	
	各部のなまえ	8	
	付属品	8	
	操作パネルのなまえとはたらき	10	
食器・調理器具のセット	入れてはいけないもの	12	食器・調理器具のセット
	食器の入れかた(上ユニット)	12	
	調理器具・食器の入れかた(下ユニット)	17	
使いかた	運転前の準備	19	使いかた
	操作の手順	標準コース 21	
		念入りコース 22	
		さっとコース 23	
		ソフトコース 24	
		調理器具・標準コース 25	
		調理器具・念入りコース 26	
		予洗いコース 27	
		乾燥のみコース 28	
	予約タイマーを使うとき	29	
	運転時間の目安	30	
	上・下ユニット同時運転時の動作について	31	
	後始末のしかた	32	
	お手入れのしかた	32	
	困ったなと思われるときは	仕上がりが悪いと思われるときには	
修理を依頼される前に		35	
凍結・停電・断水時の対応について		36	
故障かなと思ったら		37	
食器洗い乾燥機の引き出しかた		38	
その他	アフターサービスと保証について	39	その他
	ご相談窓口	40	
	仕様	40	

# 安全上のご注意



ご使用前に、この「安全上のご注意」をよくお読みのうえ、正しくお使いください。









## ★ここに示した注記事項は

表示内容を見逃して誤った使い方をしたときに生じる危害や損害の程度を、次の表示で区分し、説明しています。

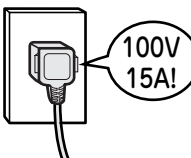
 <b>警告</b>	この表示の欄は、「死亡または重傷などを負う可能性が想定される」内容です。
 <b>注意</b>	この表示の欄は、「傷害を負う可能性または物的損害のみが発生する可能性が想定される」内容です。

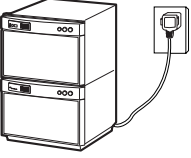
### 絵表示の例

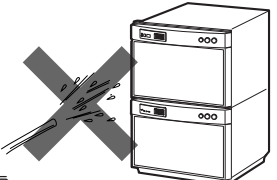
	「警告や注意を促す」内容のものです。
	してはいけない「禁止」内容のものです。
	必ず実行していただく「指示」内容のものです。

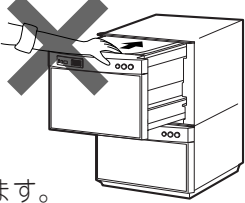
 <b>警告</b>	
 <p><b>分解禁止</b></p> <p>絶対に分解したり修理・改造しない</p> <ul style="list-style-type: none"> <li>● 発火したり、異常動作して、けがをすることがあります。</li> <li>● 修理は、販売店にご相談ください。</li> </ul>	 <p><b>電源</b></p> <p>定格15A以上・交流100Vのコンセントを単独で使う (ブレーカー付の専用回路としてください)</p> <ul style="list-style-type: none"> <li>● 他の器具と併用すると分岐コンセント部が異常発熱して発火することがあります。</li> </ul> 
 <p><b>アース接続</b></p> <p>アース線を確実に取り付け、専用の漏電遮断器を設置する</p> <ul style="list-style-type: none"> <li>● 故障や漏電のときに感電する恐れがあります。アースの取り付けは、必ず電気工事店または販売店にご相談ください。</li> </ul> 	 <p><b>水かけ禁止</b></p> <p>水につけたり、水をかけたりしない</p> <ul style="list-style-type: none"> <li>● ショート・感電の恐れがあります。</li> </ul> 
 <p><b>禁止</b></p> <p>子供など取り扱いに不慣れな方には使わせない</p> <ul style="list-style-type: none"> <li>● やけど、感電、けがをすることがあります。</li> </ul>	 <p><b>指に注意</b></p> <p>ドアを閉めるとき指のはさみ込みに注意する</p> <ul style="list-style-type: none"> <li>● けがの恐れがあります。</li> </ul> 

# 警告



禁止

お子様が中へ入らないように注意する  
また使用後は必ずドアを閉める

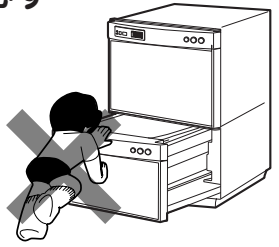

- 中からドアは開きません。



火気禁止

火のついたローソク、蚊取り線香、たばこなどの火気や、揮発性の引火物を近づけない

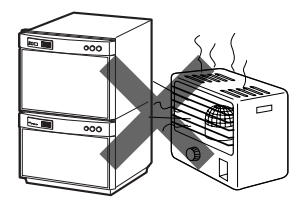

- 変形や火災の恐れがあります。



禁止

運転中または運転終了後30分間は、絶対に洗浄槽や仕切り板面に触れない

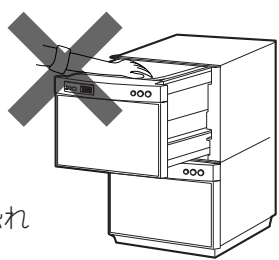

- やけどをする恐れがあります。



禁止

電源コードを傷つけない

（傷つけ・加工・無理な曲げ・引っ張り・ねじり・重いものを載せる・挟み込むなどしない）

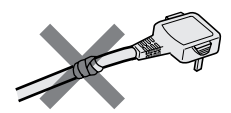

- 電源コードが破損し、火災・感電の原因になります。



禁止

電源コードや電源プラグが傷んだり、コンセントの差し込みがゆるいときは使用しない

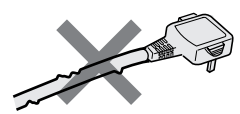

- 感電・ショート・発火の原因になります。



ブレーカーを切る

動かなくなったり、異常がある場合は事故防止のためすぐに専用回路のブレーカーを切って、お買い求めの販売店に、必ず点検・修理を依頼する

- 感電や漏電・ショートなどによる火災の恐れがあります。



足に注意

下ユニットのドアを開閉するときは、足のはさみ込みに注意する



- けがの恐れがあります。

# 安全上のご注意(続き)

## ⚠ 注 意



30分経過  
してから

食器の取り出し、フィルターの  
掃除、お手入れは運転終了後30  
分以上経過してから行う

- やけどをする恐れがあります。



禁止

運転中は絶対にドアを開けない

- 高温の湯気が出てやけどをする恐れがあります。  
洗浄水が高温になっており、手を触れるとやけどをする恐れがあります。



禁止

排気口付近には近づかない

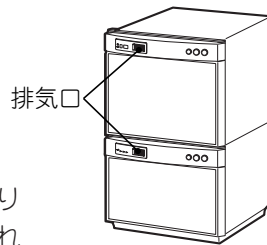

- 湯気・温風により  
やけどをする恐れ  
があります。



禁止

ドアを引き出した部分の側面に  
触れない

- やけどをする恐れがあります。



衝撃禁止

運転中は本体に衝撃を与えない

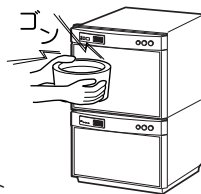

- 感電や漏電・ショート  
による火災の恐れがあ  
ります。



禁止

ドア上面に乗ったり、強い力を  
加えない

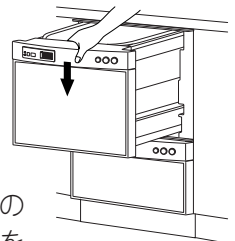

- ドアの変形、本体の  
転倒により、けがを  
する恐れがあります。



やけど注意

給湯機に接続している場合は、  
ほかの水栓から出るお湯に注意  
する

- 高温のお湯が出る場合があり、やけど  
をする恐れがあります。



正しく  
セットする

残菜フィルターは正しくセット  
する

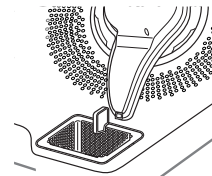

- 大きな残菜がポンプ内に詰まり、  
故障する恐れがあります。

# ⚠ 注意



禁止

## 専用洗剤以外は絶対に使用しない

- 一般の台所洗剤では、泡立ちが多く、正しく運転できません。
- 専用洗剤は、お近くの電気店などでお買い求めください。

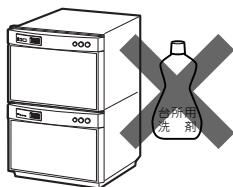

禁止

## 排気口はふさがない

- 乾燥が不十分になる恐れがあります。

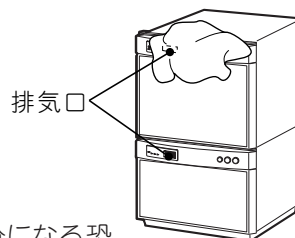

禁止

## 鋭利なものでボタンを押さない

- ボタンの破損や故障、誤動作の原因になります。

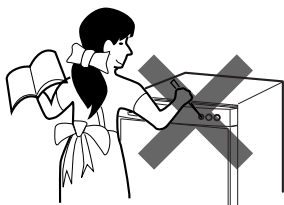

禁止

## 80℃以上のお湯は使用しない

- プラスチック部品の変形や、傷みの原因になります。

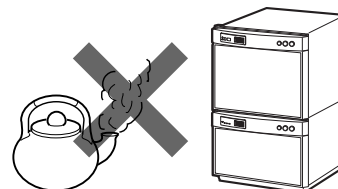

禁止

## ラジオやテレビなどの電子機器は、本体から1m以上離す

- ノイズにより誤動作する恐れがあります。



禁止

## 洗いに運転を止めて乾燥運転をしない

- 汚れがヒーターに付着していやなおいの原因になります。



注意

## 電源停止時でも漏水センサーが検知した場合、ランナーが回転しますので注意してください。

- 手を近付けるとけがをする恐れがあります。

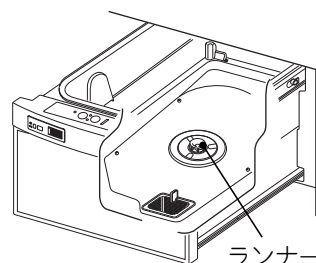

# 各部のなまえ

(👉のあとの数字は主な説明のあるページです)

## 前面

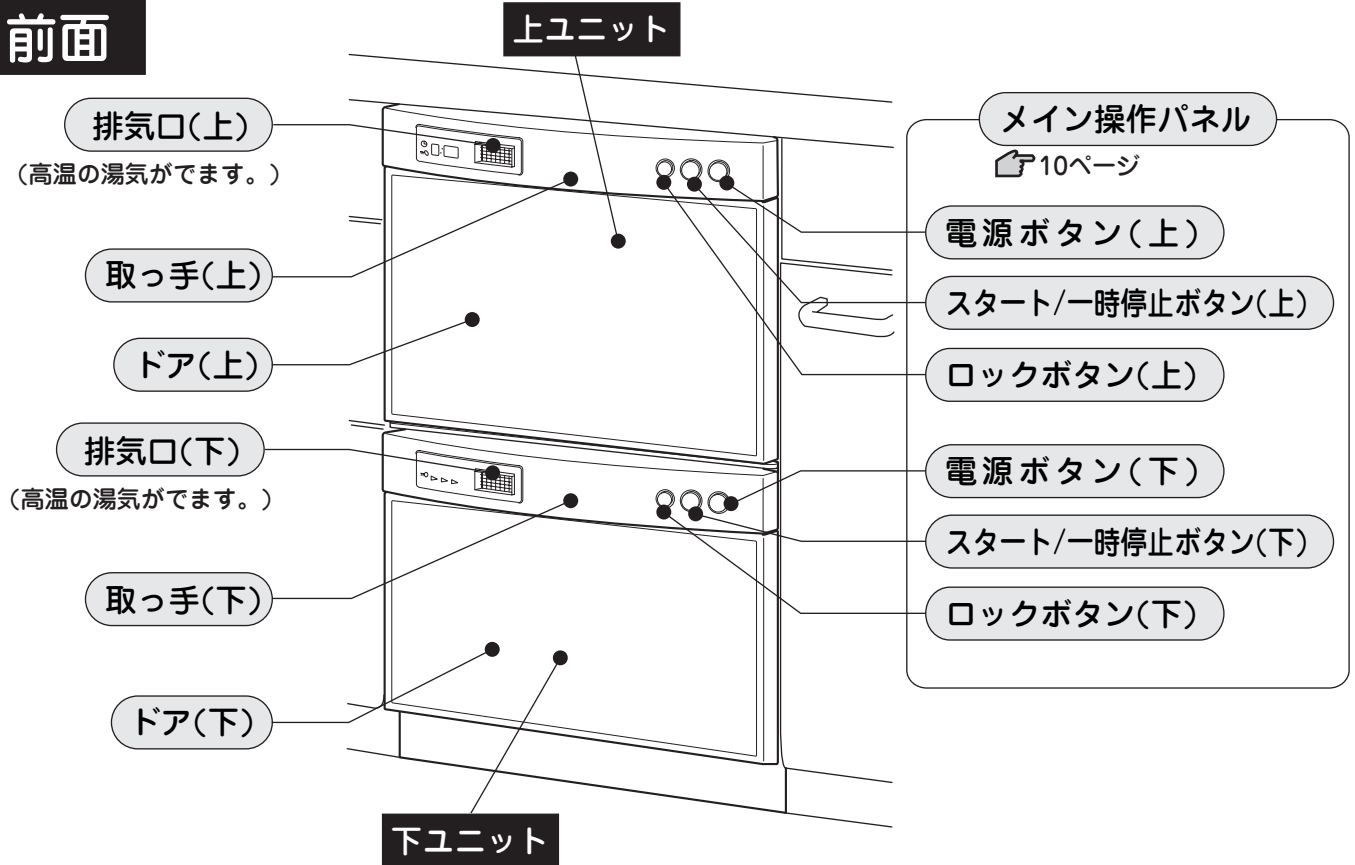

## お願い

- 開いたドアに強い力をかけたり、ドア上面にのったり、ふらさがったりしないでください。  
破損・変形の恐れがあります。
- 開いたドアの上を、調理器台や置き台として利用しないでください。
- ※ ドアを開閉する際、こすれ音が発生する場合がありますが、性能上支障はありません。  
(これは、天板についた水滴をふきとるワイパーのこすれ音です。)
- ※ ドアを開閉する際、カチッという音がしますが、これは槽内天面にある水封用エアパッキンを保護するカバーが動作する音ですので、性能上支障はありません。
- ※ エアパッキンを保護するカバーは、槽内手前側に当たり動作する仕組みとなっており、槽内手前側に、汚れや傷が付くことがありますが、性能上支障はありません。

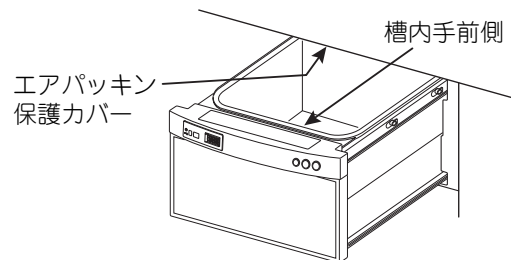
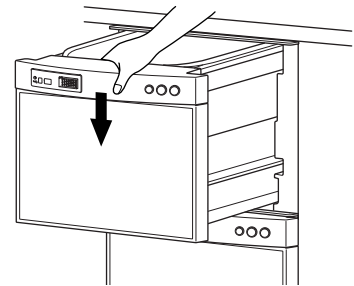

# 付属品

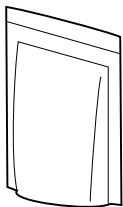

専用洗剤(1袋)

据え付け時に  
必要な付属品一式

別冊の据付工事説明書をご覧ください。



## 庫内

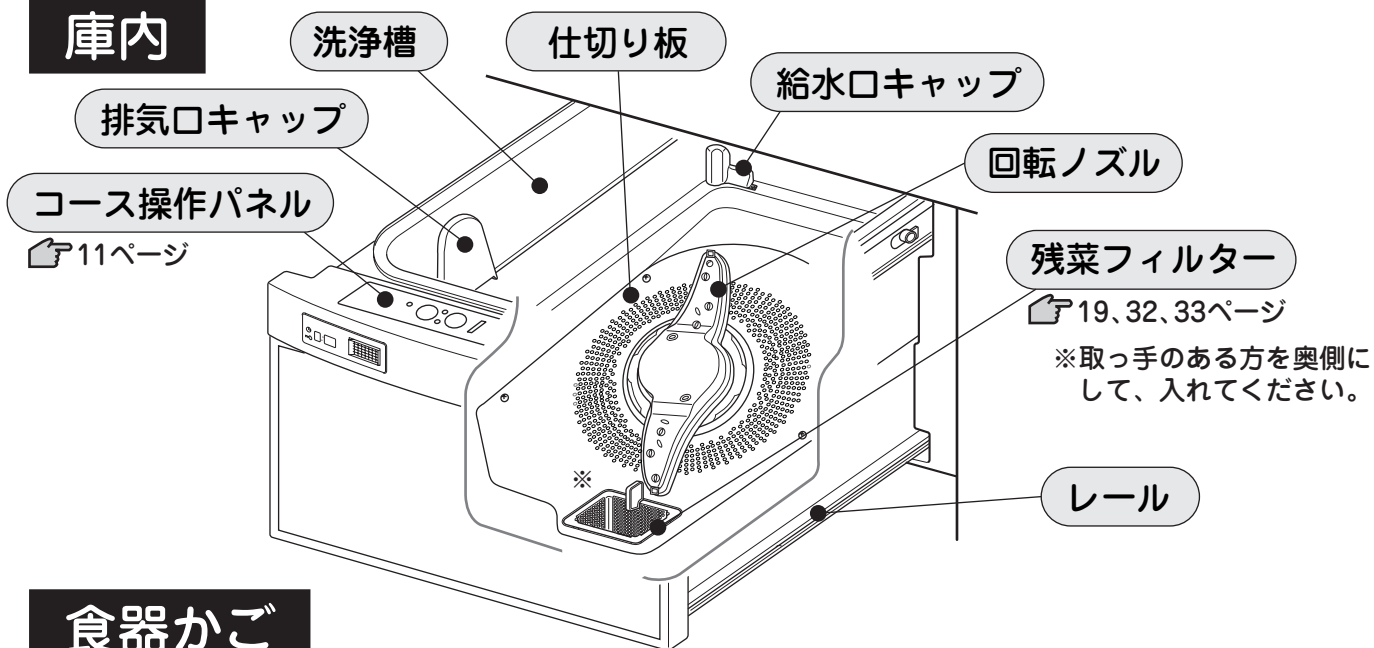

## 食器かご

### 上かご (食器用)

📖 12~16ページ

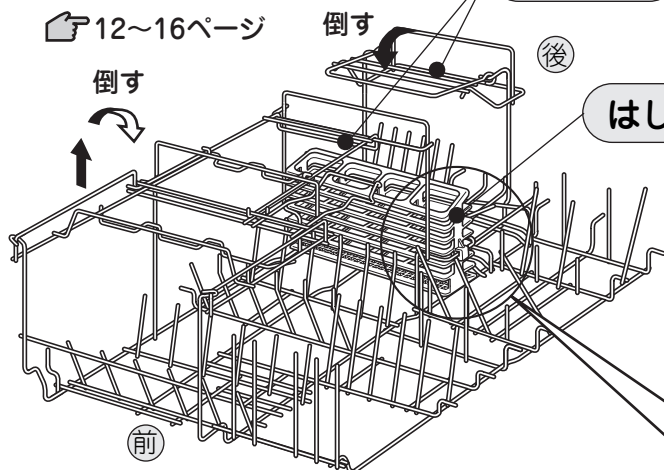

### 下かご (調理器具、食器用)

📖 17、18ページ

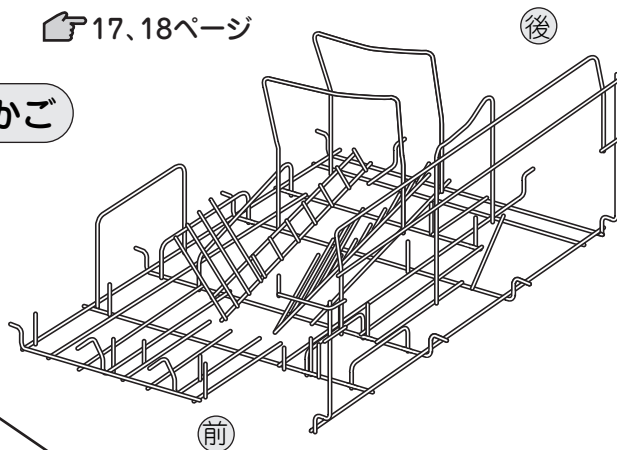

### ご注意

- 上かごを出し入れするときは、湯のみ棚を上かごの上図の矢印のように倒してから、かごの底を持って出し入れしてください。
- 仕切り板のお手入れ(33ページ)をするときなどで上かご、下かごを出し入れする際は、食器、調理器具をすべて出してから行ってください。

※茶わん、汁わん、小皿を入れるときは、下図のように湯のみ棚をたたんでください。

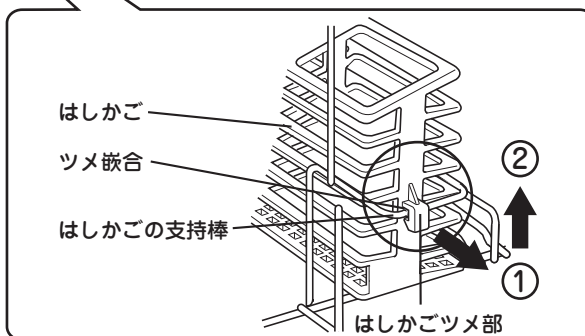
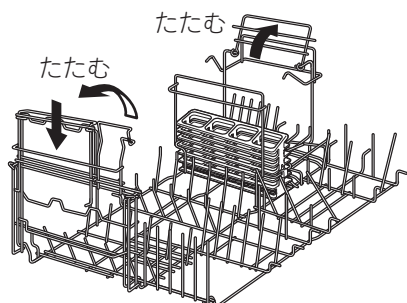

### はしかごの取り外しかた

1. はしかごは、ツメ嵌合になっていますので、はしかご手前側のツメ部を手前に引き(①)ながら、上方へ(②)外します。
2. 上記1と同様にして、反対側(奥側)のはしかごツメ部を外し、はしかごを上方に取り外してください。  
※はしかごをセットするときは、取り外し時と逆の手順で、はしかごの支持棒に、はしかごのツメ部をはめ込んで取り付けてください。

# 操作パネルのなまえとはたらき

## 残り時間・異常報知(上ユニット)

運転中に上ユニットの残り時間の目安を表示します。

- 運転時間は室温、水温、給水量、水道水圧、電源電圧などにより変わりますので、運転途中に残り時間の表示を修正します。👉 30ページ
- 電源ボタンを「入」にしたとき、運転中に一時停止したときは、「- : -」を表示します。

本体(上ユニット)に異常が生じたときは、異常報知をエラー表示で行います。👉 37ページ

### ドライキープ中の表示

表示「- : -」が順次、左から右へ点灯していきます。

→「- : -」→「 : -」→「 : -」

## スタート/一時停止ボタン

運転のスタートと運転を一時停止するときに使います。

- 運転をスタートすると、コースの変更はできません。再設定するときは一度電源ボタンを「切」にし、再度「入」にしてからセットしてください。

### 終了ブザー音を消したいとき

- 電源ボタンを「入」にしたあと、スタート/一時停止ボタンを3秒以上押すと、ブザーが「ピッピッピッ」と鳴り、終了ブザーは鳴らなくなります。
- 終了ブザーを鳴らしたいときは、上記操作を再度行ってください。ブザーが「ピッピッピッ」と鳴り、終了ブザーが鳴る設定になります。

## (メイン操作パネル)

### 上ユニット

予約表示ランプ

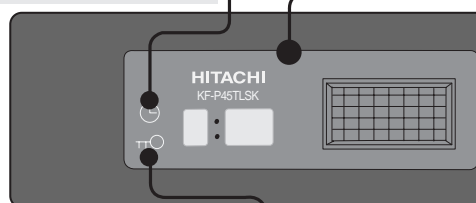

### 下ユニット

ロック表示ランプ

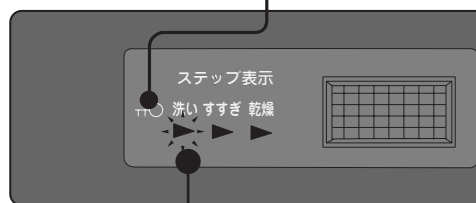

ロック スタート/一時停止 電源 切/入

ロック スタート/一時停止 電源 切/入

## ステップ表示・異常表示(下ユニット)

運転中の行程をランプの点滅でお知らせします。

- 運転中に残っている行程は点灯表示します。(一時停止中も残りの行程が点灯します。)
- 終了した行程や、行わない行程は消灯します。

本体(下ユニット)に異常が生じたときは、異常表示を報知します。👉 37ページ

### ドライキープ中の表示

各行程のランプが順次、左から右へ点灯していきます。

→「▶▶▶」→「▶▶▶」  
「▶▶▶」←

## ロックボタン

やけどやけがの防止のため、運転中に電源「切」や一時停止をしてもドアをロックしています。

ただし、運転が終了するとドアロックは解除され、ドアを開けることができます。

- 工場出荷時はロック設定はしていません。
- 停電のときや電源プラグを抜いたときは、ドアは開きます。ただし、ロック設定はされたままになっています。

### 設定方法

ロックボタンを3秒以上押してください。

- 設定されるとメイン操作パネル左側にあるロック表示ランプ「」が点灯します。

### 解除方法

運転前か一時停止中にロックボタンを3秒以上押してください。

- 解除されるとメイン操作パネル左側にあるロック表示ランプ「」が消灯します。

### ロック設定時のドアの開けかた

一時停止中や運転前に、ロックボタンを押しながらスタート/一時停止ボタンの順に3秒以上両方押してください。

- ロック設定はされたままドアを開けることができます。

# 表示ランプの見かた

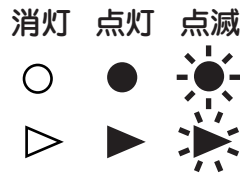

ボタンは必ず中央部を押してください。

ご使用前に

## 電源ボタン

押すと「入」になります。

- 運転が終了すると、電源は自動的に切れます。(オートオフ)

\* 電源「切」の状態でも常時水れを検知するため約4.5Wの電力を消費しています。

## 予約ボタン

予約運転時の仕上がり時間を設定するときに使います。

- ボタンを押すごとに下記のように設定時間が変わります。

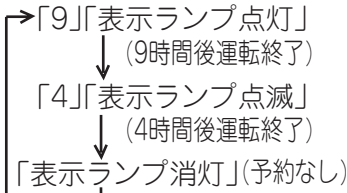

## コースボタン(上ユニット)

食器の汚れ具合に応じて4種類のコースと「予洗い」「乾燥のみ」のコースが選べます。

- 「標準」コース 21ページ
- 「念入り」コース 22ページ
- 「さっと」コース 23ページ
- 「ソフト」コース 24ページ
- ボタンを押すごとにコースの表示が「標準」→「念入り」→「さっと」→「ソフト」→「乾燥のみ」→「予洗い」と切り換わります。
- 電源ボタンを「入」にすると、前回ご使用されたコースが表示されます。(「予洗い」コースは除きます。)

## (コース操作パネル)

### 上ユニット



### 下ユニット



## 乾燥ボタン

乾燥の種類を切り換えるときに使います。

- ボタンを押すごとに、下記のように乾燥の設定が変わります。

### 食器・調理器具「標準」「念入り」コース 食器「さっと」「ソフト」コースの場合

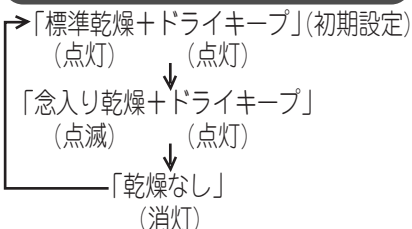

\* 念入り乾燥は各コースの標準乾燥時間を30分長くした時間となります。

### 「乾燥のみ」コースの場合

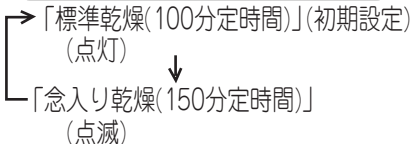

\* 「乾燥なし」「乾燥のみ」「予洗い」コースの場合は、ドライキープは動作しません。

### ドライキープの設定について

ドライキープは工場出荷時は、設定されています。

### (設定解除方法)

電源ボタンを「入」にしたあと、「乾燥のみ」「予洗い」コース以外のコースを選択し、乾燥ボタンを3秒以上押してください。

- 解除されるとドライキープのランプが消灯します。
- 再びドライキープを設定したい場合は、上記操作を再度行ってください。

### ドライキープとは

- 乾燥運転終了後の食器や庫内の結露を防ぐために、約2時間ヒーターを入れず送風1分と休止4分を繰り返す間欠送風運転を行います。
- ドライキープ終了後は、ブザーは鳴らず、電源が「切」になります。
- ドライキープ中に一時停止後、ドア開または電源ボタンを押すと、ドライキープは終了します。

## コースボタン(下ユニット)

調理器具や食器の汚れ具合に応じてそれぞれ2種類のコースと「予洗い」「乾燥のみ」のコースが選べます。

- 調理器具「標準」コース 25ページ
- 調理器具「念入り」コース 26ページ
- 食器「標準」コース 21ページ
- 食器「念入り」コース 22ページ
- ボタンを押すごとにコースの表示が調理器具「標準」→調理器具「念入り」→食器「標準」→食器「念入り」→「乾燥のみ」→「予洗い」と切り換わります。
- 電源ボタンを「入」にすると、前回ご使用されたコースが表示されます。(「予洗い」コースは除きます。)
- 乾燥運転に入る前に、お知らせのブザーが鳴ります。

\* 「コース」ボタンを押すと、ブザーが「ピッ」と鳴り、基準設定に戻ると、「ピピッ」と鳴ります。

(上ユニットでは「標準」、下ユニットでは調理器具「標準」が基準設定です。)

# 食器の入れかた

## ●洗ってはいけないものがあるか確認する

- カットグラス、クリスタルグラスなどの高級ガラス食器。  
\*白くにごったり、割れたりします。



- プラスチック容器で耐熱90℃以下のもの。  
(耐熱表示のないもの)  
\*変形します。

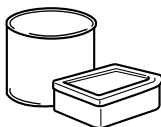

- プラスチック容器などの、軽くて小さい食器。  
\*噴射水で飛ばされて、かごの間から落ちる場合があります。

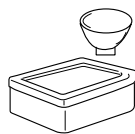

- 漆塗り食器、重箱、金箔入りの食器。  
\*はがれる恐れがあります。

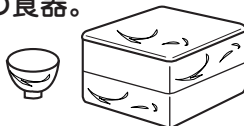

- フッ素加工をしたフライパンなどで、表面に傷やはがれのあるもの。  
\*コーティングがはがれる恐れがあります。



- 銀製食器、洋銀製食器。  
\*金色に変わり、その後黒くなります。

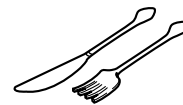

- びんや、とっくり、哺乳びんなどの食器。  
\*口の小さいものは、中が洗えません。



- ひびの入った食器や貫入(かんにゅう)食器(ひび割れ模様の食器)。  
\*割れる恐れがあります。  
\*変色します。



- アルミ製の鍋や食器。  
\*白くなりその後、灰色に変色します。

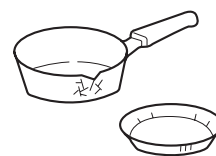

- 鉄製の包丁やフライパン。  
\*さびることがあります。



## ●5人分の標準的な食器の入れかた

**上ユニットの場合** (下ユニットの場合は、17ページをご参照ください。)

### 標準食器容量

#### ご注意

- 大皿、中皿の大きさによっては、入らない場合もあります。重ならないように入れてください。
- 直径27cm以上の大皿は入りません。

大皿(直径24cm) …… 5点  
(27cmの場合は、2点)

中皿(直径18cm) …… 5点  
(隣に27cmの大皿を入れた場合は、中皿2点)

小皿(直径12cm) …… 5点

茶わん(直径12cm) …… 5点

汁わん(直径12cm) …… 5点

湯のみまたはコップ(直径6cm) …… 10点  
(高さ10cm) (高さ11cm)

(大皿27cmの場合は、9点)

小物(長さ24cm以下)

(はし  
ナイフ、フォーク  
スプーン、しゃもじ)

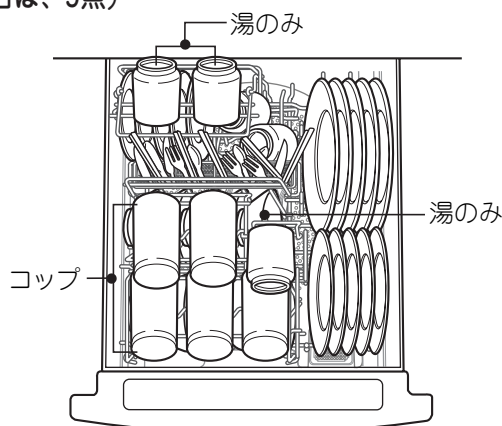
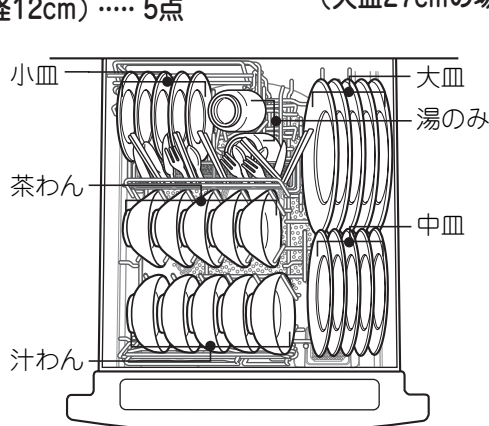

## ● 食器を入れる手順

**セットのポイント** (食器の大きさ、形状により、セット例どおりに入らないものがあります。)

- 食器の内面(汚れた面)を矢印の方向に向けて、入れてください。
- 食器と食器の間に必ずすき間ができるように入れてください。
- スプーン、フォーク類は汚れた方を上側に向け、また、はしは下側に向け、お互いに重ならないように入れてください。
- コップの数が少ない場合は、手前につめて入れてください。

### 1 小皿を入れる

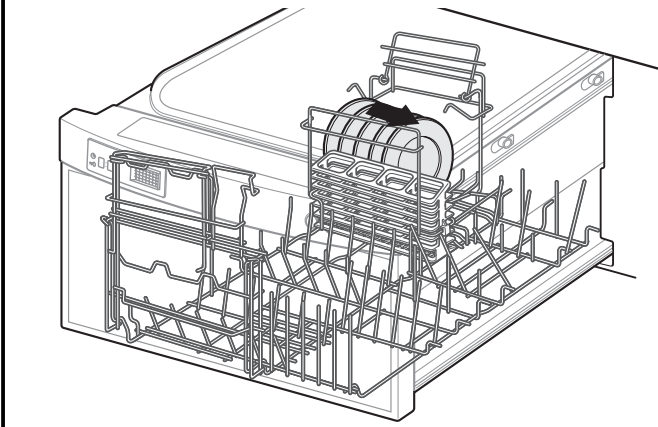

### 4 大皿を入れる

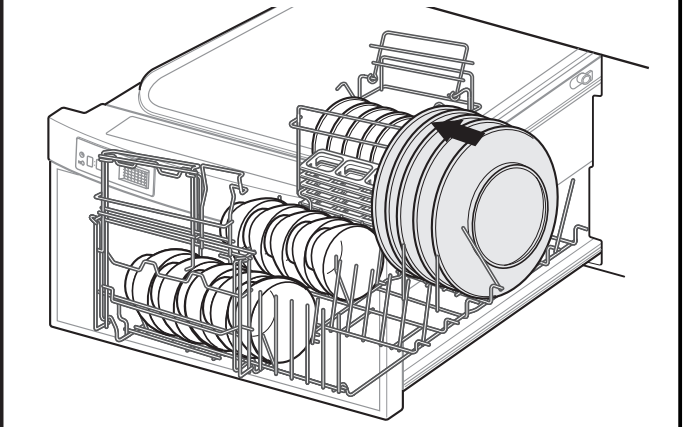

### 2 汁わんを入れる

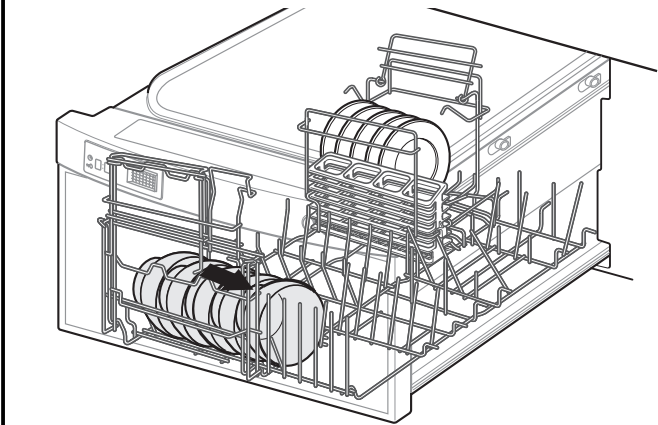

### 5 中皿を入れる

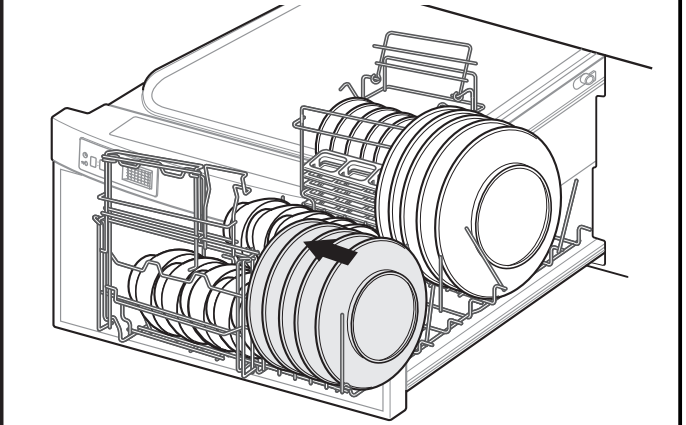

### 3 茶わんを入れる

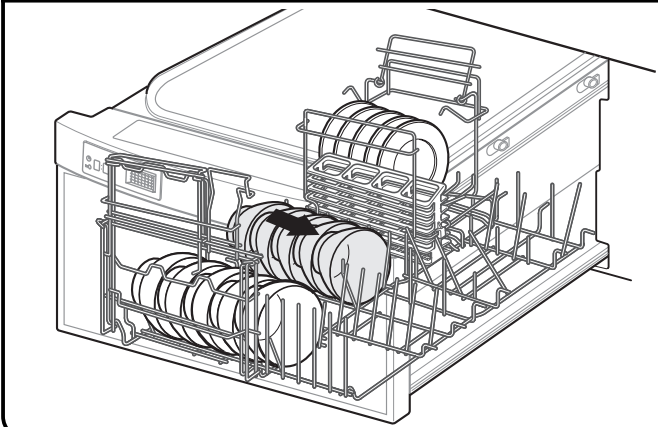

### 6 湯のみを2個入れたあと、湯のみ棚を倒す

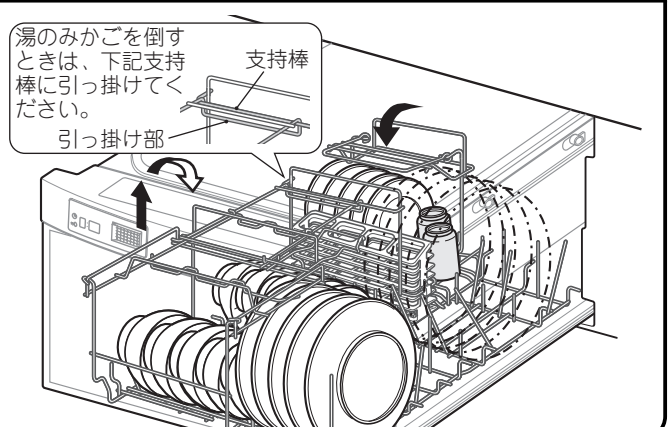

# 食器の入れかた(続き)

## 7 湯のみを入れる

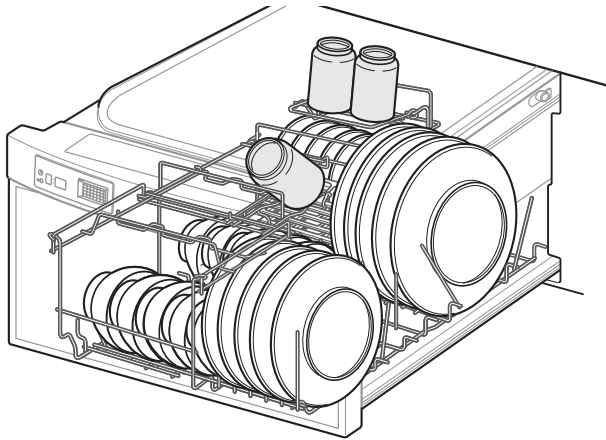

## 9 はしかごに、はし、スプーンなどを入れる

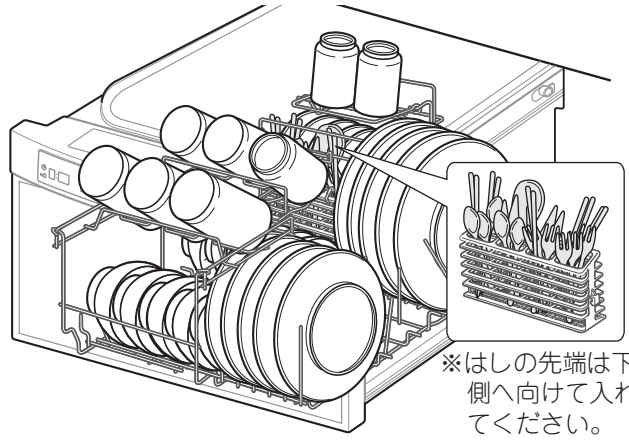

## 8 コップを入れる

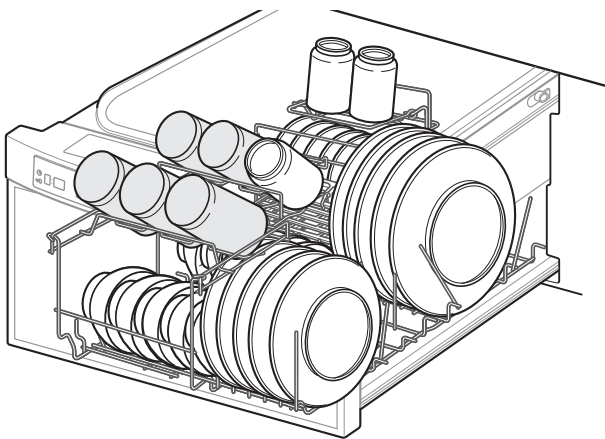

### 食器の取り出し方

- 食器を取り出すときは、入れたときの逆の順序で1点ずつ取り出してください。
- 食器は、数枚同時に取り出さないでください。  
\* 食器どうしが当たって割れる恐れがあります。

## さいばし、包丁、まな板のセットのしかた

さいばしや包丁

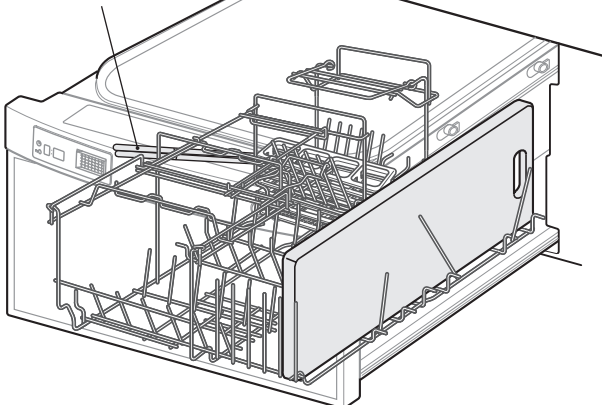

- **さいばし**：さいばしは横にしてセットする。  
\* はしかごに入れると、洗浄槽の上面からはみ出して、ドアが閉まらなかったり、天板上面に取り付けられている水封用パッキンが破れ、水もれの恐れがありますので、絶対にはしかごには入れないでください。
- **包丁**：刃先は下に向けてセットする。  
\* 刃を上向きに入れると、手を切る恐れがあります。  
\* 鉄製の包丁や刃先が鋼のものはさびることがありますので、入れないでください。
- **まな板**：汚れている面を内側へ向けてセットする。  
\* まな板のサイズは22cm(縦)×38cm(横)×1.5cm(厚さ)以下のものがセットできます。  
\* プラスチックのまな板は、耐熱温度90℃以上のものを使用してください。  
\* 木製のまな板は、表面の傷に入り込んだ汚れが洗えない場合がありますので、プラスチック製のものをお勧めします。

## 27cmの大皿のセットのしかた

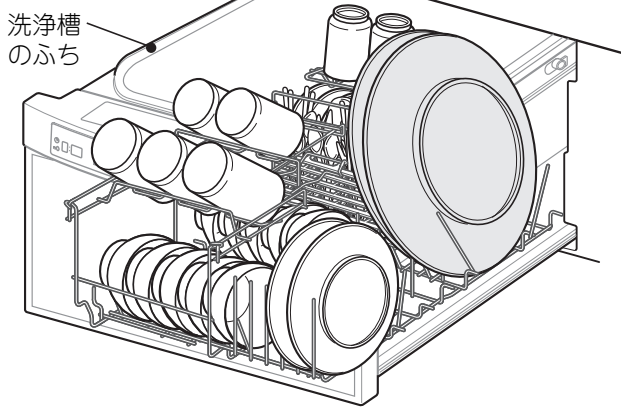

- 27cmの大皿をセットする場合は、セットできる食器容量が変わります。12ページの標準食器容量をご参照ください。
- 27cm以上の大皿はセットしないでください。(16ページをご参照ください)
- 洗浄槽のふちより出ないようにしてください。

食器・調理器具の収納

## いろいろなメニューに合わせたセット例

### 朝食の場合(和食)

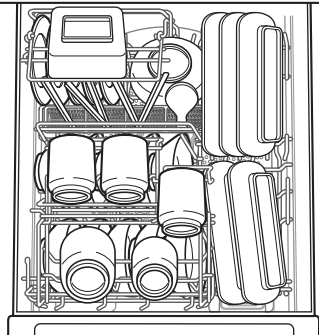

- |         |    |
|---------|----|
| (湯のみ棚)  |    |
| 湯のみ     | 5点 |
| 小ばち     | 1点 |
| (食器かご)  |    |
| 中皿(焼き魚) | 5点 |
| つけもの皿   | 1点 |
| 小皿      | 5点 |
| 汁わん     | 5点 |
| 茶わん     | 5点 |
| おはし     | 5点 |
| しゃもじ    | 1点 |

### ラーメンの場合

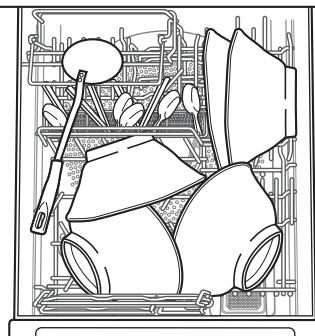

- |        |    |
|--------|----|
| (湯のみ棚) |    |
| おたま    | 1点 |
| (食器かご) |    |
| ラーメンばち | 5点 |
| れんげ    | 5点 |
| おはし    | 5点 |
| さいばし   | 1点 |

### 朝食の場合(洋食)

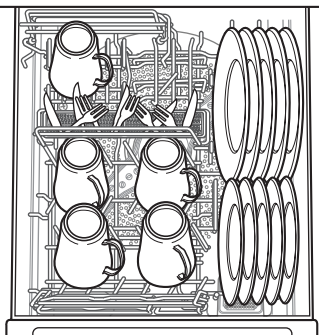

- |            |    |
|------------|----|
| (湯のみ棚はたたむ) |    |
| (食器かご)     |    |
| 大皿         | 5点 |
| 中皿         | 5点 |
| マグカップ      | 5点 |
| フォーク       | 5点 |
| ナイフ        | 5点 |

### どんぶり物の場合

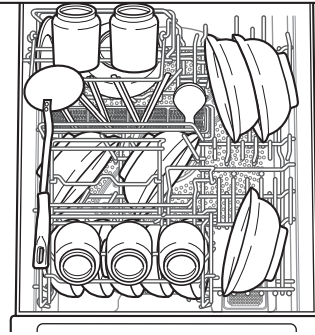

- |        |    |
|--------|----|
| (湯のみ棚) |    |
| 湯のみ    | 5点 |
| おたま    | 1点 |
| (食器かご) |    |
| どんぶりばち | 5点 |
| 汁わん    | 5点 |
| つけもの皿  | 1点 |
| 小皿     | 1点 |
| おはし    | 5点 |
| しゃもじ   | 1点 |

### カレーの場合

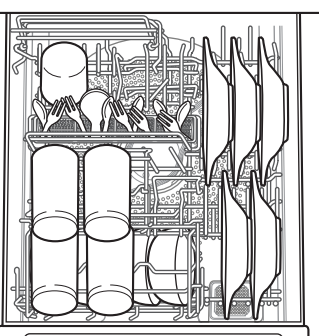

- |        |    |
|--------|----|
| (湯のみ棚) |    |
| コップ    | 4点 |
| (食器かご) |    |
| カレー皿   | 5点 |
| サラダ皿   | 5点 |
| コップ    | 1点 |
| スプーン   | 5点 |
| しゃもじ   | 1点 |
| フォーク   | 5点 |
| さいばし   | 1点 |

### ビアジョッキの場合

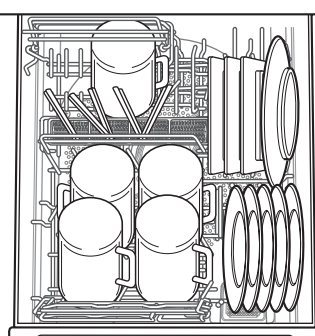

- |            |    |
|------------|----|
| (湯のみ棚はたたむ) |    |
| (食器かご)     |    |
| ビアジョッキ     | 5点 |
| おはし        | 5点 |
| 角皿         | 3点 |
| 大皿         | 1点 |
| 取り皿        | 5点 |

# 食器の入れかた(続き)

## ●食器をセットするときのご注意

※ドアが引き出せなくなったときは無理に開けようとしないで、販売店にご連絡ください。

## ドアが引き出せなくなったり、本体上面のパッキンを傷つけないために

下図のように洗浄槽のふちから、コップや食器類、調理器具が出ないようにセットしてください。

このような状態でドアを無理に押し込むと本体上面にあたり、

- 本体上面のパッキンの傷つきによる故障
- 本体・食器類の変形、破損
- ドアが引き出せない

などの原因になります。

**1** 規定外の大皿(直径が27cmを超えるもの)はセットしないでください。

洗浄槽のふちからはみ出る皿は、入れないでください

洗浄槽のふち

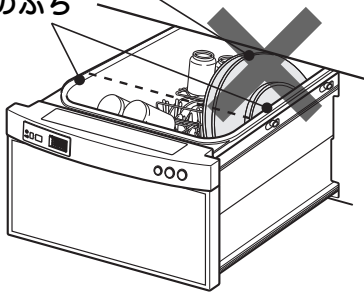

**2** 包丁やナイフ、フォークなどの先がとがっていて、長さが24cmを超えるものは、はしかごにセットしないでください。さいばし、おたまなどは、はしかごにセットしないでください。

包丁は、はしかごの横に刃先を下に向けて入れてください

パッキン

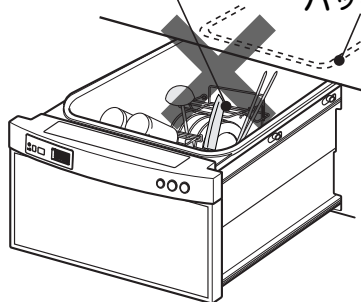

**3** まな板やフライパンなどは、セットした食器の上に重ねて入れないでください。(きれいに洗えません)

食器の上に重ねないでください

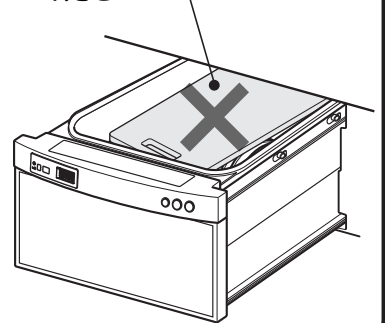

## きれいに洗い乾燥するために

●コップまたは湯のみは横向きや上向きにしないように入れる(洗いや乾燥ができません。)

●糸底部には水滴が残る場合があります

●湯のみ棚の端のストッパーから、はみ出して入れない(きれいに洗えません。)

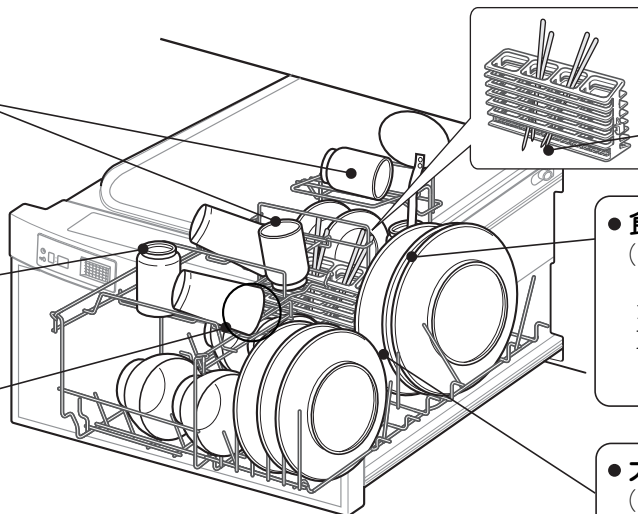

●はしかごから、はみ出さないように入れる(回転ノズルに当たります。)

●食器は重ねて入れない(きれいに洗えません。)

かごの支持棒

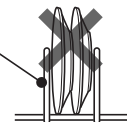

一つのスパンに皿を2枚以上入れない

●大皿、中皿を重ねないようにする(きれいに洗えない場合があります。)



千鳥にセットする。



# 調理器具・食器の入れかた

## ● 調理器具の標準的な入れかた

**下ユニットの場合** (上ユニットの場合は、12ページをご参照ください。)

### 標準調理器具容量

なべ(22cm以下)	…1点
なべブタ	…1点
ボール(大)(26.5cm以下)	…1点
ボール(中)(20cm以下)	…1点
フライパン(26cm以下)	…1点
おたま	…1点
フライがえし	…1点

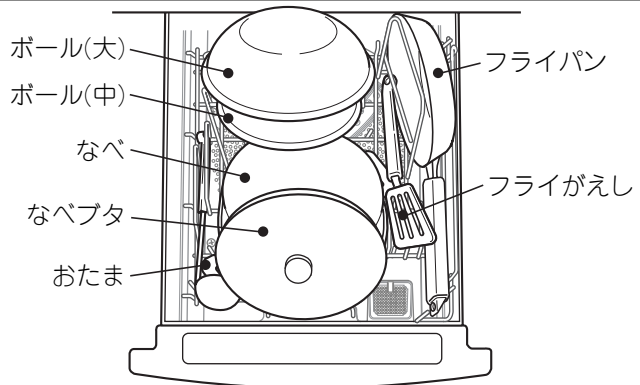

## ● 調理器具を入れる手順

**セットのポイント** (調理器具の大きさは目安であり、セットのしかた、取っ手部の形状により入らないものがあります。)

- 調理器具の内面(汚れた面)を矢印の方向に向けて、なるべく下向きになるようにセットしてください。洗いが良くなります。
- 調理器具が重ならないようにセットしてください。  
\* 焼きこげや、焦げつきは落ちませんので、あらかじめ手で落としてからセットしてください。

### 1 おたま、フライがえしを入れる

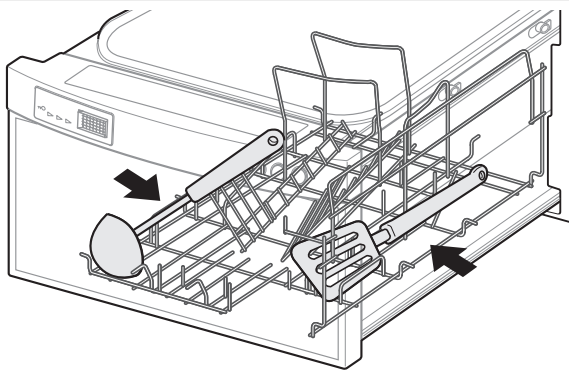

● 洗浄槽に当たらないようにセットしてください。

### 3 ボールを入れる

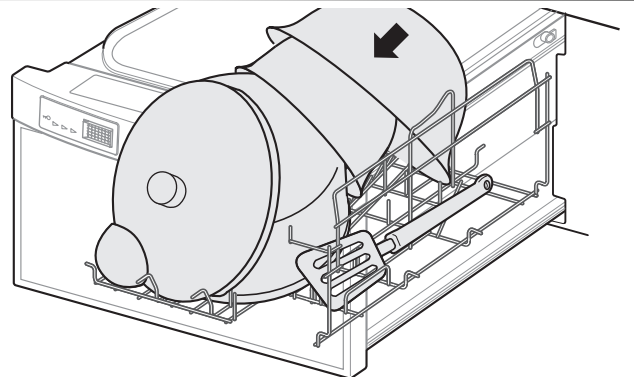

● ボールは汚れた面をなるべく下向きになるようにセットしてください。

### 2 なべ、なべブタを入れる

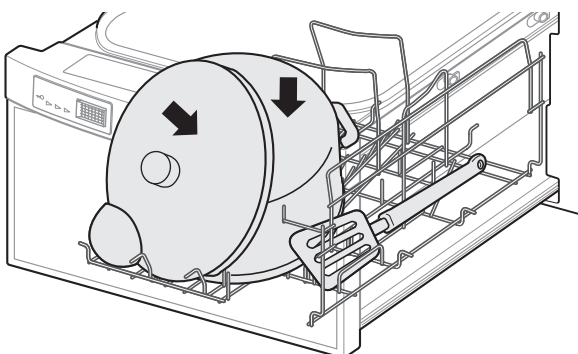

### 4 フライパンを入れる

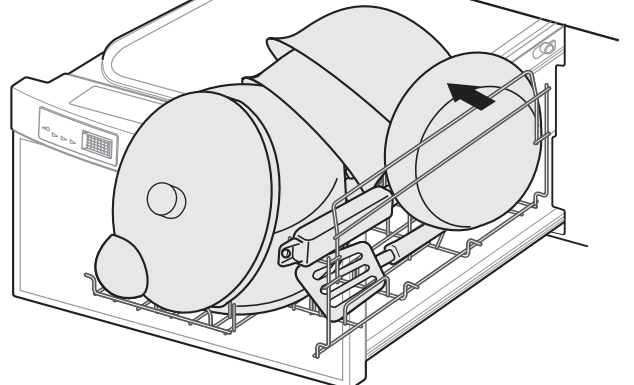

# 調理器具・食器の入れかた(続き)

## いろいろなメニューに合わせたセット例

### 和食の場合(土なべ)

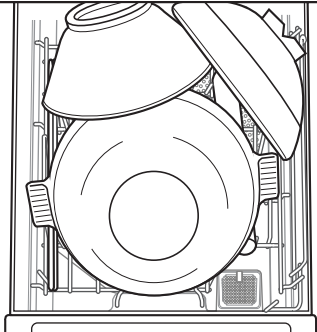

土なべ 1点  
土なべフタ 1点  
すりばち 1点  
すりこぎ 1点  
さいばし 1点

### 中華の場合(中華なべ)

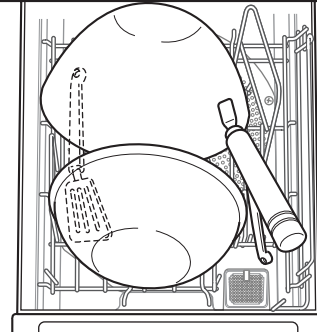

中華なべ 1点  
ポール 1点  
おたま 1点  
フライがえし 1点

※中華鍋など、鉄製の調理器具は、運転終了後、速やかに取り出し、食用油などを塗布してください。

### 洋食の場合(パスタなべ)

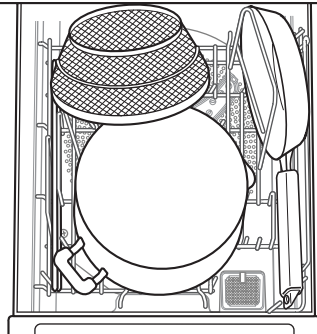

パスタなべ 1点  
フライパン 1点  
ざる 1点  
さいばし 1点

### 3人分の食器の場合

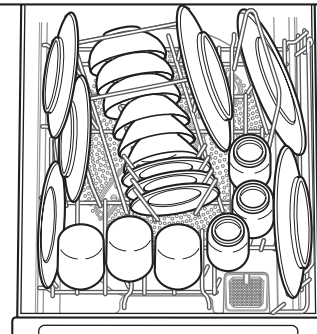

大皿 3点  
中皿 3点  
小皿 3点  
茶わん 3点  
汁わん 3点  
コップ 3点  
湯のみ 3点

## ●調理器具・食器をセットするときのご注意

### きれいに洗い乾燥するために

●ボールやなべフタ、食器は上向きにしないように入れる  
(乾燥できません。)

●おたま、フライがえしは洗浄槽に当たらないように入れる  
(きれいに洗えません。)

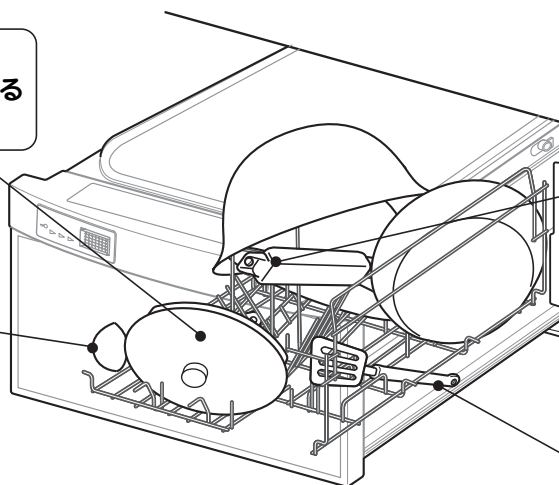

●庫内の上面から、調理器具がはみ出さないように入れる  
●おたま、フライがえしは寝かせて入れる  
(ドアが閉まらなかったり、調理器具の変形・破損、パッキンの傷つきなどにより本機の水もれ、故障の原因になります。)

●調理器具や食器が、かごの下にはみ出さないように入れる  
(回転ノズルに当たります。)

### ご注意

●なべフタなどで、ふちの部分が袋状になっているものは、乾燥できません。

※ドアが引き出せなくなったときは無理に開けようとしないで、販売店にご連絡ください。

# 運転前の準備

## 1 残菜フィルターが正しくセットされているかを確認する

※取っ手のある方を奥側に入れてください。

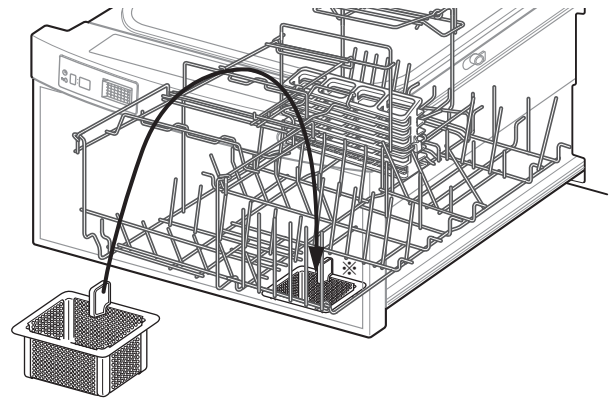

残菜フィルター

## 2 食器の残菜を取り除く

- 魚の骨、つまようじなどの硬いものや、目詰まりしやすいものは取り除いてください。
- グラタンの焦げつき、茶わんむしや鍋の焼けこげなど頑固な汚れは、食器洗い乾燥機では落ちませんので、あらかじめ手で落としてください。

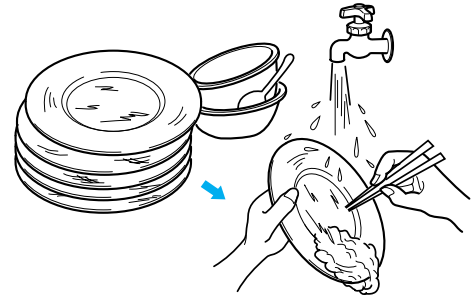

食事が終わったら、できるだけ早く(30分以内に)洗うようにしてください。

※食器類の表面が乾くとかたまって落としにくくなるためです。

### 落ちない汚れ

- 手洗いでも落としにくい汚れは、そのまま入れてもきれいに洗えません。こすり落としてから入れるか、手洗いしてください。

(例) グラタンの焦げつき



茶わんむしの焼けこげ



鍋の焼けこげ



口紅の汚れ



## 3 食器を入れる

「食器の入れかた」上ユニットの場合 12ページ、下ユニットの場合 17ページ、をご覧ください。

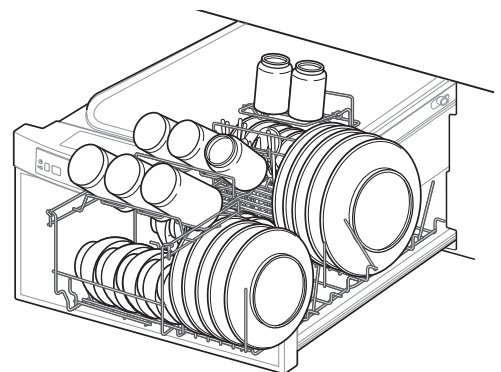

# 運転前の準備(続き)

## 4 専用洗剤を入れる

専用洗剤を直接槽内全体にふりかける。

- 食器洗い乾燥機専用洗剤、「フィニッシュ」「ハイウォッシュ」「チャーミー」「ソホロン」などの低発泡洗剤を使用してください。

(上ユニットの場合)

- 洗剤は、1回につき約4.5gを入れます。市販の小さじ  
(洗剤容器に付いている計量スプーンまたは市販の小さじ1杯が約4.5gです。)
- 汚れの多いときは、洗剤を多め(約9g)に入れてください。

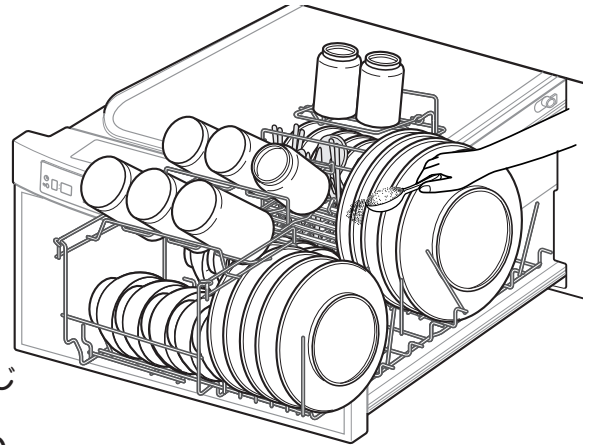

(下ユニットの場合)

- 調理器具コースを運転するときは、洗剤は、1回につき約13.5g(計量スプーンまたは市販の小さじ3杯)を入れます。(上ユニットの運転コースの約3倍)
- 食器コースで運転するときは、洗剤は、1回につき約4.5g(計量スプーンまたは市販の小さじ1杯)を入れます。(上ユニットの運転コースと同じ)

### ご注意

- 上ユニットで運転する場合と、下ユニットの食器「標準」コース、および、食器「念入り」コースで運転する場合は、洗剤の量は最大9gまでにしてください。
- ※ 洗剤を9g以上入れますと泡立ちがひどくなり、運転できなくなります。(下ユニットの調理器具コースは、「蒸らし洗い」を行っており、泡立ちが発生しにくい運転制御となっていますので、約13.5gの洗剤を入れても、運転に支障はありません。)

## 洗剤について(必ず下記専用洗剤をお使いください)

- 本体には食器洗い乾燥機用専用洗剤が付属されています。
- 推奨する食器洗い乾燥機の専用洗剤としては、「フィニッシュ」と「ハイウォッシュ」「チャーミー」「ソホロン」があります。専用洗剤メーカーへ直接ご注文する場合は、次のフリーダイヤルでお問い合わせください。

食器洗い乾燥機用専用洗剤



「フィニッシュ」 : 0120-120620 レキットベンキーザー(株)

「ハイウォッシュ」 : 0120-063480 丸山サービス(株)

「ソホロン」 : 0120-261610

### ご注意

- 推奨以外の専用洗剤や業務用洗剤などを使用しますと、洗剤が残ったり、泡立ちがひどく運転ができなくなり、電気部品が故障する場合があります。電気部品が故障した場合は、お買い上げの販売店にご相談ください。
- 専用洗剤は湿気を含むと固まって溶けにくくなりますので、開封後は湿気を含まないように密閉して乾燥した場所に保存してください。
- 推奨以外の専用洗剤で、特に粉石けんを使用しますと石けんカスが電気部品などに付着し、正常に運転できなくなることがありますので、粉石けんのご使用はお控えください。万一ご使用され、異常報知で動作が途中停止した場合は、以下の手順で槽内を洗浄してください。



台所用洗剤

- ・ クエン酸による洗浄 : 日立ジャーポット補修部品 商品番号 : JP-G24A  
商品名 : ジャーポット洗浄用クエン酸(40g×4包入り)  
または、クエン酸100%の市販品をお使いください。

- ・ 洗浄方法 : 洗浄槽に上記洗浄剤を入れ、しばらく置き、食器を入れずに標準コースで運転をしてください。槽内部の石けんカスを取り除き、洗浄いたします。

# 操作の手順

## 標準コース (上ユニット)

食後すぐに食器を洗うとき  
普通の汚れの食器を洗うとき

### メイン操作パネル



### コース操作パネル



## 食器標準コース (下ユニット)

食後すぐに食器を洗うとき  
普通の汚れの食器を洗うとき

### メイン操作パネル

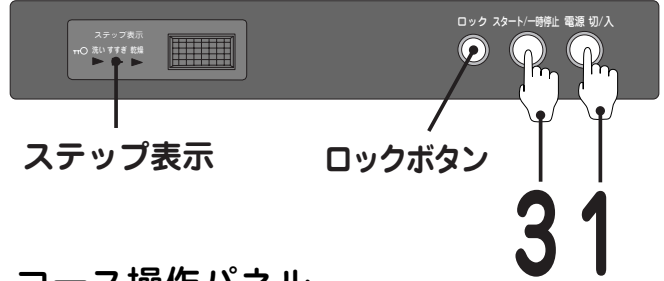

### コース操作パネル

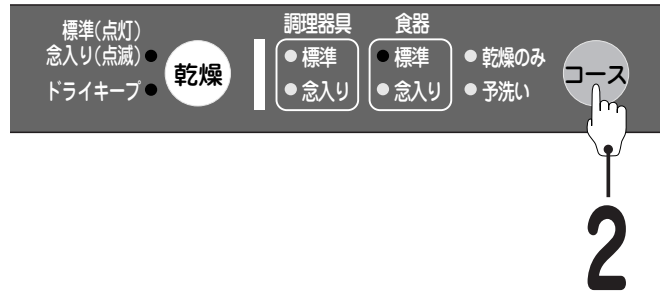

## 1 電源ボタン を押す

電源 切/入

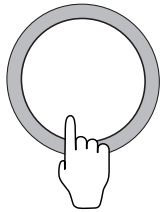

電源を入ると、前回の使用されたコースが設定されています。運転が終了すると、電源が自動的に切れます。

## 2 コースボタン で標準コース を選ぶ

- 前回と同じコースであれば、選ぶ必要はありません。



コースボタンを押すごとに、コースが切り換わります。

☞ 11ページ

- ※1 乾燥の種類を変えたい場合は、乾燥ボタンを押してください。☞ 11ページ
- ※2 ドアをロックさせたい場合は、ロックボタンを3秒以上押してください。☞ 10ページ
- ※3 ドライキープについて ☞ 11ページ

## 3 スタート ボタンを押す

スタート/一時停止

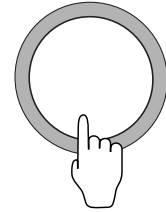

運転が開始されます。

## 後 始 末

- 残菜フィルターは、ご使用ごとに取り外し、掃除してください。☞ 32ページ

# 操作の手順(続き)

## 念入りコース (上ユニット)

食後数時間たって食器を洗うとき  
油の多い洋食、中華料理などの食器を洗うとき

### メイン操作パネル



残時間表示・  
タイマー

ロックボタン

3 1

### コース操作パネル



2

## 食器念入りコース (下ユニット)

食後数時間たって食器を洗うとき  
油の多い洋食、中華料理などの食器を洗うとき

### メイン操作パネル



ステップ表示

ロックボタン

3 1

### コース操作パネル



2

## 1 電源ボタン を押す

電源 切/入

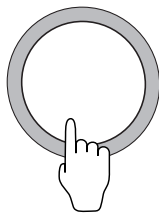

電源を入れると、前回の使用されたコースが設定されています。運転が終了すると、電源が自動的に切れます。

## 2 コースボタン で念入りコース を選ぶ

- 前回と同じコースであれば、選ぶ必要はありません。



コースボタンを押すごとに、コースが切り換わります。

☞ 11ページ

- ※1 乾燥の種類を変えたい場合は、乾燥ボタンを押してください。☞ 11ページ
- ※2 ドアをロックさせたい場合は、ロックボタンを3秒以上押してください。☞ 10ページ
- ※3 ドライキープについて ☞ 11ページ

## 3 スタート ボタンを押す

スタート/一時停止

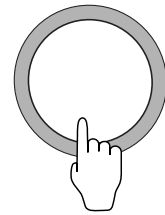

運転が開始されます。

## 後 始 末

- 残菜フィルターは、ご使用ごとに取り外し、掃除してください。☞ 32ページ

**さっとコース** 軽い汚れの食器を洗うとき  
 (上ユニット) (パン、バター、たまご、ドレッシングなど)

メイン操作パネル



残時間表示・  
タイマー

ロックボタン

31

※ごはん類は落ちませんので、「標準コース」、または「念入りコース」をお使いください。

コース操作パネル



2

**1** 電源ボタン  
を押す

電源 切/入

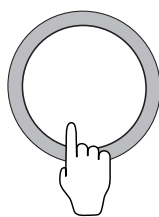

電源を入れると、前回の使用されたコースが設定されています。運転が終了すると、電源が自動的に切れます。

**2** コースボタン  
でさっとコース  
を選ぶ

- 前回と同じコースであれば、選ぶ必要はありません。

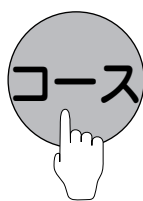

コースボタンを押すごとに、コースが切り換わります。

☞ 11ページ

- ※1 乾燥の種類を変えたい場合は、乾燥ボタンを押してください。☞ 11ページ
- ※2 ドアをロックさせたい場合は、ロックボタンを3秒以上押してください。☞ 10ページ
- ※3 ドライキープについて ☞ 11ページ

**3** スタート  
ボタンを押す

スタート/一時停止

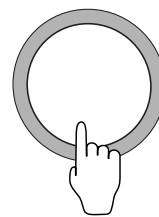

運転が開始されます。

**後 始 末**

- 残菜フィルターは、ご使用ごとに取り外し、掃除してください。☞ 32ページ

使  
い  
か  
た

# 操作の手順(続き)

ソフトコース  
(上ユニット)

熱に弱いプラスチック食器や、ガラス食器を多く洗うとき

メイン操作パネル

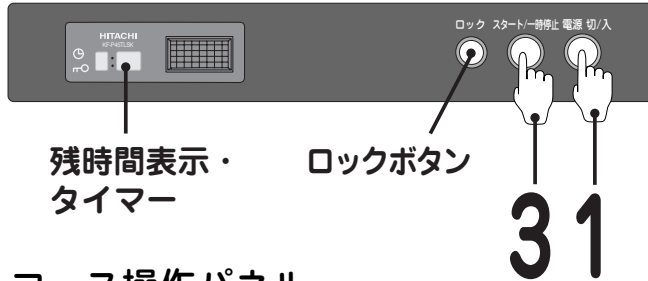

残時間表示・  
タイマー

ロックボタン

31

コース操作パネル



2

## 1 電源ボタン を押す

電源 切/入

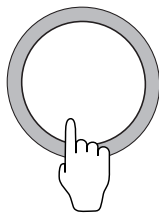

電源を入れると、前回の使用されたコースが設定されています。運転が終了すると、電源が自動的に切れます。

## 2 コースボタン でソフトコース を選ぶ

- 前回と同じコースであれば、選ぶ必要はありません。

コース

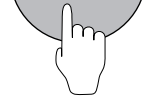

コースボタンを押すごとに、コースが切り換わります。

☞ 11ページ

- ※1 乾燥の種類を変えたい場合は、乾燥ボタンを押してください。☞ 11ページ
- ※2 ドアをロックさせたい場合は、ロックボタンを3秒以上押してください。☞ 10ページ
- ※3 ドライキープについて ☞ 11ページ

## 3 スタート ボタンを押す

スタート/一時停止

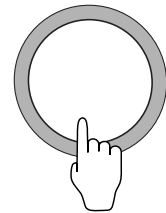

運転が開始されます。

## 後 始 末

- 残菜フィルターは、ご使用ごとに取り外し、掃除してください。☞ 32ページ



## 調理器具標準コース (下ユニット)

調理後、または食後すぐに調理器具を洗うとき

・洗剤は、13.5g(計量スプーン3杯)になります。👉 20ページ

### メイン操作パネル



ステップ表示

ロックボタン

3 1

### コース操作パネル



2

#### お願い

- 焼きこげや、焦げつきは、落ちませんので、あらかじめ落としてから、洗ってください。
- アルミ製の鍋や食器は、洗わないでください。  
\* 白くなり、その後、灰色に変色します。
- 鉄製の包丁は洗わないでください。  
\* さびる恐れがあります。

## 1 電源ボタンを押す

電源 切/入

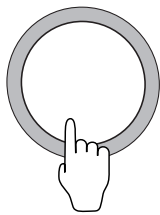

電源を入れると、前回の使用されたコースが設定されています。運転が終了すると、電源が自動的に切れます。

## 2 コースボタンで調理器具標準コースを選ぶ

- 前回と同じコースであれば、選ぶ必要はありません。

コース

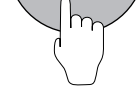

コースボタンを押すごとに、コースが切り換わります。

👉 11ページ

- ※1 乾燥の種類を変えたい場合は、乾燥ボタンを押してください。👉 11ページ
- ※2 ドアをロックさせたい場合は、ロックボタンを3秒以上押してください。👉 10ページ
- ※3 ドライキープについて 👉 11ページ

## 3 スタートボタンを押す

スタート/一時停止

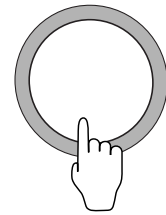

運転が開始されます。

## 後始末

- 残菜フィルターは、ご使用ごとに取り外し、掃除してください。👉 32ページ

# 操作の手順(続き)

## 調理器具念入りコース (下ユニット)

調理後、または食後すぐに調理器具を洗うとき  
冬季などに気温が低くて、乾きにくいとき

・洗剤は、13.5g(計量スプーン3杯)になります。👉 20ページ

### メイン操作パネル



ステップ表示

ロックボタン

3 1

### コース操作パネル



2

#### お願い

●焼きこげや、焦げつきは、落ちませんので、あらかじめ落としてから、洗ってください。

●アルミ製の鍋や食器は、洗わないでください。

\*白くなり、その後、灰色に変色します。

●鉄製の包丁は洗わないでください。

\*さびる恐れがあります。

## 1 電源ボタンを押す

電源 切/入

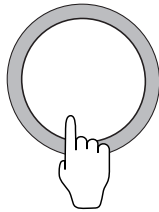

電源を入れると、前回の使用されたコースが設定されています。運転が終了すると、電源が自動的に切れます。

## 2 コースボタンで調理器具念入りコースを選ぶ

●前回と同じコースであれば、選ぶ必要はありません。

コース

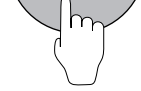

コースボタンを押すごとに、コースが切り換わります。

👉 11ページ

※1 乾燥の種類を変えたい場合は、乾燥ボタンを押してください。👉 11ページ

※2 ドアをロックさせたい場合は、ロックボタンを3秒以上押してください。👉 10ページ

※3 ドライキープについて  
👉 11ページ

## 3 スタートボタンを押す

スタート/一時停止

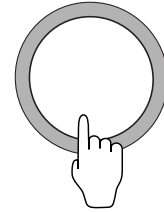

運転が開始されます。

## 後始末

●残菜フィルターは、ご使用ごとに取り外し、掃除してください。👉 32ページ

**予洗いコース (上ユニット)** 前もって食器の汚れを軽く落としておくとき

**予洗いコース (下ユニット)** 前もって調理器具、食器の汚れを軽く落としておくとき

※予洗い運転終了後は、専用洗剤を入れ「標準」または「念入り」「さっと」「ソフト」コースで洗い直してください。

メイン操作パネル

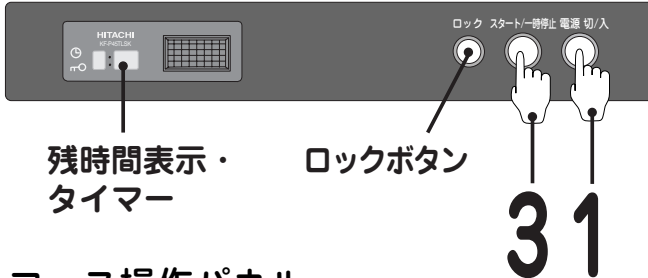

コース操作パネル



メイン操作パネル



コース操作パネル

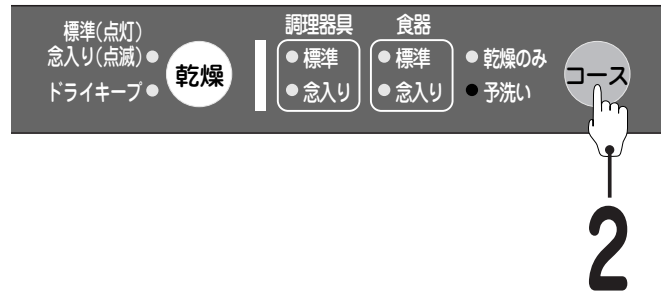

**1** 電源ボタンを押す

電源 切/入

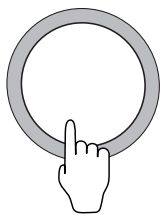

電源を入れると、前回の使用されたコースが設定されています。運転が終了すると、電源が自動的に切れます。

**2** コースボタンで予洗いコースを選ぶ

コース



コースボタンを押すごとに、コースが切り換わります。

👉 11ページ

※ ドアをロックさせたい場合は、ロックボタンを3秒以上押してください。👉 10ページ

**3** スタートボタンを押す

スタート/一時停止

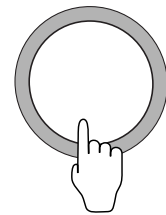

運転が開始されます。

# 操作の手順(続き)

**乾燥のみコース (上ユニット)** 手洗いした食器を乾燥するとき

**乾燥のみコース (下ユニット)** 手洗いした調理器具、食器を乾燥するとき

※ご使用の際は、食器の水切り(糸底など)を十分に行ってください。

## メイン操作パネル



## コース操作パネル



## メイン操作パネル



## コース操作パネル

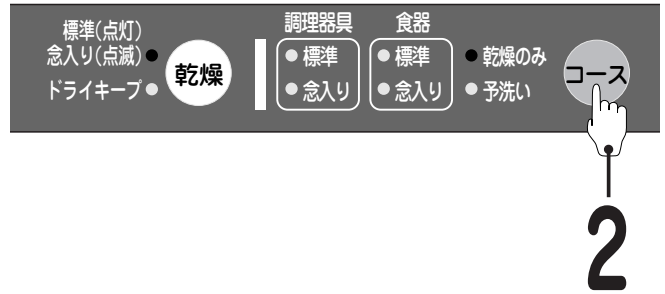

### 1 電源ボタンを押す

電源 切/入

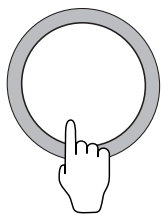

電源を入れると、前回の使用されたコースが設定されています。運転が終了すると、電源が自動的に切れます。

### 2 コースボタンで乾燥のみコースを選ぶ

- 前回と同じコースであれば、選ぶ必要はありません。



コースボタンを押すごとに、コースが切り換わります。

👉 11ページ

※1 乾燥の種類を変えたい場合は、乾燥ボタンを押してください。👉 11ページ

※2 ドアをロックさせたい場合は、ロックボタンを3秒以上押してください。👉 10ページ

### 3 スタートボタンを押す

スタート/一時停止

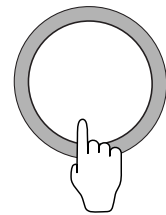

運転が開始されます。

※前回のコースが乾燥なしでの運転だった場合は、乾燥ボタンで乾燥の種類を変えてから、コースボタンで乾燥のみコースを選んでください。

# 予約タイマーを使うとき

- 予約タイマーは、上ユニットの「標準」「念入り」「さっと」「ソフト」「乾燥のみ」「予洗い」コースで使用できます。
- 予約機能を使うときは、下ユニットを使用しないでください。下ユニットを運転すると上ユニットの運転が、設定時間に終わらない場合があります。
- 仕上がり時間を4時間後、9時間後にセットできます。👉11ページ  
出かけている間に洗いたいときや、夜間に洗いたいときなどに便利です。
- ※食器の取り出しは、運転終了後30分以上経過してから行うため、仕上がり予約設定時間の約30分～1時間前に実際に運転が終了し、電源ボタンが自動的に切れます。
- 「運転前の準備」👉19ページをしてから下記に従い操作してください。

## メイン操作パネル



## コース操作パネル



### 1 電源ボタンを押す

電源 切/入

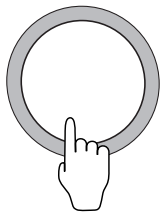

電源を入れると、前回の使用されたコースが設定されています。  
運転が終了すると、電源が自動的に切れます。

### 2 コースボタンでお好みのコースを選ぶ

コース

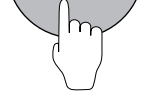

コースボタンを押すごとに、コースが切り換わります。👉11ページ

※1 乾燥の種類を変えたい場合は、乾燥ボタンを押してください。👉11ページ

※2 ロックを設定したい場合は、ロックボタンを3秒以上押してください。👉10ページ

### 3 運転終了時間を選ぶ

予約



予約ボタンを押すごとに、運転終了時間が切り換わります。👉11ページ

### 4 スタートボタンを押す

スタート/一時停止

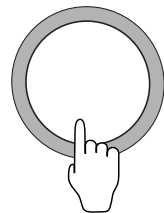

予約が設定され、予約表示ランプが点灯します。

### 後 始 末

- 残菜フィルターは、ご使用ごとに取り外し、掃除してください。👉32ページ

### 予約タイマーセット後は

- スタート/一時停止ボタンを押すと、約5分間「予洗い」のみを行って停止します。(乾燥のみコースに設定した場合は、予洗いは行いません。)
- 「予約中」は、予約表示ランプが点灯します。

※洗い上がりを良くするために、汚れを軽く落としておくためです。

### ご注意

- 実際の運転終了時間は、水温、室温、給水量、水道水圧、電源電圧により仕上がり予約時間と若干ずれる場合があります。
- 予約タイマー運転を取り消すとき、運転コースを変更するときは、いったん電源ボタンを「切」にして行ってください。
- 停電したときは、予約運転は取り消されますので、復帰後、再度ははじめから設定し直してください。

# 運転時間の目安

- 運転時間のヒーター強とヒーター弱の違いについては、31ページの「上・下ユニット同時運転時の動作について」をご参照ください。
- 洗い、水すすぎ、加熱すすぎ、乾燥の各行程の目安時間は、ヒーター強の時間です。

## 給湯時

(給湯温度60℃、室温20℃、給水量毎分5Lの場合の目安です。)

ユニット	コースの種類	洗い	水すすぎ				加熱すすぎ	乾燥		運転時間		
			1	2	3	4		温風	送風	ヒーター強	ヒーター弱	
上	標準	18分	12分				10分	29分	1分	約1時間10分	約1時間35分	
	念入り	24分	12分				14分	59分	1分	約1時間50分	約2時間20分	
	さっと	12分	8分				8分	21分	1分	約55分	約1時間5分分	
	ソフト	23分	12分				5分	49分	1分	約1時間30分	約1時間45分	
下	調理器具	標準	48分 ※1				16分	11分	29分	1分	約1時間45分	約2時間
		念入り	48分 ※1				16分	16分	59分	1分	約2時間20分	約2時間50分
	食器	標準	18分				12分	10分	29分	1分	約1時間10分	約1時間35分
		念入り	25分				12分	13分	59分	1分	約1時間50分	約2時間20分

※1「蒸らし洗い」運転として、3分運転→2分停止を繰り返す間欠運転を行います。

## 給水時

(給水温度20℃、室温20℃、給水量毎分5Lの場合の目安です。)

ユニット	コースの種類	洗い	水すすぎ				加熱すすぎ	乾燥		運転時間		
			1	2	3	4		温風	送風	ヒーター強	ヒーター弱	
上	標準	24分	12分				24分	29分	1分	約1時間30分	約2時間5分	
	念入り	28分	12分				25分	59分	1分	約2時間5分	約2時間55分	
	さっと	20分	8分				20分	21分	1分	約1時間15分	約1時間35分	
	ソフト	27分	12分				16分	49分	1分	約1時間45分	約2時間10分	
下	調理器具	標準	48分 ※1				16分	21分	29分	1分	約1時間55分	約2時間20分
		念入り	48分 ※1				16分	26分	59分	1分	約2時間30分	約3時間10分
	食器	標準	24分				12分	24分	29分	1分	約1時間30分	約2時間5分
		念入り	28分				12分	25分	59分	1分	約2時間5分	約2時間55分

※1「蒸らし洗い」運転として、3分運転→2分停止を繰り返す間欠運転を行います。

## 予洗い、乾燥のみコースの場合

(給湯時、給水時)

ユニット	コースの種類	洗い	水すすぎ				加熱すすぎ	乾燥		運転時間	
			1	2	3	4		温風	送風	ヒーター強	ヒーター弱
上・下	予洗い	5分								約5分	—
	乾燥のみ	標準						98分	2分	約1時間40分	約2時間
		念入り						148分	2分	約2時間30分	約3時間

## 運転時間について

- 運転時間は、水温、室温、給水量、水道水圧、電源電圧により変わります。
- \* 冬期など水温が低い場合や、室温が10℃以下の場合、洗い・加熱すすぎの時間は上表より約10～20分長くなります。
- 給湯温度が低いと運転時間が長くなります。
- 給湯配管条件により、運転時間が変わります。

# 上・下ユニット同時運転時の動作について

上・下ユニットを同時に運転する場合、上・下ユニットのヒーターが両方とも同時に通電されると電流が15Aを越えるため、ブレーカが動作しないように、ヒーターの消費電力を強(約800W)と弱(約550W)を自動的に切り換えて運転します。

- ヒーターの強と弱は手動で切り換えることはできません。

上・下ユニット単独運転時はヒーターは常に強となり、上・下ユニット同時運転中は自動的にヒーターの強弱を切り換え、ヒータ弱で運転します。

- 上・下ユニット単独運転時の運転時間の目安は、30ページのヒーター強の時間となり、上・下ユニット同時運転時の運転時間の目安は、30ページのヒーター弱の時間となります。

## ご注意

上・下ユニット同時運転時は、ヒーター弱(約550W)で運転しますので、ヒーター強(約800W)よりも約10分～30分程度運転時間が長くなります。

## (上・下ユニット同時運転時の動作)

	ユニット	運転コース	同時運転時の動作
上・下ユニットを同時に運転スタートした場合	上ユニット	食器(標準)	↓スタート 行程 [ 洗い   水すすぎ   加熱すすぎ   乾燥 ] ヒーター [ 弱   —   弱 ]
	下ユニット	調理(標準)	↓スタート 行程 [ 洗い   水すすぎ   加熱すすぎ   乾燥 ] ヒーター [ 弱   —   弱   強 ]
上ユニットスタート後、しばらくして下ユニットの運転をスタートした場合	上ユニット	食器(標準)	↓スタート 行程 [ 洗い   水すすぎ   加熱すすぎ   乾燥 ] ヒーター [ 強   弱   —   弱 ]
	下ユニット	食器(標準)	↓スタート 行程 [ 洗い   水すすぎ   加熱すすぎ   乾燥 ] ヒーター [ 弱   —   弱   強 ]
上・下ユニット同時運転中、片方のユニットを一時停止した場合	上ユニット	食器(標準)	↓スタート 行程 [ 洗い   水すすぎ   加熱すすぎ   乾燥 ] ヒーター [ 弱   —   弱   弱 ]
	下ユニット	食器(標準)	↓スタート 行程 [ 洗い   水すすぎ   一時停止   加熱すすぎ   乾燥 ] ヒーター [ 弱   —   弱   強 ]

- 上・下ユニット同時運転は、すべてのコースの組み合わせで運転できます。
- 30ページのヒーター弱の運転時間の目安は、上・下ユニット同時にスタートして同じコースを運転したときの目安であり、上・下ユニットのスタート時間が異なったり、上・下ユニットにて異なるコースで運転した場合は、運転時間が変わります。

## 残時間表示について

- 残時間表示の初期設定(コンセント投入後の1回目の表示)は、給湯時の設定になっています。
- 2回目以降運転の残時間表示は、前回の運転中の水温に応じて、補正しますので、よりお客様の使用条件に合った残時間表示となります。
- 上・下同時運転時の残時間表示は、ヒーターの強・弱が切り換わるごとに補正されます。

# 後始末のしかた

- 残菜フィルターは、ご使用ごとに必ず掃除してください。

## ⚠ 注意



30分経過してから

残菜フィルターの掃除、お手入れは、運転終了後30分以上経過してから行う

- やけどをする恐れがあります。

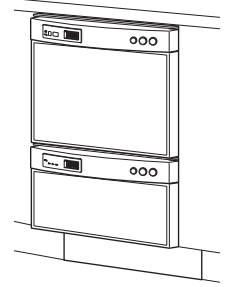

## 残菜フィルター

### 1 残菜フィルターを取り出す。👉 19ページ

- フィルターを外すときは、たまっている残菜を庫内にこぼさないように十分ご注意ください。本体の故障の原因になります。

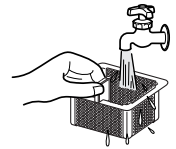

### 2 残菜を捨て、残菜フィルターを洗う。

- 汚れが落ちにくい場合は、歯ブラシなどでこすり落としてください。

### 3 残菜フィルターを元どおりに確実にセットする。👉 19ページ

- セットが不十分ですと、回転ノズルや内部配管に異物が詰まり、正常な運転ができなくなる場合があります。
- 取っ手のある方を奥側にして、入れてください。

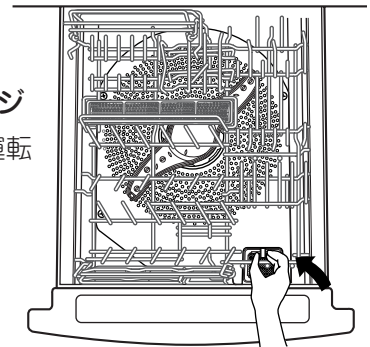

# お手入れのしかた

## ドアやパネル部

ドアやパネル部の汚れは、柔らかい布でふき取ってください。

### ご注意

- 直接水をかけないでください。
- ベンジン、シンナー、クレンザー、ワックス、弱アルカリ性洗剤などでふいたり、たわしでこすらないでください。
- 化学ぞうきんをご使用の際は、注意書きに従ってください。

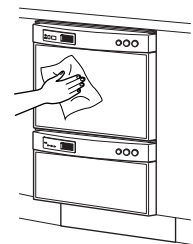



## 仕 切 り 板

●仕切り板が汚れている場合は、次のように掃除をしてください。

1 かご、回転ノズルを取り出し、しきり板の上を歯ブラシなどでこすりながら、汚れを残菜フィルターの中へ落とす。

2 残菜フィルターを掃除する。

3 残菜フィルターを元どおりに確実にセットする。

4 回転ノズル、かごを元どおりに確実にセットする。

●回転ノズルのリング部は必ず溝に入れてください。

5 「予洗い」運転を行う。

●仕切り板に残った汚れを、洗い流すためです。

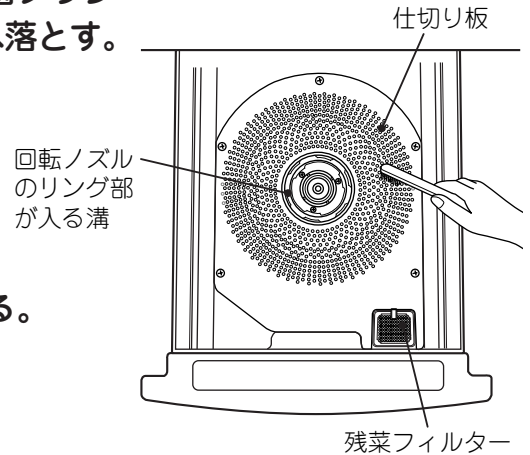

## 洗 浄 槽 内

■水を含ませて、よく絞った柔らかい布でふいてください。

- 洗浄槽のふちやはしかごの中は、汚れや残菜などが付着しやすいので、こまめにお手入れしてください。
- 一週間以上使用しなかった場合は、ご使用前に「予洗い」運転を行ってください。

### ⚠ 注 意

**!** 食器の取り出し、残菜フィルターの掃除、お手入れは、運転終了後30分以上経過してから行う

- やけどをする恐れがあります。

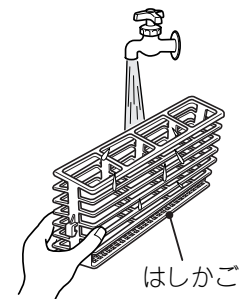
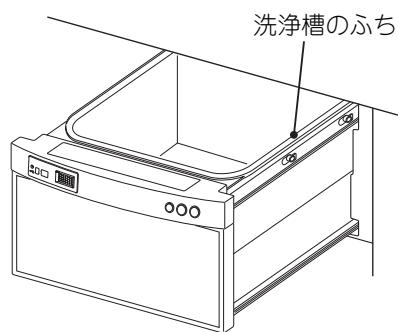





槽内を清潔に保つために

- ときどき専用洗剤を使用し食器を入れないで運転すると、清潔さを保つことができます。

# 困ったなと思われるときは

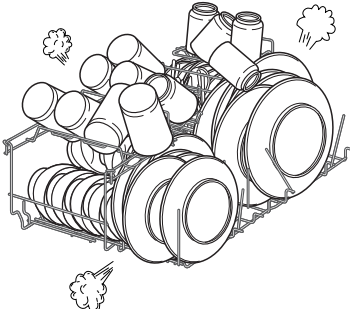
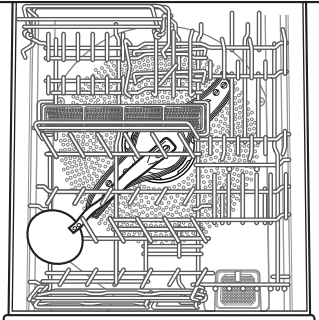
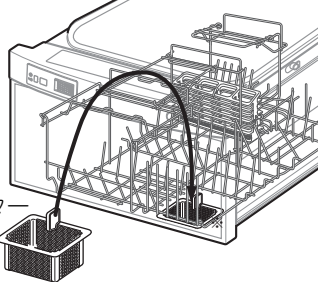
## 仕上がりが悪いと思われるときには

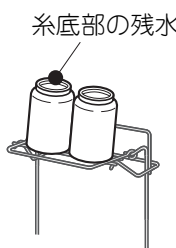
現象	原因、点検するところ
洗 い 上 が り が 悪 い  洗えないものがある	<ul style="list-style-type: none"><li>●専用洗剤を入れ忘れていませんか。</li><li>●専用洗剤以外の洗剤を使用していませんか。👉 20ページ</li></ul> 
	<ul style="list-style-type: none"><li>●焦げつき、焼きこげのあるものをそのまま入れていませんか。👉 19ページ</li></ul> 
	<ul style="list-style-type: none"><li>●食器を入れすぎたり、重ねたりしていませんか。👉 16ページ</li><li>●食器のセットの向きを正しく入れていませんか。👉 16ページ</li></ul> 
	<ul style="list-style-type: none"><li>●はしから、はし、スプーンなどがはみ出し、ノズルの回転を止めていませんか。👉 16ページ</li><li>●回転ノズルが外れていませんか。👉 33ページ</li></ul> 
	<ul style="list-style-type: none"><li>●残菜フィルターが目詰まりしていませんか。👉 32ページ</li></ul>  <p>残菜フィルター</p>
食器が黄ばんだり、黒ずんだりする	<ul style="list-style-type: none"><li>●水に含まれている鉄分、または茶しぶのためです。月に数回食器を手洗いしてください。</li></ul>

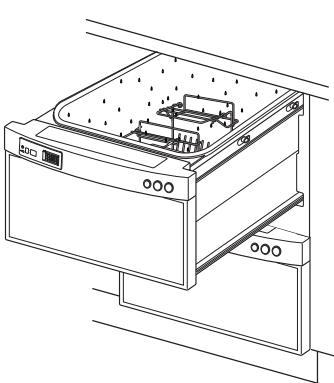
現象		原因、点検するところ
乾燥仕上がりが悪い	食器の糸底部に水が残る	<ul style="list-style-type: none"> <li>● 食器のセットのしかたや形状によっては、運転終了後、食器の糸底部に水滴が若干残ることがありますが、異常ではありません。</li> </ul> 
	ガラス食器類に水滴の跡が残る	<ul style="list-style-type: none"> <li>● 洗剤やすすぎ不足のためではなく、水に含まれているミネラル分のためで、異常ではありません。レモン水や酢をつけて手洗いしてください。</li> </ul> 
	洗浄槽内、かごに水滴が残る、また食器に水滴が数滴残る	<ul style="list-style-type: none"> <li>● 庫内の結露現象と、すすぎ時に付着したもので、異常ではありません。</li> </ul> <div style="border: 1px solid black; padding: 5px; margin: 10px 0;"> <ul style="list-style-type: none"> <li>● ドライキープ運転をする</li> <li>● 乾燥の種類を「念入り乾燥」にする</li> </ul> </div> <p>(水滴残りが、緩和されます)</p> <p>👉 11ページ</p> 

**修理を依頼される前に** (次の点をもう一度お調べください。)

現象	原因、点検するところ
全然運転しない	<ul style="list-style-type: none"> <li>● ブレーカーが「切」になっていませんか。</li> <li>● 停電している、または、予約待機中に停電していませんか。👉 36ページ</li> <li>● ドアが確実に閉まっていますか。</li> <li>● 電源を「入」にしていますか。または、「スタート/一時停止」を押していますか。👉 10ページ</li> </ul>
給水しない	<ul style="list-style-type: none"> <li>● 水道が凍結したり、断水したりしていませんか。👉 36ページ</li> <li>● 止水栓や元水栓が閉じていませんか。</li> </ul>
排水しない	<ul style="list-style-type: none"> <li>● フィルターが目詰まりしていませんか。👉 32ページ</li> </ul>

困ったときは

# 困ったなと思われるときは(続き)

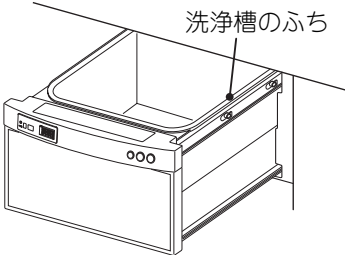
現 象	原因、点検するところ
<p>ドアの周囲から水がもれる</p>	<ul style="list-style-type: none"> <li>● 洗浄槽のふちに異物が挟まっていませんか。☞ 33ページ</li> <li>● 本体が傾いて据え付けられていませんか。</li> </ul> 
<p>運転スタート時に排水音がする</p>	<ul style="list-style-type: none"> <li>● すべてのコースのスタート時に初期排水を行うので排水音がしますが、異常ではありません。</li> </ul>
<p>運転スタート時、運転途中、運転停止時に、一時的に「キーキー」と音がする場合がある</p>	<ul style="list-style-type: none"> <li>● 洗浄・排水モーターのツールの回転音で、ご使用上支障はありません。</li> </ul>

## 凍結・停電・断水時の対応について

現 象	原因、点検するところ
<p>凍 結</p>	<ul style="list-style-type: none"> <li>● 冬期に長期間使用せず、凍結の恐れがあるとき 凍結してそのまま放置されると、給水弁や配管などの破損の恐れがあります。 したがって、水抜き作業が必要なため、お買上げの販売店または「一般ご相談窓口」(☞ 40ページ)の担当地域にお問い合わせください。</li> <li>● もし凍結したときには             <ol style="list-style-type: none"> <li>① 洗浄槽内に60℃程度のお湯を、回転ノズルの下面まで入れてドアを閉め、約3時間放置してください。(室温15℃の場合)</li> <li>② 電源を「入」にし、「予洗い」コース(☞ 27ページ)で試運転を行い、正常に運転することを確認してください。万一、正常に運転しない場合は、使用を中止して、修理を依頼してください。</li> </ol> </li> </ul>
<p>停 電</p>	<ul style="list-style-type: none"> <li>● 停電が回復したら、「操作の手順」(☞ 21ページ)に従い、運転を初めからやりなおしてください。</li> <li>● 予約待機中の場合は、予約が取り消されますので、再度予約設定をしてください。</li> </ul>
<p>断 水</p>	<ul style="list-style-type: none"> <li>● 電源ボタンを「切」にして運転を中止してください。</li> <li>● 断水が回復してから使用する場合 近くの他の水栓を開け、蛇口から出る水が澄んでから、「操作の手順」(☞ 21ページ)に従い、運転を初めからやりなおしてください。</li> </ul>

## 故障かなと思ったら

### 電源オートオフ

- 運転が終了すると、電源は自動的に切れます。
- 一時停止の状態やドアを開いた状態で1時間以上放置されると電源は自動的に切れます。
- 異常報知のまま1時間放置されると電源は自動的に切れます。

**異常報知** 次のようなときにはエラー表示（パネルの異常表示部）やブザーでお知らせします。

エラー表示		お知らせ内容	原因、点検するところ	運転を再開するとき
上ユニット		<ul style="list-style-type: none"> <li>● 4分たっても給水が終わらないとき</li> <li>● 5秒以内で給水が終わってしまったとき</li> </ul>	<p>初めてご使用の場合、止水栓(本体背面)の開け忘れの可能性があります。設置された販売店にご連絡ください。</p> <p>水道が凍結したり断水していませんか。   36ページ                      給水弁の流量調整が異常です。                      お買い上げの販売店にご相談ください。</p>	<p>一度電源ボタンを「切」にして異常の原因を取り除いたあと、電源を入れて再度、運転し直してください。</p>
下ユニット	洗いすぎ 乾燥 			
上ユニット		<ul style="list-style-type: none"> <li>● 11分経過しても排水が終わらないとき</li> </ul>	<p>フィルターが目詰まりしていませんか。フィルターを外した内側に異物が入っていませんか。</p> <p>初めてご使用の場合、排水ホースの設置に不具合がある可能性があります。設置された販売店にご連絡ください。</p>	<p>一度電源ボタンを「切」にして異常の原因を取り除いたあと、電源を入れて再度、運転し直してください。</p>
下ユニット	洗いすぎ 乾燥 			
上ユニット		<ul style="list-style-type: none"> <li>● 洗い開始のときに水温が75℃以上のとき</li> </ul>	<p>接続した給湯機の設定温度が高くありませんか。設定温度を70℃以下にしてください。</p>	<p>一度電源ボタンを「切」にして異常の原因を取り除いたあと、電源を入れて再度、運転し直してください。</p>
下ユニット	洗いすぎ 乾燥 			
上ユニット		<ul style="list-style-type: none"> <li>● ドアが開いているとき</li> </ul>		<p>ドアを閉じて再度、運転し直してください。</p>
下ユニット	洗いすぎ 乾燥 			
上ユニット		<ul style="list-style-type: none"> <li>● 本体から水もれしている可能性があります</li> </ul>	<p>水道の元栓を閉めて、至急設置された販売店にご連絡ください。</p> <p>異常報知音を消す場合：スタート/一時停止ボタンを押す                      (ただし、表示はされたままとなります)</p> <p>※断続的に排水モータの音がある場合があります。</p>	
下ユニット	洗いすぎ 乾燥 			

- 上記以外の異常表示(7セグ表示ではFE,F3,F5,F8,Fd,FH,F0,F4,F6,F7,F9、ステップ表示は上記以外の点滅)がある場合は、使用を中止して修理を依頼してください。

思  
困  
わ  
つ  
れ  
た  
ら  
な  
と  
き  
は

# 困ったなと思われるときは(続き)

## 食器洗い乾燥機の引き出しかた

万一の水もれのときは、下記手順にて電源プラグを抜き、止水栓を閉じて、お買い上げの販売店までお問い合わせください。

### 電源プラグ、止水栓が隣接キャビネットに接続されている場合

〔手順〕

- ① 電源プラグを抜いてください。
- ② 止水栓を閉じてください。

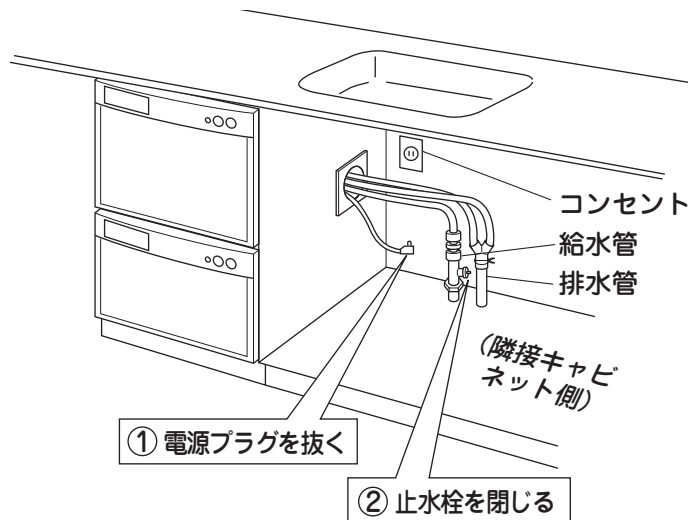

### 電源プラグ、止水栓が本体背面に接続されている場合

〔手順〕

- ① 本体を隣接キャビネットに固定しているネジが、上ユニットのサイドフレームの左右どちらかに取り付けられていますので、ネジを外してください。
- ② 本体を手前に引き出してください。
- ③ 電源プラグを抜いてください。
- ④ 止水栓を閉じてください。

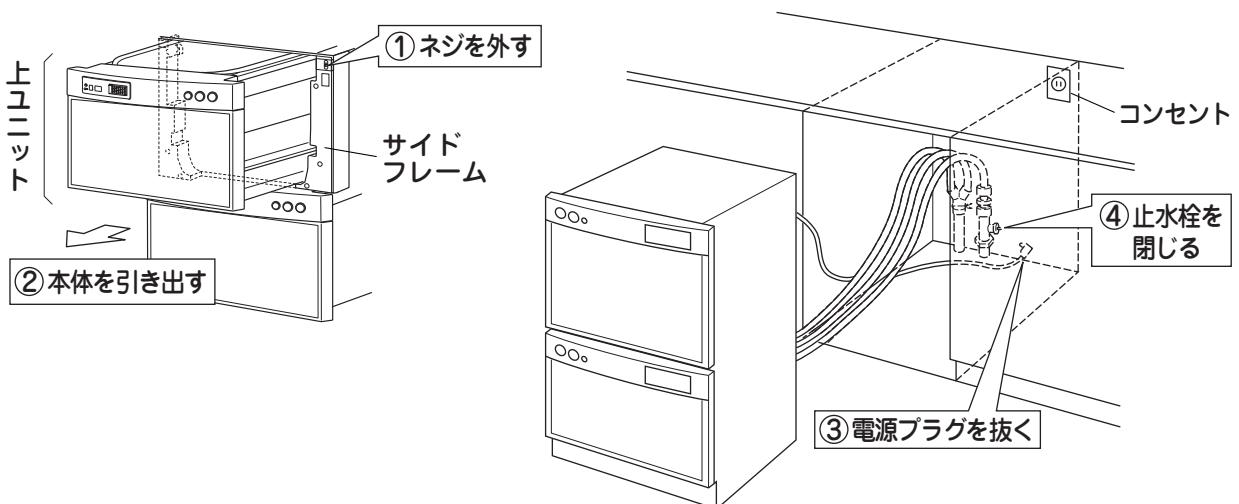

# アフターサービスと保証について

## 保証書(別添)

保証書は、必ず「お買い上げ日・販売店名」などの記入をお確かめのうえ、販売店から受け取っていただき、内容をよくお読みのおあと、大切に保存してください。

### 保証期間

お買い上げの日から1年間です。

## 補修用性能部品の保有期間

食器洗い乾燥機の補修用性能部品の保有期間は、製造打ち切り後6年です。補修用性能部品とは、その商品の機能を維持するために必要な部品です。

## 転居されるとき

ご転居により、お買い上げの販売店のアフターサービスを受けられなくなる場合は、前もって販売店にご相談ください。

電源周波数の異なる地区へのご転居に際しても部品の交換は不要です。

## ご不明な点や修理に関するご相談は

修理に関するご相談ならびにご不明な点は、お買い上げの販売店または「一般ご相談窓口」(👉40ページ)にお問い合わせください。

## 修理を依頼されるときは

34ページに従って調べていただき、なお異常のあるときは、ご使用を中止し、必ず、電源を切り、お買い上げの販売店にご連絡ください。

### 保証期間中は

修理に際しましては保証書をご提示ください。保証書の規定に従って、販売店が修理させていただきます。

### 保証期間が過ぎているときは

修理すれば使用できる場合には、ご希望により修理させていただきます。

### ご連絡していただきたい内容

品名	食器洗い乾燥機
形名	KF-P45TLISK形
お買い上げ日	年 月 日
故障の状況	できるだけ具体的に
ご住所	付近の目印なども併せてお知らせください。
お名前	
電話番号	
訪問ご希望日	

### 修理料金の仕組み

技術料	故障した製品を正常に修復するための料金です。技術者の人件費、技術教育費、測定機器などの設備費、一般管理費などが含まれます。
部品代	修理に使用した部品代金です。その他修理に付帯する部材などを含む場合もあります。
出張料	商品のある場所へ技術者を派遣する場合の費用です。別途、駐車料金をいただく場合があります。

## 出張修理

## 愛情点検



### ★長年ご使用の食器洗い乾燥機の点検をぜひ!

ご使用の際、このような症状はありませんか?

- スタート/一時停止ボタンを押しても時々運転しないことがある。
- 運転中に異常な音や振動がする。
- 水漏れがする。(洗浄槽、ドア前面など)
- 焦げ臭い“におい”がする。
- さわると“ビリビリ”と電気を感じる。
- その他の異常がある。

ご使用中

このような症状のときは、故障や事故防止のため、電源を切り必ずお買い上げの販売店に、点検・修理をご相談ください。

その他

# ご相談窓口

## 日立家電品についてのご相談や修理はお買い上げの販売店へ

なお、転居されたり、贈物でいただいたものの修理などで、ご不明な点は下記窓口にご相談ください。

修理などアフターサービスに関するご相談は

TEL 0120-3121-68

FAX 0120-3121-87

商品情報やお取り扱いについてのご相談は

TEL 0120-3121-11

FAX 0120-3121-34

### 一般ご相談窓口

家電品についてのご意見やご要望は各地区のお客様相談センターへ

担当地域	電話番号	所在地
北海道地区	011-833-5088	札幌市白石区東札幌2条4-1-10
東北地区	022-232-5088	仙台市宮城野区扇町1-1-45
関東・甲信越地区	03-3834-8588	台東区東上野2-7-5 (日立家電上野ビル)
中部地区	052-795-5088	名古屋市守山区川宮町55 (日立家電守山ビル)
関西地区	078-431-5088	神戸市東灘区甲南町1-3-8
中国地区	082-231-5088	広島市西区観音新町1-7-17
四国地区	0877-47-1088	坂出市林田町4285-143
九州・沖縄地区	092-281-5088	福岡市博多区店屋町7-18 (博多渡辺ビル)

●ご相談窓口の名称、所在地等は変更になることがありますのでご了承ください。

# 仕様

種類	電気食器洗い乾燥機	洗浄方式	DDジェット洗浄	食器、調理器具 収納容量	5人用 上ユニット 例：大皿5点 湯のみまたは 中皿5点 コップ10点 小皿5点 はし 茶わん5点 ナイフ 汁わん5点 フォーク スプーン  下ユニット 例：なべ 1点 なべブタ 1点 フライパン 1点 ボール 2点 おたま 1点 フライがえし 1点
電源	100V 50-60Hz共用	すすぎ方式	給排水+ 水交換すすぎ 方式		
消費電力	モーター：130W ヒーター：1100W 最大消費電力：1230W	乾燥方式	温風強制 送風方式		
外形寸法	幅 奥行 高さ 448×618×755mm	水道水圧	0.03~1.0MPa (0.3~10kgf/cm <sup>2</sup> )		
質量	約39kg				

### お客様メモ

後日のために記入しておいてください。

サービスを依頼される時、お役に立ちます。

購入店名

電話 ( ) -

ご購入年月日

年 月 日

日立 ホーム&ライフソリューション株式会社

〒105-8410 東京都港区西新橋2-15-12

電話(03)3502-2111