

## 取扱説明書

**保証書付** 保証書はこの取扱説明書の裏表紙についています。  
必ずお買上げの販売店のご記入をお受けください。

# Towel Pot (タオルポット)

HT-35SW・SB、HT-50S、  
HT-50BS (紫外線ランプ付)  
HT-70S、HT-90S、HT-150S、HT-200S

- このたびは、タオルポットをお買い上げいただきましてまことにありがとうございました。
- この商品は、おしぼりを温めるものです。他の用途には使用しないでください。
- ご使用前にこの取扱説明書をよくお読みのうえ、正しくお使いください。
- お読みになった後は、お使いになる方がいつでも見られるところに必ず大切に保管してください。
- 地震・火災など緊急時や異常時には、直ちに電源プラグを抜き、ご使用を中止してください。

## もくじ

安全上のご注意	1
タオルポット機種一覧	2
各部のなまえ	2
ご使用前の準備	3
ご使用方法	3
使用上のご注意	4
お手入れ	4
仕様	5
保証とアフターサービス	5
ご相談窓口	6
保証書	裏表紙

# 安全上のご注意

- ご使用前にこの「安全上のご注意」を必ずお読みになり、正しくご使用ください。
- ここに示した注意事項は、製品を安全に正しくお使いいただき、お使いになる人々への危害や損害を未然に防止するため、必ずお守りいただくことを説明しております。
- 内容をよく理解してから本文をお読みください。
- 表示内容を見逃して誤った使い方をしたときに生じる危害や損害の程度を、次の表示で区分して説明しております。



## 警告

この表示を見逃して誤った取扱をすると、人が死亡または重傷を負う可能性が想定される内容を示しています。



## 注意

この表示を見逃して誤った取扱いをすると、人が傷害を負う可能性が想定される内容、および物的損害のみの発生が想定される内容を示しています。

お守りいただく内容の種類を、次の絵表示（例）で区分し説明しています。



この記号は「警告」「注意」を促す内容があることを告げるものです。図の中には具体的な注意内容（左図の場合は一般的な注意事項）が描かれています。



この記号は、禁止行為であることを告げるものです。図の中には具体的な禁止内容（左図の場合は一般的な禁止）が描かれています。



この記号は、行為を強制したり、指示したりする内容を告げるものです。図の中には具体的な強制内容（左図の場合は一般的な強制）が描かれています。

## 警告



修理技術者以外は、絶対に分解したり修理しないでください。発火したり異常動作してけがをすることがあります。



お手入れの際は、必ず電源プラグをコンセントから抜く。また、ぬれた手で抜き差ししないでください。感電やけがをすることがあります。



定格15A以上のコンセントを単独で使ってください。他の機器と併用すると分岐コンセント部が異常発熱して発火することがあります。



電源プラグのほこりなどは定期的に取り除いてください。火災の原因になります。電源プラグを抜き、乾いた布で拭いてください。



アースを確実に取り付けてください。故障や漏電のときに感電する恐れがあります。アース取り付けは販売店にご相談ください。



水につけたり、水をかけないでください。ショート、感電の恐れがあります。



電源コードや電源プラグが傷んだり、コンセントの差し込みがゆるいときは使用しないでください。感電、ショート、発火の原因になります。



電源コードを傷つけたり、破損したり、加工したり、無理に曲げたり、引張ったり、ねじったり、たばねたりしないでください。また重いものをのせたり、挟み込んだりすると、電源コードが破損し、火災、感電の原因になります。



子供だけで使わせたり、幼児の手の届くところで使わないでください。やけど、感電、けがをすることがあります。



交流100V以外では使用しないでください。火災、感電の原因になります。

## 注意



使用時以外は、電源プラグをコンセントから抜いてください。けがや、やけど、絶縁劣化による感電、漏電火災の原因になります。







電源プラグを抜くときは、電源コードをもたず必ず先端の電源プラグを持って引き抜いてください。感電やショートして発火することがあります。



使用中、使用直後は内部が熱いのでさわらないでください。やけどの恐れがあります。

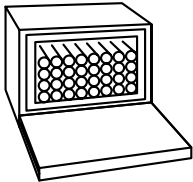

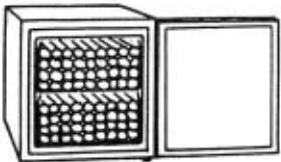
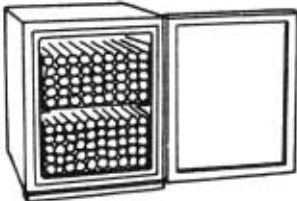
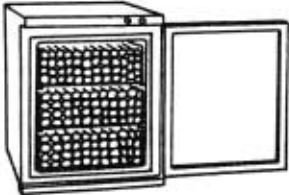
## タオルポットの機種一覧

ご使用の機種名はパネル銘板又は扉銘板又は本体裏面の定格銘板をご確認ください。

<p>HT-35SW・SB</p> 	<p>HT-50S HT-50BS (紫外線ランプ付)</p> 
<p>HT-70S</p> 	<p>HT-90S</p> 
<p>HT-150S</p> 	<p>HT-200S</p> 

## 各部のなまえ

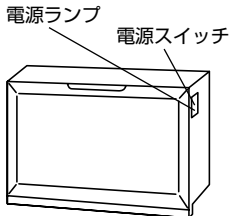
### 1. 電源スイッチ、電源ランプの位置

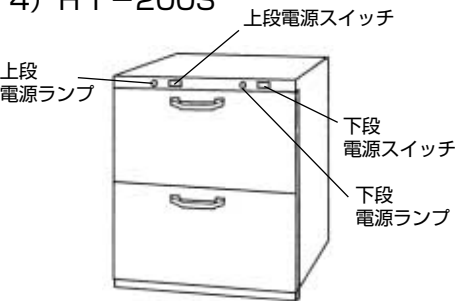
<p>1) HT-35SW・SB</p>  <p>電源ランプ 電源スイッチ</p>	<p>2) HT-50S HT-50BS HT-150S</p>  <p>電源ランプ 電源スイッチ</p>	<p>3) HT-70S HT-90S</p>  <p>電源ランプ 電源スイッチ</p>	<p>4) HT-200S</p>  <p>上段電源スイッチ 上段電源ランプ 下段電源スイッチ 下段電源ランプ</p>
--	--	---	---

### 2. 全機種共通のなまえ

#### 1) 前面

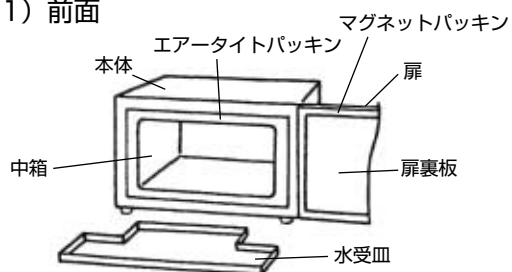

#### 2) 裏面

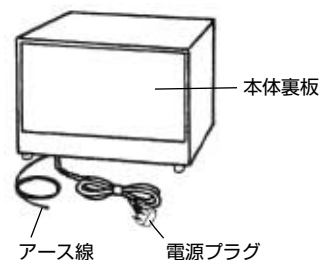

## ご使用前の準備

### 1. 本体設置

- 水平で安定した所に設置してください。
- 火気の近くや、湿気の多い所への設置は避けてください。
- アースを確実に取り付けてください。



**注意**

- アース線は、ガス管・水道管・避雷針・電話のアース線に接続しないでください。
- アースが不完全な場合は、感電の原因となることがあります。

### 2. 水受皿の取り付け

- 水受皿は本体下部の水受皿取り付け部に奥まで確実に差し込んでください。



**注意**

- 水受皿の差し込みが浅い場合は、設置台に水漏れする場合があります。

## ご使用方法

※はじめてご使用になる時は、においがでることがありますが、故障ではありません。

1. 扉を開けて金網を取り出してください。
2. おしぼりを金網に入れ、本体に金網ごと収納してください。



**注意**

- おしぼりの量は金網のふちより上に出ない量にしてください。
- おしぼりはポリ袋に入ったものをご使用ください。
- ポリ袋に入らないおしぼりを使用しないでください。むきだしのおしぼりを使用しますと、おしぼりが乾燥したり変色したり、本体サビ発生の原因になります。
- 湿気の多いおしぼりを使用された時は、頻繁に水受皿の水をすててください。水受皿からの水漏れにより、設置台及び周辺を汚したり、本体がサビたり、漏電の原因になる恐れがあります。

- ポリ袋に入らないおしぼりをご使用になるときは、かたくしぼったおしぼりを図1のようにひとまとめにしてポリ袋に入れてください。

図1

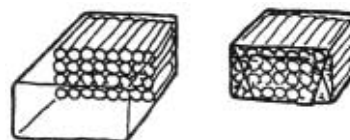

さらにポリ袋を折り返して湿気が逃げないようにしてください。

※袋に入れずにご使用されますと扉と本体の間に水滴が発生することがあります。

- ビニール系の袋は熱に弱く、とけることがありますので使用しないでください。

### 3. スイッチを入れてください。

- 電源プラグをコンセントに差し込み、スイッチを入れますと、電源ランプが点灯し通電を開始します。

※HT-200Sの場合

- このタオルポットは上、下2段式です。上段、下段単独でご使用になれます。上段、下段それぞれのスイッチをご使用ください。
- おしぼりの使用量が少ない場合は下段を使用し、上段のスイッチは切ってください。

### 4. おしぼりの出来上がり

- スイッチを入れてから約2.5~3時間で熱いおしぼりをご使用いただけます。



**注意**

- おしぼりの出し入れの際は庫内壁面や金網が熱くなっていますので、やけどに注意してください。

### 5. ご使用後



ご使用後はスイッチを切り、電源プラグをコンセントから抜いてください。

- あまったおしぼりは庫内に残さず取り出してください。



**注意**

- 電源プラグを抜く時は、先端の電源プラグを持って抜いてください。

## ⚠ 使用上のご注意

1. 金網は必ずご使用ください。金網を使用しないと、ポリ袋がとけておしぼりが乾燥したり、変色したり、本体サビの原因になります。
  2. ポリ袋に入ったおしぼりをご使用ください。むきだしのおしぼりをそのまま使用しますと、おしぼりが乾燥したり、変色して、おしぼりの用をなさなくなります。また、洗剤の残ったおしぼりでは異臭・故障の原因になりますのでくれぐれもご注意ください。
  3. 1回に入れるおしぼりの量は金網のふちより上に出ない量にしてください。 図2参照
- 図2

すきま ○

×

金網 金網
4. あまったおしぼりは庫内に残さないでください。乾燥・変色・異臭発生の原因になります。
  5. ご使用時パチパチと音がすることがありますが故障ではありません。安心してそのままご使用ください。
  6. ご使用中庫内に白い粉状のものが出ることがあります。これは水酸化アルミで人体には全く無害です。やわらかな布でふき取った上でそのまま安心してご使用ください。
  7. ご使用時、金網及び庫内周辺は高温となりますので、おしぼりの出し入れ時等にやけどしないよう十分ご注意ください。
  8. ご使用後はスイッチを切り、コンセントから電源プラグを抜いてください。
  9. 電源コードは、本体又は他の重い機器でふみつけないでください。断線、ショートにより火災の原因になります。

10. 設置の際やご使用中、本体または他の機器で電源プラグを押しつけないでください。断線、ショートにより火災の原因になります。
11. 紫外線ランプ（以下ランプとする）について（ランプはHT-50BSについています。）
  - ランプは目の保護のためスイッチをいれたままでも扉を途中まで開くと消えます。故障ではありません。
  - ランプ交換の時は、スイッチを切り電源プラグを抜いてから行ってください。
  - ランプが切れても正常に作動します。新しいランプと交換するまでは、はずさないでご使用ください。ランプをはずしたまま使用しますと湿気により故障の原因になります。
  - ランプカバーは、ランプを交換する時以外ははずさないでください。ランプカバー無しで使用しますと、ランプ破損等、故障の原因になります。
12. HT-50S、HT-50BS、HT-200S形3機種は、前開き扉です。この3機種の扉は強く押し下げたり、開いた扉に物をのせないでください。本体の転倒や扉破損の原因になります。

### 長期間使用しない時

1. スwitchを切り、コンセントから電源プラグを抜いてください。
2. 金網、庫内（特にエアータイト及びマグネットパッキン内側）をきれいに清掃した上で十分に水気をふきとってください。
3. 念のため扉は半日～1日位開けたままにしてください。庫内乾燥に役立ちます。

## お手入れ

- 本体外面や、庫内の汚れは、うすめた中性洗剤に浸したやわらかな布でふき取り、更に乾いたやわらかな布で二度ふきしてください。
- 金網、水受皿の汚れは、うすめた中性洗剤で汚れをふき取り、更に水でよく洗い流してください。
- 扉の内側・エアータイト・マグネットパッキン等についた水滴は乾いたやわらかな布でよくふき取り、乾燥させてください。
- しばらくご使用にならない時は、扉をあけたままにしてください。庫内乾燥と異臭発生を防ぎます。

- みがき粉や、硬いたわし等傷をつけやすい物及び、ベンジン、シンナーその他薬品類は使用しないでください。商品寿命を縮める原因になります。

### ⚠ 注意

- お手入れをする時は必ずスイッチを切り、電源プラグを抜き、庫内の温度が下がってから行ってください。
- 本体の水洗いはしないでください。故障の原因になります。

## 仕様

形式	HT-35SW・SB	HT-50S, 50BS	HT-70S
電源	交流 100V 50/60Hz		
消費電力	205W		220W
温度調節	固定サーモスタット 75℃ OFF		
過昇防止	温度ヒューズ 109℃ 10A		
庫内温度	65~75℃		
外形寸法 (mm)	330W×260D×251H	464W×290D×305H	380W×315D×400H
中箱寸法 (mm)	260W×171D×145H	350W×175D×140H	280W×230D×280H
電源コード	0.75mm <sup>2</sup> 2m		
アース線	1.25mm <sup>2</sup> 2m		
質量	4.8kg	7kg	8kg
収納容量	おしぼり 70枚 約35本	おしぼり 70枚 約50本	おしぼり 70枚 約70本
金網	1個	1個	2個

形式	HT-90S	HT-150S	HT-200S
電源	交流 100V 50/60Hz		
消費電力	220W		440W (220W×2)
温度調節	固定サーモスタット 75℃ OFF		
過昇防止	温度ヒューズ 109℃ 10A		
庫内温度	65~75℃		
外形寸法 (mm)	380W×315D×470H	450W×340D×539H	464W×460D×539H
中箱寸法 (mm)	280W×230D×350H	350W×230D×376H	350W×350D×140H 2段
電源コード	0.75mm <sup>2</sup> 2m		
アース線	1.25mm <sup>2</sup> 2m		
質量	10kg	15kg	23kg
収納容量	おしぼり 70枚 約90本	おしぼり 70枚 約150本	おしぼり 70枚 約200本
金網	2個	3個	2個

## 保証とアフターサービス（必ずお読みください。）

アフターサービス等について、おわかりにならないときは、お買い上げの販売店かご相談窓口（P7）にお問い合わせください。

①保証書 (本体同梱)	保証書は、必ず「お買い上げ日・販売店名」等の記入をお確かめの上、販売店から受取っていただき、内容をよくお読みの後大切に保管して下さい。 <b>保証期間—お買い上げ日から1年間です。</b>				
②修理を依頼 されるとき	この取扱説明書をよくお読みのうえ、点検をしていただき、故障と思われる場合には運転を停止し、ご自分で修理なさらないでお買い求めの販売店にご相談下さい。				
保証期間中	保証書の規定に従ってお買い上げの販売店が修理をさせていただきますので、恐れ入りますが、保証書をご用意のうえ、お買い上げの販売店にご連絡ください。 お買い上げの販売店にご依頼にならない場合には、ご相談窓口（P6）にご連絡下さい。				
保証期間 経過後	お買い上げの販売店にご依頼下さい。修理すれば使用できる製品については、お客様のご希望により有料で修理致します。 販売店にご依頼にならない場合には、ご相談窓口（P6）にご連絡下さい。				
③補修用性能部品の 保有期間	タオルポットの補修用性能部品の保有期間は、製造打切り後6年です。 補修用性能部品とは、その製品の機能を維持するために必要な部品です。				
④ご転居される ときは	ご転居によりお買い上げの販売店のアフターサービスを受けられなくなる場合は、前もって販売店にご相談ください。ご転居先での日立の家電品取扱店を紹介させていただきます。				
⑤修理料金の しくみ	修理料金＝技術料＋部品代です。 <table border="1"> <tbody> <tr> <td>技術料</td> <td>故障した製品を正常に修復するための料金です。技術者の人件費、技術教育費、測定機器等設備費、一般管理費等が含まれています。</td> </tr> <tr> <td>部品代</td> <td>修理に使用した部品代金です。その他修理に付帯する部材等を含む場合もあります。</td> </tr> </tbody> </table>	技術料	故障した製品を正常に修復するための料金です。技術者の人件費、技術教育費、測定機器等設備費、一般管理費等が含まれています。	部品代	修理に使用した部品代金です。その他修理に付帯する部材等を含む場合もあります。
技術料	故障した製品を正常に修復するための料金です。技術者の人件費、技術教育費、測定機器等設備費、一般管理費等が含まれています。				
部品代	修理に使用した部品代金です。その他修理に付帯する部材等を含む場合もあります。				

## ご相談窓口

### 日立家電品についてのご相談や修理はお買い上げの販売店へ

なお転居されたり、贈物でいただいたものの修理などで、ご不明な点は下記窓口にご相談ください。

#### 修理などアフターサービスに関するご相談は

TEL 0120-3121-68

FAX 0120-3121-87

(受付時間) 365日/9:00~19:00

#### 商品情報やお取り扱いについてのご相談は

TEL 0120-8802-28

FAX 03-3260-9739

(受付時間) 9:00~17:30/携帯電話、PHSからもご利用できます。土曜・日曜・祝日と年末年始・夏季休暇など弊社の休日は休ませていただきます

- お客様が弊社にお電話でご連絡いただいた場合には、正確にご回答するために、通話内容を記録（録音など）させていただくことがあります。
- ご相談、ご依頼いただいた内容によっては弊社のグループ会社に個人情報を提供し対応させていただくことがあります。
- 出張修理のご依頼をいただいたお客様へ、アフターサービスに関するアンケートハガキを送付させていただくことがあります。

### 愛情点検

### 長年ご使用のタオルポットの点検を！



このような症状はありませんか

- 電源コードが折れ曲がっていてプラグをコンセントに差し込んでも温まらない。
- その他、異常を感じたとき。

このような症状のときは、使用を中止し故障や事故の防止のため、運転を停止しお買い上げの販売店または工事店に点検修理を依頼してください。

本書および本機の使用により生じた損失、逸失利益または第三者からのいかなる請求についても当社では一切その責任を負いかねますので、あらかじめご了承ください。

改良のため、仕様の一部を予告なく変更することがあります。

また商品の色調は、印刷のため異なる場合もあります。あらかじめご了承ください。

# タオルポット保証書 **出張修理**

保証期間内に取扱説明書、本体ラベル等の注意書きにしたがって正常な使用状態で使用して故障した場合には、本書記載内容にもとづきお買い上げの販売店が無料修理いたします。

お買い上げの日から下記の期間内に故障した場合は、お買い上げの販売店に出張修理をご依頼の上本書をご提示ください。お客様にご記入いただいた保証書の写しは、保証期間内のサービス活動及びその後の安全点検活動のために記載内容を利用させて頂く場合がございますので、ご了承ください。

形名	※ お 買 い 上 げ 日		保 証 期 間
	平 成 年 月 日		本 体 : 1 年
※お客様	ご住所	〒 -	様
	ご芳名		
※販売店	住所	〒 -	TEL
	店名		

※印欄に記入のない場合は無効となりますので必ずご確認ください。

## 〈無料修理規定〉

- 取扱説明書、本体ラベル等の注意書に従った使用状態で保証期間内に故障した場合には、無料修理をさせていただきます。  
(イ) 無料修理をご依頼になる場合には、お買い上げの販売店に商品と本書をご持参ご提示いただきお申しつけください。  
(ロ) お買い上げの販売店に無料修理をご依頼にならない場合には、ご相談窓口 (☎6ページ) にご相談ください。
- ご転居の場合の修理ご依頼先等は、お買い上げの販売店またはご相談窓口 (☎6ページ) にご連絡ください。
- ご贈答品等で本保証書に記入の販売店で無料修理をお受けになれない場合には、ご相談窓口 (☎6ページ) へご連絡ください。
- 保証期間内でも次の場合には原則として有料にさせていただきます。  
(イ) 使用上の誤り及び不当な修理や改造による故障及び損傷  
(ロ) お買い上げ後の輸送、落下などによる故障及び損傷  
(ハ) 火災、地震、水害、落雷、その他天災地変、異常電圧、指定外の使用電源 (電圧、周波数) などによる故障及び損傷  
(ニ) 車輛、船舶等に搭載された場合に生ずる故障及び損傷  
(ホ) 本書のご提示がない場合  
(ヘ) 本書にお買い上げ年月日、お客様名、販売店名の記入のない場合、あるいは字句を書き替えられた場合
- 本書は日本国内においてのみ有効です。
- 本書は再発行いたしませんので大切に保管してください。

- この保証書は本書に明示した期間、条件のもとにおいて無料修理をお約束するものです。この保証書によって保証書を発行している者 (保証責任者)、及びそれ以外の事業者に対するお客様の法律上の権利を制限するものではありません。保証期間経過後の修理についてご不明の場合は、お買い上げの販売店またはご相談窓口 (☎6ページ) にお問い合わせください。
- 保証期間経過後の修理や補修用性能部品の保有期間については取扱説明書の「保証とアフターサービス」(☎5ページ) をご覧ください。
- This warranty is valid only in Japan.

修理メモ

## 株式会社 日立リビングサプライ

〒162-0814 東京都新宿区新小川町6-29 (アクロポリス東京)  
TEL.03 (3260) 9611  
FAX.03 (3260) 9739