

適温調理
&
グリル調理

クッキングガイド

日立IHクッキングヒーター Mシリーズ



レシピのアイコンは、IHヒーターとグリルの設定を表しています

IH 適温調理 (IHヒーター)

レシピ名:ハンバーグの場合

上面操作パネル(右IH)の表示
適温調理「焼き物」メニューの場合

適温調理サポート「ハンバーグ」メニューの場合

① 適温調理で選択するメニュー ② 設定温度の目安 ③ 適温調理サポートのアイコン
④ 適温調理サポートで選択するメニュー ⑤ 焼き時間の目安

- ① 適温調理で選択するメニュー
- ② 設定温度の目安
- ③ 適温調理サポートのアイコン
- ④ 適温調理サポートで選択するメニュー
- ⑤ 焼き時間の目安

適温調理サポートの手順 (ハンバーグの例)

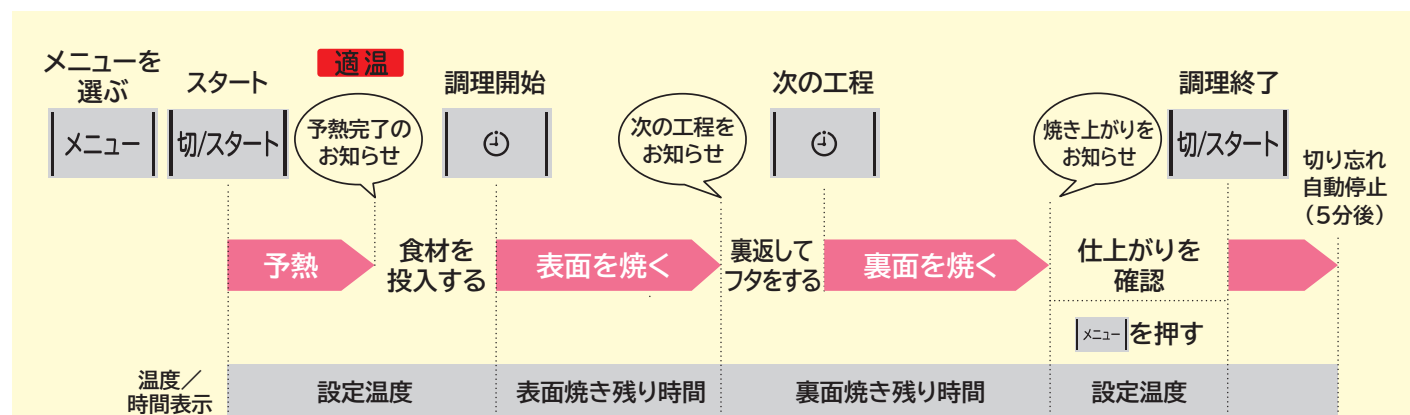

適温調理サポートは、ハンバーグ、ギョウザのメニューに合わせて、IHクッキングヒーターが温度と焼き時間を自動で設定します。さらに調理中の食材投入や裏返しのタイミング、そして焼き上がりの時間を音声でサポートします。

*適温調理サポートについての詳細は取扱説明書 →(P.22、23)をお読みください。
 *適温調理サポートには取扱説明書 →(P.13)に記載の推奨のため鍋を使用することをおすすめします。
 *適温調理サポートの2レシピは、クッキングガイドに記載されている食材の種類や分量で調理してください。
 *工程調理中は、「切」ボタンを押したり、鍋ズレを起こさないように注意してください。
 長時間鍋をIHヒーターの中央から離したり、ズラしたりしないでください。(鍋を外して30秒経過すると、安全のため通電を停止します)

グリル

レシピ名:さんまの塩焼きの場合

前面操作パネルの表示

① グリル調理で選択する調理分類 ② 選択するメニュー ③ 「快速」コース/「冷凍のまま」コース/「少量」コースなどの選択ができるメニュー ④ 火力や設定温度の目安 ⑤ 加熱時間の目安 ⑥ 「快速」コース/「冷凍のまま」コース/「少量」コースなどの加熱時間の目安 ⑦ 使用する付属品

- ① グリル調理で選択する調理分類
- ② 選択するメニュー
- ③ 「快速」コース/「冷凍のまま」コース/「少量」コースなどの選択ができるメニュー
- ④ 火力や設定温度の目安
- ⑤ 加熱時間の目安
- ⑥ 「快速」コース/「冷凍のまま」コース/「少量」コースなどの加熱時間の目安
- ⑦ 使用する付属品

その他にも調理の種類によって給水やかけ水が必要です

給水のしかた

取扱説明書 →(P.44~47)をお読みください。

給水は、波皿手前側の水受に水約10mL (目安:段差部分まで)を入れてください。

蒸し物 かけ水のしかた

取扱説明書 →(P.50)をお読みください。

かけ水は、水の量を守り、食材全体にしっかりと回しかけてください。

このクッキングガイドで使用している計量カップ・スプーンの質量の一覧です

(1mL=1cc)

食品名	計量	小さじ (5mL)	大さじ (15mL)	カップ (200mL)	食品名	計量	小さじ (5mL)	大さじ (15mL)	カップ (200mL)
水・酒・牛乳		5g	15g	200g	トマトケチャップ		5g	15g	230g
しょうゆ・みりん・みそ		6g	18g	230g	油・バター		4g	12g	180g
食塩		6g	18g	240g	片栗粉・砂糖(上白糖)		3g	9g	130g
小麦粉(薄力粉・強力粉)		3g	9g	110g	だし汁		5g	15g	200g

サポート機能がご利用いただけます。

使いかた動画の『調理のこつ』から調理の手順がご覧いただけます。

適温調理「焼き物」で調理するレシピ

煮込みハンバーグ …… 8	マーボー豆腐 …… 14	あさりのサフランライス …… 19
ハンバーグ …… 8	焼きそば …… 14	あさりの酒蒸し …… 19
焼きギョウザ …… 9	えびチリ …… 14	親子丼 …… 20
チキンソテー …… 9	焼きビーフン …… 14	いかめし …… 20
白身魚のソテー …… 9	チーズリゾット …… 15	ホホワイトソース …… 20
ビーフステーキ …… 10	シーフードピラフ …… 15	スパゲティカルボナーラ …… 21
ローストビーフ …… 10	たいごはん …… 15	スパゲティペロンチーノ …… 21
パリパリチキンのサラダ …… 10	大豆のキーマカレー …… 16	スパゲティパスカトーレ …… 21
ポークソテー …… 10	ハッシュドビーフ …… 16	蒸しパン …… 22
生さけの野菜蒸し …… 11	チャーハン …… 16	クレープ・シュゼット …… 22
アクアパッツァ …… 11	焼きもち …… 16	クリームパン …… 22
あじフライ …… 11	ラタトゥーユ …… 16	カスタードクリーム …… 23
ゴーヤチャンプル …… 11	ブイヤベース …… 17	シナモンロール …… 23
お好み焼き …… 12	サムゲタン …… 17	フレンチトースト …… 23
ガーリックトースト …… 12	大豆とひじきの煮物 …… 17	パンケーキ …… 23
チヂミ …… 12	大学いも …… 17	チーズケーキ …… 24
そば粉のガレット …… 12	ス克蘭ブルエッグ …… 18	豆腐のチーズケーキ …… 24
チンジャオロウスー …… 13	オムレツ …… 18	チョコレートケーキ …… 24
野菜いため …… 13	スパニッシュオムレツ …… 18	かぼちゃのプリン …… 25
八宝菜 …… 13	卵焼き …… 19	どら焼き …… 25
空芯菜とにんにくのいため物 …… 13	目玉焼き …… 19	

適温調理「揚げ物」で調理するレシピ

天ぷら …… 25	串揚げ …… 27	フライドポテト …… 29
鶏のから揚げ …… 26	コロッケ …… 27	ピロシキ …… 29
フライドチキン …… 26	野菜の素揚げ …… 28	ドーナツ …… 29
とんかつ …… 26	野菜チップス …… 28	フルーツフリッター …… 29
えびフライ …… 27	なすの揚げびたし …… 28	かりんとう …… 30
かきフライ …… 27	オニオンリング …… 28	かりんとうまんじゅう …… 30

適温調理
サポート機能が
使えるレシピ



ハンバーグ



焼きギョウザ

使いかた動画の『調理のこつ』から調理の手順がご覧いただけます。

グリル調理「魚焼き」で調理するレシピ

さんまの塩焼き …… 30	さんまの開き …… 32	きんきの干物 …… 32
あじの塩焼き …… 31	あじの開き …… 32	赤魚の干物 …… 32
いさきの塩焼き …… 31	はたはた …… 32	たいの塩焼き(切り身) …… 32
たいの塩焼き …… 31	ししゃも …… 32	さわらの西京漬け …… 33
にしんの塩焼き …… 31	ほっけの開き …… 32	さけのかず漬け …… 33
塩さんま …… 31	かますの干物 …… 32	かじきまぐろのみそ漬け …… 33
塩ざけ …… 32	にしんの干物 …… 32	ぶりのつけ焼き …… 33
塩さば …… 32		

グリル調理「焼き物」で調理するレシピ

チーズ入りチキンハンバーグ …… 33	焼きとり(塩) …… 35	さざえ …… 36
ハンバーグ …… 34	焼きとり(たれ) …… 35	ほたて …… 36
お好み焼き …… 34	鶏のハーブ焼き …… 35	はまぐり …… 36
鶏手羽先のつけ焼き …… 34	骨付きもも(塩) …… 35	えび …… 36
鶏手羽中の塩焼き …… 35		

グリル調理「オーブン」で調理するレシピ

ローストビーフ …… 37	野菜のグラタン …… 38	ミックスピザ …… 39
焼き豚 …… 37	マカロニグラタン …… 38	シーフードピザ …… 39
ラザニア …… 37	ドリア …… 38	市販のピザ(冷蔵/冷凍) …… 39

グリル調理「魚煮つけ」で調理するレシピ

きんめだいの姿煮 …… 40	さばのみそ煮 …… 41	かれいの煮つけ …… 41
かれいの姿煮 …… 40	きんめだいの煮つけ …… 41	赤魚の煮つけ …… 41
赤魚の姿煮 …… 40		

グリル調理「過熱水蒸気」で調理するレシピ

鶏のハーブ焼き …… 42	塩ざけ …… 43	フライドチキン温め …… 44
鶏手羽先のつけ焼き …… 42	塩さば …… 43	天ぷら温め …… 44
鶏手羽中の塩焼き …… 42	かき揚げ温め …… 44	あじフライ温め …… 44
骨付きもも(塩) …… 43	とんかつ温め …… 44	から揚げ温め …… 44
焼きとり(塩) …… 43	コロッケ温め …… 44	

焼き物

揚げ物

魚焼き

焼き物

オーブン

魚煮つけ

過熱水蒸気

グリル調理「冷凍食品」で調理するレシピ

チャーハン ……45	お好み焼き ……46	焼きおにぎり ……46
コロッケ(大/小) ……45	たこ焼き ……46	たい焼き ……46
 から揚げ(大/小) ……45		

グリル調理「ノンフライ」で調理するレシピ

チキンカツ ……47	えびフライ ……50	フライドポテト(冷凍) ……52
ヒレカツ ……47	いかフライ ……50	ハッシュドポテト(冷凍) ……52
一口かつ ……47	いかリング ……50	えびの天ぷら ……53
イタリアン風カツレツ ……48	うずらの卵とウイナーの串揚げ ……50	鶏の天ぷら ……53
豚肉の香味揚げ ……48	コロッケ ……51	あじの天ぷら ……53
ハムカツ ……48	チキンナゲット ……51	ちくわ天 ……53
串カツ ……48	鶏手羽先の甘辛揚げ ……51	なすの天ぷら ……54
アスパラの肉巻きフライ ……49	 スパイシーチキン ……51	しいたけの天ぷら ……54
ささみフライ ……49	鶏のから揚げ ……52	かぼちゃの天ぷら ……54
あじフライ ……49	鶏肉の竜田揚げ ……52	さつまいもの天ぷら ……54
サーモンフライ ……49		

グリル調理「蒸し物」で調理するレシピ

蒸ししゃぶ ……55	 ロールキャベツ ……56	ギョウザ ……58
蒸し野菜(火の通りにくい野菜) ……55	バンバンジー ……57	市販のギョウザ(冷凍/チルド) ……58
蒸し野菜(火の通りやすい野菜) ……55	さけのちゃんちゃん焼き ……57	いか焼き ……59
蒸しきのこ ……56	蒸し鶏 ……57	シュウマイ ……59
蒸しとうもろこし ……56	アクアパッツァ ……58	市販のシュウマイ(冷凍/チルド) ……59
えだまめ(冷凍) ……56		

グリル調理「パン」で調理するレシピ

 かんたんパン ……60	エッグポテトパン ……63	ショコラパン ……66
黒糖パン ……61	ウイナーパン ……63	コーヒーパン ……66
グラハムパン ……61	ベーコンロール ……64	シナモンボール ……67
塩パン ……61	ベーコンエピ ……64	ココアボール ……67
セサミパン ……62	豆パン ……64	きなこボール ……67
かぼちゃパン ……62	あんパン ……65	レーズンパン ……67
カレーパン ……62	チョコマーブルパン ……65	フルーツケーキパン ……67
コーンマヨパン ……63	クリームパン ……66	

グリル調理「水なし調理」で調理するレシピ

豚肉と白菜のミルフィーユ ……68	肉じゃが ……68	マーボーなす ……69
豚バラ大根 ……68	 筑前煮 ……69	八宝菜 ……69

グリル調理「手動」で調理するレシピ

フレンチトースト ……70	小あじのみりん干し ……77	焼き抹茶ドーナツ ……85
トースト ……70	ぶりかまの塩焼き ……77	カステラ ……86
ピザトースト ……70	スルメ ……78	スイートポテト ……86
ハンバーグのホイル焼き ……71	いかのみそ漬け焼き ……78	マドレーヌ ……87
鶏肉と長ねぎのホイル焼き ……71	焼きおにぎり ……78	モカチョコマドレーヌ ……87
生さけのホイル焼き ……71	焼きしいたけ ……78	マフィン ……87
ミートローフ ……72	焼きとうもろこし ……78	チョコマフィン ……87
タンドリーチキン ……72	グラタンパン ……79	パウンドケーキ ……88
鶏の照り焼き ……73	フォカッチャ ……79	バナナブレッド ……88
ピリ辛ウイング ……73	キッシュ ……79	豆腐のガトーショコラ ……89
チキンロール ……73	アップルパイ ……80	ケーキサレ ……89
鶏の柔らかか蒸し ……74	スコーン ……80	いちご風味の焼きメレンゲ ……89
鶏ハム ……74	フルーツタルト ……80	くるみと黒ごまの焼きメレンゲ ……89
手作りポークハム ……74	アーモンドタルト ……81	クッキー ……90
手作りハーブソーセージ ……75	アプリコットクラフティー ……81	ソフトクッキー ……90
スペアリブ ……75	ブラウニー ……82	アイスボックスクッキー ……90
パエリア ……75	チョコチップケーキ ……82	シュガーバターラスク ……91
たいの塩釜焼き ……76	いちごのショートケーキ ……83	黒ごまラスク ……91
玉ねぎのオープン焼き ……76	バイクドチーズケーキ ……83	オレンジ ショコララスク ……91
焼きなす ……76	スフレチーズケーキ ……83	キャラメルナッツラスク ……91
焼きいも ……76	ミニケーキ ……84	ホワイトロシエ ……91
焼き明太子 ……77	ロールケーキ ……84	きなこパフ ……92
さんまのみりん干し ……77	焼きココアドーナツ ……85	チョコパフ ……92
いわしの丸干し ……77	焼き紅茶ドーナツ ……85	なめらかプリン ……92

適温調理



『焼き物』
で調理するレシピ

煮込みハンバーグ

適温調理

焼き物

設定温度の目安
220℃→120℃



材料(4個分)

- | | |
|-------------------|------------------------|
| バター … 15g | サラダ油 … 大さじ1 |
| 玉ねぎ(みじん切り) … 100g | しめじ(小房に分ける) … 200g |
| 合びき肉 … 300g | 砂糖 … 大さじ1 |
| パン粉 … 20g | みりん … 大さじ1 |
| 牛乳 … 大さじ3 | トマトケチャップ・中濃ソース … 各大さじ3 |
| 卵 … 1個 | 塩 … 小さじ1/2弱 |
| 塩 … 小さじ1/2弱 | トマト(湯むきしてさいの目に切る) … 1個 |
| こしょう・ナツメグ … 各少々 | |

作りかた

- フライパンを火力「弱火」～「中火」に加熱してバターを溶かし、玉ねぎが透き通るまでいためる。
- ①の粗熱を取り、④に加えてよく混ぜ、4等分する。
- 手にサラダ油(分量外)をつけ、②を片手に数回たたきつけて空気を抜き、厚さ1.5～2cmの小判型にして中央をくぼませる。
- フライパンをIHヒーターの中央に置き、サラダ油を入れて、メニューの「焼き物」**「220」**を選び、「スタート」ボタンを押す。
- 表示部に「適温」が表示されたら、ハンバーグの両面に焼き色を付け取り出す。(中心は生の状態でもよい)
- しめじをいため、ソースの材料⑥を入れ、とろみがでるまでかき混ぜながら煮詰める。
- ⑤のハンバーグを戻し入れソースをからめ、設定ボタンで「120」に切り替え、ふたをする。ときどきハンバーグを動かしてソースをからめながら約10～15分、中まで火を通す。

ハンバーグ

適温調理

焼き物

設定温度の目安
180℃→140℃

サポート

ハンバーグ

焼き時間の目安
表 約5分
裏 約9分



材料(4個分)

- | | |
|----------------|-------------------|
| バター … 15g | 玉ねぎ(みじん切り) … 100g |
| 合びき肉 … 300g | パン粉 … 20g |
| 牛乳 … 大さじ3 | 卵 … 1個 |
| 塩 … 小さじ1/2弱 | こしょう・ナツメグ … 各少々 |
| サラダ油 … 大さじ1 | ① トマトケチャップ … 適量 |
| ② ウスターソース … 適量 | |

作りかた

- フライパンをIHヒーターの中央に置き、「弱火」～「中火」に加熱してバターを溶かし、玉ねぎが透き通るまでいためる。
- ①の粗熱を取り、④に加えてよく混ぜ4等分する。
- 手にサラダ油(分量外)をつけ、②を片手に数回たたきつけて空気を抜き、厚さ1.5～2cmの小判型にして中央をくぼませる。
- フライパンをIHヒーターの中央に置き、サラダ油を入れる。

適温調理

- メニューの「焼き物」**「180」**を選び、「スタート」ボタンを押す。
- 表示部に「適温」が表示されたら、③をのせ焼く。
- 焼き色が付いたら裏返してふたをし、設定ボタンで「140」に切り替える。

サポート

- メニューの「ハンバーグ」を選び、「スタート」ボタンを押す。
- 表示部に「適温」が表示されたら、③をのせ「タイマー」ボタンを押す。
- 焼き色が付いたら裏返し、中まで火を通したら、焼き色を確認して器に盛りつける。
- ③を合わせ、⑤にかける。

焼きギョウザ

適温調理

焼き物

設定温度の目安
200℃

サポート

ギョウザ

焼き時間の目安
表 約7分
裏 約2分



作りかた

- 白菜はみじん切りにして、塩(分量外)をふり、混ぜ合わせ水が出たら水気をしぼる。
- ポウルに①と④を入れ、粘りが出るまでよく練り、20等分する。
- ギョウザの皮に②をのせ、ひだを取りながら包む。
- フライパンをIHヒーターの中央に置き、サラダ油を入れる。

適温調理

- メニューの「焼き物」**「200」**を選び、「スタート」ボタンを押す。
- 表示部に「適温」が表示されたら③を並べ、水100mLを入れふたをして中まで火を通す。
- 水がなくなったらふたを取り外して焼き上げ、焼き色を確認して器に盛りつける。

サポート

- メニューの「ギョウザ」を選び、「スタート」ボタンを押す。
- 表示部に「適温」が表示されたら、食材を並べ、水100mLを入れふたをして「タイマー」ボタンを押す。

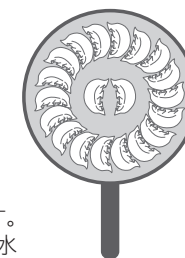

ギョウザの並べかた

材料(20個分)

- | | |
|-------------------|-------------------|
| 白菜 … 170g | 豚ひき肉 … 120g |
| にら(みじん切り) … 30g | 長ねぎ(みじん切り) … 25g |
| にんにく(みじん切り) … 1かけ | しょうが(みじん切り) … 1かけ |
| 酒 … 大さじ1 | しょうゆ … 小さじ1 |
| ごま油 … 小さじ2 | 塩・こしょう … 各少々 |
| 市販のギョウザの皮 … 20枚 | サラダ油 … 大さじ2 |
| 水 … 100mL(1回分) | |

チキンソテー

適温調理

焼き物

設定温度の目安
180℃



材料(2人分)

- | | |
|------------------------------|-------------------|
| 鶏もも肉(1枚約100g、厚さ約2cm) … 2枚 | 塩・こしょう … 各少々 |
| ハーブ(乾燥品)(タイム・ローズマリーなど) … 各少々 | オリーブ油 … 大さじ1 |
| | レモン(くし形切り) … 1/4個 |

作りかた

- 鶏肉の皮にフォークなどで穴を開け、厚みのあるところは切り込みを入れて厚みを調べ、ハーブ、塩、こしょうをふる。
- フライパンをIHヒーターの中央に置き、オリーブ油を入れる。
- メニューの「焼き物」**「180」**を選び、「スタート」ボタンを押す。
- 表示部に「適温」が表示されたら、①の皮側を下にして焼く。(鶏肉が反らないように押さえつけるとよい)
- 焼き色が付いたら裏返し、中まで火を通したら、焼き色を確認して器に盛りつけ、レモンを添える。

白身魚のソテー

適温調理

焼き物

設定温度の目安
200℃



材料(4人分)

- | | |
|--|-----------------|
| 白身魚(たい、すずき、たらなど1切れ約80～100g、厚さ約2cm) … 4切れ | ＜レモンバターソース＞ |
| 塩・こしょう … 各少々 | バター … 40g |
| 薄力粉 … 大さじ2 | レモン汁 … 小さじ2 |
| オリーブ油 … 大さじ2 | 塩・こしょう … 各少々 |
| | パセリ(みじん切り) … 適量 |

作りかた

- 白身魚に塩、こしょうをふり、薄力粉を全体に薄くまぶしておく。
- フライパンをIHヒーターの中央に置き、オリーブ油を入れる。
- メニューの「焼き物」**「200」**を選び、「スタート」ボタンを押す。
- 表示部に「適温」が表示されたら、①の皮側を下にして焼く。
- 焼き色が付いたら裏返し、中まで火を通したら、焼き色を確認して器に盛りつける。
- フライパンの汚れをキッチンペーパーでふき、バターを入れて予熱で溶かしたら、レモン汁を加えかき混ぜ、塩、こしょうで味を調えパセリを加えたら、⑥にかける。

ビーフステーキ

IH 適温調理
焼き物
設定温度の目安
220℃



材料(2枚分)

牛肉(ステーキ用)(1枚約180g) … 2枚
サラダ油 … 適量
塩・こしょう … 各適量
にんにく(スライス) … 1かけ

作りかた

- 1 牛肉は筋を切り、全体を軽くたたき、塩、こしょうを両面にふる。
- 2 フライパンをIHヒーターの中央に置き、サラダ油を入れて、メニューの「焼き物」**「220」**を選び、「スタート」ボタンを押す。
- 3 表示部に「適温」が表示されたら、にんにくのスライスを入れ、色付いてきたらにんにくを取り出し、牛肉を並べて焼き上げる。(ミディアムの場合、片面約30秒~1分程度)
- 4 器に盛りつけて、取り出しておいたにんにくのをせる。



●焼き時間や設定温度は目安です。肉の種類や厚みによっても違うので、お好みに応じて焼き時間を調節してください。

●お好みによりブランデーやシェリー酒・赤ワインなど大さじ1をふりかけ、アルコールを飛ばしてから盛りつけると一味違ったステーキが味わえます。

パリパリチキンのサラダ

IH 適温調理
焼き物
設定温度の目安
220℃→180℃



材料(2人分)

鶏もも肉 … 1枚(250g) 酒 … 大さじ1
 ① 酒 … 小さじ1 粒マスタード … 小さじ1強
 しょうゆ … 小さじ1 マヨネーズ … 大さじ3
 紫玉ねぎ(千切り) … 1/4個 ② ワインビネガー … 大さじ1
 プチトマト(半分切る) … 6個 塩 … 小さじ1/2
 レタス(一口大にちぎる) … 200g こしょう … 少々
 アスパラガス(下ゆでして4cmの斜め切り) … 150g

作りかた

- 1 鶏肉は①で下味をつけておく。
- 2 紫玉ねぎは千切りにし、塩水にさらしておく。プチトマト、レタス、アスパラガスはそれぞれ切って用意しておく。
- 3 フライパンをIHヒーターの中央に置き、メニューの「焼き物」**「220」**を選び、「スタート」ボタンを押す。
- 4 表示部に「適温」が表示されたら、①の鶏肉の皮側を下にして約4分焼く。焼き色が付いたら裏返し、余分な油をキッチンペーパーでふき取りさらに約1分ふたをして身を焼く。
- 5 ④に、酒をふりかけ、設定ボタンで**「180」**に切り替え、ふたをして約4~5分様子を見ながら蒸し焼きにする。焼き上がったら一口大に切り、②の野菜とともに器に盛りつける。
- 6 仕上げに③をよく混ぜ、上からかける。

生ぎけの野菜蒸し

IH 適温調理
焼き物
設定温度の目安
180℃→130℃



材料(4人分)

生ぎけ(1切れ 80g) … 4切れ もやし … 100g
 塩・こしょう … 各少々 にんじん(千切り) … 50g
 キャベツ(千切り) … 200g 水 … 150mL

作りかた

- 1 生ぎけに塩、こしょうをふる。
- 2 フライパンをIHヒーターの中央に置き、メニューの「焼き物」**「180」**を選び、「スタート」ボタンを押す。表示部に「適温」が表示されたら、フライパンにキャベツ、もやし、にんじんを平らに敷く。その上に生ぎけを並べて、フライパンの側面から、水150mLを入れ、ふたをする。
- 3 蒸気が上がったら、設定ボタンで**「130」**に切り替えて、約10分加熱する。
- 4 お好みで市販のポン酢しょうゆなどを添える。



●野菜蒸しに敷くもやし、にんじんをアスパラガス、ブロッコリーなどほかの野菜に変えてもよいでしょう。

あじフライ

IH 適温調理
焼き物
設定温度の目安
200℃



材料(2人分)

あじ(開いたもの約80g) … 2枚分 溶き卵 … 適量
 塩・こしょう … 各少々 パン粉 … 適量
 薄力粉 … 適量 サラダ油 … 大さじ3

作りかた

- 1 あじの中骨を骨抜きで取り除き塩、こしょうをふる。
- 2 ①をキッチンペーパーで軽く押さえ、薄力粉、溶き卵、パン粉を順に付ける。
- 3 フライパンをIHヒーターの中央に置き、サラダ油大さじ2を入れ、メニューの「焼き物」**「200」**を選び、「スタート」ボタンを押す。
- 4 表示部に「適温」が表示されたら、あじの身を下にして入れる。
- 5 約2~3分加熱し、焼き色が付いたら裏返し、サラダ油大さじ1を加え約2~3分加熱する。

ローストビーフ

IH 適温調理
焼き物
設定温度の目安
200℃→120℃



材料(1回分)

サラダ油 … 大さじ1
 牛肉(ローストビーフ用 直径約6cm) … 400g
 ① にんにく(すりおろす) … 1かけ
 塩・こしょう … 各少々
 サラダ油 … 小さじ1/2

作りかた

- 1 牛肉は焼く30分前に冷蔵庫から出して、室温に戻し、①をすりこむ。
- 2 フライパンをIHヒーターの中央に置き、サラダ油を入れて、メニューの「焼き物」**「200」**を選び、「スタート」ボタンを押す。
- 3 表示部に「適温」が表示されたら①の牛肉に焼き色を付ける。
- 4 全面に焼き色が付いたら、設定ボタンで**「120」**に切り替えてふたをして途中上下を返しながらか約10~15分加熱する。
- 5 「切」ボタンを押しそのまま約10分放置する。
- 6 粗熱が取れたら薄く切り、わさびしょうゆやごま油と塩を添える。

ポークソテー

IH 適温調理
焼き物
設定温度の目安
180℃



材料(2人分)

豚ロース肉(1枚約100g) … 2枚
 塩・こしょう … 各少々
 サラダ油 … 大さじ1/2
 薄力粉 … 大さじ2
 ① しょうゆ … 大さじ1
 みりん … 大さじ1 1/2
 バター … 8g

作りかた

- 1 豚肉は筋に切り目を入れて、全体を軽くたたき、塩、こしょうをふり、薄力粉をまぶす。
- 2 フライパンをIHヒーターの中央に置き、サラダ油を入れて、メニューの「焼き物」**「180」**を選び、「スタート」ボタンを押す。
- 3 表示部に「適温」が表示されたら、①の豚肉を入れ、焼き色が付いたら裏返し、中まで火を通し、豚肉を取り出して、器に盛りつける。
- 4 フライパンの汚れをキッチンペーパーでふき、①を入れ、ソースを作り、③にかける。

アクアパッツァ

IH 適温調理
焼き物
設定温度の目安
180℃→130℃



材料(2人分)

切り身魚(たい・赤魚・あじ・すずきなど1切れ80g) … 200g
 プチトマト … 6個
 白ワイン … 大さじ2
 水 … 100mL
 塩・こしょう … 各適量
 オリーブ油 … 大さじ1
 にんにく(みじん切り) … 1/2かけ
 あさり(殻つき) … 200g
 パセリ(乾燥) … 適量

作りかた

- 1 魚に塩、こしょうをふる。
- 2 あしりは塩水につけて砂出しをし、殻と殻をこすり合わせよく洗い、水気をきっておく。
- 3 フライパンをIHヒーターの中央に置き、オリーブ油とにんにくを入れて、メニューの「焼き物」**「180」**を選び、「スタート」ボタンを押す。
- 4 表示部に「適温」が表示され、にんにくの香りが出たら魚の両面に焼き色を付ける。あさり、トマト、ワイン、水を入れ、ふたをする。
- 5 沸とうしたら、設定ボタンで**「130」**に切り替えて約1~2分加熱する。貝の口が開いたらふたを取り、煮汁をスプーンで魚に回しかけ、煮汁に少しろみがついたら加熱を止める。
- 6 器に盛りつけて、パセリを飾る。

ゴーヤチャンプル

IH 適温調理
焼き物
設定温度の目安
200℃



材料(2人分)

ゴーヤ … 1本
 サラダ油 … 大さじ1
 豚バラ薄切り肉(一口大に切る) … 50g
 木綿豆腐(一口大に切る) … 1/2丁(150g)
 卵 … 1個
 ① しょうゆ … 小さじ1
 塩 … 小さじ1/3
 酒 … 大さじ2
 砂糖 … 小さじ1
 和風だしの素 … 小さじ1
 片栗粉 … 小さじ1
 水 … 小さじ1

作りかた

- 1 ゴーヤを縦半分に切り、種とわたを取り、5mm幅の薄切りにして軽く塩をふり(分量外)、しんなりするまで置いた後、もみ洗いをして水気をきる。
- 2 フライパンをIHヒーターの中央に置き、サラダ油を入れて、メニューの「焼き物」**「200」**を選び、「スタート」ボタンを押す。
- 3 表示部に「適温」が表示されたら、豚肉をいため、焼き色が付いたら、ゴーヤ、豆腐の順にいため、①の調味料を入れる。
- 4 溶きほぐした卵を入れ、かき混ぜて軽く火を通す。

お好み焼き

IH 適温調理
焼き物
設定温度の目安
220℃



材料 (2枚分)

キャベツ(千切り) … 100g	長いも(すりおろし) … 50g
長ねぎ(小口切り) … 1/2本	水 … 100mL
豚バラ薄切り肉 … 40g	サラダ油 … 大さじ2
いか(短冊切り) … 40g	お好みソース … 適量
むきえび … 30g	紅しょうが … 適量
天かす … 大さじ2	マヨネーズ … 適量
薄力粉 … 100g	削りばし … 適量
和風だしの素 … 小さじ1	青のり … 適量
卵 … 1個	

作りかた

- 1 ボウルに薄力粉、だしの素、溶き卵、長いもを入れて、水は少しずつたまにならないように混ぜ合わせる。(ダマがあったらダマをつぶすように混ぜ合わせる)
- 2 ①にいか、むきえび、キャベツ、長ねぎ、天かすを加え混ぜ合わせる。
- 3 フライパンをIHヒーターの中央に置き、サラダ油を入れて、メニューの「焼き物」「220」を選び、「スタート」ボタンを押す。
- 4 表示部に「適温」が表示されたら、②の半分(1枚分)を流し入れて、その上に豚肉をのせ、裏面に焼き色が付いたら裏返し、中まで火を通す。同様に②の残り分(1枚分)を焼く。
- 5 器に盛りつけて、仕上げに④を上からかける。

チヂミ

IH 適温調理
焼き物
設定温度の目安
220℃



材料 (2枚分)

<生地>

にら … 1わ	しょうゆ … 大さじ1
赤唐辛子 … 小1本	ごま油 … 大さじ2
薄力粉 … 150g	<たれ>
卵 … 1個	にんにく(すりおろし) … 小さじ1/2
水 … 150mL	長ねぎ(みじん切り) … 適量
あさりのむき身 … 100g	しょうゆ … 大さじ3
塩 … 少々	白すりごま … 大さじ1
	たかのツメ(輪切り) … 小1本

作りかた

- 1 にはら長さ4cmに切り、赤唐辛子は小口切りにする。ボウルに薄力粉、卵を入れ、水を少しずつ加えながら混ぜ、にら、たかのツメ、あさりのむき身、塩、しょうゆを加えてよく混ぜる。
- 2 フライパンをIHヒーターの中央に置き、ごま油大さじ1を入れて、メニューの「焼き物」「220」を選び、「スタート」ボタンを押す。
- 3 表示部に「適温」が表示されたら、フライパンに①の半分(1枚分)を流し入れて両面を焼く。同様に①の残り分(1枚分)を焼く。
- 4 ④を合わせて、たれを作る。

チンジャオロウスー

IH 適温調理
焼き物
設定温度の目安
200℃



材料 (2人分)

牛肉(細切り) … 150g	サラダ油 … 大さじ1
ピーマン(細切り) … 2個	オイスターソース … 大さじ1/2
赤パプリカ(細切り) … 1個	しょうゆ … 大さじ1/2
ゆでたけのこ(細切り) … 30g	塩 … 少々
生しいたけ(薄切り) … 2枚	砂糖 … 小さじ1/2
しょうが(みじん切り) … 3g	酒 … 大さじ1/2
しょうゆ … 大さじ1/2	片栗粉 … 小さじ1/3
片栗粉 … 小さじ1強	水 … 大さじ1
ごま油 … 大さじ1/2	②を合わせておく
	ごま油 … 小さじ1

作りかた

- 1 牛肉に④で下味をつける。
- 2 フライパンをIHヒーターの中央に置き、サラダ油としょうがを入れて、メニューの「焼き物」「200」を選び、「スタート」ボタンを押す。
- 3 表示部に「適温」が表示されたら①を加えていためる。
- 4 牛肉の色が変わったらピーマン、赤パプリカ、ゆでたけのこ、生しいたけの順に加えていためる。
- 5 火が通ったら②を加えて混ぜ、仕上げにごま油を回しかける。

八宝菜

IH 適温調理
焼き物
設定温度の目安
200℃



材料 (2人分)

豚ロース薄切り肉 … 100g	① にんにく(みじん切り) … 1/2かけ
えび … 50g	しょうが(みじん切り) … 1/2かけ
いか(皮をむいたもの) … 100g	酒 … 大さじ1
干しいたけ … 3枚	塩 … 小さじ1/2
にんじん … 30g	鶏がらスープの素 … 小さじ1/2
ゆでたけのこ … 50g	水 … 100mL
白菜 … 200g	② を合わせておく
さやえんどう … 8枚	サラダ油 … 大さじ2
しょうが汁 … 小さじ1/2	ごま油 … 小さじ1
酒 … 小さじ1	片栗粉 … 小さじ2
塩 … 少々	水 … 小さじ2
砂糖 … 小さじ1/2	
酒 … 大さじ1/2	
塩 … 少々	
片栗粉 … 大さじ1/2	

作りかた

- 1 豚肉は3cmに切り、①を混ぜておく。
- 2 水で戻した干しいたけを3つに切り、にんじん、ゆでたけのこ、白菜は一口大の短冊切りにする。
- 3 にんじん、さやえんどうは下ゆでしておく。
- 4 えびは背わたを取り、いかは一口大に花切りにする。
- 5 ボウルに、えび、いかを合わせ②を混ぜる。えびといかを湯通しする。
- 6 フライパンをIHヒーターの中央に置き、サラダ油を入れて、メニューの「焼き物」「200」を選び、「スタート」ボタンを押す。
- 7 表示部に「適温」が表示されたら、③を入れ、豚肉、えび、いか、野菜の順にいため、火が通ったら④の調味料を入れ、⑤の水溶き片栗粉を加え混ぜてとろみをつけ、仕上げにごま油を回しかける。

ガーリックトースト

IH 適温調理
焼き物
設定温度の目安
240℃

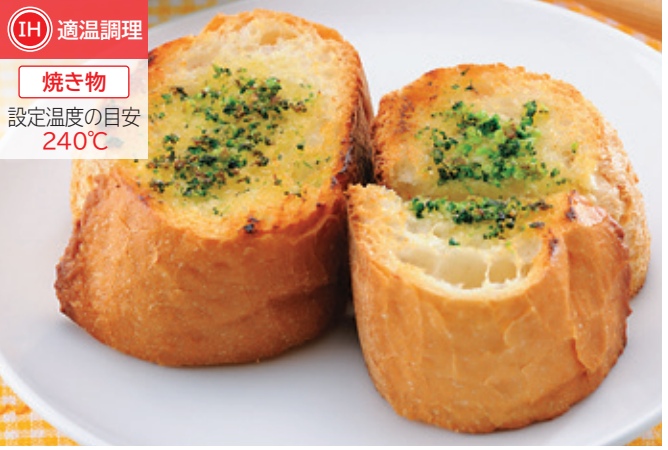

材料 (4枚分)

フランスパン(厚さ3.5cm) … 4枚	ブロッコリー(みじん切り) … 大さじ2
にんにく … 1かけ	バター … 15g

作りかた

- 1 バターは室温でやわらかくする。にんにくは半分にする。
- 2 ブロッコリーは、やわらかくしたバターと合わせる。
- 3 フライパンをIHヒーターの中央に置き、メニューの「焼き物」「240」を選び、「スタート」ボタンを押す。
- 4 表示部に「適温」が表示されたら、フランスパンを両面焼き、片面ににんにくをこすりつけ、②を塗り、塗った面を下にして軽く焼く。

そば粉のガレット

IH 適温調理
焼き物
設定温度の目安
200℃



材料 (2人分)

そば粉 … 50g	塩 … 小さじ1/4
水 … 100mL	ベーコン(1cm幅に切る) … 50g
卵 … 1/2個	ナチュラルチーズ(細かく刻んだもの) … 40g
白ワイン … 大さじ1	ベビーリーフ … 適量

作りかた

- 1 ボウルにそば粉と水を入れてよく混ぜ、さらに卵、白ワイン、塩を加え混ぜる。
- 2 フライパンをIHヒーターの中央に置き、メニューの「焼き物」「200」を選び、「スタート」ボタンを押す。
- 3 表示部に「適温」が表示されたら、ベーコンを入れ焼き色が付くまでいため、器に取り出しておく。
- 4 フライパンの汚れをキッチンペーパーでふき、①の生地を入れ、お玉の裏で縁まで広げる。中央にベーコンとチーズをのせ、チーズが溶け生地が焼けてきたら四隅を折る。
- 5 器に盛りつけて、仕上げにベビーリーフを飾る。

野菜いため

IH 適温調理
焼き物
設定温度の目安
220℃



材料 (1人分)

野菜ミックス … 250g	鶏がらスープの素 … 小さじ1
サラダ油 … 大さじ1	塩・こしょう … 各少々

作りかた

- 1 フライパンをIHヒーターの中央に置き、サラダ油を入れて、メニューの「焼き物」「220」を選び、「スタート」ボタンを押す。
- 2 表示部に「適温」が表示されたら、野菜ミックスを入れいためる。
- 3 火が通ったら鶏がらスープの素、塩、こしょうを加え、味を調える。

空芯菜とにんにくのいため物

IH 適温調理
焼き物
設定温度の目安
220℃



材料 (2人分)

空芯菜 … 150g	酒 … 大さじ1
サラダ油 … 大さじ2	塩・こしょう … 各少々
たかのツメ(輪切り) … 1本	
にんにく(スライス) … 1かけ	

作りかた

- 1 空芯菜はサッと水洗いし、葉と茎に分け、それぞれ長さ4~5cmに切る。
- 2 フライパンをIHヒーターの中央に置き、サラダ油と①を入れて、メニューの「焼き物」「220」を選び、「スタート」ボタンを押す。
- 3 表示部に「適温」が表示されたら①の茎を入れていため、色が変わった①の葉を入れて手早くいため、②で味を調える。

マーボー豆腐



材料(2人分)
 木綿豆腐(さいの目に切る) … 1丁(300g)
 豚ひき肉 … 100g
 ねぎ(みじん切り) … 1/2本
 ① にんにく(みじん切り) … 1/2かけ
 しょうが(みじん切り) … 1かけ
 豆板醤 … 小さじ1/2
 サラダ油 … 大さじ1

② 甜麺醬(テンメンジャン) … 大さじ1
 酒 … 大さじ2
 しょうゆ … 大さじ1
 砂糖 … 小さじ1/2
 鶏がらスープの素 … 小さじ1/2
 水 … カップ1/2
 ③ 片栗粉 … 小さじ2
 ④ 水 … 小さじ2
 ごま油 … 大さじ2/3

作りかた
 ① 豆腐は熱湯にくぐらせ湯通ししておく。
 ② フライパンをIHヒーターの中央に置き、サラダ油を入れて、メニューの「焼き物」**「200」**を選び、「スタート」ボタンを押す。
 ③ 表示部に「適温」が表示されたら、①を入れ、豆板醤と豚ひき肉をいため、肉がポロポロになったら②の調味料と豆腐を加え混ぜながら全体に火を通す。
 ④ ③の水溶き片栗粉を加え混ぜてとろみがついたら、仕上げにごま油を回しかける。

焼きそば



材料(1人分)
 焼きそば用めん(ソースつき) … 1袋
 野菜ミックス … 約250g
 豚薄切り肉 … 50g
 サラダ油 … 大さじ1
 塩・こしょう … 各少々

作りかた
 ① フライパンをIHヒーターの中央に置き、サラダ油を入れて、メニューの「焼き物」**「200」**を選び、「スタート」ボタンを押す。
 ② 表示部に「適温」が表示されたら、豚肉、野菜ミックス、焼きそば用めんをの順にいためる。
 ③ 最後にソース、塩、こしょうを加える。

えびチリ



材料(4人分)
 えび … 400g
 片栗粉 … 大さじ1
 サラダ油 … 大さじ3
 豆板醤 … 小さじ1
 ① ねぎ(みじん切り) … 1/2本
 ② にんにく(みじん切り) … 1/2かけ
 しょうが(みじん切り) … 1/2かけ

③ トマトケチャップ … 大さじ3
 酒 … 大さじ1
 砂糖 … 小さじ2
 しょうゆ … 小さじ2
 水 … 100mL
 鶏がらスープの素 … 小さじ1/2
 ④ 片栗粉 … 小さじ2
 ⑤ 水 … 小さじ2

作りかた
 ① えびは尾の一筋を残し殻をむき、包丁で背に切り目を入れて背わたを取る。水気をふき取り、片栗粉大さじ1をまぶしておく。
 ② フライパンをIHヒーターの中央に置き、サラダ油大さじ2を入れて、メニューの「焼き物」**「200」**を選び、「スタート」ボタンを押す。
 ③ 表示部に「適温」が表示されたら、えびを入れていためる。
 ④ えびが色付いたら、いったん取り出し、フライパンの汚れをキッチンペーパーでふき、サラダ油大さじ1と①の薬味を入れてから豆板醤を入れいためる。
 ⑤ ②の調味料を加え、煮立ったら、えびを戻し入れ混ぜ合わせる。
 ⑥ ③の水溶き片栗粉を加え、混ぜてとろみをつける。

焼きビーフン



材料(2人分)
 ビーフン … 150g
 サラダ油 … 大さじ1
 ① にら … 1/2わ
 玉ねぎ … 1/2個
 ピーマン … 1個
 焼き豚 … 50g
 しめじ … 50g

② しょうゆ … 小さじ1/2
 ③ 塩 … 小さじ1/2
 ④ 砂糖 … 小さじ1/4
 ⑤ ②を合わせておく
 ⑥ ごま油 … 大さじ1/2
 ⑦ 白いりごま … 大さじ1/2

作りかた
 ① ビーフンはお湯(分量外)で約3~4分ゆでてざるにあげ、ボウルに入れ、ふたをして約1分蒸らし、サラダ油(分量外)を回し入れ混ぜておく。
 ② ①にらは長さ3cmに切り、玉ねぎ、ピーマン、焼き豚は細切りにする。
 ③ フライパンをIHヒーターの中央に置き、サラダ油を入れて、メニューの「焼き物」**「200」**を選び、「スタート」ボタンを押す。
 ④ 表示部に「適温」が表示されたら、焼き豚、玉ねぎ、しめじ、ピーマンを入れていためる、ビーフンを加えていためる。
 ⑤ ②の調味料を加える。
 ⑥ 溶いた卵を入れて、①を加えて混ぜる。
 ⑦ ごま油を回しかけ、白いりごまを散らす。

チーズリゾット



材料(4人分)
 オリーブ油 … 大さじ1
 にんにく(みじん切り) … 1/2かけ
 玉ねぎ(みじん切り) … 100g
 バター … 20g
 お米(洗ってざるにあげておく) … 1 1/2カップ
 白ワイン … 100mL
 ① コンソメ(固形) … 1個
 ② (熱湯に入れ溶かしておく) … 1個
 ③ 熱湯 … 700mL
 ④ ②を合わせて溶かしておく
 パルメザンチーズ(粉末) … 50g
 塩・こしょう … 各少々

作りかた
 ① フライパンをIHヒーターの中央に置き、オリーブ油、にんにくを入れ、メニュー「焼き物」**「180」**を選び、「スタート」ボタンを押す。
 ② 表示部に「適温」が表示されたら玉ねぎをいためる。透き通ったらバターを溶かしてお米をいためる。
 ③ お米が透き通ったら、白ワインを入れ④をお米がかぶるくらい入れる。
 ④ 沸とうしたら、設定ボタンで「120」に切り替えて、残りの②を2回に分け入れ、ときどきかき混ぜながら約15~20分煮る。
 ⑤ お米がアルデンテ(お米の中心に少し芯が残るくらい)になったら「切」ボタンを押す。チーズを加え、塩、こしょうで味を調える。

調理のこつ(下記参照)

シーフードピラフ



材料(4人分)
 バター … 20g
 玉ねぎ(みじん切り) … 100g
 にんじん(みじん切り) … 50g
 お米(洗ってざるにあげておく) … 2カップ
 水 … 480mL

① 塩 … 小さじ1
 ② こしょう … 少々
 ③ コンソメ(顆粒) … 大さじ1
 シーフードミックス(冷凍) … 200g
 (解凍して真水で洗う)
 グリンピース … 25g

作りかた
 ① フライパンをIHヒーターの中央に置き、メニュー「焼き物」**「180」**を選び、「スタート」ボタンを押す。
 ② 表示部に「適温」が表示されたらバターを溶かし、玉ねぎ、にんじん、お米をいためる。お米が透き通ったら水と①を入れる。
 ③ 沸とうしたら約1分かき混ぜ、設定ボタンで「120」に切り替えてシーフードミックスとグリンピースを上盛りにし、ふたをして約10~15分加熱する。
 ④ 「切」ボタンを押し約10分蒸らす。

調理のこつ(下記参照)

たいごはん



材料(4人分)
 サラダ油 … 大さじ1
 しめじ … 100g
 にんじん(短冊切り) … 80g
 お米(洗ってざるにあげておく) … 2カップ

① だし汁 … 500mL
 ② しょうゆ … 大さじ1
 ③ 酒 … 大さじ2
 ④ 塩 … 小さじ1/3
 万能ねぎ(小口切り) … 少々
 しょうが(千切り) … 30g

作りかた
 ① フライパンをIHヒーターの中央に置き、サラダ油大さじ1を入れて、メニューの「焼き物」**「180」**を選び、「スタート」ボタンを押す。表示部に「適温」が表示されたら、にんじん、しめじをいためる。
 ② お米を入れ透き通るまでいためる、④を加えかき混ぜ、さらに沸とうしたら約1分かき混ぜる。
 ③ 設定ボタンで「120」に切り替えて、たいとしょうがの半量をのせふたをして約10~15分加熱する。
 ④ 「切」ボタンを押す、そのまま約10分蒸らす。
 ⑤ 器に盛りつけて、万能ねぎと残りのしょうがを散らす。

調理のこつ(下記参照)

●お米の量は1カップ180mLです。
 ●シーフードピラフとたいごはんはしっかりとお米を加熱するため、指定のフライパン・鍋でも鍋底の直径が12~20cmのフライパン・鍋を使用してください。

大豆のキーマカレー



IH 適温調理
焼き物
設定温度の目安
200℃

材料(2人分)
合びき肉 … 80g
玉ねぎ(みじん切り) … ¼個
大豆(ゆで) … 60g
枝豆(ゆで) … 50g
しょうが(みじん切り) … 5g
レーズン … 10g
オリーブ油 … 大さじ1
市販のカレールー … 1かけ
トマトケチャップ … 大さじ1
水 … カップ¾
塩・こしょう … 各少々
ガラムマサラ … 少々
<半熟卵>
卵 … 2個

作りかた
① フライパンをIHヒーターの中央に置き、オリーブ油を入れて、メニューの「**焼き物**」**「200**」を選び、「**スタート**」ボタンを押す。
② 表示部に「**適温**」が表示されたら、しょうがと玉ねぎを入れていたため、半透明になったら、合びき肉を入れ、ポロポロになるまでいためる。
③ カレールー、水、トマトケチャップ、レーズン、大豆を加え煮立たせる。(カレールーの種類により、味が異なるため、お好みにより水の量を調整する)
④ 水分が飛んだら塩、こしょうで味を調え、ガラムマサラを加え、でき上がり直前に枝豆を加える。
<半熟卵>
⑤ お湯を沸とうさせて、卵を入れて、約7~8分ゆでる。

ハッシュドビーフ



IH 適温調理
焼き物
設定温度の目安
200℃→120℃

材料(2人分)
サラダ油 … 大さじ1
玉ねぎ(くし形切り) … 300g
牛薄切り肉(5cm幅に切る) … 200g
水 … 500mL
市販のルー … 100g

作りかた
① フライパンをIHヒーターの中央に置き、サラダ油を入れて、メニュー「**焼き物**」**「200**」を選び、「**スタート**」ボタンを押す。
② 表示部に「**適温**」が表示されたら玉ねぎを透き通るまでいたため、次に肉をいため、肉の色が変わったら水を入れる。
③ 水が沸とうしたら、設定ボタンで「**120**」に切り替えてふたをする。ときどきかき混ぜながら約15分煮込む。
④ ふたを取り、ルーを入れて溶かす。さらにときどきかき混ぜながら約5~10分煮込む。

チャーハン



IH 適温調理
焼き物
設定温度の目安
220℃

材料(2人分)
ごはん … 300g
焼き豚(粗みじん切り) … 60g
長ねぎ(小口切り) … ½本
卵 … 2個
塩・こしょう … 各少々
鶏がらスープの素(粉末) … 小さじ1
しょうゆ … 小さじ1
サラダ油 … 大さじ1½

作りかた
① 深めの容器に卵を割りほぐし、ごはんをよく合わせておく。
② フライパンをIHヒーターの中央に置き、サラダ油を入れて、メニューの「**焼き物**」**「220**」を選び、「**スタート**」ボタンを押す。
③ 表示部に「**適温**」が表示されたら、長ねぎ、焼き豚と①の材料を入れいためる。
④ 塩、こしょうとスープの素を入れる。
⑤ フライパンの中央を空け、しょうゆを入れ、チャーハン全体にかからめる。

焼きもち



IH 適温調理
焼き物
設定温度の目安
220℃

材料(4個分)
切りもち … 4個
作りかた
① フライパンをIHヒーターの中央に置き、メニューの「**焼き物**」**「220**」を選び、「**スタート**」ボタンを押す。
② 表示部に「**適温**」が表示されたら、もちを入れふたをする。
③ 焼き色が付いたら裏返してふたをし、やわらかくなるまで焼く。

ラタトゥーユ



IH 適温調理
焼き物
設定温度の目安
180℃→150℃

材料(4人分)
玉ねぎ … ½個
なす … 2本
ズッキーニ … ½本
完熟トマト … 2個
ピーマン … 2個
赤パプリカ … ½個
にんにく(スライス) … 1かけ
白ワイン … 大さじ2
塩 … 小さじ½
こしょう … 少々
オリーブ油 … 大さじ1
バジル … 少々

作りかた
① ④の野菜を2cm角に切る。
② フライパンをIHヒーターの中央に置き、オリーブ油とにんにくを入れてメニューの「**焼き物**」**「180**」を選び、「**スタート**」ボタンを押す。
③ 表示部に「**適温**」が表示されたらにんにくをいため、香りが出たら①を加えいため、塩、こしょうをして白ワインを回しかけ、設定ボタンで「**150**」に切り替え、ふたをしてときどき返しながら約5~6分煮る。
④ 器に盛りつけて、仕上げにバジルを飾る。

ブイヤベース



IH 適温調理
焼き物
設定温度の目安
180℃→140℃

材料(2人分)
あさり(殻つき) … 8個
えび(大きめ) … 4尾
シーフードミックス … 200g
塩・こしょう … 各少々
にんにく(スライス) … 1かけ
玉ねぎ(縦半分に切りくし型) … ½個
セロリ(2cm角) … ½本
白ワイン … 50mL
ホールトマト缶 … 200g
水 … 200mL
サフラン … ひとつまみ
オリーブ油 … 大さじ1

作りかた
① あさは塩水につけて砂出しをし、殻と殻をこすり合せよく洗い、水気をきっておく。
② えびの背わたを取り、シーフードミックスは解凍し水をきり、塩、こしょうする。
③ フライパンをIHヒーターの中央に置き、オリーブ油とにんにくを入れて、メニューの「**焼き物**」**「180**」を選び、「**スタート**」ボタンを押す。
④ 表示部に「**適温**」が表示され、にんにくをいため香りが出たら、玉ねぎ、セロリ、シーフードミックス、あさりの順にいため、白ワインを入れてアルコールを飛ばし、ホールトマト、水、サフランを加える。
⑤ 設定ボタンで「**140**」に切り替えてふたをして約8分蒸し焼きにする。

サムゲタン



IH 適温調理
焼き物
設定温度の目安
170℃→120℃

材料(2人分)
鶏もも肉(骨つき) … 2本(400g)
塩・こしょう … 各少々
にんにく … 2かけ
しょうが汁 … 大さじ1
もち米(水に10分つける) … ⅓カップ
甘栗 … 6個
ぎんなん(缶詰) … 6粒
長ねぎ(小口切り) … ¼本
水 … 1L
塩 … 適量

作りかた
① 鶏肉は骨にそって包丁を入れ開き、塩、こしょうで下味をつける。
② フライパンをIHヒーターの中央に置き、メニューの「**焼き物**」**「170**」を選び、「**スタート**」ボタンを押す。
③ 表示部に「**適温**」が表示されたら、水1Lを入れ、①と④を加える。沸とうしたら設定ボタンで「**120**」に切り替えて、ふたをして約20分煮込む。
④ 塩で味を整え、長ねぎを散らす。

大豆とひじきの煮物



IH 適温調理
焼き物
設定温度の目安
200℃→120℃

材料(4人分)
サラダ油 … 大さじ1
にんじん(千切り) … 30g
芽ひじき(乾燥したものを水で戻す) … (乾燥した状態で) 20g
水煮大豆 … 200g
さつま揚げ(半分に切り5mm幅) … 1枚
だし汁 … 150mL
砂糖 … 大さじ2
酒・みりん … 各大さじ1
しょうゆ … 大さじ2½

作りかた
① フライパンをIHヒーターの中央に置き、サラダ油を入れて、メニュー「**焼き物**」**「200**」を選び「**スタート**」ボタンを押す。
② 表示部に「**適温**」が表示されたら、にんじん、ひじき、大豆、さつま揚げをいため、④の調味料を入れる。沸とうしたら、設定ボタンで「**120**」に切り替えてふたをする。ときどきかき混ぜながら約15分加熱する。

大学いも



IH 適温調理
焼き物
設定温度の目安
180℃

材料(1回分)
さつまいも … 300g
サラダ油 … 大さじ2
黒ごま … 適量
<みつ>
砂糖 … 大さじ3
みりん … 大さじ3
しょうゆ … 大さじ2⅓
④を合わせておく

作りかた
① さつまいもは長さ5cm、幅1cmの拍子切りにして水にさらし、ざるにあげ水気をふき取る。
② フライパンをIHヒーターの中央に置き、サラダ油を入れて、メニューの「**焼き物**」**「180**」を選び、「**スタート**」ボタンを押す。
③ 表示部に「**適温**」が表示されたら、さつまいもを入れふたをしてときどき返しながらいためる。
④ さつまいもがやわらかくなったら、キッチンペーパーに一度取り出し、油をきる。
⑤ フライパンに残った油をキッチンペーパーでふいて、④を入れ約50秒加熱し、少しとろみがついたところで止める。さつまいもを戻し入れてからめ、仕上げに黒ごまをふる。

調理のこつ
●みつは加熱しすぎるとあめになります。お好みに合わせて時間を調節してください。

スクランブルエッグ

(IH) 適温調理

焼き物
設定温度の目安
160℃



材料(2人分)

卵 … 3個
生クリームまたは牛乳 … 50mL
バター(室温に戻す) … 5g
サラダ油 … 大さじ1
① 砂糖 … 少々
② 塩・こしょう … 各少々

作りかた

- 1 ボウルに卵を入れ溶いて、①を加えて混ぜ合わせる。
- 2 よく混ぜたら、生クリームまたは牛乳とバターを加える。
- 3 フライパンをIHヒーターの中央に置き、サラダ油を入れて、メニューの「焼き物」**「160」**を選び、「スタート」ボタンを押す。
- 4 表示部に「適温」が表示されたら、ボウルからフライパンに②を流し入れ、耐熱べらを使って全体を大きくかき混ぜながら好みの固さになるまで加熱する。

オムレツ

(IH) 適温調理

焼き物
設定温度の目安
180℃



材料(2人分)

卵 … 4個
牛乳 … 大さじ2
塩・こしょう … 各少々
サラダ油 … 適量
バター … 大さじ2

作りかた

- 1 ボウルに卵を入れ溶いて、①を加えて混ぜ合わせる。
- 2 フライパンをIHヒーターの中央に置き、サラダ油を入れて、メニューの「焼き物」**「180」**を選び、「スタート」ボタンを押す。
- 3 表示部に「適温」が表示されたら、バターを入れて溶かし、全体に広げ、卵を一気に流し込み、円を描くように全体を大きく混ぜる。
- 4 半熟状態になって、フライパンの底にくっつかなければ、フライパンの手前を持ち上げて傾け、卵を手前にたたみ込み、木の葉形を整える。

卵焼き

(IH) 適温調理

焼き物
設定温度の目安
170℃



材料(2人分)

卵 … 4個
水 … 50mL
和風だしの素 … 小さじ¼
砂糖 … 大さじ1
塩 … 少々
サラダ油 … 適量

作りかた

- 1 ボウルに卵を入れよく溶いて、①を加えて混ぜ合わせる。
- 2 フライパンをIHヒーターの中央に置き、サラダ油を入れて、メニューの「焼き物」**「170」**を選び、「スタート」ボタンを押す。
- 3 表示部に「適温」が表示されたら、油をフライパン全体に広げ、なじませてから、②を¼量くらい流し入れる。半熟状態になったら向こう側から折りたたむ。
- 4 空いているところにサラダ油をひき、②を¼量くらい流し入れ、これを繰り返す。

あさりのサフランライス

(IH) 適温調理

焼き物
設定温度の目安
180℃→120℃



材料(3~4人分)

あさり(殻つき) … 250g
オリーブ油 … 大さじ1
にんにく(みじん切り) … 1かけ
玉ねぎ(みじん切り) … 50g
ベーコン(1cm角に切る) … 40g
マッシュルーム(薄切り) … 1パック(100g)
お米(洗ってざるにあげておく) … 1½カップ
白ワイン … ¼カップ
サフラン … 10本
ローリエ … 1枚
水 … 250mL
コンソメ(顆粒) … 小さじ½
むきえび … 100g
トマト(1cmのさいの目に切る) … 1個
塩・こしょう … 各少々

作りかた

- 1 あさりは塩水につけて砂出しをし、殻と殻をこすり合せよく洗い、水気をきっておく。
- 2 フライパンをIHヒーターの中央に置き、オリーブ油とにんにくを入れ、メニューの「焼き物」**「180」**を選び、「スタート」ボタンを押す。
- 3 表示部に「適温」が表示されたら、にんにくの香りが出たら、玉ねぎ、ベーコン、マッシュルーム、お米の順に加えて約2~3分いためる。合わせておいた①を注ぎ、あさり、むきえび、トマトを並べてのせ、塩、こしょうを加えて、沸とうしたらふたをして設定ボタンで**「120」**に切り替え約10~15分加熱する。
- 4 「切」ボタンを押し、そのまま約5分蒸らす。

スパニッシュオムレツ

(IH) 適温調理

焼き物
設定温度の目安
180℃



材料(4人分)

卵 … 4個
牛乳 … 大さじ2
塩・こしょう … 各少々
冷凍フライドポテト(1cm角) … 150g
コンビーフ(1cm角) … 100g
ベジタブルミックス … 100g
赤パプリカ(1cm角) … ½個
サラダ油 … 小さじ2
バター … 10g
トマトケチャップ … 適量
イタリアンパセリ … 少々

作りかた

- 1 ボウルに①を入れて、混ぜ合わせる。そこに切っておいた②をすべて加えて混ぜる。
- 2 フライパンをIHヒーターの中央に置き、サラダ油を入れて、メニューの「焼き物」**「180」**を選び、「スタート」ボタンを押す。
- 3 表示部に「適温」が表示されたら、バターを溶かし、①を流し込む。軽くかき混ぜ、半熟状態になったら形を整え、ふたをして約10~15分蒸し焼きにし、裏返してふたを戻し約3~5分加熱する。
- 4 器に盛り、仕上げにイタリアンパセリとトマトケチャップを添える。

目玉焼き

(IH) 適温調理

焼き物
設定温度の目安
170℃



材料(1人分)

卵 … 2個
サラダ油 … 大さじ1
水 … 大さじ1

作りかた

- 1 フライパンをIHヒーターの中央に置き、サラダ油を入れて、メニューの「焼き物」**「170」**を選び、「スタート」ボタンを押す。
- 2 表示部に「適温」が表示されたら、卵を割り入れて水を入れ、ふたをする。

あさりの酒蒸し

(IH) 適温調理

焼き物
設定温度の目安
130℃



材料(1回分)

あさり(殻つき) … 400g
酒 … 50mL
万能ねぎ(小口切り) … 6本

作りかた

- 1 あさりは塩水につけて砂出しをし、殻と殻をこすり合せよく洗い、水気をきっておく。
- 2 フライパンをIHヒーターの中央に置き、メニューの「焼き物」**「130」**を選び、「スタート」ボタンを押す。
- 3 表示部に「適温」が表示されたら、あさりと酒を入れふたをする。
- 4 貝の口が全部開いたら万能ねぎを入れ約1分加熱する。

親子丼

IH 適温調理

焼き物

設定温度の目安
170℃→130℃



材料(4人分)

鶏もも肉 … 200g
玉ねぎ … 1個(200g)
卵 … 4個
みつば … 5~6本
ごはん … 丼4杯分

だし汁 … 200mL
しょうゆ … 大さじ3
みりん … 大さじ1
砂糖 … 大さじ2
酒 … 大さじ1

作りかた

- 鶏肉は一口大に切り、玉ねぎは薄切りにする。みつばは長さ2cmに切り、卵はボウルに溶いておく。
- フライパンをIHヒーターの中央に置き、メニューの「焼き物」**「170」**を選び、「スタート」ボタンを押す。
- 表示部に「適温」が表示されたら、①を合わせて入れる。沸とうしたら、鶏肉、玉ねぎを入れて再沸とうさせる。鶏肉の色が変わったら設定ボタンで**「130」**に切り替えて約4~5分煮た後、卵を回し入れ、ふたをする。
- 約1分たったら加熱を止め好みの固さになるまで蒸らす。
- 丼に温かいごはんを盛り、④をのせみつばを散らす。

いかめし

IH 適温調理

焼き物

設定温度の目安
170℃→120℃



材料(2人分)

するめいか … 2はい
もち米 … 1/2カップ
干しいたけ(水で戻して石づきを取る) … 2枚
水 … 200mL
しょうゆ … 1/4カップ
酒 … 1/2カップ
みりん … 大さじ2
砂糖 … 大さじ2
しょうが(スライス) … 3枚

作りかた

- もち米は洗って1時間以上水に浸しておく。
- するめいかは内臓を抜き、足は細かく刻み、水気をきったもち米と合わせて、いかの胴の半分位まで詰めてようじで止める。
- フライパンをIHヒーターの中央に置き、メニューの「焼き物」**「170」**を選び、「スタート」ボタンを押す。
- 表示部に「適温」が表示されたら①を入れ、沸とうしたら②を並べて落としがたをしてふたをする。再沸とうしたら設定ボタンで**「120」**に切り替え、途中返ししながら約40分煮込む。

ホワイトソース

IH 適温調理

焼き物

設定温度の目安
120℃



作りかた

- 牛乳に、塩、こしょうを入れて混ぜる。
- フライパンをIHヒーターの中央に置き、バターを入れて、メニューの「焼き物」**「120」**を選び、「スタート」ボタンを押す。
- 表示部に「適温」が表示され、バターが溶けたら薄力粉を入れ、耐熱べらを使い、粉っぽい感じがなくなるまでよくいためる。(約2~3分)
- ③に①を入れ、ダマにならないよう、最初の約1~2分は手早くかき混ぜ、とろみがつくまでかき混ぜ、加熱を止める。とろみは、耐熱べらでフライパンをなぞると線が残るくらいを目安にする。

材料(1カップ分)(ドリア)

バター … 20g
薄力粉 … 15g
牛乳 … 200mL
塩・こしょう … 各少々

材料(2カップ分)(野菜のグラタン)

バター … 40g
薄力粉 … 30g
牛乳 … 400mL
塩・こしょう … 各少々

材料(1/2カップ分)(マカロニグラタン2皿分)

バター … 25g
薄力粉 … 20g
牛乳 … 300mL
塩・こしょう … 各少々

スパゲティカルボナーラ

IH 適温調理

焼き物

設定温度の目安
130℃



材料(2人分)

卵 … 2個
パルメザンチーズ(粉末) … 20g
牛乳 … 50mL
粗引き黒こしょう … 小さじ1/3
スパゲティ(乾麺) … 200g
水 … 2L
塩 … 小さじ2
オリーブ油 … 大さじ2
ベーコン … 50g

調理の前にぬれふきんを準備してください。

作りかた

調理のこつ(下記参照)

- ベーコンは、1cm幅に切る。材料④を粉っぽさがなくなるまでよく混ぜておく。
- 鍋に水2Lを入れ、「強火」で加熱する。
- 沸とうしたら、塩とスパゲティを入れ、ときどきかき混ぜながら「弱火」~「中火」でゆでる。(ゆで時間は、スパゲティの袋に記載されている時間)ゆで汁を大さじ3杯残して、スパゲティはざるにあげておく。
- フライパンをIHヒーターの中央に置き、フライパンにオリーブ油とベーコンを均一に広げて入れ、メニューの「焼き物」**「130」**を選び、「スタート」ボタンを押す。
- 表示部に「適温」が表示されたら、ベーコンを動かし始め、少し縮れた感じになるまでじっくりいためる。
- ベーコンから脂が出てきたら、③のスパゲティとゆで汁を加える。全体が混ざったら、加熱を止める。
- ぬれふきんの上に、フライパンごと置く。④を入れ、手早く混ぜ合わせる。

※とろみがつかない場合は、フライパンをIHヒーターに戻し、予熱を利用して混ぜてください。

スパゲティペペロンチーノ

IH 適温調理

焼き物

設定温度の目安
130℃→180℃



材料(2人分)

スパゲティ(乾麺) … 200g
水 … 2L
塩 … 小さじ2
オリーブ油 … 大さじ2
にんにく … 1かけ
赤唐辛子 … 1本
塩 … 小さじ1/2

作りかた

調理のこつ(下記参照)

- にんにくはみじん切りにする、赤唐辛子は半分に切り、種を取る。
- 鍋に水2Lを入れ、「強火」で加熱する。
- 沸とうしたら、塩とスパゲティを入れ、ときどきかき混ぜながら「弱火」~「中火」でゆでる。(ゆで時間は、スパゲティの袋に記載されている時間)ゆで汁を大さじ3杯残して、スパゲティはざるにあげておく。
- フライパンをIHヒーターの中央に置き、フライパンにオリーブ油とにんにく、赤唐辛子を均一に広げて入れ、メニューの「焼き物」**「130」**を選び、「スタート」ボタンを押す。
- 表示部に「適温」が表示されたら、にんにくと赤唐辛子を動かし始め、にんにくが薄茶色になるまでいためる。
- ⑤に塩、ゆで汁を加えて手早くかき混ぜ、液が白っぽくなったら、③のスパゲティを加える。設定ボタンで**「180」**に切り替えて、煮詰めながらよく混ぜる。全体が混ざったら、加熱を止める。

スパゲティパスカトーレ

IH 適温調理

焼き物

設定温度の目安
130℃



作りかた

調理のこつ(下記参照)

- 玉ねぎとにんにくはみじん切りにする。
- 鍋に水2Lを入れ、「強火」で加熱する。
- 沸とうしたら、塩とスパゲティを入れ、ときどきかき混ぜながら「弱火」~「中火」でゆでる。(ゆで時間は、スパゲティの袋に記載されている時間)ゆで汁を大さじ3杯残して、スパゲティはざるにあげておく。
- フライパンをIHヒーターの中央に置き、フライパンにオリーブ油と玉ねぎ、にんにくを均一に広げて入れ、メニューの「焼き物」**「130」**を選び、「スタート」ボタンを押す。
- 表示部に「適温」が表示されたら、玉ねぎとにんにくを動かし始め、にんにくが薄茶色になるまでいためる、トマトの水煮缶、塩、あさりの汁を入れる。ぐつぐつと煮立ったら、シーフードミックス、あさりの身、白ワインを入れる。
- ソースが加熱されて少し煮詰まったら、③のスパゲティとゆで汁を加える。汁気がなくなったら、粗挽き黒こしょうで味を整えて、加熱を止める。



- オリーブ油とベーコンや玉ねぎなどは、一緒に低い温度から加熱することで、オリーブ油に旨みを移します。
- フライパンの上に均一に広げたベーコンや玉ねぎなどは、適温になるまで動かさないでください。(鍋の温度が正しく検知できない場合があります)
- スパゲティをゆでる時は、麺ゆでを使うと便利です。

蒸しパン



IH 適温調理
焼き物
 設定温度の目安
130℃

作りかた

- 1 金属製のプリンカップに耐熱紙カップを入れ容器を準備する。
- 2 ボウルに①を入れ軽く混ぜ、牛乳を加えよく混ぜる。トッピング※などを加えて混ぜ、準備した容器に入れる。
- 3 フライパンをIHヒーターの中央に置き、メニューの「**焼き物**」**「130」**を選び、「**スタート**」ボタンを押す。
- 4 表示部に「**適温**」が表示されたら、②を並べ水200mL(分量外)を入れ、ふたをして約10分蒸す。

<抹茶> 材料(4個分)

- 薄力粉 … 60g
 抹茶 … 5g
 ベーキングパウダー … 小さじ $\frac{2}{3}$
 砂糖 … 35g
 牛乳(または水) … 65mL
 ※トッピング(甘納豆・黒豆・ホワイトチョコレートなど) … 30g

<コーヒー> 材料(4個分)

- 薄力粉 … 60g
 ベーキングパウダー … 小さじ $\frac{2}{3}$
 砂糖 … 35g
 牛乳(または水) … 55mL
 ※インスタントコーヒー(大さじ1の熱湯で溶く) … 10g

<ココア> 材料(4個分)

- 薄力粉 … 60g
 ココア … 10g
 ベーキングパウダー … 小さじ $\frac{2}{3}$
 砂糖 … 35g
 牛乳(または水) … 65mL

<かぼちゃ> 材料(4個分)

- 薄力粉 … 60g
 ベーキングパウダー … 小さじ $\frac{2}{3}$
 砂糖 … 35g
 牛乳(または水) … 65mL
 ※かぼちゃ(ゆでてつぶしたもの) … 60g

<いちご> 材料(4個分)

- 薄力粉 … 60g
 ベーキングパウダー … 小さじ $\frac{2}{3}$
 砂糖 … 35g
 牛乳(または水) … 65mL
 ※いちごジャム(ソース) … 30g

クレープ・シュゼット



IH 適温調理
焼き物
 設定温度の目安
170℃

材料(6~8枚分)

- | | |
|-------------------|---------------------|
| <生地> | <ソース> |
| 薄力粉 … 80g | バター … 20g |
| グラニュー糖 … 30g | 100%オレンジジュース … 80mL |
| 卵 … 2個 | グラニュー糖 … 30g |
| 牛乳 … 200mL | オレンジ果肉 … オレンジ1個分 |
| バター(溶かしたもの) … 20g | ミント … 適量 |

作りかた

- 1 ボウルに薄力粉とグラニュー糖を入れ、卵を加えて混ぜ合わせる。
- 2 人肌温めた牛乳とバターを入れて混ぜる。
- 3 フライパンをIHヒーターの中央に置き、メニューの「**焼き物**」**「170」**を選び、「**スタート**」ボタンを押す。
- 4 表示部に「**適温**」が表示されたら、生地を入れ両面を焼く。
- 5 フライパンにバター、オレンジジュース、グラニュー糖を入れ、「**強火**」で加熱し、全体が沸とうしてバターが溶けたら「**弱火**」にする。
- 6 ⑤のフライパンに4つ折りにした生地を並べ、スプーンでソースを回しかけながら煮る。
- 7 軽く煮込んでソースが生地にしみ込んだらフライパンから取り出し、残りの生地を並べて同様に煮込む。
- 8 仕上げにオレンジ果肉とミントを飾る。

クリームパン



IH 適温調理
焼き物
 設定温度の目安
160℃

材料(1回分)

- | | |
|--------------------------------|----------------------------------|
| 強力粉 … 150g | ぬるま湯(約40℃) … 90~100mL |
| 砂糖 … 大さじ1 | バター(室温に戻す) … 20g |
| ドライイースト(顆粒)(予備発酵不要のもの) … 小さじ1弱 | カスタードクリーム … (P.23参照)1回分(8等分しておく) |
| 塩 … 小さじ $\frac{1}{3}$ | |

作りかた

- 1 ポリ袋に①を入れて軽く混ぜ、ぬるま湯とバターを入れ、約10分間十分にこねる。
- 2 こね上がったポリ袋に入れたまま室温に置き、一次発酵させる。(目安は生地が1.5倍)
- 3 一次発酵後、ガス抜きをし8等分して丸め、ラップをかけ約10分休ませる。(ベンチタイム)
- 4 生地を直径10cmにのばしカスタードクリームを包み、オープンシートの上に閉じ目を下にして、中央に1個と残りを円形に並べ平らに押さえつける。ラップをかけ二次発酵させる。(目安は生地が1.5倍)
- 5 フライパンをIHヒーターの中央に置き、メニューの「**焼き物**」**「160」**を選び、「**スタート**」ボタンを押す。
- 6 表示部に「**適温**」が表示されたら、ラップをはずした④を、オープンシートごとフライパンにのせふたをする。
- 7 焼き色が付いたら(約10~12分)裏返して約7分焼く。

カスタードクリーム



IH 適温調理
焼き物
 設定温度の目安
120℃

材料(1回分)

- | | |
|----------------|---------------|
| 卵黄 … 2個分 | 牛乳 … 200mL |
| 砂糖 … 40g | バター … 20g |
| 薄力粉 … 大さじ1 | バニラエッセンス … 少々 |
| コーンスターチ … 大さじ1 | |

作りかた

- 1 ボウルに卵黄、砂糖を入れ、泡立て器で白っぽくなるまで混ぜ、薄力粉、コーンスターチを入れ、牛乳を加えながら混ぜる。
- 2 フライパンをIHヒーターの中央に置き、メニューの「**焼き物**」**「120」**を選び、「**スタート**」ボタンを押す。
- 3 表示部に「**適温**」が表示されたら①を流し入れ、耐熱べらで底の方から絶えずかき混ぜながら、すくってぽつぽつと落ちる程度まで加熱する。
- 4 「**切**」ボタンを押し、バターを加え粗熱が取れたらバニラエッセンスを加える。

シナモンロール



IH 適温調理
焼き物
 設定温度の目安
160℃

材料(1回分)

- | | |
|-------------------------------|------------------------------|
| 強力粉 … 200g | 牛乳(室温に戻す) … 125~135mL |
| 砂糖 … 大さじ $2\frac{1}{2}$ | バター(室温に戻す) … 30g |
| ドライイースト(顆粒)(予備発酵不要のもの) … 小さじ1 | グラニュー糖 … 40g |
| 塩 … 小さじ $\frac{1}{2}$ | シナモンパウダー … 小さじ $\frac{1}{2}$ |

作りかた

- 1 ポリ袋に①を入れて軽く混ぜ、牛乳とバターを入れ、約10分間十分にこねる。
- 2 こね上がったポリ袋に入れたまま室温に置き、一次発酵させる。(目安は生地が1.5倍)
- 3 一次発酵後、ガス抜きをし、1つにまとめて、ラップをかけ約10分休ませる。(ベンチタイム)
- 4 めん棒で25cm四方にのばし、シナモンとグラニュー糖を巻き終わり2cm位残してふりかけ、巻く。スケッパーで8等分に切り分け、切り口を上にして、オープンシートの上に中央に1個と残りを円形に並べ、ラップをかけ二次発酵させる。(目安は生地が1.5倍)
- 5 フライパンをIHヒーターの中央に置き、メニューの「**焼き物**」**「160」**を選び、「**スタート**」ボタンを押す。
- 6 表示部に「**適温**」が表示されたら、④をオープンシートごとフライパンにのせふたをする。焼き色が付いたら(約10~12分)裏返し約7分焼く。

フレンチトースト



IH 適温調理
焼き物
 設定温度の目安
180℃

材料(4枚分)

- | | |
|------------------------|------------------------|
| フランスパン(厚さ1.5~2cm) … 4枚 | 牛乳 … カップ $\frac{1}{2}$ |
| バター … 20g | 砂糖 … 大さじ $\frac{1}{2}$ |
| | 卵 … 1個 |

作りかた

- 1 ①を混ぜ、フランスパンを浸しておく。
- 2 フライパンをIHヒーターの中央に置き、メニューの「**焼き物**」**「180」**を選び、「**スタート**」ボタンを押す。
- 3 表示部に「**適温**」が表示されたらバターを溶かし、①のパンの両面を焼く。

パンケーキ



IH 適温調理
焼き物
 設定温度の目安
160℃

材料(4枚分)

- | | |
|------------------------|--------------------------|
| 薄力粉 … 250g | バター(溶かす) … 20g |
| ベーキングパウダー … 小さじ1 | 無糖ヨーグルト … 250mL |
| 塩 … 小さじ $\frac{1}{4}$ | 卵 … 1個 |
| 砂糖 … 大さじ $\frac{1}{2}$ | 牛乳 … 60mL |
| 重曹 … 小さじ $\frac{1}{2}$ | はちみつ … 大さじ $\frac{1}{2}$ |

作りかた

- 1 ボウルに①を入れて混ぜておく。
- 2 ①の中に②を入れよく混ぜ合わせて、約5~10分置く。
- 3 フライパンをIHヒーターの中央に置き、メニューの「**焼き物**」**「160」**を選び、「**スタート**」ボタンを押す。
- 4 表示部に「**適温**」が表示されたら生地を入れ、両面を焼く。(ふたをすすとふっくら早く仕上がる)

チーズケーキ

材料(直径約20cm1個分)

クリームチーズ(室温に戻す) … 200g
砂糖 … 70g
卵 … 2個
生クリーム … 60mL
レモン汁 … 大さじ1
薄力粉 … 50g

IH 適温調理
焼き物
設定温度の目安
160℃

作りかた

- 1 ボウルにクリームチーズを入れ、クリーム状にし、砂糖を加えてなめらかになるまで混ぜ、卵を1個ずつ加えてもったりするまで泡立てる。
- 2 生クリーム、レモン汁を加えて混ぜ、ふるった薄力粉を加えて混ぜる。(1、2はハンドミキサーでもよい)
- 3 フライパンをIHヒーターの中央に置き、メニューの「**焼き物**」**「160」**を選び、「**スタート**」ボタンを押す。
- 4 表示部に「**適温**」が表示されたら、生地を流し入れ、ふたをする。(ふたの代わりにアルミホイルでもよい)(フライパンにオープンシートを敷くと取り出しやすい)
- 5 約20~25分加熱し、フライパンから取り出す。
- 6 粗熱が取れたら冷蔵庫で冷やす。

豆腐のチーズケーキ

IH 適温調理
焼き物
設定温度の目安
170℃→120℃

材料(直径18cmの底の抜けない金属製ケーキ型1個分)

絹ごし豆腐 … 200g
卵黄 … 2個分
① ビスケット(砕いたもの) … 15枚
② コーンスターチ … 20g
③ バター(溶かす) … 50g
④ レモン汁 … 小さじ1
⑤ クリームチーズ(室温に戻す) … 200g
⑥ メンゲ(下記参照) … 1個分
⑦ バター(室温に戻す) … 40g
⑧ 水 … 400mL
⑨ 砂糖 … 35g
⑩ 粉砂糖(飾り用) … 適量

作りかた

- 1 豆腐の水気をきる。
- 2 型にバター(分量外)を塗って硫酸紙(ケーキ用型紙)を底と側面にぴったりと敷き、①を混ぜ型につめる。
- 3 ボウルにクリームチーズを入れ、クリーム状にし、バター40g、砂糖、豆腐、卵黄、コーンスターチ、レモン汁の順に加え混ぜ合わせる。
- 4 メンゲを③に2回に分けて加え、さっくりと泡をこわさないように生地となじませながら混ぜる。
- 5 ②の型に④の生地を入れる。
- 6 フライパンをIHヒーターの中央に置き、メニューの「**焼き物**」**「170」**を選び、「**スタート**」ボタンを押す。
- 7 表示部に「**適温**」が表示されたら、水400mLと⑤を入れ、オープンシートをかけふたをする。蒸気が上がったら設定ボタンで**「120」**に切り替えて、約40分蒸し焼きにし、フライパンから型を取り出す。
- 8 粗熱が取れたら型ごと冷蔵庫で冷やし、型から取り出して、仕上げに粉砂糖をふる。

メンゲの作りかた

<豆腐のチーズケーキ>

材料(1個分)
卵白 … 2個分 砂糖 … 25g

<チョコレートケーキ>

材料(1個分)
卵白 … 2個分 砂糖 … 45g

チョコレートケーキ

IH 適温調理
焼き物
設定温度の目安
170℃→120℃

材料(直径15cmの底の抜けない金属製ケーキ型1個分)

バター(室温に戻す) … 60g
ブラックチョコレート … 60g
ココアパウダー … 30g
生クリーム(42%) … 30g
卵黄 … 2個分
粉砂糖 … 30g
① 薄力粉 … 20g
② アーモンドプードル … 15g
③ メンゲ(下記参照) … 1個分
④ 水 … 400mL
⑤ 粉砂糖(飾り用) … 適量
⑥ ミント … 適量

作りかた

- 1 型にバター(分量外)を塗って硫酸紙(ケーキ用型紙)を底と側面にぴったりと敷く。
- 2 ボウルにバターを入れ、クリーム状にし、粉砂糖30gを加えかき混ぜ、卵黄を加えてさらによく混ぜる。温めた生クリームと溶かしたチョコレートを加える。最後にココアパウダーを加え混ぜる。
- 3 メンゲと②を③に加え混ぜ、④の型に入れる。
- 4 フライパンをIHヒーターの中央に置き、メニューの「**焼き物**」**「170」**を選び、「**スタート**」ボタンを押す。
- 5 表示部に「**適温**」が表示されたら、フライパンに水400mLと⑤を入れオープンシートをかけふたをする。
- 6 蒸気が上がったら設定ボタンで**「120」**に切り替えて、約30分蒸し焼きにし、フライパンから型を取り出す。
- 7 粗熱が取れたら冷蔵庫で冷やし、型から取り出して、仕上げに粉砂糖をふる、ミントを飾る。

- 【作りかた】 ① ボウルに卵白を入れてハンドミキサーで軽く泡立てる。
② 砂糖を加え、ツノが立つまで泡立てる。

かぼちゃのプリン

IH 適温調理
焼き物
設定温度の目安
120℃

材料(底径13×高さ4.4cmの耐熱容器1個分)

① 砂糖 … 30g
② 水 … 大さじ1
③ 卵 … 2個
④ 牛乳 … 150mL
⑤ 生クリーム … 50mL
⑥ かぼちゃ … 100g
⑦ 砂糖 … 45g
⑧ パンラエッセンス … 少々
⑨ 水 … 400mL
⑩ ホイップクリーム … 適量
⑪ ミント … 適量

作りかた

- 1 鍋に①を入れ加熱し、カラメル色になったら加熱を止め、水大さじ1を入れ耐熱容器に流し入れる。
- 2 かぼちゃは適当な大きさに切り皮をむき、ゆでてつぶし、砂糖を加え混ぜる。粗熱が取れたら②を加え混ぜ合わせ、こしたものを①に入れる。
- 3 フライパンをIHヒーターの中央に置き、メニューの「**焼き物**」**「120」**を選び、「**スタート**」ボタンを押す。
- 4 表示部に「**適温**」を表示し、適温に加熱されたら、水400mLと②を入れ、オープンシートを掛けてふたをする。約15~20分蒸し焼きにする。
- 5 粗熱が取れたら冷蔵庫で冷やし、型から取り出して、仕上げにホイップクリームとミントを飾る。



●容器の種類によって加熱時間を調節してください。

どら焼き

IH 適温調理
焼き物
設定温度の目安
160℃

材料(4個分)

<生地8枚分>
① 薄力粉 … 50g
② ベーキングパウダー … 小さじ1/2
③ 団子粉またはもち粉 … 50g
④ 卵 … 1個
⑤ 牛乳 … 50mL
⑥ はちみつ … 大さじ3
⑦ みりん … 大さじ1
⑧ しょうゆ … 小さじ1/2
⑨ <具>
⑩ つぶあん … 120g(1個約30g)

作りかた

- 1 ボウルに材料①を合わせ、卵を加えて混ぜ合わせる。この中に合わせた②の材料を少しずつ加える。(約10分置いて生地を休ませるとさらによい)
- 2 フライパンをIHヒーターの中央に置き、メニューの「**焼き物**」**「160」**を選び、「**スタート**」ボタンを押す。
- 3 表示部に「**適温**」が表示されたら生地を入れ両面を焼く。(ふたをするとふっくら早く仕上がる)
- 4 焼き上がったら2枚の生地でつぶあんをはさむ。

適温調理



『揚げ物』
で調理するレシピ



揚げ物のこつ

油の飛び散りを少なくするために

1. 材料は必ず水気をふき取る
●特にしいたけやピーマンなどは、水気が残っていると破裂することがあります。
2. いかやゆで卵などは揚げすぎない
●長時間揚げると破裂することがあります。特に、けんさきいか・するめいかなどは注意してください。
3. 鍋の中に揚げ忘れがないか、常に確認をしてください。
●衣や生地作りに注意
●天ぷらの衣は固すぎないように。
●水分の多い材料には、必ず薄力粉をまぶしてから衣をつけてください。
●ドーナツなどの生地には、ベーキングパウダーや砂糖を入れて揚げてください。

特に下ごしらえの必要な材料

- えび…尾の先を切って水分を出す。
- ししとう辛子 … 水気をふき取り、縦に切り込みを入れる。
- いか … 皮をむき水気をふき取り、切れ目を入れる。

天ぷら

IH 適温調理
揚げ物
設定温度の目安
180℃

材料(4人分)

えび … 4尾
なす … 2本
しそ … 4枚
生しいたけ … 4枚
みつば … 適量
薄力粉 … 適量
卵 … 1個
冷水 … 適量
揚げ油 … 800g(880mL)

作りかた

- 1 えびは、尾と一節を残して殻をむき、背わたを取る。えびの腹側と背側に3~4箇所切り目を入れる。なすはがくを取り縦半分に切り、がくから1cmほど残し、切り込みを入れる。
- 2 しいたけは石づきを取り、飾り包丁を入れる。
- 3 卵+冷水は薄力粉と同量にし、さっくりと混ぜる。
- 4 天ぷら鍋に油を入れ、IHヒーターの中央に置き、「**揚げ物**」**「180」**を選び、「**スタート**」ボタンを押す。
- 5 表示部に「**適温**」が表示されたら①と②のえびや野菜に、③を付けて揚げる。



- 設定油温は目安です。調理の状況に合わせて設定油温を調節してください。
- 衣はだまが残るくらいにさっくりと切るように混ぜ、粘りを出さないようにします。また小麦粉(薄力粉)の代わりに、市販の天ぷら粉を使うと手軽にできます。油の表面積の1/2を目安に食材を入れると、油の温度が下がらずカラッと揚げられます。

鶏のから揚げ

IH 適温調理

揚げ物

設定温度の目安
170℃

材料(4人分)

鶏もも肉(1枚約250g) … 2枚
しょうが汁 … 小さじ1
塩 … 小さじ $\frac{2}{3}$
しょうゆ・酒 … 各大さじ1
片栗粉 … 大さじ3~4
揚げ油 … 800g (880mL)

作りかた

- 鶏肉は1枚を6等分して①につけ込み、15~30分置く。
- ①の汁気をきってから、片栗粉を全体にまぶす。
- 天ぷら鍋に油を入れ、IHヒーターの中央に置き、「揚げ物」**「170」**を選び、「スタート」ボタンを押す。
- 表示部に「適温」が表示されたら②を1枚分(6個)鍋に入れて揚げる。(約6分)残り1枚分(6個)を同様に揚げる。



- 2~3回に分けて揚げるとカラッと仕上がります。
- 全体がきつね色に変わり、浮いてきたらでき上がりです。

フライドチキン

IH 適温調理

揚げ物

設定温度の目安
160℃

材料(10本分)

鶏手羽元(1本約50g) … 10本
① 水 … 100mL
塩 … 10g
牛乳 … 70mL
② 溶き卵 … 25g
コーンスターチ … 大さじ1
③ 薄力粉 … 70g
香辛料(パプリカ(粉末)、
ガーリック(粉末)、
ジンジャー(粉末)など
お好みで) … 6g
黒こしょう … 小さじ1
パセリ(乾燥) … 小さじ1
④ 揚げ油 … 800g (880mL)

作りかた

- ①に鶏肉を約30分つけ込む。
- ①の水気をふき取り、②をからませ、③をまぶしておく。
- 天ぷら鍋に油を入れ、IHヒーターの中央に置き、「揚げ物」**「160」**を選び、「スタート」ボタンを押す。
- 表示部に「適温」が表示されたら④を5本鍋に入れ、途中で裏返しながらかける。(約10分)残り5本を同様に揚げる。

えびフライ

IH 適温調理

揚げ物

設定温度の目安
180℃

材料(12本分)

えび(ブラックタイガー1尾約20g) … 12尾
塩・こしょう … 各適量
薄力粉 … 大さじ2
卵(溶きほぐす) … 1個
パン粉 … 60g
揚げ油 … 800g (880mL)

作りかた

- えびは尾と一節を残して殻をむき、背わたを取る。えびの腹側と背側に3~4箇所切り目を入れ、塩、こしょうをふる。
- ①に薄力粉、溶き卵、パン粉を順につける。
- 天ぷら鍋に油を入れ、IHヒーターの中央に置き、「揚げ物」**「180」**を選び、「スタート」ボタンを押す。
- 表示部に「適温」が表示されたら②を6尾ずつ鍋に入れて色よく揚げる。残り6尾を同様に揚げる。

かきフライ

IH 適温調理

揚げ物

設定温度の目安
180℃

材料(12個分)

かき(むき身) … 12個
塩・こしょう … 各適量
薄力粉 … 大さじ2
卵(溶きほぐす) … 1個
パン粉 … 60g
揚げ油 … 800g (880mL)

作りかた

- かきは薄い塩水でサッと洗って水気をきり、塩、こしょうをふる。
- ①に薄力粉、溶き卵、パン粉を順につける。
- 天ぷら鍋に油を入れ、IHヒーターの中央に置き、「揚げ物」**「180」**を選び、「スタート」ボタンを押す。
- 表示部に「適温」が表示されたら②を6個鍋に入れて色よく揚げる。残り6個を同様に揚げる。

串揚げ

IH 適温調理

揚げ物

設定温度の目安
190℃

材料(8本分)

アスパラガス(8等分に切る) … 2本
ミニトマト … 8個
ブロックベーコン(2cm角) … 8個
うずらの卵(ゆでたもの) … 8個
揚げ油 … 800g (880mL)
① 薄力粉 … 75g
牛乳 … 100mL
② パン粉 … 50g
パセリ(乾燥) … 小さじ1
③ を合わせておく

作りかた

- アスパラガス、トマト、ベーコン、うずらの卵を竹串に刺す。
- ①に②をからめ、③をまぶす。
- 天ぷら鍋に油を入れ、IHヒーターの中央に置き、「揚げ物」**「190」**を選び、「スタート」ボタンを押す。
- 表示部に「適温」が表示されたら④を4本鍋に入れて揚げる。残り4本を同様に揚げる。

コロッケ

IH 適温調理

揚げ物

設定温度の目安
180℃

材料(8個分)

じゃがいも(一口大に切る) … 300g
サラダ油 … 小さじ1
玉ねぎ(みじん切り) … 200g
合びき肉 … 60g
塩 … 小さじ $\frac{3}{4}$
こしょう … 適量
薄力粉 … 大さじ2
卵(溶きほぐす) … 1個
パン粉 … 50g
揚げ油 … 800g (880mL)

作りかた

- じゃがいもはゆでて、やわらかくなったら湯をきり、もう一度中火にかけて水気を飛ばし、ボウルに入れて熱いうちにつぶしておく。
- フライパンにサラダ油を入れ中火にかけ、玉ねぎを透き通るまでいためる。合びき肉を加え、色が変わるまでよくいため、塩、こしょうをふる。
- ②を①に入れよく混ぜて8等分し、小判型にして冷ましておく。
- ③に薄力粉、溶き卵、パン粉を順につける。
- 天ぷら鍋に油を入れ、IHヒーターの中央に置き、「揚げ物」**「180」**を選び、「スタート」ボタンを押す。
- 表示部に「適温」が表示されたら④を4個鍋に入れて色よく揚げる。残り4個を同様に揚げる。

とんかつ

IH 適温調理

揚げ物

設定温度の目安
170℃

作りかた

- 豚肉は筋切りして、塩、こしょうをふる。
- ①に薄力粉、溶き卵、パン粉を順につける。
- 天ぷら鍋に油を入れ、IHヒーターの中央に置き、「揚げ物」**「170」**を選び、「スタート」ボタンを押す。
- 表示部に「適温」が表示されたら②の2枚を鍋に入れて色よく揚げる。残り2枚を同様に揚げる。

材料(4人分)

豚ロース肉(1枚約100g) … 4枚
塩・こしょう … 各適量
薄力粉 … 大さじ4
卵(溶きほぐす) … 1個
パン粉 … 60g
揚げ油 … 800g (880mL)

野菜の素揚げ



IH 適温調理

揚げ物

設定温度の目安
140℃

材料(1回分)

にんじん … 120g
れんこん … 120g
さつまいも … 120g
塩 … 小さじ1/3
白ごま … 小さじ1
揚げ油 … 800g (880mL)

作りかた

- 1 にんじんは長さ4cmに切り、半切りまたは4つ切りにする。れんこん、さつまいもは、乱切りにして水にさらす。
- 2 天ぷら鍋に油を入れ、IHヒーターの中央に置き、「揚げ物」**「140」**を選び、「スタート」ボタンを押す。
- 3 表示部に**「適温」**が表示されたら、水気をふいた、にんじん、れんこん、さつまいもを順に揚げて、取り出して油をきる。
- 4 ③を器に盛り、白ごまと塩をふりかける。

調理の
コツ

- 串を刺してみて、やや固めに火が通っていたらでき上がりです。
- かぼちゃなど、他の野菜でもできます。

野菜チップス



IH 適温調理

揚げ物

設定温度の目安
160℃

材料(1回分)

かぼちゃ … 50g
じゃがいも … 50g
さつまいも … 50g
れんこん … 50g
揚げ油 … 800g (880mL)
塩 … 適量

作りかた

- 1 野菜はスライサーで薄くスライスし、水気をふき取り、ざるなどに広げて、約1時間乾燥させる。
- 2 天ぷら鍋に油を入れ、IHヒーターの中央に置き、「揚げ物」**「160」**を選び、「スタート」ボタンを押す。
- 3 表示部に**「適温」**が表示されたら①の野菜を順に入れ、カリッとしてきたら取り出す。好みに塩をふる。

なすの揚げびたし



IH 適温調理

揚げ物

設定温度の目安
170℃

材料(4人分)

なす … 4本
オクラ … 4本
しょうが(千切り) … 少々
揚げ油 … 800g (880mL)

<浸しだし>

だし汁 … 150mL
砂糖 … 大さじ1/2
しょうゆ … 大さじ1
酒 … 大さじ2
みりん … 大さじ1/2
しょうが汁 … 大さじ1/2

作りかた

- 1 なすはヘタを取り、縦半分に切り、火が通りやすいように縦に切り込みを3本入れ、水に浸してあくを抜く。オクラはヘタを取り、斜め半分に切る。
- 2 ①の材料を鍋に入れ、ひと煮立ちさせて冷まし、しょうが汁を加える。
- 3 天ぷら鍋に油を入れ、IHヒーターの中央に置き、「揚げ物」**「170」**を選び、「スタート」ボタンを押す。
- 4 表示部に**「適温」**が表示されたら水気をふき取ったなすの皮面を下にして入れる。途中で裏返し、やわらかくなったら上げる。オクラは、サッと揚げる。
- 5 器になす、オクラを盛りつけ、②をかけ、しょうがのをのせる。

オニオンリング



IH 適温調理

揚げ物

設定温度の目安
180℃

材料(1回分)

玉ねぎ … 100g
揚げ油 … 800g (880mL)
トマトケチャップ … 適量
薄力粉 … 40g
ベーキングパウダー … 小さじ2
コンソメ(顆粒) … 2g
水 … 50mL

作りかた

- 1 玉ねぎを1cm幅の輪切りにして、ばらばらにしておく。
- 2 ボウルに①を入れ混ぜ、①にからませる。
- 3 天ぷら鍋に油を入れ、IHヒーターの中央に置き、「揚げ物」**「180」**を選び、「スタート」ボタンを押す。
- 4 表示部に**「適温」**が表示されたら②の半量を1個ずつ鍋に入れて揚げる。残り半量を同様に揚げる。
- 5 お好みにトマトケチャップを添える。

フライドポテト



IH 適温調理

揚げ物

設定温度の目安
170℃

材料(1回分)

じゃがいも(1cm角のスティック状に切る) … 250g
揚げ油 … 800g (880mL)
塩 … 適量
お好みのシーズニング(市販のパウダー) … 適量

作りかた

- 1 じゃがいもを水にさらし、あく抜きをする。
- 2 天ぷら鍋に油を入れ、IHヒーターの中央に置き、「揚げ物」**「170」**を選び、「スタート」ボタンを押す。
- 3 表示部に**「適温」**が表示されたら、①の水気をきって、鍋に入れて揚げる。
- 4 お好みに塩またはシーズニングをまぶす。

ピロシキ



IH 適温調理

揚げ物

設定温度の目安
160℃

材料(6個分)

<パン生地>
強力粉 … 150g
ドライイースト(顆粒 予備発酵 不要のもの) … 小さじ1/2
砂糖 … 大さじ1
塩 … 小さじ1/4
牛乳(室温に戻す) … 110mL
バター(室温に戻す) … 15g
<具>
春雨(乾燥した状態で) … 6g
合びき肉 … 150g
玉ねぎ(みじん切り) … 50g
パセリ(乾燥) … 小さじ1
鶏がらスープの素 … 小さじ1/2
サラダ油 … 大さじ1
ゆで卵 … 1個
塩・こしょう … 各適量
揚げ油 … 800g (880mL)

作りかた

- 1 春雨は熱湯で戻して、細かく切る。
- 2 フライパンに油を入れ、中火で合びき肉と玉ねぎをいためる。玉ねぎが透き通るまでいためたら、春雨、パセリ、鶏がらスープの素を入れてさらにいため、塩・こしょうで味を調え、加熱を止める。
- 3 ②に刻んだゆで卵を加え、6等分して冷ましておく。
- 4 ポリ袋に①を入れて軽く混ぜ、②を加えて約8分間、十分にこねる。
- 5 こね上がったポリ袋に入れたまま室温に置き、一次発酵させる。(目安は生地が1.5倍)
- 6 生地を袋から出して、打ち粉をしたのし台にのせ、生地を軽く押して中のガスを抜き6等分して丸め、ラップをかけて約10分休ませる。(ベンチタイム)
- 7 ⑥の生地を1個ずつめん棒で約15cmの楕円形にのばし、③の具をのせ半月形に合わせてしっかり閉じる。同様に5個包み、ラップをかけて約10分休ませる。
- 8 天ぷら鍋に油を入れ、IHヒーターの中央に置き、「揚げ物」**「160」**を選び、「スタート」ボタンを押す。
- 9 表示部に**「適温」**が表示されたら⑦を3個鍋に入れ、途中で裏返しながらか揚げる。(約8分)残り3個を同様に揚げる。

ドーナツ



IH 適温調理

揚げ物

設定温度の目安
160℃

材料(直径約7cmドーナツ型6個分)

薄力粉 … 150g
ベーキングパウダー … 小さじ2
砂糖 … 40g
卵(溶きほぐす) … 1個
牛乳 … 40mL
バター(溶かしたもの) … 20g
揚げ油 … 800g (880mL)
グラニュー糖 … 適量

作りかた

- 1 ボウルに①を入れ泡立て器で混ぜる。卵、牛乳、バターを加え、へらで混ぜる。まとまったら、ラップをして冷蔵庫で約30分間休ませる。
- 2 打ち粉をしたのし台に①の生地をのせ、表面にも打ち粉をふり、めん棒で約1cmの厚さにのばし、ドーナツ型で6個抜く。
- 3 天ぷら鍋に油を入れ、IHヒーターの中央に置き、「揚げ物」**「160」**を選び、「スタート」ボタンを押す。
- 4 表示部に**「適温」**が表示されたら③を3個鍋に入れ、途中で裏返しながらか揚げる。(約5分)残り3個を同様に揚げる。
- 5 お好みにグラニュー糖をまぶす。

フルーツフリッター



IH 適温調理

揚げ物

設定温度の目安
150℃

材料(1回分)

薄力粉 … 100g
ベーキングパウダー … 小さじ1
卵(卵黄と卵白に分ける) … 1個
砂糖 … 大さじ2
牛乳 … 70mL
ドライフルーツ(細かく刻む) … 70g
バター(溶かしておく) … 12g
レーズン … 30g
揚げ油 … 800g (880mL)

作りかた

- 1 卵白をしっかり泡立てしておく。
- 2 ボウルに卵黄、砂糖、牛乳を入れて混ぜ合わせ、①を入れ混ぜる。さらにバターを加え、よく混ぜる。①を加え、へらでさっくりと混ぜる。
- 3 ②に③を入れ混ぜる。
- 4 天ぷら鍋に油を入れ、IHヒーターの中央に置き、「揚げ物」**「150」**を選び、「スタート」ボタンを押す。
- 5 表示部に**「適温」**が表示されたら④の半量を大きじ1杯ずつ鍋に落とし、途中で裏返しながらか揚げる。残り半量を同様に揚げる。

かりんとう

IH 適温調理

揚げ物

設定温度の目安
160℃



材料(1回分)

- 卵 … 1個
- 黒砂糖 … 15g
- 塩 … 少々
- 薄力粉 … 100g
- ベーキングパウダー … 小さじ1½
- 揚げ油 … 800g (880mL)
- 黒砂糖 … 50g
- 水 … 大きじ2

作りかた

- ボウルに①を入れて混ぜ、さらに②を加え混ぜる。
- ①を軽く手でこね、まとったらラップをして冷蔵庫で約20分休ませる。
- 打ち粉をしたのし台に②の生地をのせ、生地の表面にも打ち粉をふり、めん棒で厚さ5mmにのばす。長さ5cm、幅5mmに切り分ける。
- 天ぷら鍋に油を入れ、IHヒーターの中央に置き、「揚げ物」「160」を選び、「スタート」ボタンを押す。
- 表示部に「適温」が表示されたら③の半量を入れ、途中で裏返しながらかき混ぜる。(約10分)残りの半量を同様に揚げる。
- 別の鍋に④を入れて、弱火でとろりとするまで煮詰めて加熱を止める。⑤をからめ、バットなどに広げて冷ます。

かりんとうまんじゅう

IH 適温調理

揚げ物

設定温度の目安
200℃



材料(10個分)

- 一口まんじゅう … 10個
- 揚げ油 … 800g (880mL)
- 黒砂糖 … 50g
- 水 … 25mL

作りかた

- 天ぷら鍋に油を入れ、IHヒーターの中央に置き、「揚げ物」「200」を選び、「スタート」ボタンを押す。
- 表示部に「適温」が表示されたら、まんじゅうを5個入れて、途中で裏返しながらかき混ぜる。残りの5個を同様に揚げる。
- 別の鍋に④を入れて、弱火でとろりとするまで煮詰めて加熱を止める。⑤を1個ずつからめて、網の上で冷ます。

グリル調理



『魚焼き』 で調理するレシピ

さんまの塩焼き

グリル

魚焼き

丸焼き

快速

冷凍

火力の目安
中

加熱時間の目安
(約23分)

快速(約13分)

冷凍(約32分)

使用付属品

波皿



材料(1~5尾分)

- さんま(1尾約150g) … 1~5尾
- 塩 … 適量

作りかた

調理のこつ(下記参照)

- さんまは、サッと洗って水気をふき取り、全体に塩をふり、そのまま約10分置き、水気をふき取る。
- ①を波皿にのせ、「魚焼き」の「丸焼き」「中」を選び、「スタート」ボタンを押す、焼く。



調理のこつ



手前側

- 1尾約130g以下のさんまやはらわたを取ったさんま(生)は、「魚焼き」の「丸焼き」「弱」で焼いてください。
- 魚を調理する場合は、尾などの薄い部分が焦げやすいので、波皿の手前側に尾をよせ、中央に斜めに並べてのせてください。
- 焦げ目のつき具合は魚の種類や大きさ、同じ大きさでも脂ののり具合、魚の温度、塩のふり加減によって異なります。(塩のふる量が多いと焦げ目が強くなります)お好みにより仕上がりを調節して調理してください。

あじの塩焼き

火力の目安
中

加熱時間の目安
(約23分)

快速(約13分)

冷凍(約32分)



材料(1~5尾分)

- あじ(1尾約130g~180g) … 1~5尾
- 塩 … 適量

いさきの塩焼き

火力の目安
中

加熱時間の目安
(約23分)

快速(約13分)

冷凍(約32分)



材料(1~2尾分)

- いさき(1尾約230g) … 1~2尾
- 塩 … 適量

たいの塩焼き

火力の目安
強

加熱時間の目安
(約28分)

快速(約17分)

冷凍(約36分)



材料(1尾分)

- たい(1尾約400g) … 1尾
- 塩 … 適量

にしんの塩焼き

火力の目安
中

加熱時間の目安
(約23分)

快速(約13分)

冷凍(約32分)



材料(1~2尾分)

- にしん(1尾約250g) … 1~2尾
- 塩 … 適量

グリル

魚焼き

丸焼き

快速

冷凍

使用付属品

波皿

作りかた

- 調理する魚に合わせうろこ、えら、はらわたを取って水洗いをして、水気をふき取り、厚みのある魚は切り目を入れ、全体に塩をふり、そのまま10分置き、水気をふき取る。
- ①を波皿にのせ「魚焼き」の「丸焼き」、火力調節をそれぞれ選び、「スタート」ボタンを押す、焼く。

調理のこつ(P.30参照)

「冷凍のまま」調理のこつ

上手に調理するために

- 本書に掲載されているレシピで下ごしらえした食材を基本としています。レシピに沿って準備してください。
- 1. 冷凍する食品は
 - 本書に掲載しているレシピの大きさや分量を目安に用意してください。(分量が多すぎると火の通りが悪くなったり、少なすぎると焦げたりする場合があります)
 - 仕上がりは、食品の状態(大きさ、厚み、鮮度、魚の脂の多少、冷凍の保存状態など)によって異なります。
- 2. 食材の下準備
 - 丸身の魚などは、サッと洗って水気をよくふき取る。
 - つけ焼きで調理するときは、つけだれの分量を半分に減らす。
- 3. 冷凍のしかた
 - 保存袋の中で重ねず、すき間をあけて冷凍する。(食材をくっつけて冷凍すると、バラバラにできません。また、くっついたまま焼くと、うまく焼けません)
 - 平らにし、厚みをそろえる。凹凸を防ぐため、トレーなどを使い平らに保管する。(厚みのある食材は、火の通りが悪くなり、うまく焼けません)
 - 保存袋を手で押しつけて空気を抜き、密閉する。(空気を抜いて、酸化や乾燥を防ぎます)
 - 折り曲げて冷凍しない。(火の通りが悪くなり、うまく焼けません)
 - たれに漬けた食材は、食材と一緒にたれごと保存袋に入れて冷凍します。(余分なたれは、焼いたときに焦げの原因になります。食材の表面につく程度で冷凍してください)

- ラップは使用しない。(食材に絡まり、はがせなくなることがあります)
- ふた付きのプラスチック容器などを使つての冷凍は、表面に霜が付きやすいため使用しない。(表面に霜が付きすぎると、うまく焼けません)
- 完全に凍るまでは、立てて冷凍しない。(冷凍した食材の底面に凹凸ができると、グリル皿に密着しないため、熱が伝わりにくく、うまく焼けません)
- 保存期間は、2~3週間まで。(保存期間が長くなると、乾燥(冷凍焼け)し、焼き色が濃くなりすぎるなど、うまく焼けなくなります)



さんまの塩焼きの場合 塩ざけの場合 ぶりのつけ焼きの場合

4. 焼くときは
 - 「切身・干物」「冷凍」「丸焼き」「冷凍」「つけ焼き」「冷凍」メニューで調理してください。
 - つけ焼きで調理するときは、凍ったつけだれが、とけて焦げることがあります。焼き上がった調理物のみを取り出してください。
 - 冷凍室から出したらすぐに焼く。(室温で放置してから焼くと、焦げすぎることがあります)
 - 調理した際、表面に白い物が浮き出る場合がありますがタンパク質の一種で、食べても問題ありません。

塩ざけ※



火力の目安
中
加熱時間の目安
(約17分)
【快速】(約10分)
【冷凍】(約25分)

材料(1~5切れ分)

塩ざけ(1切れ約80g) … 1~5切れ

塩さば※



火力の目安
中
加熱時間の目安
(約17分)
【快速】(約10分)
【冷凍】(約25分)

材料(1~5切れ分)

塩さば(1切れ約100g) … 1~5切れ

さんまの開き



火力の目安
中
加熱時間の目安
(約17分)
【快速】(約10分)
【冷凍】(約25分)

材料(1~2枚分)

さんまの開き(1枚約110g) … 1~2枚

あじの開き



火力の目安
中
加熱時間の目安
(約17分)
【快速】(約10分)
【冷凍】(約25分)

材料(1~2枚分)

あじの開き(1枚約100g) … 1~2枚

はたはた



火力の目安
弱
加熱時間の目安
(約16分)
【快速】(約9分)
【冷凍】(約24分)

材料(2~5尾分)

はたはた(1尾約35~50g) … 2~5尾

ししゃも



火力の目安
弱
加熱時間の目安
(約16分)
【快速】(約9分)
【冷凍】(約24分)

材料(5~10尾分)

ししゃも(1尾約20g) … 5~10尾

ほっけの開き



火力の目安
中
加熱時間の目安
(約17分)
【快速】(約10分)
【冷凍】(約25分)

材料(1枚分)

ほっけの開き(1枚約240g) … 1枚

かますの干物



火力の目安
強
加熱時間の目安
(約18分)
【快速】(約12分)
【冷凍】(約27分)

材料(1~2枚分)

かますの干物(1枚約220g) … 1~2枚

にしんの干物



火力の目安
中
加熱時間の目安
(約17分)
【快速】(約10分)
【冷凍】(約25分)

材料(1~4枚分)

にしんの干物(1枚約70g) … 1~4枚

きんきの干物



火力の目安
中
加熱時間の目安
(約17分)
【快速】(約10分)
【冷凍】(約25分)

材料(1~4枚分)

きんきの干物(1枚約60g) … 1~4枚

赤魚の干物



火力の目安
強
加熱時間の目安
(約18分)
【快速】(約12分)
【冷凍】(約27分)

材料(1~2枚分)

赤魚の干物(半身1枚約180g) … 1~2枚

たいの塩焼き(切り身)



火力の目安
強
加熱時間の目安
(約18分)
【快速】(約12分)
【冷凍】(約27分)

材料(1~5切れ分)

たい(1枚約100g) … 1~5切れ

さわらの西京漬け



火力の目安 中
加熱時間の目安(約21分)
【快速】(約10分)
【冷凍】(約29分)

材料(1~5切れ分)

さわらの西京漬け(1切れ約80g) … 1~5切れ

さけのかす漬け



火力の目安 弱
加熱時間の目安(約19分)
【快速】(約9分)
【冷凍】(約27分)

材料(1~5切れ分)

さけのかす漬け(1切れ約60g) … 1~5切れ

かじまぐろのみそ漬け



火力の目安 弱
加熱時間の目安(約19分)
【快速】(約9分)
【冷凍】(約27分)

材料(1~5切れ分)

かじまぐろのみそ漬け(1切れ約60g) … 1~5切れ

グリル

魚焼き
つけ焼き
快速
冷凍

使用付属品
波皿

作りかた 調理のこつ(下記参照)
① 調理する魚のみそや酒粕などをふき取り、波皿にのせ「魚焼き」の「つけ焼き」、火力調節をそれぞれ選び、「スタート」ボタンを押し、焼く。

ぶりのつけ焼き



グリル

魚焼き
つけ焼き
快速
冷凍

使用付属品
波皿

火力の目安 中
加熱時間の目安(約21分)
【快速】(約10分) 【快速】(約29分)

材料(1~5切れ分)

ぶり(1切れ約100g) … 1~5切れ
① しょうゆ … 大さじ4
② みりん … 大さじ4 (つけだれは5切れ分)

作りかた 調理のこつ(下記参照)
① ぶりは合わせた②に約30分つけておく。
② ①の汁気をきってから波皿にのせ、「魚焼き」の「つけ焼き」「中」を選び、「スタート」ボタンを押し、焼く。

調理のこつ
● 切り身の皮まで食べる場合は、様子を見ながら追加焼きしてください。



『焼き物』 で調理するレシピ

チーズ入りチキンハンバーグ



材料(4個分)
サラダ油 … 大さじ1
① 玉ねぎ(みじん切り) … 100g
② えのきだけ(みじん切り) … 80g
和風だし(顆粒) … 小さじ1
ナチュラルチーズ(1個10g) … 40g
鶏ひき肉 … 300g
パン粉 … 40g
卵 … 1個
塩 … 小さじ1/2弱
こしょう … 少々

作りかた
① フライパンをIHヒーターの中央に置き、油を入れ「弱火」~「中火」で加熱し、①をいため和風だしを入れ冷ましておく。
② ボウルに①と②を入れて、よく混ぜ4等分する。
③ 手にサラダ油(分量外)をつけ、②を片手に数回たたきつけ空気を抜き、中にナチュラルチーズを入れて、厚さ1.5~2cmの小判型にして中央をくぼませる。
④ ③を波皿に並べてのせ、「焼き物」の「ハンバーグ」「中」を選び、「スタート」ボタンを押し、焼く。

ハンバーグ



グリル
焼き物
ハンバーグ
火力の目安 中
加熱時間の目安 (約22分)
使用付属品 波皿

材料 (4個分)

バター … 15g
玉ねぎ(みじん切り) … 200g
合びき肉 … 300g
パン粉 … 40g
① 卵 … 1個
塩 … 小さじ1/2
こしょう・ナツメグ … 各少々

作りかた

- フライパンをIHヒーターの中央に置き、「弱火」～「中火」で加熱し、バターを溶かして玉ねぎが透き通るまでいためる。
- ①の粗熱を取り、①に加えてよく混ぜ、4等分する。
- 手にサラダ油(分量外)をつけ、②を片手に数回たたきつけ空気を抜き、厚さ1.5～2cmの小判型にして中央をくぼませる。
- ③を波皿に並べてのせ、「焼き物」の「ハンバーグ」「中」を選び、「スタート」ボタンを押し、焼く。
- 器に盛りつけ、お好みのソースをかける。

3種のソースの作りかた

<ソース>

材料
トマトケチャップ、ウスターソース … 各適量

【作りかた】

- トマトケチャップとウスターソースを合わせてかき混ぜる。

<和風おろしポン酢>

材料
青じそ … 4枚 ポン酢しょうゆ … 適量
大根おろし … 適量

【作りかた】

- ハンバーグの上に着せ、大根おろしをのせ、ポン酢しょうゆをかける。

<きのこソース>

材料
しめじ(小房にわける) … 150g
えのきだけ(根元を切って半分長さに切る) … 150g

① だし汁 … 200mL
しょうゆ・みりん … 各大さじ1/2
酒 … 大さじ1
しょうが汁 … 小さじ1

②を合わせておく

③ 片栗粉 … 小さじ2
水 … 小さじ2

【作りかた】

- 鍋をIHヒーターの中央に置き、しめじ、えのきだけと②を入れ、「弱火」～「中火」で加熱し、きのこ類に火が通ったら、③の水溶性片栗粉を加え、よくかき混ぜてとろみをつける。

お好み焼き



グリル
焼き物
ハンバーグ
火力の目安 弱
加熱時間の目安 (約19分)
使用付属品 波皿

材料 (2枚分)

① 長いも(すりおろす) … 120g
卵 … 1個
だし汁・大さじ1 1/2
薄力粉 … 50g
キャベツ(1cm角のざく切り) … 120g
② 万能ねぎ(小口切り) … 10g
天かす … 10g
紅しょうが … 10g
豚バラ肉(薄切り) … 100g
③ お好み焼きソース(市販のもの) … 適量
マヨネーズ … 適量
かつお節 … 適量
青のり … 適量

作りかた

- ボウルに①を入れ泡立て器で混ぜる。
- ①に薄力粉を半量ずつ加え混ぜる。
- ②に③を入れ、底からすくいあげるようにして、さっくりと混ぜる。
- 波皿に、豚肉を半量ずつ2か所に直径約14cmの円状に並べてのせる。
- ④の生地を1/2量ずつ豚肉からはみ出さないようにのせ、厚さ2～3cmの平たい形に整える。
- 「焼き物」の「ハンバーグ」「弱」を選び、「スタート」ボタンを押し、焼く。
- 加熱後、裏返し、器に盛りつけ、⑤をかける。

鶏手羽先のつけ焼き



グリル
焼き物
鶏のグリル
快速
火力の目安 弱
加熱時間の目安 (約21分)
快速 (約16分)
使用付属品 波皿

材料 (8本分)

鶏手羽先(1本約60g) … 8本
しょう油 … 大さじ2
① 酒 … 大さじ1弱
みりん … 小さじ1

作りかた

- 鶏手羽先は合わせた①に約10～15分つけておく。
- ①の汁気を切ってから皮側を上にして波皿にのせ、「焼き物」の「鶏のグリル」「弱」を選び、「スタート」ボタンを押し、焼く。
- 「過熱水蒸気」のときは、波皿手前側の水受に水約10mLを入れてください。

鶏手羽中の塩焼き



グリル
焼き物
鶏のグリル
快速
使用付属品 波皿
火力の目安 弱
加熱時間の目安 (約21分)
快速 (約16分)

材料 (8個分)

鶏手羽中(1本約40g) … 8本 塩・こしょう … 各適量

作りかた

- 鶏手羽中に塩、こしょうをふり、皮側を上にして波皿にのせ、「焼き物」の「鶏のグリル」「弱」を選び、「スタート」ボタンを押し、焼く。
- 「過熱水蒸気」のときは、波皿手前側の水受に水約10mLを入れてください。

焼きとり(塩)



グリル
焼き物
鶏のグリル
快速
使用付属品 波皿
火力の目安 弱
加熱時間の目安 (約21分)
快速 (約16分)

材料 (8本分)

焼きとり(市販品または手作りで1本約50g) … 8本
塩 … 適量

作りかた

- 焼きとりに塩をふり、波皿にのせ、「焼き物」の「鶏のグリル」「弱」を選び、「スタート」ボタンを押し、焼く。
- 「過熱水蒸気」のときは、波皿手前側の水受に水約10mLを入れてください。

焼きとり(たれ)



グリル
焼き物
鶏のグリル
快速
使用付属品 波皿
火力の目安 弱
加熱時間の目安 (約21分)
快速 (約16分)

材料 (8本分)

焼きとり(市販品または手作りで1本約50g) … 8本
しょうゆ … 100mL
みりん … 50mL
砂糖 … 大さじ2～3
サラダ油 … 大さじ1

作りかた

- 焼きとりは合わせた①に約30分～1時間つけておく。
- ①の汁気をきってから波皿にのせ、「焼き物」の「鶏のグリル」「弱」を選び、「スタート」ボタンを押し、焼く。

鶏のハーブ焼き



グリル
焼き物
鶏のグリル
快速
使用付属品 波皿
火力の目安 中
加熱時間の目安 (約22分)
快速 (約17分)

材料 (2枚分)

鶏もも肉(皮付き)(1枚約250g) … 2枚
塩・こしょう … 各適量
① ハーブ(生または乾燥品)(タイム・ローズマリー・マジョラムなど) … 各少々

作りかた

- 鶏肉の皮にフォークなどで穴を開け、厚みのあるところには切り目を入れ①をまぶす。
- ①の皮側を上にして波皿にのせ、「焼き物」の「鶏のグリル」「中」を選び、「スタート」ボタンを押し、焼く。
- 「過熱水蒸気」のときは、波皿手前側の水受に水約10mLを入れてください。



- 鶏肉の皮にフォークなどで穴を開け、厚みのある部分や筋には切り目を入れてください。そのまま焼くと、鶏肉が反って焦げやすくなる場合や、厚みのある部分が焦げたり、中で火が通りにくく、焼き不足になる場合があります。(鶏肉の厚さは、目安として2cm以下にしてください)
- 調理するときの鶏肉ののせかたは、皮側を上にして波皿の中央部にのせてください。
- 2枚の場合は、前後に並べてのせてください。

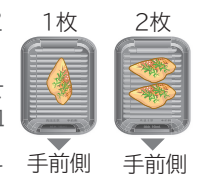

骨付きもも(塩)



グリル
焼き物
鶏のグリル
快速
使用付属品 波皿
火力の目安 強
加熱時間の目安 (約24分)
快速 (約18分)

材料 (2本分)

骨付き鶏もも肉(1本約200g) … 2本
塩・こしょう … 各適量

作りかた

- 骨付き鶏もも肉の裏側から足のつけ根の骨にそって包丁を入れ、左右に開く。上側も同様に、骨にそって包丁を入れ、左右に開く。
- ①に塩、こしょうをふり、皮側を上にして波皿にのせ、「焼き物」の「鶏のグリル」「強」を選び、「スタート」ボタンを押し、焼く。
- 「過熱水蒸気」のときは、波皿手前側の水受に水約10mLを入れてください。



さざえ



- グリル
- 焼き物
- 貝焼き
- 火力の目安 強
- 加熱時間の目安 (約23分)
- 使用付属品 波皿

材料 (1~4個分)

さざえ (1個約100g) … 1~4個

作りかた

- 貝殻の汚れを洗い流す。
- さざえのふたがある方を上に向け、波皿にのせ安定させる。
- 「焼き物」の「貝焼き」「強」を選び、「スタート」ボタンを押し、焼く。

調理のこつ

- さざえは、上ヒーターにあたりやすい大きさ(4cm以下)のものを準備してください。
- 調理するときの貝ののせかたは、波皿の中央部に安定させて、のせてください。

はまぐり



- グリル
- 焼き物
- 貝焼き
- 火力の目安 弱
- 加熱時間の目安 (約17分)
- 使用付属品 波皿

材料 (1~6個分)

はまぐり(殻付き) (幅約7cmのもの) … 1~6個
はまぐり(殻付き) (幅約10cmのもの) … 1~2個

作りかた

- はまぐりは塩水につけて砂出しをし、貝の口が少し開いているときにテーブルナイフなどで貝柱(両サイド2箇所)を外し、必ず上になる殻を一度切り離し、再度殻をかぶせる。(殻が開き、上ヒーターにあたるのを防ぐため)
- アルミホイルを丸めて台を作り、貝の口を水平に固定する。(汁をこぼれにくくするため)
- ②を波皿にのせ、「焼き物」の「貝焼き」「弱」を選び、「スタート」ボタンを押し、焼く。

調理のこつ

- 必ず上になる殻を一度外し、再度かぶせて調理してください。(貝の口が開くと、上ヒーターにあたりやすい)
- アルミホイルを丸め台を作り貝の口を水平に固定します。(汁をこぼれにくくするため)
- 調理するときの貝ののせかたは、波皿の中央部に安定させて、のせてください。

ほたて



- グリル
- 焼き物
- 貝焼き
- 火力の目安 中
- 加熱時間の目安 (約21分)
- 使用付属品 波皿

材料 (1~2個分)

ほたて(殻付き) (1個約150g) … 1~2個

作りかた

- 貝殻の汚れを洗い流す。殻の平らな方の貝柱をテーブルナイフなどで外し、殻を一度外す。
- 肝(ウロ)を取り除き、残りは汚れを洗い流す。平らな方を上にして、再度殻をかぶせる。
- ②を波皿にのせ、「焼き物」の「貝焼き」「中」を選び、「スタート」ボタンを押し、焼く。

調理のこつ

- 肝(ウロ)は、取り除いてください。
- 必ず上になる殻を一度外し、再度かぶせて調理してください。(貝の口が開くと上ヒーターにあたりやすい)
- 調理するときの貝ののせかたは、波皿の中央部に安定させて、のせてください。

えび



- グリル
- 焼き物
- 貝焼き
- 火力の目安 中
- 加熱時間の目安 (約21分)
- 使用付属品 波皿

材料 (5尾分)

有頭えび(1尾約40g) … 5尾

作りかた

- えびは頭、殻をつけたまま背わたを取る。
- ①を波皿に並べ、「焼き物」の「貝焼き」「中」を選び、「スタート」ボタンを押し、焼く。

グリル調理

『オーブン』 で調理するレシピ

ローストビーフ



- グリル
- オープン
- ローストビーフ
- 火力の目安 中
- 加熱時間の目安 (約50分)
- 使用付属品 平皿

材料 (1本分)

牛もも肉(ローストビーフ用) (高さ5cm以内) … 約400~600g
塩・こしょう … 各少々
にんにく(すりおろす) … 1かけ
サラダ油 … 大さじ1

作りかた

- 牛肉に塩、こしょうをして、にんにくをすり込み、木綿製のたこ糸でしばって形を整え、サラダ油を全体に塗る。
- 平皿にアルミホイルを敷き①を中央にのせ、「オープン」の「ローストビーフ」「中」を選び、「スタート」ボタンを押し、焼く。
- 焼けたローストビーフをアルミホイルで包み1時間程度置いて粗熱を取る。
- 粗熱が取れてからたこ糸を取って薄く切り、器に盛りつけて玉ねぎソースをかける。

玉ねぎソースの作りかた

材料
玉ねぎ(すりおろす) … 1/2個(120g)
サラダ油 … 適量

しょうゆ … 大さじ3
酒 … 大さじ3
みりん … 大さじ2
酢 … 大さじ1
サラダ油 … 小さじ1

【作りかた】

- 鍋をIHヒーターの中央に置き、サラダ油を入れてから「弱火」~「中火」で加熱し、玉ねぎを入れいためる。玉ねぎが透き通ったら、④を入れ煮立たせる。器に入れて粗熱をとったら、冷蔵庫で冷やす。

焼き豚



- グリル
- オープン
- 焼き豚
- 火力の目安 中
- 加熱時間の目安 (約70分)
- 使用付属品 平皿

材料 (1本分)

豚肩ロース肉(かたまり) (高さ5cm以内) … 約300~500g

しょうが(みじん切り) … 1かけ
長ねぎ(みじん切り) … 30g
しょうゆ・酒 … 各大さじ4
砂糖・赤みそ … 各大さじ1/2

④を合わせておく

作りかた

- 豚肉は木綿製のたこ糸でしばって形を整え、④と一緒にポリ袋に入れ、空気を抜いて袋の口を閉じ、冷蔵庫で半日以上置く。
- 平皿にアルミホイルを敷き、汁気を切った①を中央にのせ、「オープン」の「焼き豚」「中」を選び、「スタート」ボタンを押し、焼く。
- 焼けた焼き豚をアルミホイルで包み1時間程度置いて粗熱を取る。
- 粗熱が取れてからたこ糸を取って薄く切り、器に盛りつける。

ラザニア



- グリル
- オープン
- グラタン
- 火力の目安 強
- 加熱時間の目安 (約20分)
- 使用付属品 平皿

材料 (直径約22×高さ3.5cmの耐熱性焼き皿1皿分)

ラザニア(乾めん) … 6枚(約100g)
ホワイトソース (P.20参照) … カップ2
ミートソース(缶詰) … 1缶(約300g)
ナチュラルチーズ(細かく刻んだもの) … 120g

作りかた

- 大きめの鍋でラザニアを固めにゆで、水にとって冷まし、水気をきる。
- バター(分量外)を塗った容器にホワイトソース、①、ミートソース、①…の順に3~4段に重ね、チーズをのせる。
- ②を平皿にのせ、「オープン」の「グラタン」「強」を選び、「スタート」ボタンを押し、焼く。

野菜のグラタン



材料(直径約22×高さ3.5cmの耐熱性焼き皿1皿分)

カリフラワー(小房に分ける) … 150g
かぼちゃ(一口大に切る) … 150g
ホワイトソース(P.20参照) … カップ2
玉ねぎ(薄切り) … 50g
ベーコン(1cm幅に切る) … 30g
ナチュラルチーズ … 50g
塩・こしょう … 各適量

作りかた

- カリフラワーは、塩ゆでして、かぼちゃはゆでておく。
- ホワイトソースの1/3量を焼き皿に広げ、①をのせ、玉ねぎとベーコンを散らし、軽く塩、こしょうをふる。残りのホワイトソースを全体にかけチーズを散らす。
- ②を平皿にのせ、「オープン」の「グラタン」「強」を選び、「スタート」ボタンを押し、焼く。

マカロニグラタン



材料(幅約19.5×奥行11.7×高さ3.7cmの耐熱性焼き皿2皿分)

マカロニ … 40g
鶏もも肉(1cmの角切り) … 50g
むきえび(背わたを取る) … 50g
玉ねぎ(薄切り) … 50g
マッシュルーム缶(スライス) … 25g
ホワイトソース(P.20参照) … カップ1½
ナチュラルチーズ(細かく刻んだもの) … 40g
サラダ油 … 大さじ1
塩・こしょう … 各適量

作りかた

- マカロニはゆでてざるにあげ、サラダ油(分量外)をまぶす。
- グラタン皿にバター(分量外)を塗っておく。
- フライパンをIHヒーターの中央に置き、サラダ油大さじ1を入れてから「中火」にする。
- 鶏もも肉、むきえび、玉ねぎ、マッシュルームをいため、塩、こしょうをふる。
- ④に①を合わせホワイトソースの半量を加えて混ぜる。
- グラタン皿に⑤の具をのせ残りのホワイトソースをかけ、チーズを散らす。
- ⑥を平皿にのせ、「オープン」の「グラタン」「中」を選び、「スタート」ボタンを押し、焼く。

ミックスピザ



材料(直径約22cm1枚分)

ピザ生地(下記参照) … 1枚分
ピザソース(市販のもの) … 適量
玉ねぎ(薄切り) … 30g
ベーコン(短冊切り) … 30g
① サラミソーセージ(薄切り) … 8枚
ピーマン(輪切り) … 小1個
マッシュルーム缶(スライス) … 25g
オリーブ(薄切り) … 4個
ナチュラルチーズ(細かく刻んだもの) … 80g
塩・こしょう … 各適量
オリーブ油 … 適量

作りかた

- ピザ生地をオリーブ油を塗ったアルミホイルにのせ、アルミホイルを生地にとって折り曲げる。
- 生地にピザソースを塗り、①を並べ、軽く塩、こしょうをしてオリーブとチーズを散らす。
- ②を平皿にのせ、「オープン」の「ピザ」「中」を選び、「スタート」ボタンを押し、焼く。

シーフードピザ



材料(直径約22cm1枚分)

ピザ生地(下記参照) … 1枚分
オリーブ油 … 適量
オリーブ油 … 大さじ1
にんにく(みじん切り) … 1かけ
シーフードミックス(解凍して水気を切っておく) … 100g
ピザソース(市販のもの) … 適量
玉ねぎ(薄切り) … 50g
① ピーマン(輪切り) … 小1個
マッシュルーム缶(スライス) … 25g
オリーブ(薄切り) … 4個
ナチュラルチーズ(細かく刻んだもの) … 80g
塩・こしょう … 各適量

作りかた

- フライパンをIHヒーターの中央に置き、オリーブ油とにんにくを入れ「弱火」で加熱し、シーフードミックスを軽くいためる。
- ピザ生地をオリーブ油を塗ったアルミホイルにのせ、アルミホイルを生地にとって折り曲げる。
- 生地にピザソースを塗り、①を並べ、軽く塩、こしょうをしてチーズを散らす。
- ③を平皿にのせ、「オープン」の「ピザ」「中」を選び、「スタート」ボタンを押し、焼く。

ドリア



材料(幅約19.5×奥行11.7×高さ3.7cmの耐熱性焼き皿2皿分)

むきえび(背わたを取る) … 100g
玉ねぎ(みじん切り) … 50g
生しいたけ(薄切り) … 2枚
ホワイトソース(P.20参照) … カップ1
ごはん … 200g
バター … 10g
ナチュラルチーズ(細かく刻んだもの) … 40g
サラダ油 … 大さじ1
塩・こしょう … 各適量

作りかた

- グラタン皿にバター(分量外)を塗っておく。
- フライパンをIHヒーターの中央に置き、サラダ油大さじ1を入れてから「中火」にする。
- フライパンにむきえび、玉ねぎ、生しいたけを入れていためる。加熱が終了したらホワイトソースである。
- 温かいごはんにはバターを入れてかき混ぜ、軽く塩、こしょうをふる。
- グラタン皿に④を分け入れ、③をのせ、チーズを散らす。
- ⑤を平皿にのせ、「オープン」の「グラタン」「中」を選び、「スタート」ボタンを押し、焼く。

ピザ生地の作りかた

材料(1枚分)
薄力粉 … 30g
強力粉 … 70g
① 砂糖 … 大さじ1弱
塩 … 小さじ1/3
ドライイースト(顆粒状で予備発酵不要のもの) … 小さじ2/3
② めるま湯(約40℃) … 60mL
オリーブ油 … 大さじ1弱
打ち粉用強力粉 … 適量

【作りかた】

- ポリ袋に①を入れて混ぜ合わせ、②を加えてポリ袋の口を閉じ、ふって粉と水分をよく混ぜ合わせ、約8分間よくこねる。(このとき、ポリ袋に少し空気を入れて口を閉じると、簡単にこねることができる)
- 粉の固まりがなくなり、生地が袋から離れて1つになったら、そのまま室温で一次発酵させる。(1.2~1.5倍になるのが目安)
- 生地を袋から出して、打ち粉をしたのし台にのせる。生地を軽く押して中のガスを抜き、丸めて乾かないようにラップをかけて約10分休ませる。(ベンチタイム)
- 丸めた生地を直径約22cmの円形にのばす。生地全体にフォークで穴を開ける。

市販のピザ(冷蔵/冷凍)



材料(直径約22cm1枚分)

冷蔵ピザまたは冷凍ピザ … 1枚(約240g)

作りかた

- アルミホイルの上に冷蔵または冷凍ピザをのせ、アルミホイルをピザのまわりにそって折り曲げる。
- ①を平皿にのせ、「オープン」の「ピザ」「弱」を選び、「スタート」ボタンを押し、焼く。



『魚煮つけ』 で調理するレシピ

きんめだいの姿煮



火力の目安
中
加熱時間の目安
(約40分)

材料(1尾分)

- きんめだい(厚さ5cm以下、下処理したもの) … 1尾(約400~500g)
 しょうが(薄切り) … 20g
 水 … 80mL
 酒 … 165mL
 ④ 砂糖 … 大さじ6
 しょうゆ … 160mL
 みりん … 130mL
 ④を合わせておく

- グリル
魚煮つけ
姿煮
使用付属品
フタ
平皿

作りかた

- うろこ、えら、はらわたを取った魚を水洗いして、魚の表面に切り目を入れてからボウルに入れ、お湯(80℃程度)を食材に直接かからないように注ぎ入れて霜降りし、水で洗い水気をふき取る。
- ①を平皿にのせ④を入れ、アルミホイルで落としがたをして、フタをする。
- 「魚煮つけ」の「姿煮」「中」を選び、「スタート」ボタンを押し、加熱する。
- 器に盛りつけ煮汁を回しかける。



魚煮つけのこつ(下記参照)

かれいの姿煮



火力の目安
中
加熱時間の目安
(約40分)

材料(1尾分)

- かれい(厚さ5cm以下、下処理したもの) … 1尾(約400~500g)
 しょうが(薄切り) … 20g
 水 … 80mL
 酒 … 165mL
 ④ 砂糖 … 大さじ6
 しょうゆ … 160mL
 みりん … 130mL
 ④を合わせておく

赤魚の姿煮



火力の目安
中
加熱時間の目安
(約40分)

材料(1尾分)

- 赤魚(厚さ5cm以下、下処理したもの) … 1尾(約400~500g)
 しょうが(薄切り) … 20g
 水 … 80mL
 酒 … 165mL
 ④ 砂糖 … 大さじ6
 しょうゆ … 160mL
 みりん … 130mL
 ④を合わせておく



魚煮つけのこつ(下記参照)

さばのみそ煮



グリル
魚煮つけ
切身煮つけ
火力の目安
中
加熱時間の目安
(約30分)
使用付属品
平皿

材料(1~4切れ分)

- さば(1切れ約100g、厚さ2.5cm以下のもの) … 1~4切れ
 長ねぎ(青い部分) … 1本分
 しょうが(薄切り) … 20g
 水 … 150mL
 酒 … 90mL
 ④ 砂糖 … 大さじ3
 みそ … 大さじ5
 ④を合わせておく
 針しょうが … 適量

作りかた

- さばは、皮に切り目を入れてからボウルに入れ、お湯(80℃程度)を食材に直接かからないように注ぎ入れて霜降りし、水で洗い水気をふき取る。
- ①と長ねぎを平皿にのせ、④を入れ、アルミホイルで落としがたをする。
- 「魚煮つけ」の「切身煮つけ」「中」を選び、「スタート」ボタンを押し、加熱する。
- 器に盛りつけ煮汁を回しかけ、針しょうがを添える。



魚煮つけのこつ(P.40参照)

きんめだいの煮つけ



火力の目安
中
加熱時間の目安
(約30分)

材料(1~4切れ分)

- きんめだい(1切れ約100g、厚さ2.5cm以下のもの) … 1~4切れ
 しょうが(薄切り) … 20g
 水 … 50mL
 酒 … 120mL
 ④ 砂糖 … 大さじ4
 しょうゆ … 105mL
 みりん … 90mL
 ④を合わせておく

かれいの煮つけ



火力の目安
中
加熱時間の目安
(約30分)

材料(1~4切れ分)

- かれい(1切れ約100g、厚さ2.5cm以下のもの) … 1~4切れ
 しょうが(薄切り) … 20g
 水 … 50mL
 酒 … 120mL
 ④ 砂糖 … 大さじ4
 しょうゆ … 105mL
 みりん … 90mL
 ④を合わせておく

赤魚の煮つけ



火力の目安
中
加熱時間の目安
(約30分)

材料(1~4切れ分)

- 赤魚(1切れ約100g、厚さ2.5cm以下のもの) … 1~4切れ
 しょうが(薄切り) … 20g
 水 … 50mL
 酒 … 120mL
 ④ 砂糖 … 大さじ4
 しょうゆ … 105mL
 みりん … 90mL
 ④を合わせておく



魚煮つけのこつ(P.40参照)

魚煮つけのこつ

上手に煮つけにするために

- 煮汁の量は食材の量にかかわらず一定にしてください。(煮汁が多いと吹きこぼれ、煮汁が少ない場合も吹きこぼれや焦げ付きの原因になります)
- 厚みのある魚は、そのまま調理すると中まで火が通りにくく味がしみ込みにくいので、皮に切り目を入れてください。
- 厚みのある魚で、味のしみ込みが少ないと感じる場合は、裏返して少し時間をおいてから、器に盛りつけてください。
- 煮汁は、料理集の分量を守ってください。

- 味の調整は、仕上がりの煮汁のつけ時間と、しょうゆと水の量で調節してください。(煮汁の量は変えない)
- 砂糖とみりんの量を多くすると、吹きこぼれの原因になります。
- 一度調理した煮汁は使わないでください。(焦げ付きや吹きこぼれの原因になります)
- 落としがたは、アルミホイルを食材に密着させ、平皿にそうように、端を折り曲げてください。



落としがた



『過熱水蒸気』 で調理するレシピ

鶏のハーブ焼き



グリル
過熱水蒸気
鶏のグリル
火力の目安
中
加熱時間の目安
(約23分)
使用付属品
波皿
水受 10mL

- 材料 (2枚分)**
鶏もも肉 (皮付き) (1枚約250g) … 2枚
塩・こしょう … 各適量
④ ハーブ (生または乾燥品)
(タイム・ローズマリー・マジョラムなど) … 各少々

- 作りかた**
① 鶏肉の皮にフォークなどで穴を開け、厚みのあるところには切り目を入れ④をまぶす。
② ①の皮側を上にして波皿にのせ、波皿手前側の水受に水約10mLを入れ「過熱水蒸気」の「鶏のグリル」「中」を選び、「スタート」ボタンを押し、焼く。
● お好みで、波皿に給水をしない「焼き物」が選べます。

- 鶏肉の皮にフォークなどで穴を開け、厚みのある部分や筋には切り目を入れてください。そのまま焼くと、鶏肉が反って焦げやすくなる場合や、厚みのある部分が焦げて、中まで火が通りにくく、焼き不足になる場合があります。(鶏肉の厚さは、目安として2cm以下にしてください)

- 調理するときの鶏肉ののせかたは、皮側を上にして波皿の中央部にのせてください。2枚の場合は、前後に並べてのせてください。

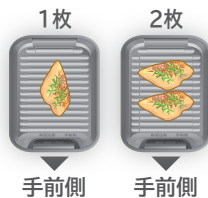

手前側 手前側

鶏手羽先のつけ焼き



グリル
過熱水蒸気
鶏のグリル
火力の目安
弱
加熱時間の目安
(約22分)
使用付属品
波皿
水受 10mL

- 材料 (8本分)**
鶏手羽先 (1本約60g) … 8本
しょうゆ … 大さじ2
酒 … 大さじ1弱
みりん … 大さじ1

- 作りかた**
① 鶏手羽先は合わせた④に約10~15分つけておく。
② ①の汁気をきってから皮側を上にして波皿にのせ、波皿手前側の水受に水約10mLを入れ、「過熱水蒸気」の「鶏のグリル」「弱」を選び、「スタート」ボタンを押し、焼く。
● お好みで、波皿に給水をしない「焼き物」が選べます。

鶏手羽中の塩焼き



グリル
過熱水蒸気
鶏のグリル
仕上がりの目安
弱
火力の目安
(約22分)
使用付属品
波皿
水受 10mL

- 材料 (8本分)**
鶏手羽中 (1本約40g) … 8本
塩・こしょう … 各適量

- 作りかた**
① 鶏手羽中に塩、こしょうをふり、皮側を上にして波皿にのせ、波皿手前側の水受に水約10mLを入れ、「過熱水蒸気」の「鶏のグリル」「弱」を選び、「スタート」ボタンを押し、焼く。
● お好みで、波皿に給水をしない「焼き物」が選べます。

骨付きもも (塩)



グリル
過熱水蒸気
鶏のグリル
火力の目安
強
加熱時間の目安
(約25分)
使用付属品
波皿
水受 10mL

- 材料 (2本分)**
骨付き鶏もも肉 (1本約200g) … 2本
塩・こしょう … 各適量

- 作りかた**
① 骨付き鶏もも肉の裏側から足のつけ根の骨にそって包丁を入れ、左右に開く。上側も同様に、骨にそって包丁を入れ、左右に開く。
② ①に塩、こしょうをふり、皮側を上にして波皿にのせ、波皿手前側の水受に水約10mLを入れ、「過熱水蒸気」の「鶏のグリル」「強」を選び、「スタート」ボタンを押し、焼く。
● お好みで、波皿に給水をしない「焼き物」が選べます。



手前側

焼きとり (塩)



グリル
過熱水蒸気
鶏のグリル
火力の目安
弱
加熱時間の目安
(約22分)
使用付属品
波皿
水受 10mL

- 材料 (8本分)**
焼きとり (市販品または手作りで1本約50g) … 8本
塩 … 適量

- 作りかた**
① 焼きとりに塩をふり、波皿にのせ、波皿手前側の水受に水約10mLを入れ、「過熱水蒸気」の「鶏のグリル」「弱」を選び、「スタート」ボタンを押し、焼く。
● お好みで、波皿に給水をしない「焼き物」が選べます。

塩ざけ



火力の目安
中
加熱時間の目安
(約17分)

- 材料 (1~5切れ分)**
塩ざけ (1切れ約80g) … 1~5切れ

塩さば



火力の目安
中
加熱時間の目安
(約17分)

- 材料 (1~5切れ分)**
塩さば (1切れ約100g) … 1~5切れ

グリル
過熱水蒸気
切身
使用付属品
波皿
水受 10mL

- 作りかた**
① 厚みのある魚には切り目を入れる。
② 調理する魚を波皿にのせ、波皿手前側の水受に水約10mLを入れ、「過熱水蒸気」の「切身」「中」を選び、「スタート」ボタンを押し、焼く。
● お好みで、波皿に給水をしない「焼き物」でも同様の調理ができます。



- 切り身の皮までしっかり焼きたい場合は、様子を見ながら追加焼きしてください。

かき揚げ温め

火力の目安
弱
加熱時間の目安
(約10分)



材料(1~2個分)

かき揚げ(1個約100g) … 1~2個

コロッケ温め

火力の目安
中
加熱時間の目安
(約12分)



材料(1~4個分)

コロッケ(1個約70g) … 1~4個

天ぷら温め

火力の目安
中
加熱時間の目安
(約12分)



材料(1~4個分)

天ぷら(1個約70g) … 1~4個

あじフライ温め

火力の目安
中
加熱時間の目安
(約12分)



材料(1~3枚分)

あじフライ(1枚約100g) … 1~3枚

から揚げ温め

火力の目安
中
加熱時間の目安
(約12分)



材料(1~6個分)

から揚げ(1個約50g) … 1~6個

グリル
過熱水蒸気
揚げ物温め
使用付属品
波皿
水受 10mL

作りかた

- 冷めた揚げ物(約50~300g)を波皿にのせ、波皿手前側の水受に水約10mLを入れ、「過熱水蒸気」の「揚げ物温め」、火力の目安を上から選び、「スタート」ボタンを押し、加熱する。

※ 揚げ物温めは、調理済みの冷めた揚げ物を温める機能です。冷凍した食品は調理できません。

とんかつ温め

火力の目安
中
加熱時間の目安
(約12分)



材料(1~2個分)

とんかつ(1個約150g) … 1~2個

フライドチキン温め

火力の目安
強
加熱時間の目安
(約14分)



材料(1~3個分)

フライドチキン(骨付き)(1個約100g) … 1~3個

グリル
調理

『冷凍食品』 で調理するレシピ

チャーハン

グリル
冷凍食品
チャーハン
火力の目安
中
加熱時間の目安
(約15分)
使用付属品
平皿



材料(約200~450g)

冷凍チャーハン … 約200~450g

作りかた

- 平皿の内側にそってオープンシートを両側面まで敷く。
- ①の上に、冷凍チャーハンを広げてのせ、表面を平らにする。
- 「冷凍食品」の「チャーハン」「中」を選び、「スタート」ボタンを押し、加熱する。



- チャーハンは、平らに広げ均一にし、オープンシートを敷いて調理してください。
- 450~600gで調理する場合は、「冷凍食品」の「チャーハン」「強」で調理してください。



- つけだれなど、焦げやすい冷凍食品は、オープンシートを敷いて「弱」で調理してください。
- 常温の食品は調理できません。
- 調理する数量は目安になります。

コロッケ(大/小)

火力の目安
中
加熱時間の目安
(約17分)



コロッケ大

火力の目安
弱
加熱時間の目安
(約15分)



コロッケ小

グリル
冷凍食品
コロッケ
使用付属品
波皿
水受 10mL

材料(大:約100~400g)

冷凍コロッケ(大)(1個約50g) … 2~8個

材料(小:約100~400g)

冷凍コロッケ(小)(1個約25g) … 4~16個

作りかた

調理のこつ(下記参照)

- 冷凍食品を袋、容器から出す。
- 調理する冷凍食品を波皿の中央にのせ、波皿手前側の水受に約10mLを入れ、「冷凍食品」の「コロッケ」、火力の目安を上から選び「スタート」ボタンを押し加熱する。

から揚げ(大/小)

火力の目安
中
加熱時間の目安
(約17分)



から揚げ大

火力の目安
弱
加熱時間の目安
(約15分)



から揚げ小

グリル
冷凍食品
から揚げ
使用付属品
波皿
水受 10mL

材料(大:約100~400g)

冷凍から揚げ(大)(1個約30g) … 4~13個

材料(小:約100~400g)

冷凍から揚げ(小)(1個約20g) … 5~20個

作りかた

調理のこつ(左記参照)

- 冷凍食品を袋、容器から出す。
- 調理する冷凍食品を波皿の中央にのせ、波皿手前側の水受に約10mLを入れ、「冷凍食品」の「から揚げ」、火力の目安を上から選び「スタート」ボタンを押し加熱する。

お好み焼き

- グリル
- 冷凍食品
- お好み焼き
- 火力の目安
中
- 加熱時間の目安
(約24分)
- 使用付属品
波皿
- 水受 10mL



材料(約200~400g)

冷凍お好み焼き … 1枚

作りかた



調理のこつ(P.45参照)

- 1 冷凍食品を袋、容器から出す。
- 2 調理する冷凍食品を波皿の中央にのせ、波皿手前側の水受に約10mLを入れ、「冷凍食品」の「お好み焼き」「中」を選び「スタート」ボタンを押し加熱する。(取り出しにくい場合は、オープンシートを敷いて調理してください)

焼きおにぎり

- グリル
- 冷凍食品
- 焼きおにぎり
- 火力の目安
中
- 加熱時間の目安
(約17分)
- 使用付属品
波皿
- 水受 10mL



材料(約100~400g)

冷凍焼きおにぎり(1個約50g) … 2~8個

作りかた



調理のこつ(P.45参照)

- 1 冷凍食品を袋、容器から出す。
- 2 調理する冷凍食品を波皿の中央にのせ、波皿手前側の水受に約10mLを入れ、「冷凍食品」の「焼きおにぎり」「中」を選び「スタート」ボタンを押し加熱する。

たこ焼き

- グリル
- 冷凍食品
- たこ焼き
- 火力の目安
中
- 加熱時間の目安
(約15分)
- 使用付属品
波皿
- 水受 10mL



材料(約200~400g)

冷凍たこ焼き(1個約20g) … 10~20個

作りかた



調理のこつ(P.45参照)

- 1 冷凍食品を袋、容器から出す。
- 2 調理する冷凍食品を波皿の中央にのせ、波皿手前側の水受に約10mLを入れ、「冷凍食品」の「たこ焼き」「中」を選び「スタート」ボタンを押し加熱する。

たい焼き

- グリル
- 冷凍食品
- たい焼き
- 火力の目安
中
- 加熱時間の目安
(約17分)
- 使用付属品
波皿
- 水受 10mL



材料(約200~400g)

冷凍たい焼き(1個約80g) … 3~5個

作りかた



調理のこつ(P.45参照)

- 1 冷凍食品を袋、容器から出す。
- 2 調理する冷凍食品を波皿の中央にのせ、波皿手前側の水受に約10mLを入れ、「冷凍食品」の「たい焼き」「中」を選び「スタート」ボタンを押し加熱する。

グリル
調理

『ノンフライ』 で調理するレシピ

チキンカツ

- グリル
- ノンフライ
- フライ
- 火力の目安
強
- 加熱時間の目安
(約19分)
- 使用付属品
波皿



材料(10個分)

鶏もも肉(1個約40g) … 10個 卵(溶きほぐす) … 1個
塩・こしょう … 各適量 煎りパン粉(下記参照) … 1回分
薄力粉 … 適量

作りかた

- 1 鶏肉に塩、こしょうをふる。
- 2 ①に薄力粉、卵、煎りパン粉を順につける。
- 3 ②の皮側を上にして波皿の中央にのせ、「ノンフライ」の「フライ」「強」を選び、「スタート」ボタンを押し、焼く。



- 鶏肉は厚みのある部分に切り目を入れてください。
- 鶏肉は皮側を上にして波皿に並べてのせてください。

煎りパン粉の作りかた

材料(1個分)
パン粉 … 50g

【作りかた】

- 1 フライパンをIHヒーターの中央に置き、パン粉を入れ、「中火」で焦がさないように、きつね色になるまで煎る。煎ったパン粉は、冷ましておく。



ヒレカツ

- グリル
- ノンフライ
- フライ
- 火力の目安
中
- 加熱時間の目安
(約17分)
- 使用付属品
波皿



材料(12個分)

豚ヒレ肉(固まり) … 300g 卵(溶きほぐす) … 1個
塩・こしょう … 各適量 煎りパン粉(下記参照) … 1回分
薄力粉 … 適量

作りかた

- 1 豚肉は12等分に切り、塩、こしょうをふる。(厚さ1~1.5cm)
- 2 ①に薄力粉、卵、煎りパン粉を順につける。
- 3 ②を波皿に並べてのせ、「ノンフライ」の「フライ」「中」を選び、「スタート」ボタンを押し、焼く。

一口カツ

- グリル
- ノンフライ
- フライ
- 火力の目安
中
- 加熱時間の目安
(約17分)
- 使用付属品
波皿



材料(12個分)

豚ロース肉(1個約25g) … 12個 卵(溶きほぐす) … 1個
厚み1~1.5cm … 12個 煎りパン粉(左記参照) … 1回分
塩・こしょう … 各適量
薄力粉 … 適量

作りかた

- 1 豚肉に塩、こしょうをふる。
- 2 ①に薄力粉、卵、煎りパン粉を順につける。
- 3 ②を波皿に並べてのせ、「ノンフライ」の「フライ」「中」を選び、「スタート」ボタンを押し、焼く。

イタリアン風カツレツ



グリル
ノンフライ
フライ
火力の目安
中
加熱時間の目安
〈約17分〉
使用付属品
波皿

材料(12個分)

豚ロース肉(1個約25g) … 12個
粉チーズ … 15g
塩・こしょう … 各適量
薄力粉 … 適量
卵(溶きほぐす) … 1個
パジル(乾燥) … 適量
煎りパン粉
(P.47参照) … 1回分

作りかた

- 煎りパン粉は目の細かいざるに入れてふるい、細かくする。
- ①に粉チーズとパジルを加えて混ぜる。
- 豚肉に塩、こしょうをふる。
- ③に薄力粉、卵、②を順につける。
- ④を波皿に並べてのせ、「ノンフライ」の「フライ」「中」を選び、「スタート」ボタンを押し、焼く。

ハムカツ



グリル
ノンフライ
フライ
火力の目安
弱
加熱時間の目安
〈約15分〉
使用付属品
波皿

材料(4枚分)

ハム … 4枚(1枚約60g)
薄力粉 … 適量
卵(溶きほぐす) … 1個
煎りパン粉(P.47参照) … 1回分

作りかた

- ハムに薄力粉、卵、煎りパン粉を順につける。
- ①を波皿に並べてのせ、「ノンフライ」の「フライ」「弱」を選び、「スタート」ボタンを押し、焼く。

アスパラの肉巻きフライ



グリル
ノンフライ
フライ
火力の目安
中
加熱時間の目安
〈約17分〉
使用付属品
波皿

材料(8本分)

アスパラガス … 8本
豚バラ肉(スライス 1枚約25g) … 8枚
大葉(茎を取る) … 8枚
塩・こしょう … 各適量
薄力粉 … 適量
卵(溶きほぐす) … 1個
煎りパン粉
(P.47参照) … 1回分

作りかた

- アスパラガスは、茎の太い部分の皮を半分ぐらいそいで半分の長さに切る。
- 豚肉を広げ、端に大葉とアスパラガス2本をのせてらせん状に巻き、塩、こしょうをふる。
- ②に薄力粉、卵、煎りパン粉を順につける。
- ③を波皿に並べてのせ、「ノンフライ」の「フライ」「中」を選び、「スタート」ボタンを押し、焼く。

あじフライ



グリル
ノンフライ
フライ
火力の目安
中
加熱時間の目安
〈約17分〉
使用付属品
波皿

材料(4枚分)

あじ(三枚におろしたもの) … 4切れ(2尾)
塩・こしょう … 各適量
薄力粉 … 適量
卵(溶きほぐす) … 1個
煎りパン粉
(P.47参照) … 1回分

作りかた

- 三枚におろしたあじの水気をよくふき取り、両面に塩、こしょうをふる。
- ①に薄力粉、卵、煎りパン粉を順につける。
- ②を波皿に並べてのせ、「ノンフライ」の「フライ」「中」を選び、「スタート」ボタンを押し、焼く。



手前側

豚肉の香味揚げ



グリル
ノンフライ
フライ
火力の目安
弱
加熱時間の目安
〈約15分〉
使用付属品
波皿

材料(10個分)

豚ロース肉(スライス 1枚約25g) … 10枚
ゆずみそ(チューブタイプ) … 適量
大葉 … 5枚
煎りごま(白) … 25g
薄力粉 … 適量
卵(溶きほぐす) … 1個
煎りパン粉
(P.47参照) … 1回分

作りかた

- 豚肉にゆずみそを塗る。
- 大葉は茎を取り縦半分に切る。
- ①の真ん中に②をのせ、そこを中心に3つ折りにする。(大葉が肉からはみ出ていると焦げるので、はみ出ないようにする)
- 煎りパン粉にごまを混ぜる。
- ③に薄力粉、卵、④を順につける。
- ⑤を波皿に並べてのせ、「ノンフライ」の「フライ」「弱」を選び、「スタート」ボタンを押し、焼く。

串カツ



グリル
ノンフライ
フライ
火力の目安
中
加熱時間の目安
〈約17分〉
使用付属品
波皿

材料(4本分)

豚ロース肉(とんかつ用) … 2枚(1枚約100g)
長ねぎ … 2本
塩・こしょう … 各適量
薄力粉 … 適量
卵(溶きほぐす) … 1個
煎りパン粉
(P.47参照) … 1回分

作りかた

- 豚肉は1枚を4等分し、長ねぎは豚肉の長さに合わせて切る。(1/4くらい)
- ①を、長ねぎ→豚肉→長ねぎ→豚肉の順番で竹串に刺す。(一番上が豚肉になるように刺す)
- ②に塩、こしょうをふる。
- ③に薄力粉、卵、煎りパン粉を順につける。
- ④を波皿に並べてのせ、「ノンフライ」の「フライ」「中」を選び、「スタート」ボタンを押し、焼く。

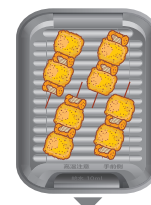

手前側

ささみフライ



グリル
ノンフライ
フライ
火力の目安
強
加熱時間の目安
〈約19分〉
使用付属品
波皿

材料(6個分)

鶏ささみ肉(1本約60g) … 6本
塩・こしょう … 各適量
薄力粉 … 適量
卵(溶きほぐす) … 1個
煎りパン粉
(P.47参照) … 1回分

作りかた

- 鶏肉は筋を取り除き、塩、こしょうをふる。
- ①に薄力粉、卵、煎りパン粉を順につける。
- ②を波皿に並べてのせ、「ノンフライ」の「フライ」「強」を選び、「スタート」ボタンを押し、焼く。

サーモンフライ



グリル
ノンフライ
フライ
火力の目安
中
加熱時間の目安
〈約17分〉
使用付属品
波皿

材料(12個分)

生ごけ(1切れ約25g) … 12切れ
塩・こしょう … 各適量
薄力粉 … 適量
卵(溶きほぐす) … 1個
煎りパン粉
(P.47参照) … 1回分

作りかた

- 生ごけに塩、こしょうをふり、薄力粉、卵、煎りパン粉を順につける。
- ①を波皿に並べてのせ、「ノンフライ」の「フライ」「中」を選び、「スタート」ボタンを押し、焼く。

えびフライ

- グリル
- ノンフライ
- フライ
- 火力の目安 弱
- 加熱時間の目安 (約15分)
- 使用付属品 波皿



材料(12本分)

えび(ブラックタイガー1尾約20g) … 12尾 卵(溶きほぐす) … 1個
 塩・こしょう … 各適量 煎りパン粉 (P.47参照) … 1回分
 薄力粉 … 適量

作りかた

- えびは尾と一節を残して殻をむき、背わたを取る。えびの腹側と背側に3~4箇所切り目を入れ、塩、こしょうをふる。
- ①に薄力粉、卵、煎りパン粉を順につける。
- ②を波皿に並べてのせ、「ノンフライ」の「フライ」「弱」を選び、「スタート」ボタンを押し、焼く。

いかリング

- グリル
- ノンフライ
- フライ
- 火力の目安 弱
- 加熱時間の目安 (約15分)
- 使用付属品 波皿



材料(12個分)

するめいか(1はし約350g) … 1はし 卵(溶きほぐす) … 1個
 塩・こしょう … 各適量 煎りパン粉 (P.47参照) … 1回分
 薄力粉 … 適量

作りかた

- いかは、内臓や足などを取り除き皮を剥いだ胴体部分だけを使い、1.5cmの輪切りにして、塩、こしょうをふる。
- ①に薄力粉、卵、煎りパン粉を順につける。
- ②を波皿に並べてのせ、「ノンフライ」の「フライ」「弱」を選び、「スタート」ボタンを押し、焼く。

コロッケ

- グリル
- ノンフライ
- フライ
- 火力の目安 中
- 加熱時間の目安 (約17分)
- 使用付属品 波皿



材料(8個分)

じゃがいも(一口大に切る) … 300g サラダ油 … 小さじ1
 合びき肉 … 60g 薄力粉 … 大さじ2
 玉ねぎ(みじん切り) … 200g 卵(溶きほぐす) … 1個
 塩 … 小さじ3/4 煎りパン粉 (P.47参照) … 1回分
 こしょう … 適量

作りかた

- 鍋にじゃがいもが浸るくらいの水を入れ、やわらかくなるまでゆでる。一度水を切り、再度加熱し水気を飛ばす。熱いうちにつぶしておく。
- フライパンをIHヒーターの中央に置き、サラダ油を入れ、「中火」でひき肉をいため、色が変わったら玉ねぎを入れ、透き通るまでいためる。
- ②を①に加え塩、こしょうをふりよく混ぜ、8等分し、厚み1.5cmの小判形にして、冷ましておく。
- ③に薄力粉、卵、煎りパン粉を順につける。
- ④を波皿に対して斜めに置いて並べてのせ、「ノンフライ」の「フライ」「中」を選び、「スタート」ボタンを押し、焼く。



手前側



- 加熱前の冷めた状態で中身のやわらかいものは、加熱途中でくずれやすくきれいに仕上がりにません。
- じゃがいもの水気はしっかり飛ばしましょう。
- クリームコロッケなど中身のやわらかいものはできません。

鶏手羽先の甘辛揚げ

- グリル
- ノンフライ
- から揚げ
- 火力の目安 中
- 加熱時間の目安 (約17分)
- 使用付属品 波皿



材料(6本分)

鶏手羽先(1本約60g) … 6本
 片栗粉 … 大さじ2
 砂糖 … 大さじ1
 塩 … 小さじ1/2
 しょうゆ … 大さじ1
 酒 … 大さじ1
 みりん … 大さじ2
 和風だし(顆粒) … 小さじ1/2
 にんにく(すりおろす) … 1かけ
 万能ねぎ(小口切り) … 少々
 七味唐辛子 … 適量

①を合わせておく

作りかた

- 鶏手羽先は、裏側から骨にそって三箇所切り込みを入れる。
- ①をつけ込み、15~30分置く。
- ②の皮側を上にして、厚みのある部分を中央に向け波皿に並べてのせ、「ノンフライ」の「から揚げ」「中」を選び、「スタート」ボタンを押し、焼く。



手前側

いかフライ

- グリル
- ノンフライ
- フライ
- 火力の目安 弱
- 加熱時間の目安 (約15分)
- 使用付属品 波皿



材料(8個分)

冷凍ロールイカ(1切れ約20g) … 8切れ 卵(溶きほぐす) … 1個
 塩・こしょう … 各適量 煎りパン粉 (P.47参照) … 1回分
 薄力粉 … 適量

作りかた

- いかの両面に塩、こしょうをふる。
- ①に薄力粉、卵、煎りパン粉を順につける。
- ②を波皿に並べてのせ、「ノンフライ」の「フライ」「弱」を選び、「スタート」ボタンを押し、焼く。

うずらの卵とウィンナーの串揚げ

- グリル
- ノンフライ
- フライ
- 火力の目安 弱
- 加熱時間の目安 (約15分)
- 使用付属品 波皿



材料(10本分)

うずらの卵(水煮) … 20個 薄力粉 … 大さじ2
 皮なしウィンナーソーセージ(小さめ) … 20本 卵(溶きほぐす) … 1個
 塩・こしょう … 各適量 煎りパン粉 (P.47参照) … 1回分
 あおさ(乾燥) … 大さじ1

作りかた

- ウィンナー→うずらの卵→ウィンナー→うずらの卵の順番で竹串に刺す。(一番上がうずらの卵になるように刺す)
- ①に塩、こしょうをふる。
- 煎りパン粉にあおさを混ぜる。
- ②に薄力粉、卵、③を順につける。
- ④を、竹串の持ち手部分を内側にして波皿に並べてのせ、「ノンフライ」の「フライ」「弱」を選び、「スタート」ボタンを押し、焼く。



手前側

チキンナゲット

- グリル
- ノンフライ
- フライ
- 火力の目安 中
- 加熱時間の目安 (約17分)
- 使用付属品 波皿



材料(12個分)

鶏むねひき肉 … 300g 市販のから揚げ粉 … 適量
 卵(溶きほぐす) … 1/2個
 塩・こしょう … 各少々
 薄力粉 … 大さじ1

作りかた

- ボウルに①を入れ、よく混ぜ12等分する。
- 手にサラダ油(分量外)をつけ、①を片手に数回たたきつけ空気を抜き、厚さ1~1.5cmの小判型にする。
- 市販のから揚げ粉を②の全体にまぶす。
- ③を波皿に並べてのせ、「ノンフライ」の「フライ」「中」を選び、「スタート」ボタンを押し、焼く。

スパイシーチキン

- グリル
- ノンフライ
- から揚げ
- 火力の目安 中
- 加熱時間の目安 (約17分)
- 使用付属品 波皿



材料(10個分)

鶏もも肉(1個約40g) … 10個
 カレー粉 … 小さじ2
 片栗粉 … 大さじ2
 鶏がらスープの素 … 小さじ1/2
 酒 … 大さじ1
 水 … 大さじ1

①を合わせておく

作りかた

- 鶏肉は①につけ込み、15~30分置く。
- ①を波皿に並べてのせ、「ノンフライ」の「から揚げ」「中」を選び、「スタート」ボタンを押し、焼く。

鶏のから揚げ

- グリル
- ノンフライ
- から揚げ
- 火力の目安
中
- 加熱時間の目安
(約17分)
- 使用付属品
波皿



材料(10個分)

鶏もも肉(1個約40g) … 10個
市販のから揚げ粉 … 適量

作りかた

- 市販のから揚げ粉を全体にまぶす。
- ①の皮側を上にして波皿に並べてのせ、「ノンフライ」の「から揚げ」「中」を選び、「スタート」ボタンを押し、焼く。

フライドポテト(冷凍)

- グリル
- ノンフライ
- から揚げ
- 火力の目安
中
- 加熱時間の目安
(約17分)
- 使用付属品
波皿



材料(1回分)

冷凍皮付きフライドポテト … 300g
塩 … 適量

作りかた

- フライドポテトを重ねないように波皿に並べてのせ、「ノンフライ」の「から揚げ」「中」を選び、「スタート」ボタンを押し、焼く。
- お好みで塩などをまぶす。

えびの天ぷら

- グリル
- ノンフライ
- 天ぷら
- 火力の目安
中
- 加熱時間の目安
(約15分)
- 使用付属品
波皿



材料(12本分)

えび(ブラックタイガー 1尾約20g) … 12尾
薄力粉 … 大さじ2
卵(溶きほぐす) … 1個
天かす … 約100g
塩 … 適量

作りかた

調理のこつ(下記参照)

- 天かすをポリ袋に入れ、めん棒で細かく砕く。
- えびは尾と一節を残して殻をむき、背わたを取る。えびの腹側と背側に3~4箇所切り目を入れる。
- ②に塩をふり、薄力粉、卵、①を順につける。
- ③を波皿に並べてのせ、「ノンフライ」の「天ぷら」「中」を選び、「スタート」ボタンを押し、焼く。

あじの天ぷら

- グリル
- ノンフライ
- 天ぷら
- 火力の目安
強
- 加熱時間の目安
(約17分)
- 使用付属品
波皿



材料(4枚分)

あじ(3枚におろしたもの) … 4切れ(2尾)
薄力粉 … 大さじ2
卵(溶きほぐす) … 1個
天かす … 約100g
塩 … 適量

作りかた

調理のこつ(下記参照)

- 天かすをポリ袋に入れ、めん棒で細かく砕く。
- あじに塩をふり、薄力粉、卵、①を順につける。
- ②を波皿に並べてのせ、「ノンフライ」の「天ぷら」「強」を選び、「スタート」ボタンを押し、焼く。

鶏肉の竜田揚げ

- グリル
- ノンフライ
- から揚げ
- 火力の目安
中
- 加熱時間の目安
(約17分)
- 使用付属品
波皿



材料(10個分)

鶏もも肉(1個約40g) … 10個
片栗粉 … 大さじ2
砂糖 … 大さじ1
塩 … 小さじ1/2
しょうゆ … 大さじ2
酒 … 大さじ1
みりん … 大さじ2
和風だし(顆粒) … 小さじ1/2
しょうが(すりおろす) … 1かけ
煎りごま(白) … 適量

①を合わせておく

作りかた

- 鶏肉は、①につけ込み、15~30分置く。
- ①を波皿に並べてのせ、「ノンフライ」の「から揚げ」「中」を選び、「スタート」ボタンを押し、焼く。
- 仕上げにごまをふる。

ハッシュドポテト(冷凍)

- グリル
- ノンフライ
- から揚げ
- 火力の目安
中
- 加熱時間の目安
(約17分)
- 使用付属品
波皿



材料(6個分)

冷凍ハッシュドポテト(1個約70g) … 6個
塩 … 適量

作りかた

- ハッシュドポテトを重ねないように波皿に並べてのせ、「ノンフライ」の「から揚げ」「中」を選び、「スタート」ボタンを押し、焼く。
- お好みで塩などをまぶす。

鶏の天ぷら

- グリル
- ノンフライ
- 天ぷら
- 火力の目安
強
- 加熱時間の目安
(約17分)
- 使用付属品
波皿



材料(10個分)

鶏もも肉(1個40g) … 10個
薄力粉 … 大さじ2
卵(溶きほぐす) … 1個
天かす … 約100g
塩 … 適量

作りかた

調理のこつ(下記参照)

- 天かすをポリ袋に入れ、めん棒で細かく砕く。
- 鶏もも肉に塩をふり、薄力粉、卵、①を順につける。
- ②を波皿に並べてのせ、「ノンフライ」の「天ぷら」「強」を選び、「スタート」ボタンを押し、焼く。

ちくわ天

- グリル
- ノンフライ
- 天ぷら
- 火力の目安
中
- 加熱時間の目安
(約15分)
- 使用付属品
波皿



材料(4本分)

ちくわ(縦半分に切る) … 4本
薄力粉 … 大さじ2
卵(溶きほぐす) … 1個
天かす … 約100g
青のり … 4g

作りかた

調理のこつ(下記参照)

- 天かすをポリ袋に入れ、めん棒で細かく砕き、青のりを加えて混ぜる。
- ちくわに、薄力粉、卵、①を順につける。
- ②を波皿に並べてのせ、「ノンフライ」の「天ぷら」「中」を選び、「スタート」ボタンを押し、焼く。



- 天かすを細かく砕くと食感が良く、おいしく仕上がります。
- 天かすの味が濃いめときは、塩を減らしてください。

少量 がついているレシピは、「少量」コースが選択できます。材料を半分で調理する場合は、「少量」コースをおすすめします。

なすの天ぷら

グリル
ノンフライ
天ぷら
火力の目安 中
加熱時間の目安 (約15分)
使用付属品 波皿



材料(2本分)
なす(1本100g 厚さ1cmの輪切りにし、水にさらす) … 2本
薄力粉 … 大さじ2
卵(溶きほぐす) … 1個
天かす … 約100g
塩 … 適量

作りかた  調理のこつ(下記参照)
① 天かすをポリ袋に入れ、めん棒で細かく砕く。
② なすの水気をふき、塩をふり、薄力粉、卵、①を順につける。
③ ②を波皿に並べてのせ、「ノンフライ」の「天ぷら」「中」を選び、「スタート」ボタンを押し、焼く。

かぼちゃの天ぷら

グリル
ノンフライ
天ぷら
火力の目安 中
加熱時間の目安 (約15分)
使用付属品 波皿



材料(200g分)
かぼちゃ(厚さ5mmに切る) … 200g
薄力粉 … 大さじ2
卵(溶きほぐす) … 1個
天かす … 約100g
塩 … 適量

作りかた  調理のこつ(下記参照)
① 天かすをポリ袋に入れ、めん棒で細かく砕く。
② かぼちゃに塩をふり、薄力粉、卵、①を順につける。
③ ②を波皿に並べてのせ、「ノンフライ」の「天ぷら」「中」を選び、「スタート」ボタンを押し、焼く。

しいたけの天ぷら

グリル
ノンフライ
天ぷら
火力の目安 中
加熱時間の目安 (約15分)
使用付属品 波皿



材料(12個分)
しいたけ(じくを切り落とす) … 12個
薄力粉 … 大さじ2
卵(溶きほぐす) … 1個
天かす … 約100g
塩 … 適量

作りかた  調理のこつ(下記参照)
① 天かすをポリ袋に入れ、めん棒で細かく砕く。
② しいたけに塩をふり、薄力粉、卵、①を順につける。
③ ②を波皿に並べてのせ、「ノンフライ」の「天ぷら」「中」を選び、「スタート」ボタンを押し、焼く。

さつまいもの天ぷら

グリル
ノンフライ
天ぷら
火力の目安 中
加熱時間の目安 (約15分)
使用付属品 波皿



材料(200g分)
さつまいも(厚さ5mmの輪切りに) … 200g
薄力粉 … 大さじ2
卵(溶きほぐす) … 1個
天かす … 約100g
塩 … 適量

作りかた  調理のこつ(左記参照)
① 天かすをポリ袋に入れ、めん棒で細かく砕く。
② さつまいもに塩をふり、薄力粉、卵、①を順につける。
③ ②を波皿に並べてのせ、「ノンフライ」の「天ぷら」「中」を選び、「スタート」ボタンを押し、焼く。

グリル調理 『蒸し物』で調理するレシピ

蒸ししゃぶ

グリル
蒸し物
蒸し野菜
少量
火力の目安 弱
加熱時間の目安 (約16分)
使用付属品 フタ 波皿
かけ水 50mL



材料(4枚分)
豚ロース肉(しゃぶしゃぶ用) … 300g
もやし … 150g
きゃべつ(千切り) … 50g
パプリカ(千切り) … 50g
アスパラガス(長さ5cmの斜め切り) … 3本(約50g)
市販のポン酢しょうゆ、ごまだれ

作りかた
① 豚肉と野菜を交互に重ねて、波皿にのせて、全体に水50mLをかけフタをする。
② 「蒸し物」の「蒸し野菜」「弱」を選び、「スタート」ボタンを押し、加熱する。
③ お好みで、市販のポン酢しょうゆ、ごまだれなどを添える。

 調理のこつ ●フタが浮かないように野菜を並べてください。
●材料の種類や分量により焼き色が付く場合があります。

蒸し野菜(火の通りにくい野菜)

グリル
蒸し物
蒸し野菜
少量
火力の目安 強
加熱時間の目安 (約28分)
使用付属品 使用付属品 フタ 波皿
かけ水 150mL



材料(1回分)
じゃがいも(厚さ1cmの輪切りに) … 150g
れんこん(厚さ1cmの半月切りに) … 100g
にんじん(厚さ8mmの輪切りに)またはパプリカ(幅3cmに切る) … 50g
しいたけ … 100g
きゃべつ(幅3cmに切る) … 200g
かぼちゃ(幅3cmに切る) … 100g
マヨネーズ … 市販のドレッシング

作りかた
① 野菜を波皿にのせ、全体に水150mLをかけフタをする。
② 「蒸し物」の「蒸し野菜」「強」を選び、「スタート」ボタンを押し、加熱する。
③ お好みでマヨネーズ、市販のドレッシングを添える。

 調理のこつ ●野菜は最大700gまで調理できます。

蒸し野菜(火の通りやすい野菜)

グリル
蒸し物
蒸し野菜
少量
火力の目安 中
加熱時間の目安 (約22分)
使用付属品 使用付属品 フタ 波皿
かけ水 150mL



材料(1回分)
なす(1本約80g) … 4本
かぶ(1個約100g) … 4個

<田楽みそ>
みそ … 大さじ2
砂糖 … 大さじ1
① みりん … 大さじ1
だし汁 … 大さじ1
酒 … 小さじ1
② ①を合わせておく

作りかた
① なすは縦半分になり、水にさらしあく抜きをする。かぶの皮をむき、縦半分にする。
② ①を波皿にのせ、全体に水150mLをかけフタをする。
③ 「蒸し物」の「蒸し野菜」「中」を選び、「スタート」ボタンを押し、加熱する。
④ 器に盛りつけて、仕上げに②をかける。

 調理のこつ ●冷やしてドレッシング(市販)をかけても良いでしょう。

蒸しきのこ



グリル
蒸し物
蒸し野菜
少量
 火力の目安 **弱**
 加熱時間の目安 (約16分)
 使用付属品
 フタ 波皿
 かけ水 50mL

材料(1回分)
 きのこ(エリンギ、しめじ、マッシュルーム、生しいたげなど合わせて) (1口大に切る または小房にわけ) … 600g
 にんにく(半分に切ってつぶす) … 3かけ
 塩・こしょう・オリーブ油 … 各適量
 粉末パセリ … 適量

作りかた
 ① きのこにんにくを波皿にのせ、全体に水50mLをかけフタをする。
 ② 「蒸し物」の「蒸し野菜」「弱」を選び、「スタート」ボタンを押し、加熱する。
 ③ 塩、こしょう、オリーブ油をかけて混ぜ、器に盛りつけて、パセリをかける。

蒸しとうもろこし



グリル
蒸し物
蒸し野菜
少量
 火力の目安 **弱**
 加熱時間の目安 (約16分)
 使用付属品
 フタ 波皿
 かけ水 50mL

材料(2本分)
 とうもろこし(1本250g 3cmの輪切り) … 2本

作りかた
 ① とうもろこしを波皿にのせ、全体に水50mLをかけフタをする。
 ② 「蒸し物」の「蒸し野菜」「弱」を選び、「スタート」ボタンを押し、加熱する。

えだまめ(冷凍)



グリル
蒸し物
蒸し野菜
少量
 火力の目安 **弱**
 加熱時間の目安 (約16分)
 使用付属品
 フタ 波皿
 かけ水 50mL

材料(1回分)
 冷凍えだまめ … 400g 塩 … 適量

作りかた
 ① 凍ったままのえだまめを波皿にのせ、全体に水50mLをかけフタをする。
 ② 「蒸し物」の「蒸し野菜」「弱」を選び、「スタート」ボタンを押し、加熱する。
 ③ 加熱後、水をきり、塩をふる。

バンバンジー



グリル
蒸し物
蒸し野菜
少量
 火力の目安 **中**
 加熱時間の目安 (約22分)
 使用付属品
 フタ 波皿
 かけ水 150mL

材料(1回分)
 鶏ささみ肉(1本約60g) … 4本
 トマト(半分に切って薄切り) … 1個
 きゅうり(千切り) … 1本

<たれ>
 砂糖 … 大さじ2
 ねりごま(白) … 大さじ2
 酢 … 大さじ2
 しょうが汁 … 小さじ1
 しょうゆ … 大さじ2
 ラー油 … 小さじ1
 ごま油 … 大さじ1
 ④を合わせておく

作りかた
 ① 鶏肉を波皿に並べてのせ、全体に水150mLをかけフタをする。
 ② 「蒸し物」の「蒸し野菜」「中」を選び、「スタート」ボタンを押し、加熱する。
 ③ 加熱後、粗熱が取れたら筋を取り除きながら、細かく裂いておく。
 ④ 器にトマト、きゅうり、③を盛りつけ、仕上げに④をかける。

さけのちゃんちゃん焼き



グリル
蒸し物
蒸し野菜
少量
 火力の目安 **弱**
 加熱時間の目安 (約16分)
 使用付属品
 フタ 波皿
 かけ水 50mL

材料(1回分)
 生さけ(1口大に切る) … 300g
 塩・こしょう … 各適量
 サラダ油 … 大さじ1/2
 野菜ミックス(約300gのもの) … 1袋
 バター(小さく切っておく) … 40g

「にんにく(すりおろす) … 1/2かけ」
 ④ みそ … 大さじ2
 酒 … 小さじ1
 砂糖 … 大さじ1
 ④を合わせておく

作りかた
 ① さけに塩、こしょうをふっておく。
 ② 野菜ミックスにサラダ油を入れよく混ぜておく。
 ③ ①と②を波皿にのせバターをちらし、全体に水50mLをかけフタをする。
 ④ 「蒸し物」の「蒸し野菜」「弱」を選び、「スタート」ボタンを押し、加熱する。
 ⑤ 加熱後、④をかけ混ぜる。

蒸し物

ロールキャバツ



グリル
蒸し物
蒸し野菜
少量
 火力の目安 **強**
 加熱時間の目安 (約28分)
 使用付属品
 フタ 波皿
 かけ水 150mL

トマトクリームソースの作りかた

材料
 ホワイトソース(P.20参照) … 1 1/2カップ
 ② トマトソース(缶詰) … 200mL
 ③ 粉チーズ … 10g

【作りかた】
 ① フライパンをIHヒーターの中央に置き、ホワイトソースと②を入れ「弱火」~「中火」でかき混ぜながら加熱する。

材料(8個分)
 キャバツ … 8枚
 合びき肉 … 200g
 玉ねぎ(みじん切り) … 50g
 ④ 牛乳 … 大さじ3
 パン粉 … 30g
 卵(溶きほぐす) … 1/4個
 塩・こしょう・ナツメグ … 各少々
 コンソメ(顆粒) … 大さじ1/2

作りかた
 ① キャバツを下ゆでしてから、芯を薄くそぎ取り、水気を切る。
 ② ポウルに④と、①の芯をみじん切りにして入れ、よく混ぜる。
 ③ ②を8等分して俵型にし、広げた①にのせて包む。
 ④ ③を波皿に並べてのせ、コンソメをふりかけ、全体に水150mLをかけフタをする。
 ⑤ 「蒸し物」の「蒸し野菜」「強」を選び、「スタート」ボタンを押し、加熱する。
 ⑥ 器に盛りつけて、トマトクリームソースをかける。

蒸し鶏



グリル
蒸し物
蒸し野菜
少量
 火力の目安 **中**
 加熱時間の目安 (約22分)
 使用付属品
 フタ 波皿
 かけ水 150mL

材料(1回分)
 鶏むね肉(1枚約200g) … 2枚

作りかた
 ① 鶏肉は身の方に縦に切り目を2本入れ、皮側を下にして波皿にのせ、全体に水150mLをかけフタをする。
 ② 「蒸し物」の「蒸し野菜」「中」を選び、「スタート」ボタンを押し、加熱する。
 ③ 仕上げに、薄切りにして器に盛りつけパセリをかけ、ジュレを添える。

ポン酢ジュレの作りかた

材料
 ポン酢しょうゆ … 50mL
 粉ゼラチン … 1.5g
 粉末パセリ … 適量

【作りかた】
 ③で出た蒸し汁50mLとポン酢しょうゆ50mLを合わせて鍋に入れ、IHヒーターの中央に置き「弱火」で80℃に加熱し、粉ゼラチンを混ぜて冷やし固める。固まったらくずす。

蒸し物

アクアパッツァ

グリル
蒸し物
蒸し野菜
少量
火力の目安 弱
加熱時間の目安 (約16分)
使用付属品 フタ 波皿
かけ水 50mL



材料(1回分)
白身魚(たらなど1口大に切る) … 400g にんにく(みじん切り) … 2かけ
塩・こしょう … 各適量
あさり(殻つき) … 400g イタリアンパセリ … 適量
プチトマト(へたをとる) … 8個

作りかた
① 魚に塩、こしょうをふり、あさり、トマト、にんにくを波皿にのせ、全体に水50mLをかけフタをする。
② 「蒸し物」の「蒸し野菜」「弱」を選び、「スタート」ボタンを押し、加熱する。
③ 器に盛りつけて、パセリを飾る。

ギョウザ

グリル
蒸し物
ギョウザ
少量
火力の目安 中
加熱時間の目安 (約14分)
使用付属品 フタ 波皿
かけ水 80mL



材料(12個分)
白菜(みじん切り) … 100g 酒 … 大さじ1/2
豚ひき肉 … 60g しょうゆ … 小さじ1
にら(みじん切り) … 20g ごま油 … 小さじ1
① 長ねぎ(みじん切り) … 15g 塩・こしょう … 各少々
にんにく(みじん切り) … 1/2かけ 市販のギョウザの皮 … 12枚
しょうが(みじん切り) … 1/2かけ

作りかた 調理のこつ(下記参照)
① 白菜に塩(分量外)をふり、混ぜ合わせ水が出たら水気をしぼる。
② ボウルに①と④を入れ、粘りが出るまでよく練り、12等分する。
③ ギョウザの皮に②をのせ、ひだを取りながら包む。
④ ③ののせる面(ギョウザ側)にサラダ油(分量外)をつけ、波皿に並べてのせ、皮全体に水80mLをかけフタをする。
⑤ 「蒸し物」の「ギョウザ」「中」を選び、「スタート」ボタンを押し、加熱する。

いか焼き

グリル
蒸し物
ギョウザ
少量
火力の目安 弱
加熱時間の目安 (約11分)
使用付属品 フタ 波皿
かけ水 80mL



材料(2はい分)
やりにか(1はい約200g) … 2はい ① しょうが(すりおろす) … 適量
しょうゆ … 適量
② ①を合わせておく

作りかた
① 内臓を取り除いたいかを、波皿に並べてのせて、全体に水80mLをかけフタをする。
② 「蒸し物」の「ギョウザ」「弱」を選び、「スタート」ボタンを押し、加熱する。
③ 器に盛りつけ④を添える。

シュウマイ

グリル
蒸し物
シュウマイ
少量
火力の目安 中
加熱時間の目安 (約15分)
使用付属品 フタ 波皿
かけ水 200mL



材料(15個分)
豚ひき肉 … 100g
むきえび(細かくたたく) … 100g
玉ねぎ(みじん切り) … 100g
干しいたけ(水で戻してみじん切り) … (乾燥した状態で) 20g
① しょうが汁 … 小さじ1/2
しょうゆ … 小さじ1
ごま油 … 小さじ1/2
塩 … 小さじ
片栗粉 … 大さじ1 1/3
市販のシュウマイの皮 … 15枚

作りかた
① ボウルに①の材料を入れよく混ぜ15等分して、シュウマイの皮で包む。
② ①を波皿に並べてのせ、皮全体に水200mLをかけフタをする。
③ 「蒸し物」の「シュウマイ」「中」を選び、「スタート」ボタンを押し、加熱する。

調理のこつ ●手作りシュウマイを冷凍したものは、「蒸し物」の「シュウマイ」「強」を選んで調理してください。

市販のギョウザ(冷凍) / (チルド)

グリル
蒸し物
ギョウザ
少量
火力の目安 強
加熱時間の目安 (約18分)
使用付属品 フタ 波皿
かけ水 80mL



材料(12個分)
冷凍ギョウザ(1個約17gのもの) … 12個

作りかた 調理のこつ(下記参照)
① ギョウザののせる面(ギョウザ側)にサラダ油(分量外)を付け、波皿に並べてのせ、皮全体に水80mLをかけフタをする。
② 「蒸し物」の「ギョウザ」「強」を選び、「スタート」ボタンを押し、加熱する。

グリル
蒸し物
ギョウザ
少量
火力の目安 弱
加熱時間の目安 (約11分)
使用付属品 フタ 波皿
かけ水 80mL



材料(12個分)
チルドギョウザ(1個約17gのもの) … 12個

作りかた 調理のこつ(下記参照)
① ギョウザののせる面(ギョウザ側)にサラダ油(分量外)を付け、波皿に並べてのせ、皮全体に水80mLをかけフタをする。
② 「蒸し物」の「ギョウザ」「弱」を選び、「スタート」ボタンを押し、加熱する。

市販のシュウマイ(冷凍) / (チルド)

グリル
蒸し物
シュウマイ
少量
火力の目安 中
加熱時間の目安 (約15分)
使用付属品 フタ 波皿
かけ水 200mL



材料(12個分)
冷凍シュウマイ(1個15gのもの) … 12個(1パック分)

作りかた
① シュウマイを波皿に並べてのせ、皮全体に水200mLをかけフタをする。
② 「蒸し物」の「シュウマイ」「中」を選び、「スタート」ボタンを押し、加熱する。

グリル
蒸し物
シュウマイ
少量
火力の目安 弱
加熱時間の目安 (約13分)
使用付属品 フタ 波皿
かけ水 200mL



材料(12個分)
チルドシュウマイ(1個18gのもの) … 12個(1パック分)

作りかた
① シュウマイを波皿に並べてのせ、皮全体に水200mLをかけフタをする。
② 「蒸し物」の「シュウマイ」「弱」を選び、「スタート」ボタンを押し、加熱する。

調理のこつ ●生ギョウザを冷凍したものは、加熱が不十分になるためフライパンで焼いてください。
●市販の冷凍ギョウザで水不要のものでも、水をかけ調理してください。
●市販の生ギョウザ(約17g)は「弱」を選び加熱してください。

蒸し物

蒸し物

グリル調理



『パン』 で調理するレシピ

パン作りのコツ

作りはじめる前に

- 材料は正確に量ってください。パンのでき上がりに影響します。
- 粉・イーストの種類や室温・季節によって水量を加減してください。
- 室温が25℃以上のときは、ぬるま湯を水に変えてください。
- 室温が35℃以上のときは、約5℃の冷水を使ってください。(約5℃の冷水は、冷蔵庫から取り出してすぐのものか、氷水をかき混ぜ、氷を取り出して作ります)
- 使えるポリ袋は25×35cmほどの大きさで、穴が開いてないことを確認してください。

生地を上手に焼くために

- 生地はボウルに入れてもできます。
- こね上げは、粉の固まりがなくなり、生地が袋から離れて、薄くのびた部分に指をあててみて、ガムのようにのびるのが目安です。
- 生地の分割や丸めるとき、生地が乾燥しないように、ラップや固く絞ったぬれふきんをかぶせてください。
- 生地が扱いにくいときなどは少し打ち粉(強力粉)をしてください。
- 温度や湿度、材料などで生地の膨らみが変わるため、焼き色が濃くなったり、薄くなったりすることがあります。焼きが足りないときは、追加焼きで様子を見ながら、さらに焼いてください。

かんたんパン



材料(8個分[1.0斤])

- 強力粉 … 230g
- 砂糖 … 14g(小さじ1½)
- 塩 … 2g(小さじ1/3)
- ドライイースト(顆粒状で予備発酵不要のもの) … 4g(小さじ1/3)
- ぬるま湯(約30℃) … 140mL
- バター(室温に戻す) … 20g

分量の設定で、標準の1.0斤のほかに0.5斤と1.5斤が選択できます。0.5斤のときは半分材料で、1.5斤のときは1.5倍材料で調理できます。

作りかた

① 平皿とフタの内側にバター(分量外)を薄く塗っておく。ポリ袋に④を入れて、ふって混ぜ合わせ、ぬるま湯とバターを加えて少し空気を入れポリ袋の口を閉じ、両手で揉んで粉と水分をよく混ぜ合わせる。(約1分)



② 袋のままのし台の上に置き、外側の生地を中へ入れ押しつける。少しずつ回しながらそれを繰り返す。



③ 約10分ほどこねて生地がまとまってきたら、ポリ袋から取り出し、のし台の上に置く。こね上がり具合を見て、こねが足りないようなら、生地をのし台の上でくるくる転がすか、両手でVの字を描くように転がす。



④ 生地をスクッパーで8等分し、1個ずつなめらかな面を表に出し丸め、閉じ目を下にして、平皿の中央によせ並べてのせる。生地を平皿奥側の段差を目安にして手で押さえ、霧を吹きかけてフタをする。



⑤ ④を皿受けにのせ、「パン」の「パン発酵・焼き」「1.0斤」を選び、「スタート」ボタンを押し、焼く。

●並べかたの例



黒糖パン

- グリル
- パン
- パン発酵・焼き
- [0.5斤][1.0斤][1.5斤]
- 加熱時間の目安(約61分)
- 使用付属品
- フタ
- 平皿



材料(8個分[1.0斤])

- 強力粉 … 230g
- 黒砂糖(粉状のもの) … 40g
- 塩 … 2g(小さじ1/3)
- ドライイースト(顆粒状で予備発酵不要のもの) … 4g(小さじ1/3)
- ぬるま湯(約30℃) … 130mL
- バター(室温に戻す) … 20g

作りかた

① P.60のかんたんパンの作りかた①～⑥を参照。



●生地がやわらかく扱いにくいときは、打ち粉(強力粉)をしてください。

グラハムパン

- グリル
- パン
- パン発酵・焼き
- [0.5斤][1.0斤][1.5斤]
- 加熱時間の目安(約61分)
- 使用付属品
- フタ
- 平皿



材料(8個分[1.0斤])

- 強力粉 … 180g
- 全粒粉 … 50g
- 砂糖 … 14g(小さじ1½)
- 塩 … 2g(小さじ1/3)
- ドライイースト(顆粒状で予備発酵不要のもの) … 4g(小さじ1/3)
- ぬるま湯(約30℃) … 130mL
- バター(室温に戻す) … 20g

作りかた

① P.60のかんたんパンの作りかた①～⑤を参照。

塩パン

- グリル
- パン
- パン発酵・焼き
- [0.5斤][1.0斤]
- 加熱時間の目安(約61分)
- 使用付属品
- フタ
- 平皿



材料(8個分[1.0斤]) * [1.5斤]はできません

- 強力粉 … 200g
- 全粒粉 … 30g
- 砂糖 … 20g
- 塩 … 3g(小さじ1/2)
- ドライイースト(顆粒状で予備発酵不要のもの) … 4g(小さじ1/3)
- ぬるま湯(約30℃) … 140mL
- バター(室温に戻す) … 20g
- バター(6cmの長さで8等分しておく) … 40g
- 岩塩 … 少々
- 牛乳 … 適量

作りかた

- ① P.60のかんたんパンの作りかた①～③を参照。
- ② 生地をスクッパーで8等分して丸めた後に、生地を平らにし、2箇所を折りたたみ、めん棒で三角形にのばす。
- ③ 三角形の底辺に長さ6cmのバターを置いて巻き、巻き終わりを下にする。
- ④ 平皿にクッキングシートを両側面まで敷き、その上に③を並べ、パンの表面に牛乳を塗り、岩塩を散らしてフタをする。
- ⑤ ④を皿受けにのせ「パン」の「パン発酵・焼き」「1.0斤」を選び、「スタート」ボタンを押し、焼く。



●塩パンは生地がやわらかいので、クッキングシートを使用します。

セサミパン



グリル
パン
パン発酵・焼き
[0.5斤][1.0斤][1.5斤]
加熱時間の目安
(約61分)
使用付属品
フタ
平皿

材料(8個分[1.0斤])

強力粉 … 230g
砂糖 … 14g(大さじ1½)
塩 … 2g(小さじ⅓)
① ドライイースト(顆粒状で予備発酵不要のもの) … 4g(小さじ⅓)
煎りごま(黒) … 15g
ぬるま湯(約30℃) … 140mL
バター(室温に戻す) … 20g
クリームチーズ(8等分して室温に戻す) … 80g

作りかた

- 1 P.60のかんたんパンの作りかた①～③を参照。
- 2 生地をスケッパーで8等分して丸め、直径約10cmののぼしクリームチーズを包み閉じ目を下にして、平皿の中央によせ並べてのせる。生地を平皿奥側の段差を目安にして手で押さえ、霧を吹きかけてフタをする。
- 3 ②を皿受けにのせ「パン」の「パン発酵・焼き」[1.0斤]を選び、「スタート」ボタンを押し、焼く。



手前側

かぼちゃパン



グリル
パン
パン発酵・焼き
[0.5斤][1.0斤][1.5斤]
加熱時間の目安
(約61分)
使用付属品
フタ
平皿

材料(8個分[1.0斤])

かぼちゃ(一部皮を残しゆでておく) … 200g
生クリーム … 5mL
砂糖 … 9g(大さじ1)
塩 … 適量
ぬるま湯(約30℃) … 130mL
バター(室温に戻す) … 20g
強力粉 … 230g
砂糖 … 14g(大さじ1½)
塩 … 2g(小さじ⅓)
② ドライイースト(顆粒状で予備発酵不要のもの) … 4g(小さじ⅓)

作りかた

- 1 ゆでたかぼちゃの皮は飾り用に取っておく。身はつぶして50gを生地用、残りを①に混ぜ8等分しておく。
- 2 ぬるま湯に生地用のかぼちゃを混ぜておく。
- 3 平皿とフタの内側にバター(分量外)を薄く塗っておく。ポリ袋に②を入れて混ぜ合わせ、②とバターを加えて少し空気を入れポリ袋の口を閉じ、両手で揉んで粉と水分をよく混ぜ合わせる。(約1分)
- 4 P.60のかんたんパンの作りかた②～③を参照。
- 5 ④を直径約10cmののぼし①のかぼちゃあんを包み閉じ目を下にして、平皿の中央によせ並べてのせる。生地を平皿奥側の段差を目安にして手で押さえ、飾り用の皮をのせ、霧を吹きかけてフタをする。
- 6 ⑤を皿受けにのせ「パン」の「パン発酵・焼き」[1.0斤]を選び、「スタート」ボタンを押し、焼く。



手前側

コーンマヨパン



グリル
パン
パン発酵・焼き
[0.5斤][1.0斤]
加熱時間の目安
(約61分)
使用付属品
フタ
平皿

作りかた

- 1 P.60のかんたんパンの作りかた①～③を参照。
- 2 生地をスケッパーで8等分して丸め、ハムよりひとまわり大きめに薄くのぼし、ハムをのせて丸める。合わせ目を閉じ、閉じ目を内側に合わせて折り曲げ、押し曲げた部分に包丁で縦に切り込みを入れ広げる。
- 3 ②の上にコーンをのせ、マヨネーズをかけたら、平皿の中央によせ並べてのせ、霧を吹きかけてフタをする。
- 4 ③を皿受けにのせ「パン」の「パン発酵・焼き」[1.0斤]を選び、「スタート」ボタンを押し、焼く。



手前側

材料(8個分[1.0斤]) * [1.5斤]はできません

強力粉 … 230g
砂糖 … 14g(大さじ1½)
塩 … 2g(小さじ⅓)
① ドライイースト(顆粒状で予備発酵不要のもの) … 4g(小さじ⅓)
ぬるま湯(約30℃) … 140mL
バター(室温に戻す) … 20g
② ハム … 8枚
コーン(缶詰め粒) … 80g
マヨネーズ … 適量

カレーパン



グリル
パン
パン発酵・焼き
[0.5斤][1.0斤][1.5斤]
加熱時間の目安
(約61分)
使用付属品
フタ
平皿

作りかた

- 1 P.60のかんたんパンの作りかた①～③を参照。
- 2 生地をスケッパーで8等分して丸める。
- 3 直径約10cmののぼし、②を包みパン粉をまぶす。閉じ目を下にして、平皿の中央によせ並べてのせ、霧を吹きかけてフタをする。
- 4 ③を皿受けにのせ「パン」の「パン発酵・焼き」[1.0斤]を選び、「スタート」ボタンを押し、焼く。



手前側

材料(8個分[1.0斤])

強力粉 … 230g
カレー粉 … 5g
砂糖 … 14g(大さじ1½)
塩 … 2g(小さじ⅓)
① ドライイースト(顆粒状で予備発酵不要のもの) … 4g(小さじ⅓)
ぬるま湯(約30℃) … 140mL
バター(室温に戻す) … 20g
② いためた玉ねぎ(みじん切り) … 50g
じゃがいも(ゆでてつぶしておく) … 80g
キーマカレー(レトルトパウチ) … 120g
②を混ぜて8等分しておく
パン粉 … 適量

エッグポテトパン



グリル
パン
パン発酵・焼き
[0.5斤][1.0斤][1.5斤]
加熱時間の目安
(約61分)
使用付属品
フタ
平皿

材料(8個分[1.0斤])

強力粉 … 230g
砂糖 … 14g(大さじ1½)
塩 … 2g(小さじ⅓)
① ドライイースト(顆粒状で予備発酵不要のもの) … 4g(小さじ⅓)
ぬるま湯(約30℃) … 140mL
バター(室温に戻す) … 20g
ゆで卵(1cmの角切り) … 1個
じゃがいも(茹でてつぶす) … 150g
② フライドオニオン … 8g
ベーコン(1cmの角切り) … 1枚(18g)
マヨネーズ … 適量
塩・こしょう … 各適量
②を混ぜ合わせて8等分しておく
パン粉 … 適量

作りかた

- 1 P.60のかんたんパンの作りかた①～③を参照。
- 2 生地をスケッパーで8等分して丸め、直径約10cmののぼし、②を包み丸め、パン粉をまぶす。閉じ目を下にして、生地を平皿奥側の段差を目安にして手で押さえ、平皿の中央によせ並べてのせる。霧を吹きかけてフタをする。
- 3 ②を皿受けにのせ「パン」の「パン発酵・焼き」[1.0斤]を選び、「スタート」ボタンを押し、焼く。



手前側

ウインナーパン



グリル
パン
パン発酵・焼き
[0.5斤][1.0斤]
加熱時間の目安
(約61分)
使用付属品
フタ
平皿

材料(8個分[1.0斤])

強力粉 … 230g
砂糖 … 14g(大さじ1½)
塩 … 2g(小さじ⅓)
① ドライイースト(顆粒状で予備発酵不要のもの) … 4g(小さじ⅓)
ぬるま湯(約30℃) … 140mL
バター(室温に戻す) … 20g
ウインナーソーセージ(1本 約20g) … 8本

作りかた

- 1 P.60のかんたんパンの作りかた①～③を参照。
- 2 生地をスケッパーで8等分して丸める。
- 3 長さ約10cmの楕円形にのぼし、ウインナーをのせ巻きつけ閉じる。平皿の中央によせ並べてのせ、霧を吹きかけてフタをする。
- 4 ③を皿受けにのせ「パン」の「パン発酵・焼き」[1.0斤]を選び、「スタート」ボタンを押し、焼く。



手前側

材料(8個分[1.0斤]) * [1.5斤]はできません

強力粉 … 230g
砂糖 … 14g(大さじ1½)
塩 … 2g(小さじ⅓)
① ドライイースト(顆粒状で予備発酵不要のもの) … 4g(小さじ⅓)
ぬるま湯(約30℃) … 140mL
バター(室温に戻す) … 20g
ウインナーソーセージ(1本 約20g) … 8本

ベーコンロール

グリル
パン
パン発酵・焼き
[0.5斤][1.0斤][1.5斤]
加熱時間の目安(約61分)
使用付属品
フタ
平皿



材料(8個分[1.0斤])

- 強力粉 … 230g
砂糖 … 14g(大さじ1½)
塩 … 2g(小さじ⅓)
① ドライイースト(顆粒状で予備発酵不要のもの) … 4g(小さじ⅓)
ぬるま湯(約30℃) … 140mL
バター(室温に戻す) … 20g
- ベーコン … 5枚(約90g)
マヨネーズ … 20g
玉ねぎ(薄切り) … 30g
塩・こしょう … 各適量
パセリ(乾燥) … 適量

作りかた

- P.60のかんたんパンの作りかた①～③を参照。
- のし台に生地を置き、めん棒で20×20cmの正方形にのばし、手前と奥2cmずつ残してベーコンを一部重なるように並べ、マヨネーズを塗り、玉ねぎをのせて塩、こしょう、パセリをふりかける。
- のり巻のように丸めて閉じる。閉じ目を下にして包丁で8等分に切り、切り口を上に向けて平皿の中央によせ並べてのせ、霧を吹きかけてフタをする。
- ③を皿受けにのせて「パン」の「パン発酵・焼き」「1.0斤」を選び、「スタート」ボタンを押し、焼く。



ベーコンエピ

グリル
パン
パン発酵・焼き
[1.0斤]
加熱時間の目安(約61分)
使用付属品
フタ
平皿



材料(2個分[1.0斤]) * [0.5斤][1.5斤]はできません

- 強力粉 … 130g
薄力粉 … 40g
砂糖 … 2g(小さじ⅔)
塩 … 4g(小さじ⅔)
① ドライイースト(顆粒状で予備発酵不要のもの) … 3g(小さじ1)
- ベーコン … 2枚(36g)
粒マスタード … 適量
にんにく(すりおろす) … ¼かけ
塩・こしょう … 各適量
② レモン汁 … 2g
ぬるま湯(約30℃) … 98mL
③ ②を合わせておく

作りかた

- 平皿とフタの内側にバター(分量外)を薄く塗っておく。ポリ袋に①を入れて、ふって混ぜ合わせ、②を加えて少し空気を入れポリ袋の口を閉じ、両手で揉んで粉と水分をよく混ぜ合わせる。(約1分)
- 袋のままのし台に置き、外側の生地を中へ入れ押しつける。少しずつ回しながらそれを繰り返す。
- 約10分ほどこねて生地がまとまってきたら、ポリ袋から取り出し、のし台の上に置く。
- 生地をスケッパーで2等分し、ベーコンよりひと回り大きめのばし粒マスタードとにんにくを塗り、塩・こしょうをふりかけベーコンをのせ、端から縦方向に巻いて合わせ目を閉じる。閉じ目を下にして平皿に2本並べ、調理ばさみで切り目を入れ、左右に振り分ける。霧を吹きかけてフタをする。
- ④を皿受けにのせて「パン」の「パン発酵・焼き」「1.0斤」を選び、「スタート」ボタンを押し、焼く。



あんパン

グリル
パン
パン発酵・焼き
[0.5斤][1.0斤][1.5斤]
加熱時間の目安(約61分)
使用付属品
フタ
平皿



材料(8個分[1.0斤])

強力粉 … 230g
抹茶 … 5g
① 砂糖 … 14g(大さじ1½)
塩 … 2g(小さじ⅓)
ドライイースト(顆粒状で予備発酵不要のもの) … 4g(小さじ⅓)
ぬるま湯(約30℃) … 140mL
バター(室温に戻す) … 20g
粒あん(1個20gに丸める) … 160g

作りかた

- P.60のかんたんパンの作りかた①～③を参照。
- 生地をスケッパーで8等分して丸める。
- 直径約10cmにのばし、あんを包む。閉じ目を下にして、平皿の中央によせ並べてのせ、生地を平皿奥側の段差を目安に手で押さえ、霧を吹きかけてフタをする。
- ③を皿受けにのせて「パン」の「パン発酵・焼き」「1.0斤」を選び、「スタート」ボタンを押し、焼く。

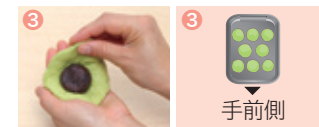

チョコマーブルパン

グリル
パン
パン発酵・焼き
[1.0斤]
加熱時間の目安(約61分)
使用付属品
フタ
平皿



材料(2本分[1.0斤]) * [0.5斤][1.5斤]はできません

<生地>
強力粉 … 230g
砂糖 … 14g(大さじ1½)
① 塩 … 2g(小さじ⅓)
ドライイースト(顆粒状で予備発酵不要のもの) … 4g(小さじ⅓)
ぬるま湯(約30℃) … 140mL
バター(室温に戻す) … 20g

<チョコレートシート(折込用)>
卵 … 1個
砂糖 … 60g
② 牛乳 … 70mL
薄力粉 … 18g
ココア … 18g
③ ②を合わせて混ぜておく
バター … 12g

作りかた

<チョコレートシート(折込用)>

- フライパンをIHヒーターの中央に置き②を入れ「弱火」にかけ加熱する。耐熱へらでかき混ぜ、固めのクリーム状になったら加熱を止める。
- ①にバターを加える。バターが溶けて、チョコにつやがなくなるまで混ぜたら、2枚重ねにしたラップにのせる。さらに2枚重ねにしたラップを上からのせ、ラップ4枚を15×15cmの正方形になるように一緒に折る。ラップの上からめん棒で平らになるようばす。
- 粗熱が取れたら冷蔵庫で10分以上冷やす。

<生地>

- P.60のかんたんパンの作りかた①～③を参照。
- のし台に生地を置き、めん棒で25×25cmの正方形にのばし、生地の中央に③をひし形になるように置く。
- 生地の四隅の角を中央に向かって折りたたみしっかりと包み、角から中央に向かって合わせ目を閉じる。
- 中心から外側に向かって、めん棒で押しつぶすようにして、18×25cmの長方形に広げ3つ折りにする。
- ⑤を90度回転させて、同様にめん棒で押しつぶすようにして、16×25cmに広げる。
- 短い辺を4等分に切り、2本ずつにしてねじる。
- ⑥を平皿の中央によせ並べてのせ、霧を吹きかけてフタをする。
- ⑦を皿受けにのせて「パン」の「パン発酵・焼き」「1.0斤」を選び、「スタート」ボタンを押し、焼く。



豆パン

グリル
パン
パン発酵・焼き
[0.5斤][1.0斤][1.5斤]
加熱時間の目安(約61分)
使用付属品
フタ
平皿



作りかた

- P.60のかんたんパンの作りかた①～③を参照。
- 生地をスケッパーで8等分して丸め、直径約10cmにのばし煮豆⅓を包み、軽く押さえてのばし残りの豆を包む。閉じ目を下にして、平皿の中央によせ並べてのせる。生地を平皿奥側の段差を目安にして手で押さえ、霧を吹きかけてフタをする。
- ②を皿受けにのせて「パン」の「パン発酵・焼き」「1.0斤」を選び、「スタート」ボタンを押し、焼く。

材料(8個分[1.0斤])

- 強力粉 … 230g
抹茶 … 5g
砂糖 … 18g(大さじ2)
塩 … 2g(小さじ⅓)
① ドライイースト(顆粒状で予備発酵不要のもの) … 4g(小さじ⅓)
ぬるま湯(約30℃) … 140mL
バター(室温に戻す) … 20g
煮豆(黒豆・金時豆など汁を切って8等分しておく) … 160g



クリームパン



グリル
パン
パン発酵・焼き
[0.5斤][1.0斤][1.5斤]
加熱時間の目安
(約61分)
使用付属品
フタ
平皿

材料 (8個分 [1.0斤])

強力粉 … 230g
ココア … 8g
① 砂糖 … 14g (大さじ1½)
塩 … 2g (小さじ⅓)
ドライイースト (顆粒状で予備発酵不要のもの) … 4g (小さじ1⅓)
ぬるま湯 (約30℃) … 140mL
バター (室温に戻す) … 20g
カスタードクリーム (P.23参照) … 1回分

作りかた

- 1 カスタードクリームを作り、1度冷蔵庫で冷やす。使用するときは8等分にして室温に戻す。
- 2 P.60のかんたんパンの作りかた①～③を参照。
- 3 生地をスケッパーで8等分して丸める。
- 4 直径約10cmにのばし、カスタードクリームを包む。閉じ目を下にして、平皿の中央によせ並べてのせ、生地を平皿奥側の段差を目安に手で押さえ、霧を吹きかけてフタをする。
- 5 ④を皿受けにのせ「パン」の「パン発酵・焼き」「1.0斤」を選び、「スタート」ボタンを押し、焼く。

ショコラパン



グリル
パン
パン発酵・焼き
[1.0斤]
加熱時間の目安
(約61分)
使用付属品
フタ
平皿

材料 (2本分 [1.0斤]) * [0.5斤][1.5斤] はできません

強力粉 … 230g
ココア … 8g
① 砂糖 … 40g (大さじ1½)
塩 … 2g (小さじ⅓)
ドライイースト (顆粒状で予備発酵不要のもの) … 4g (小さじ1⅓)
ぬるま湯 (約30℃) … 130mL
バター (室温に戻す) … 20g
ホワイトチョコレート … 適量

作りかた

- 1 P.60のかんたんパンの作りかた①～③を参照。
- 2 生地をスケッパーで6等分し、長さ25cmの棒状にする。3本ずつ編み込み平皿の中央によせ並べてのせる。霧を吹きかけてフタをする。
- 3 ②を皿受けにのせ「パン」の「パン発酵・焼き」「1.0斤」を選び、「スタート」ボタンを押し、焼く。
- 4 粗熱が取れたら溶かしたホワイトチョコレートをかける。

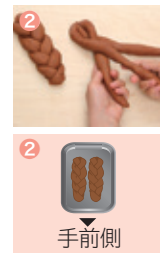

シナモンボール・ココアボール・きなこボール



グリル
パン
パン発酵・焼き
[0.5斤][1.0斤]
加熱時間の目安
(約61分)
使用付属品
フタ
平皿

材料 (16個分 [1.0斤]) * [1.5斤] はできません

強力粉 … 230g
砂糖 … 14g (大さじ1½)
塩 … 2g (小さじ⅓)
ドライイースト (顆粒状で予備発酵不要のもの) … 4g (小さじ1⅓)
ぬるま湯 (約30℃) … 140mL
バター (室温に戻す) … 20g
<仕上げ用>
バター (溶かしておく) … 50g
<シナモンパウダー>
① シナモンパウダー … 適量
グラニュー糖 … 適量
② を合わせておく
<ココアパウダー>
ミルクココア (粉末) … 適量
<きなこパウダー>
③ きなこ … 適量
④ を合わせておく

作りかた

- 1 P.60のかんたんパンの作りかた①～③を参照。
- 2 生地をスケッパーで16等分し、1個ずつなめらかな面を表に出し丸め、閉じ目を下にして、平皿の中央によせ並べてのせる。生地を手で軽く押さえ、霧を吹きかけてフタをする。
- 3 ②を皿受けにのせ「パン」の「パン発酵・焼き」「1.0斤」を選び、「スタート」ボタンを押し、焼く。
- 4 ポウルに仕上げ用溶かしバターと、粗熱が取れたパンを入れ絡める。
- 5 ポリ袋にパウダーと④を入れ全体にまぶす。

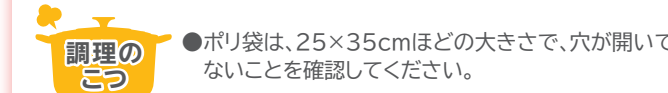

レーズンパン



グリル
パン
パン発酵・焼き
[0.5斤][1.0斤][1.5斤]
加熱時間の目安
(約61分)
使用付属品
フタ
平皿

材料 (8個分 [1.0斤])

強力粉 … 230g
砂糖 … 14g (大さじ1½)
塩 … 2g (小さじ⅓)
ドライイースト (顆粒状で予備発酵不要のもの) … 4g (小さじ1⅓)
ぬるま湯 (約30℃) … 140mL
バター (室温に戻す) … 20g
レーズン … 90g

作りかた

- 1 P.60のかんたんパンの作りかた①～②を参照。
- 2 約8分ほどこねて生地がまとまってきたら、ポリ袋から取り出し、のし台の上に置く。レーズンを包み混ぜ込む。
- 3 生地をスケッパーで8等分し、1個ずつなめらかな面を表に出し丸め、とじ目を下にして、平皿の中央によせ並べてのせる。生地を平皿奥側の段差を目安にして手で押さえ、霧を吹きかけてフタをする。
- 4 ③を皿受けにのせ「パン」の「パン発酵・焼き」「1.0斤」を選び、「スタート」ボタンを押し、焼く。

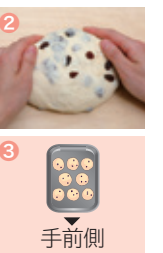

コーヒーパン



グリル
パン
パン発酵・焼き
[0.5斤][1.0斤][1.5斤]
加熱時間の目安
(約61分)
使用付属品
フタ
平皿

材料 (8個分 [1.0斤])

強力粉 … 230g
インスタントコーヒー … 8g
① 砂糖 … 14g (大さじ1½)
塩 … 2g (小さじ⅓)
ドライイースト (顆粒状で予備発酵不要のもの) … 4g (小さじ1⅓)
ぬるま湯 (約30℃) … 140mL
バター (室温に戻す) … 20g
チョコチップ … 30g
くるみ (粗めに砕く) … 15g

作りかた

- 1 P.60のかんたんパンの作りかた①～③を参照。
- 2 のし台に生地を置き、めん棒で20×20cmの正方形にのばし、チョコチップを散らす。
- 3 のり巻きのように丸めて閉じる。閉じ目を下にしてスケッパーで8等分に切り、切り口を上に向けて、平皿の中央によせ並べてのせる。
- 4 くるみを③の上のせ、軽く押さえ、霧を吹きかけてフタをする。
- 5 ④を皿受けにのせて「パン」の「パン発酵・焼き」「1.0斤」を選び、「スタート」ボタンを押す。
- 6 粗熱が取れたら、アイシングをかける。



アイシングの作りかた

材料
粉砂糖 … 27g (大さじ3) 水 … 小さじ1

【作りかた】
粉砂糖に水を加減しながら加え、練り混ぜる。(パンにかけたとき流れ落ちない程度)

フルーツケーキパン



グリル
パン
パン発酵・焼き
[0.5斤][1.0斤][1.5斤]
加熱時間の目安
(約61分)
使用付属品
フタ
平皿

材料 (8個分 [1.0斤])

強力粉 … 230g
アーモンドプードル … 25g
スキムミルク … 大さじ1½
① 砂糖 … 20g (大さじ2⅓弱)
塩 … 2g (小さじ⅓)
ドライイースト (顆粒状で予備発酵不要のもの) … 4g (小さじ1⅓)
② ぬるま湯 (約30℃) … 115mL
③ 卵 (溶いたもの) … 20g
④ を合わせておく
バター (室温に戻す) … 45g
ドライフルーツミックス … 70g

作りかた

- 1 平皿とフタの内側にバター (分量外) を薄く塗しておく。ポリ袋に①を入れて、ふって混ぜ合わせ、②とバターを加えて少し空気を入れポリ袋の口を閉じ、両手で揉んで粉と水分をよく混ぜ合わせる。(約1分)
- 2 袋のままのし台に置き、外側の生地を中へ入れ押しつける。少しずつ回しながらそれを繰り返す。
- 3 約8分ほどこねて生地がまとまってきたら、ポリ袋から取り出し、のし台の上に置く。ドライフルーツミックスを包み混ぜ込む。
- 4 生地をスケッパーで8等分し、1個ずつなめらかな面を表に出し丸め、閉じ目を下にして、平皿の中央によせ並べてのせる。生地を平皿奥側の段差を目安にして手で押さえ、霧を吹きかけてフタをする。
- 5 ④を皿受けにのせ「パン」の「パン発酵・焼き」「1.0斤」を選び、「スタート」ボタンを押し、焼く。
- 6 焼き上がったら熱いうちにシロップを塗る。

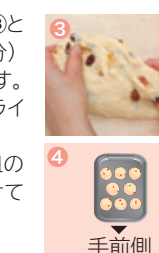

シロップの作りかた

材料
① 砂糖 … 15g
② 水 … 30mL
ラム酒 … 小さじ1½

【作りかた】
鍋をIHヒーターの中央に置き、鍋に①を入れ「弱火」で加熱する。砂糖が溶けたら加熱を止め、粗熱が取れたらラム酒を加える。



『水なし調理』 で調理するレシピ

豚肉と白菜のミルフィーユ



グリル
水なし調理
豚肉と白菜のミルフィーユ
火力の目安 中
加熱時間の目安 (約35分)
使用付属品
フタ
平皿

材料 (1回分)

白菜 … 700g
豚バラ肉 (薄切り) … 500g
和風だしの素 … 大さじ2
① しょうゆ … 大さじ1
酒 … 大さじ3
② ①を合わせておく

作りかた

- 白菜と豚肉を交互に重ね幅3cmに切る。
- ①を切り口が上になるようにして平皿に並べてのせ、手前と奥に白菜の薄い葉の部分、中央に厚みのある芯の部分を敷き詰める。
- ②を全体にかけ、アルミホイルで落しぶたをして、フタをする。
- 「水なし調理」の「豚肉と白菜のミルフィーユ」[中]を選び、「スタート」ボタンを押し加熱する。

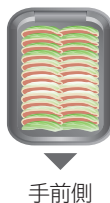

手前側

水なし調理のこつ

上手に調理するために

- 落しぶたは、アルミホイルを食材に密着させ、平皿にそうように、端を折り曲げてください。



手前側

豚バラ大根



グリル
水なし調理
豚バラ大根
火力の目安 中
加熱時間の目安 (約35分)
使用付属品
フタ
平皿

材料 (1回分)

豚バラ肉 (かたまり、2cm幅の一口大) … 300g
大根 (1cm幅のいちよう切り) … 400g
しょうゆ … 大さじ2
みりん … 大さじ3
酒 … 大さじ3
砂糖 … 大さじ1
和風だしの素 … 小さじ1
しょうが (すりおろす) … 10g
② ①を合わせておく

作りかた

- 平皿に、手前から大根、豚肉の順に並べてのせる。
- 合わせた②を全体にかけ、アルミホイルで落しぶたをして、フタをする。
- 「水なし調理」の「豚バラ大根」[中]を選び、「スタート」ボタンを押し加熱する。
- 加熱終了後、落しぶたとフタを外し平皿の中で調理物を混ぜ合わせ、フタをしてグリル庫内で10分なじませる。



手前側

肉じゃが



グリル
水なし調理
肉じゃが
火力の目安 中
加熱時間の目安 (約35分)
使用付属品
フタ
平皿

材料 (1回分)

豚バラ肉 (薄切り、5cm幅に切る) … 100g
じゃがいも (3cm角に切る) … 400g
にんじん (3cmの乱切り) … 100g
玉ねぎ (幅2cmのくし型切り) … 200g
しょうゆ … 大さじ2
みりん … 大さじ2
酒 … 大さじ3
砂糖 … 大さじ1
② ①を合わせておく
絹さや (筋を取り、下ゆでする) … 適量

作りかた

- 平皿に、手前からじゃがいも、豚肉、にんじん、玉ねぎの順に並べてのせる。
- ②を全体にかけ、アルミホイルで落しぶたをして、フタをする。
- 「水なし調理」の「肉じゃが」[中]を選び、「スタート」ボタンを押し加熱する。
- 加熱終了後、落しぶたとフタを外し平皿の中で調理物を混ぜ合わせ、フタをしてグリル庫内で10分なじませる。
- 皿に盛りつけて、絹さやをちらす。

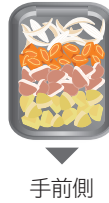

手前側

筑前煮



グリル
水なし調理
筑前煮
火力の目安 中
加熱時間の目安 (約35分)
使用付属品
フタ
平皿

材料 (1回分)

鶏もも肉 (一口大) … 300g
にんじん (3cmの乱切り) … 100g
れんこん (3cmの乱切りにし、酢水につける) … 200g
こんにゃく (一口大にちぎりゆでて冷ましておく) … 100g
ごぼう (5mm厚さの斜め切りにし、酢水につける) … 100g
しいたけ (いしづきを取り4等分) … 2枚
しょうゆ … 大さじ2
みりん … 大さじ3
酒 … 大さじ3
砂糖 … 大さじ2
和風だしの素 … 大さじ1
② ①を合わせておく
絹さや (筋を取り、下ゆでする) … 適量

作りかた

- 平皿に、手前からこんにゃく、しいたけ、鶏肉、れんこん、にんじん、ごぼうの順に並べてのせる。
- ②を全体にかけ、アルミホイルで落しぶたをして、フタをする。
- 「水なし調理」の「筑前煮」[中]を選び、「スタート」ボタンを押し加熱する。
- 加熱終了後、落しぶたとフタを外し平皿の中で調理物を混ぜ合わせ、フタをしてグリル庫内で10分なじませる。
- 皿に盛りつけて、絹さやをちらす。

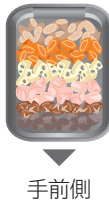

手前側

八宝菜



グリル
水なし調理
八宝菜
火力の目安 中
加熱時間の目安 (約20分)
使用付属品
フタ
平皿



手前側

マーボーなす



グリル
水なし調理
マーボーなす
火力の目安 中
加熱時間の目安 (約20分)
使用付属品
フタ
平皿

材料 (1回分)

なす (1本100g、縦に8等分) … 4本
赤パプリカ (1cm幅の細切り) … 1/2個
黄パプリカ (1cm幅の細切り) … 1/2個
豚ひき肉 … 200g
しょうゆ … 大さじ1
酒 … 大さじ3
豆板醤 … 小さじ1/2
コチュジャン … 大さじ1
オイスターソース … 小さじ1
砂糖 … 小さじ1
片栗粉 … 大さじ1
しょうが (すりおろす) … 10g
長ねぎ (みじん切り) … 40g
ごま油 … 小さじ1
② ①を合わせておく

作りかた

- ②とひき肉を混ぜる。
- 平皿に、手前からなす、パプリカの順に並べてのせ、①を全体にかけ、薄く延ばす。(なすは皮面を上にする)
- アルミホイルで落しぶたをして、フタをする。
- 「水なし調理」の「マーボーなす」[中]を選び、「スタート」ボタンを押し加熱する。
- 加熱終了後、落しぶたとフタを外し平皿の中で調理物を混ぜ合わせる。



手前側

材料 (1回分)

シーフードミックス (冷凍) (解凍して真水で洗う) … 200g
白菜 (2cm幅に切る) … 200g
にんじん (1cm幅の短冊切り) … 50g
長ねぎ (斜めに薄切り) … 40g
たけのこ (水煮、5mm幅の薄切り) … 50g
ヤングコーン (半分に切る) … 50g
しいたけ (5mm幅の細切り) … 2枚
チンゲン菜 (5cm幅に切る) … 4枚
うずらの卵 (水煮) … 8個
しょうゆ … 大さじ1
オイスターソース … 小さじ1
酒 … 大さじ2
砂糖 … 小さじ1/2
中華だしの素 … 小さじ1/2
片栗粉 … 大さじ1
しょうが (すりおろす) … 10g
ごま油 … 小さじ1
② ①を合わせておく

作りかた

- 平皿に、手前からシーフードミックス、野菜とうずらの卵の順に並べてのせる。
- ②を全体にかけ、アルミホイルで落しぶたをして、フタをする。
- 「水なし調理」の「八宝菜」[中]を選び、「スタート」ボタンを押し加熱する。
- 加熱終了後、落しぶたとフタを外し平皿の中で調理物を混ぜ合わせる。



手前側

グリル調理



『手動』 で調理するレシピ

フレンチトースト

グリル
手動
オープン
 設定温度の目安
160℃
 加熱時間の目安
 (約30~40分)
 使用付属品
 平皿



材料 (6個分)

フランスパン(厚さ5cm) … 6個

- 卵 … 6個
- バター(溶かしておく) … 60g
- ① 牛乳 … 600mL
- 砂糖 … 120g
- バニラオイル … 少々

お好みのフルーツ(ブルーベリー、キウイ、グレープフルーツ、バナナなど)
 ケーキシロップ … 適量

作りかた

- ① 混ぜ合わせた①に、パンを浸しておく。(冷蔵室で一晩、途中裏返す)
- ② 平皿にオープンシートを敷き、①を並べ、残った液体はパンに吸わせるように流しかける。
- ③ 「手動」の「オープン」「160」を選び、「スタート」ボタンを押し、様子を見ながら約30~40分焼く。
- ④ 器に盛りつけて、ケーキシロップをかけ、お好みのフルーツを盛りつける。

トースト

グリル
手動
トースト
快速
 加熱時間の目安
 (約6~7分)
快速 (約5分)
 使用付属品
 平皿



材料 (2枚分)

食パン(4枚切り、6枚切り、8枚切り) … 2枚

作りかた



調理のこつ(下記参照)

- ① 食パン2枚を平皿の中心にのせ、「手動」の「トースト」を選び、「スタート」ボタンを押し、様子を見ながら約6~7分焼く。

ピザトースト

グリル
手動
トースト
快速
 加熱時間の目安
 (約8~9分)
快速 (約6分)
 使用付属品
 平皿



材料 (2枚分)

食パン(6枚切り) … 2枚
 玉ねぎ(薄切り) … 30g
 ピーマン(薄切り) … 1/2個
 ベーコン(1cm幅に切る) … 1枚
 ピザソース(市販のもの) … 適量
 ナチュラルチーズ(細かく刻んだもの) … 適量

作りかた



調理のこつ(下記参照)

- ① 食パン2枚の片面に、ピザソースを塗り、玉ねぎ、ピーマン、ベーコンをのせ、チーズを散らす。
- ② ①を平皿の中央にのせ、「手動」の「トースト」を選び、「スタート」ボタンを押し、様子を見ながら約8~9分焼く。



- 連続して焼く場合は様子を見ながら調理し、焼き時間を短くしてください。
- 冷凍されたパンを焼く場合は様子を見ながら調理してください。
- 調理するときの食材ののせかたは、平皿の中央部にのせてください。



ハンバーグのホイル焼き

グリル
手動
オープン
 設定温度の目安
280℃
 加熱時間の目安
 (約23~27分)
 使用付属品
 平皿



材料 (2個分)

バター … 8g
 玉ねぎ(みじん切り) … 50g
 合びき肉 … 150g
 パン粉 … 10g
 牛乳 … 大さじ1 1/2
 卵 … 1/2個
 塩 … 小さじ 1/4 弱
 こしょう・ナツメグ … 各適量
 サラダ油 … 大さじ1
 しめじ(小房に分ける) … 100g
 デミグラスソース … 140g
 赤ワイン … 大さじ2
 コンソメ(顆粒) … 小さじ 1/2
 トマトケチャップ … 大さじ1
 ②を合わせておく

作りかた



調理のこつ(下記参照)

- ① フライパンをIHヒーターの中央に置き、「弱火」~「中火」に加熱しバターを溶かし、玉ねぎが透き通るまでいためる。
- ② ①の粗熱を取り、②に加えてよく混ぜ、2等分する。
- ③ 手にサラダ油(分量外)をつけ、②を片手に数回たたきつけて空気を抜き、小判型にして中央をくぼませる。
- ④ フライパンをIHヒーターの中央に置き、サラダ油大さじ1を入れ、「中火」~「強火」に加熱し、ハンバーグの両面に焼き色を付け、取り出す。次にしめじをいため取り出す。(肉の中心は生の状態でもよい)
- ⑤ アルミホイルにハンバーグ、しめじをのせ、ソースの材料②を入れ、口を閉じたものを2個作る。
- ⑥ ⑤を平皿にのせ、「手動」の「オープン」「280」を選び、「スタート」ボタンを押し、様子を見ながら約23~27分焼く。

鶏肉と長ねぎのホイル焼き

グリル
手動
オープン
 設定温度の目安
280℃
 加熱時間の目安
 (約23~27分)
 使用付属品
 平皿



材料 (1個分)

鶏もも肉(1口大に切る) … 250g
 長ねぎ(1cm幅の斜め切り) … 1/2本
 しめじ(小房に分ける) … 80g
 酒 … 小さじ2
 塩・こしょう … 各適量
 レモン(くし形切り) … 1/2個

作りかた



調理のこつ(下記参照)

- ① アルミホイル1枚に鶏肉、長ねぎ、しめじをのせ酒をふり、塩、こしょうをして、上にアルミホイルをかぶせ2枚合わせてまわりを閉じる。
- ② ①を平皿にのせ、「手動」の「オープン」「280」を選び、「スタート」ボタンを押し、様子を見ながら約23~27分焼く。レモンを添える。

生ぎけのホイル焼き

グリル
手動
オープン
 設定温度の目安
280℃
 加熱時間の目安
 (約23~27分)
 使用付属品
 平皿



材料 (2個分)

生ぎけ(1切れ約80g) … 2切れ
 えび … 2尾
 玉ねぎ(薄切り) … 100g
 生しいたけ … 2個
 塩・こしょう・レモン汁 … 各適量
 バター … 10g
 レモン(薄切り) … 2枚

作りかた

- ① 生ぎけに軽く塩、こしょうをし、レモン汁をふりかけてしばらく置く。
- ② えびは尾と一筋を残して殻をむき、背わたを取る。
- ③ アルミホイルに玉ねぎをのせ、①②と生しいたけをのせ、塩、こしょうをしてレモン汁をふり、上にレモンとバターをのせ、アルミホイルの口を閉じたものを2個作る。
- ④ ③を平皿の上にのせ、「手動」の「オープン」「280」を選び、「スタート」ボタンを押し、様子を見ながら約23~27分焼く。



- ホイル焼きは、アルミホイルが上ヒーターにあたらない高さ(5cm以下)にしてください。
- 調理するときの材料ののせかたは、平皿の中央部にのせてください。

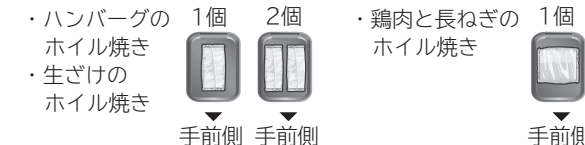

ミートローフ



- グリル
- 手動
- オープン
- 設定温度の目安
200℃
- 加熱時間の目安
(約25~30分)
- 使用付属品
平皿

材料(幅約18×奥行9×高さ5cmのアルミホイル型1個分)

- | | |
|-----------------------|--------------------------------|
| バター … 10g | <ソース> |
| ① 玉ねぎ(みじん切り) … 150g | トマトケチャップ … 大さじ3 $\frac{1}{3}$ |
| 合びき肉 … 300g | ③ ウスターソース … 大さじ3 $\frac{1}{2}$ |
| パン粉 … 20g | しょうゆ … 大さじ $\frac{1}{2}$ |
| 牛乳 … 大さじ3 | ④ を合わせておく |
| ② 卵 … $\frac{1}{2}$ 個 | |
| 塩 … 小さじ | |
| こしょう・ナツメグ … 各少々 | |
| ミックスベジタブル … 40g | |

作りかた

- アルミホイルで型を作る。(下記参照)
- フライパンにバターを入れ、IHヒーターの中央に置き、「弱火」~「中火」で加熱し、玉ねぎを透き通るまでいため、冷ましておく。
- ポウルに②と④を入れよく混ぜる。
- 平皿の上に①の型をのせ、③を型に敷きつめ、表面を平らにする。
- 「手動」の「オープン」「200」を選び、「スタート」ボタンを押し、様子を見ながら約25~30分焼く。
- 器に盛り、④のソースを添える。

タンドリーチキン



- グリル
- 手動
- オープン
- 設定温度の目安
220℃
- 加熱時間の目安
(約28~32分)
- 使用付属品
平皿

材料(12個分)

- 鶏もも肉 … 400g
- 玉ねぎ(すりおろす) … 100g
しょうが(すりおろす) … 1かけ
にんにく(すりおろす) … 1かけ
プレーンヨーグルト … 100g
レモン汁 … 大さじ1
① パプリカ(パウダー) … 大さじ $\frac{1}{2}$
コリアンダー(パウダー) … 大さじ $\frac{1}{2}$
クミン(パウダー) … 大さじ $\frac{1}{2}$
チリパウダー … 大さじ $\frac{1}{2}$
ターメリック … 大さじ $\frac{1}{2}$
塩 … 小さじ $\frac{1}{2}$

作りかた

- 鶏肉は皮と余分な脂肪を取り除き、1枚を6等分する。
- 合わせた①に②を漬け込む。(半日から1晩)
- 平皿にアルミホイルを敷き、②の表面のペーストを軽くふきとって並べ、「手動」の「オープン」「220」を選び、「スタート」ボタンを押し、様子を見ながら約28~32分焼く。

鶏の照り焼き



- グリル
- 手動
- オープン
- 設定温度の目安
210℃
- 加熱時間の目安
(約20~25分)
- 使用付属品
平皿

材料(2枚分)

- 鶏もも肉(皮付き)(1枚約250g) … 2枚
- しょうゆ … 大さじ2
みりん … 大さじ1
① 砂糖 … 小さじ1
しょうが汁 … 少々
② を合わせておく

作りかた

- 鶏肉は皮にフォークなどで穴を開け、厚みのあるところには切り目を入れ、合わせた①に30分~1時間つけておく。
- 平皿にアルミホイルを敷き、汁けを切った①を皮側を上にしてのせ、「手動」の「オープン」「210」を選び、「スタート」ボタンを押し、様子を見ながら約20~25分焼く。

ピリ辛ウイング



- グリル
- 手動
- オープン
- 設定温度の目安
220℃
- 加熱時間の目安
(約23~27分)
- 使用付属品
平皿

材料(8本分)

- 鶏手羽元(1本約60g) … 8本
- にんにく(すりおろす) … 1かけ
砂糖 … 小さじ2
しょう油 … 大さじ1
① みそ … 大さじ1
ごま油 … 小さじ1
豆板醤 … 小さじ1

作りかた

- ①を合わせて鶏手羽元を約30分つけておく。
- ①を平皿にのせ、「手動」の「オープン」「220」を選び、「スタート」ボタンを押し、様子を見ながら約23~27分焼く。

幅約18×奥行9×高さ5cmのアルミホイル型の作りかた

準備するもの アルミホイル(38×19cmに切ったもの) … 2枚 オープンシート(18×9cmに切ったもの) … 1枚

- アルミホイルを2枚重ねた上にオープンシートをのせる。(中心位置を合わせる)

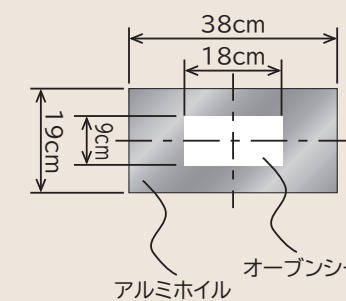

- オープンシートの大きさに合わせてアルミホイルを折る。長い方は2つ折りにする。

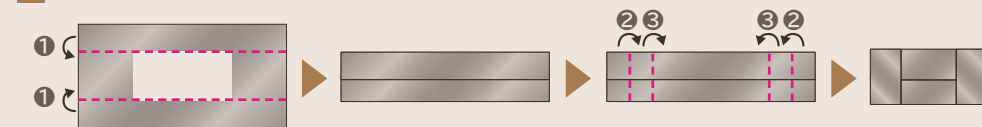

- 2つ折りにした②③を開いてから、⑤⑥の角を折る。

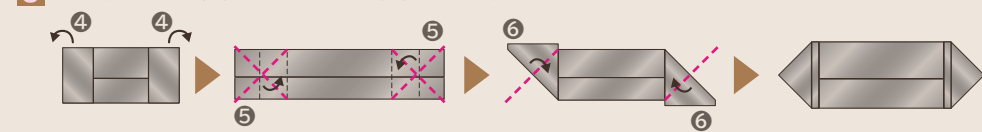

- ⑦の角になる部分に指を入れて、アルミホイルを立ち上げる。⑧を折り目に合わせ、三角に折り、最後に⑨を内側に折り返す。

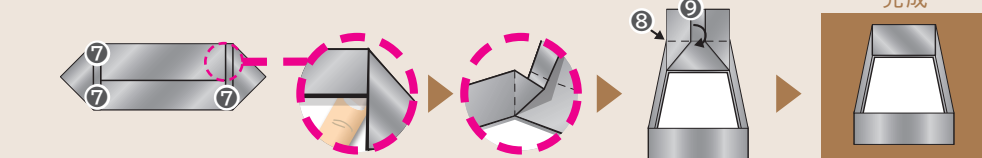

チキンロール



- グリル
- 手動
- オープン
- 設定温度の目安
120℃
- 加熱時間の目安
(約35~40分)
- 使用付属品
平皿

材料(2本分)

- 鶏もも肉またはむね肉(1枚約250g) … 2枚
いんげん豆(長さ10cm) … 4本
にんじん(長さ10cm、5mm角の細切り) … 30g
塩・こしょう … 各少々

作りかた

- いんげんとにんじんを下ゆでする。
- 鶏肉はフォークで皮に穴をあけ、厚みのある部分に切り込みを入れる。皮を下にして①を並べて巻き、木綿製のたこ糸でしばり形を整える。
- 平皿にアルミホイルを敷き②を並べ「手動」の「オープン」「120」を選び、「スタート」ボタンを押し、様子を見ながら約35~40分焼く。
- 糸を外して輪切りにして、器に盛りつけソースをかける。

照り焼きソースの作りかた

- | | |
|-------------|--|
| 材料 | [作りかた] |
| しょうゆ … 大さじ1 | 鍋をIHヒーターの中央に置き、①を入れ「弱火」~「中火」でとろみがつくまで煮詰める。 |
| ① 酒 … 大さじ1 | |
| みりん … 大さじ1 | |
| 砂糖 … 小さじ2 | |

手動

鶏の柔らか蒸し

- グリル**
- 手動**
- オープン**
- 設定温度の目安
120℃
- 加熱時間の目安
(約45~50分)
- 使用付属品
平皿



材料 (2枚分)

- 鶏むね肉 (皮なし) (1枚約200g) … 2枚
- 塩 … 少々
- ① 酒 … 大さじ1
- しょうが汁 … 小さじ2
- 白菜 (1口大に切る) … 100g

作りかた

- 1 鶏肉の厚みのある部分には切り目を入れ①をふりかける。
- 2 アルミホイルに白菜を敷き①をのせて口を閉じたものを2個作る。
- 3 ②を平皿にのせ、「手動」の「オープン」「120」を選び、「スタート」ボタンを押し、様子を見ながら約45~55分焼く。

鶏ハム

- グリル**
- 手動**
- オープン**
- 設定温度の目安
120℃
- 加熱時間の目安
(約25~35分)
- 使用付属品
平皿



材料 (2枚分)

- 鶏むね肉 (1枚約200g) … 2枚
- 粗挽きこしょう・ガーリックパウダー … 各小さじ2
- 砂糖 … 大さじ2
- 塩 … 大さじ2
- ハーブソルト … 適量

作りかた

- 1 鶏肉は皮と余分な脂肪を取り除く。
- 2 鶏肉1枚に対し、砂糖、塩各大さじ1粗挽きこしょう、ガーリックパウダー各小さじ1/2ずつすりこむ。
- 3 ポリ袋 (市販) の中に入れ、空気を抜いて冷蔵庫で漬け込む。(約2日)
- 4 ③を水洗いし、流水に浸して塩抜きする。(約1時間)
- 5 鶏肉の表面の水分をよくふきとり、両面にハーブソルトをまがしてアルミホイルに包む。
- 6 ⑤を平皿にのせ、「手動」の「オープン」「120」を選び、「スタート」ボタンを押し、様子を見ながら約25~35分焼く。
- 7 アルミホイルに包んだまま粗熱を取り、冷蔵庫に入れ冷やす。

手作りハーブソーセージ

- グリル**
- 手動**
- オープン**
- 設定温度の目安
120℃
- 加熱時間の目安
(約55~60分)
- 使用付属品
平皿



材料 (2本分)

- 豚ひき肉 … 400g
- 玉ねぎ (すりおろす) … 60g
- にんにく (すりおろす) … 1かけ
- ① 牛乳 … 大さじ3
- パン粉 … 20g
- 卵 … 1個
- 粗挽き塩こしょう … 小さじ1強
- セージ・タイム・ナツメグ・パプリカなど (粉末状のもの) … 各少々

作りかた

- 1 ボウルに①を入れ、粘りが出るまで混ぜ合わせる。
- 2 ①の中に残りの材料を加えて混ぜる。
- 3 手にサラダ油 (分量外) をぬり、②を2等分して長さ18cm、直径5cmの形に作りそれぞれアルミホイルで包む。
- 4 ③を平皿にのせ「手動」の「オープン」「120」を選び、「スタート」ボタンを押し、様子を見ながら約55~60分焼く。

スペアリブ

- グリル**
- 手動**
- オープン**
- 設定温度の目安
200℃
- 加熱時間の目安
(約40分)
- 使用付属品
平皿



材料 (8本分)

- スペアリブ (1本約100g) … 8本
- 塩・こしょう … 各少々
- はちみつ・マーマレード … 各大さじ1
- 白ワイン・しょうゆ … 各大さじ4

作りかた

- 1 スペアリブは骨にそって3/8ほど切り込みを入れ塩・こしょうをふりかける。
- 2 ①のタレに①をつけて、時々返ししながら冷蔵庫で半日以上おく。
- 3 平皿にアルミホイルを敷き、汁気をきった②をのせ、「手動」の「オープン」「200」を選び、「スタート」ボタンを押し、様子を見ながら約40分焼く。

手作りポークハム

- グリル**
- 手動**
- オープン**
- 設定温度の目安
120℃
- 加熱時間の目安
(約60~70分)
- 使用付属品
平皿



材料 (1本分)

- 豚ロース肉 (かたまり) (高さ5cm以内) … 約500g
- 塩 … 大さじ2
- 砂糖 … 小さじ2
- 白ワイン … 大さじ3
- 玉ねぎ・にんじん (各薄切り) … 各20g
- セロリの葉 … 少々
- ① にんにく (薄切り) … 1かけ
- こしょう・ナツメグ・パプリカ・クローブ・タイム・ローズマリー … 各少々
- ② ①を合わせておく
- 砂糖・サラダ油 … 各小さじ1

作りかた

- 1 豚肉は表面をフォークで刺し、塩と砂糖をよくすり込み、①と一緒にポリ袋に入れ、空気を抜いて袋の口を閉じる。
- 2 ①を容器に入れ、約500gの重しをのせて冷蔵庫で2~3日つけ込む。
- 3 袋から出し、水を入れた容器に入れ、ときどき水を変えながら冷蔵庫で半日塩抜きする。
- 4 水気をペーパータオルなどでふき取り砂糖とサラダ油を混ぜ合わせたものを全体に塗り、アルミホイルを敷いた平皿にのせる。
- 5 「手動」の「オープン」「120」を選び、「スタート」ボタンを押し、様子を見ながら約60~70分焼く。
- 6 よく冷ましてからラップで包み、冷蔵庫で冷やし、薄く切って皿に盛りつける。

パエリア

- グリル**
- 手動**
- オープン**
- 設定温度の目安
260℃
- 加熱時間の目安
(約40~50分)
- 使用付属品
平皿



作りかた

- 1 ①のサフランは水に浸し、色と香りを出しておく。
- 2 ムール貝とあさりは塩水につけて砂出しをしてから、殻と殻をこすり合わせてよく洗う。
- 3 えびは殻をつけたまま背わたを取る。いかは内臓を抜いてから1cmの輪切りにし、足は食べやすい長さに切る。
- 4 フライパンをIHヒーターの中央に置き、オリーブ油を入れ、「弱火」~「中火」で熱し、②をいためる。②、③を加えてサツといため、塩、こしょうをして白ワインを加える。
- 5 ④にふた (フライパン用) をして「弱火」~「中火」で約2分蒸らす。貝の口が開いたら魚介だけ取り出す。
- 6 ⑤に⑥を加え、「中火」でいため、お米を加えて透き通るまでしっかりいためる。①とスープを加え、煮立ったら「切」ボタンを押す。全体を混ぜ合わせたら、平皿に移して平らにし、⑦で取り出した魚介類を盛り、プチトマトをのせ、アルミホイルでふたをする。
- 7 「手動」の「オープン」「260」を選び、「スタート」ボタンを押し、様子を見ながら約40~50分加熱する。加熱後、約5~10分蒸らす。
- 8 くし形に切ったレモンを添える。



- オードブルとしてそのまま食べる場合は塩抜きする時間を1日にします。
- 保存料を使用していないため、日持ちはしません。1週間を目安に食べきりましょう。

たいの塩釜焼き



- グリル
- 手動
- オープン
- 設定温度の目安
200℃
- 加熱時間の目安
(約25~30分)
- 使用付属品
平皿

材料 (1尾)

- たい (約300~400gのもの) … 1尾
 タイム・ローズマリー (生のもの) … 適量
 ④ にんにく (薄切り) … 1/2かけ
 レモンの皮 … 1/2個分
- ⑤ 塩 … 500g
 卵白 … 1個分
 白ワインまたは酒 … 大さじ1
 レモン汁 … 適量
 オリーブ油 … 適量

作りかた

- たいはうろこ、内臓、えらを取って水洗いし、水気をきってから腹に④を詰める。
- ボールに⑤を入れてよく混ぜる。
- 平皿にアルミホイルを敷き、その上に②の1/4量をたいより一回り大きくなるように広げる。①を置いたら残りの②を全体が隠れるようにかぶせ、手でしっかりと押さえる。
- 「手動」の「オープン」「200」を選び、「スタート」ボタンを押し、様子を見ながら約25~30分焼く。
- 塩釜を割って、お好みでレモン汁、オリーブ油をかける。

焼きなす



- グリル
- 手動
- オープン
- 設定温度の目安
260℃
- 加熱時間の目安
(約25~30分)
- 使用付属品
平皿

材料 (3本分)

- なす (1個約70g) … 3本 しょうがじょうゆ … 少々

作りかた

- なすは、がくの分かれたところにぐるりと切り目を入れる。縦に浅い切り目を4~5箇所入れる。
- ①を平皿にのせ、「手動」の「オープン」「260」を選び、「スタート」ボタンを押し、様子を見ながら約25~30分焼く。
- 焼き上がったら冷水に取り、皮をむき、食べやすい大きさに切る。器に盛りつけてしょうがじょうゆを添える。

焼き明太子



- グリル
- 手動
- グリル上下
- 火力の目安
中
- 加熱時間の目安
(約8~12分)
- 使用付属品
波皿

材料 (5本分)

- 辛子明太子 (1腹を半分にしたもの 1本25g) … 5本

作りかた

- 辛子明太子を波皿にのせ、「手動」の「グリル上下」「中」を選び、「スタート」ボタンを押し、様子を見ながら約8~12分焼く。

さんまのみりん干し



- グリル
- 手動
- グリル上下
- 火力の目安
中
- 加熱時間の目安
(約6~10分)
- 使用付属品
波皿

材料 (2枚分)

- さんまのみりん干し (生干し) (1枚約80g) … 2枚

作りかた

- さんまのみりん干しを波皿にのせ、「手動」の「グリル上下」「中」を選び、「スタート」ボタンを押し、様子を見ながら約6~10分焼く。

小あじのみりん干し



- グリル
- 手動
- グリル上下
- 火力の目安
中
- 加熱時間の目安
(約3~7分)
- 使用付属品
波皿

材料 (10枚分)

- 小あじのみりん干し (1枚約4g) … 10枚

作りかた

- 小あじのみりん干しを波皿にのせ、「手動」の「グリル上下」「中」を選び、「スタート」ボタンを押し、様子を見ながら約3~7分焼く。

玉ねぎのオープン焼き



- グリル
- 手動
- オープン
- 設定温度の目安
200℃
- 加熱時間の目安
(約55~65分)
- 使用付属品
平皿

材料 (4個分)

- 玉ねぎ (1個 約200g) … 4個

作りかた

- 玉ねぎは皮を付けたまま、ヘタを切り落とし平らにし、高さを6cm以内になるようはみ出た部分を切りそろえる。
- 平皿にアルミホイルを敷き①を中心に寄せて並べ、「手動」の「オープン」「200」を選び、「スタート」ボタンを押し、様子を見ながら約55~65分焼く。竹串をさして、すうっと入るようならできあがり。
- 包丁で、十字に切り込みを入れ皮をめくり盛りつける。

焼きいも



- グリル
- 手動
- オープン
- 設定温度の目安
220℃
- 加熱時間の目安
(約55~65分)
- 使用付属品
平皿

材料 (2本分)

- さつまいも (直径4cm以下のもの) (1本約250g) … 2本

作りかた

- さつまいもは、皮にフォークで穴を開けるか包丁で切り目を入れる。
- ①を平皿にのせ、「手動」の「オープン」「220」を選び、「スタート」ボタンを押し、様子を見ながら約55~65分焼く。

いわしの丸干し



- グリル
- 手動
- グリル上下
- 火力の目安
中
- 加熱時間の目安
(約5~13分)
- 使用付属品
波皿

材料 (5尾分)

- いわし丸干し (1尾約25~30g) … 5尾

作りかた

- いわしの丸干しを波皿にのせ、「手動」の「グリル上下」「中」を選び、「スタート」ボタンを押し、様子を見ながら約5~13分焼く。

ぶりかまの塩焼き



- グリル
- 手動
- グリル上下
- 火力の目安
中
- 加熱時間の目安
(約26~30分)
- 使用付属品
波皿

材料 (1切れ分)

- ぶりのかま (約320g) … 1切れ 塩 … 適量

作りかた

- ぶりかまは、全体に塩をふり、皮を下にして波皿にのせる。
- 「手動」の「グリル上下」「中」を選び、「スタート」ボタンを押し、様子を見ながら約26~30分焼く。

スルメ



材料 (1枚分)
スルメ(約70g) … 1枚

- 作りかた**
- スルメを波皿にのせ、「**手動**」の「**グリル上下**」「**中**」を選び、「**スタート**」ボタンを押し、様子を見ながら約3～5分焼く。

いかのみそ漬け焼き



材料 (1枚分)
いかのみそ漬け(約100g) … 1枚

- 作りかた**
- いかのみそ漬け焼きは、みそを落して波皿にのせ、「**手動**」の「**グリル上下**」「**中**」を選び、「**スタート**」ボタンを押し、様子を見ながら約18～22分焼く。

焼きおにぎり



材料 (4個分)
温かいごはん … 320g めんつゆ … 適量

- 作りかた**
- 温かいごはんにめんつゆを混ぜ、1個約80gのおにぎりを4個作り、粗熱を取る。(おにぎりをくずれにくくするため)
 - ①を波皿にのせ、「**手動**」の「**グリル上下**」「**中**」を選び、「**スタート**」ボタンを押し、様子を見ながら約15～20分焼く。

グラタンパン



材料 (6個分)

フランスパン(厚さ5cm) … 6個	薄力粉 … 大さじ1
サラダ油 … 大さじ1	牛乳 … 100mL
バター … 10g	① ピザ用チーズ … 80g
玉ねぎ(薄切り) … 100g	② コンソメ(顆粒) … 小さじ1
③ シーフードミックス(解凍して水気を切っておく) … 350g	塩・こしょう … 各適量
④ 白ワイン … 大さじ2	パセリ(乾燥) … 適量

①を合わせておく

- 作りかた**
- フランスパンは皮を残して中身を押し込み、底面をアルミホイルで覆う。
 - フライパンをIHの中央に置き、サラダ油とバターを入れ「**弱火**」～「**中火**」で加熱する。玉ねぎをしんなりするまでいためたら、①を加えてさっといためる。薄力粉を入れ、全体に粉気がなくなるまでいため、牛乳を加えてとろみがつくまで煮詰め、②を加える。
 - ①のパンの中に②を均等に分け入れ、平皿に並べる。
 - 「**手動**」の「**オープン**」「**180**」を選び、「**スタート**」ボタンを押し、様子を見ながら約30分焼く。
 - 器に盛りつけ、パセリをふり飾る。

フォカッチャ



材料 (直径約16cm1枚分)

強力粉 … 75g	ぬるま湯(約40℃) … 70～80mL
薄力粉 … 50g	オリーブ油 … 大さじ1/2
① 塩 … 2g	
砂糖 … 2g	
ドライイースト … 小さじ1/2	

- 作りかた**
- ポリ袋に①を入れ軽く混ぜ、ぬるま湯、オリーブ油を加えてよく混ぜ、ひとまとめにする。
 - こね上がったポリ袋に入れたまま室温に置き一次発酵させる。(目安は2～2.5倍)
 - 一次発酵後、軽くガス抜きをする。
 - 生地が表面がなめらかになるように丸め、ラップをかけ約20分置く。(ベンチタイム)
 - アルミホイルを敷き、その上で生地を直径約16cmの円形にのばしたら、ラップをかけ二次発酵させる。(目安は生地が1.5倍)
 - 手粉をつけた指で数箇所にくぼみをつける。オリーブ油(分量外)を生地の表面に塗る。
 - ②を平皿にのせ、「**手動**」の「**オープン**」「**200**」を選び、「**スタート**」ボタンを押し、様子を見ながら約10～15分焼く。

焼きしいたけ



材料 (9個分)

しいたけ … 9本	② クレイジーソルト … 適量
七味唐辛子 … 適量	オリーブオイル … 大さじ2
① しょうゆ … 大さじ1	
酒 … 大さじ1	

①を合わせておく

- 作りかた**
- しいたけは汚れを落とし、石づきを切る。
 - ①の傘を逆にして波皿に並べ、お好みで②または③の味付けを傘の中にかける。
 - 「**手動**」の「**グリル上下**」「**中**」を選び、「**スタート**」ボタンを押し、様子を見ながら約10～15分焼く。

焼きとうもろこし



材料 (2本分)

とうもろこし(1本 約250g) … 2本
① しょうゆ … 大さじ1
② みりん … 大さじ1

①を合わせておく

- 作りかた**
- とうもろこしを、下ゆでする。
 - ①を波皿にのせ、②をはけなどで全体にぬる。
 - 「**手動**」の「**グリル上下**」「**中**」を選び、「**スタート**」ボタンを押し、様子を見ながら約10～15分焼く。

キッシュ



材料 (直径約18×高さ2.5cmのタルト型1個分)

薄力粉 … 120g
① 塩 … 1g
オリーブ油 … 30g
水 … 30g
玉ねぎ(薄切り) … 40g
ベーコン(1cm幅に切る) … 50g
卵 … 2個
牛乳 … 30mL
ナチュラルチーズ(細かく刻んだもの) … 60g
サラダ油 … 大さじ1
塩・こしょう … 各適量

- 作りかた**
- ポリ袋に①を入れ混ぜる。まとまったら冷蔵庫で約1時間寝かせる。
 - 打ち粉をしたのし台に②の生地を取り出し、めん棒で型よりひとまわり大きめにのばし、型に敷き入れ、フォークで穴を開けておく。(ピケする)
 - ③を平皿にのせ、「**手動**」の「**オープン**」「**180**」を選び、「**スタート**」ボタンを押し、様子を見ながら約20～25分焼く。
 - フライパンをIHヒーターの中央に置き、サラダ油を入れて「**中火**」で加熱し、玉ねぎ、ベーコンをいため、塩、こしょうをし粗熱を取る。
 - ボウルに卵、牛乳を入れてよく混ぜ、ナチュラルチーズ④量、⑤を加えて混ぜる。
 - 型に入れたままのキッシュ生地に⑥を流し入れ、残りのナチュラルチーズを散らす。
 - ⑦を平皿にのせ、「**手動**」の「**オープン**」「**180**」を選び、「**スタート**」ボタンを押し、様子を見ながら約25～30分焼く。

手動

手動

アップルパイ

材料(直径約22cmのパイ皿1枚分)

市販の冷凍パイ生地(1枚100g) … 3枚
りんご … 正味約300g
砂糖 … 100g
レモン汁 … 大さじ1
シナモン … 小さじ¼
① 卵 … ½個
② 塩 … 小さじ¼
③を合わせておく

グリル
手動
オープン
設定温度の目安
200℃
加熱時間の目安
(約25~30分)
使用付属品
平皿



作りかた

- りんごは6~8つ割にし、芯と皮を取る。そのりんごを鍋に入れ、砂糖をまぶしレモン汁をかけ約30分~1時間置く。
- りんごから水分が出てきたら、①をIHヒーターの中央に置き「弱火」~「中火」で煮る。
- りんごが透き通ってきたら「中火」にし水分を飛ばし、汁気がなくなるまで煮詰め、最後にざるにあげて汁気をきり、シナモンを加える。
- 冷凍パイ生地は室温に戻しておく。
- 1枚を約26×26cmの正方形にのばし、その上にパイ皿をふせて型よりひとまわり大きく切る。
- パイ皿の上にとるませるようにして広げてのせ、ピッタリと敷いて、まわりの生地は型の縁にそって切り落とす。
- 底全体にフォークで穴を開けてから、③をのせる。
- 残りのパイ生地2枚を重ねて約22×25cmにのばし、縦11等分してひも状の生地を作る。
- 8本のひもを⑦の上に格子状にのせ、④を塗り、残りの3本をまわりにのせ、フォークの背で筋をつける。
- 表面全体につや出し用に⑤を塗る。
- ⑩を平皿にのせ、「手動」の「オープン」「200」を選び、「スタート」ボタンを押し、様子を見ながら約25~35分焼く。

アーモンドタルト

材料(直径約18×高さ2.5cmのタルト型1個分)

タルト生地(下記参照) … 1個
バター(室温に戻す) … 50g
砂糖 … 50g
卵(溶いたもの) … 1個
① 薄力粉 … 20g
② アーモンドパウダー … 40g
③ ベーキングパウダー … 小さじ½
アーモンドスライス … 15g

グリル
手動
オープン
設定温度の目安
160℃
加熱時間の目安
(約28分)
[タルト生地]
設定温度の目安
180℃
加熱時間の目安
(約20分)
使用付属品
平皿



作りかた

- タルト生地を焼く。(下記参照)
- クリーム状になったバターに砂糖を加えてすり混ぜる。
- ②に卵を少しずつ加え、③を合わせてふるい入れ混ぜる。
- 型に入れたままのタルト生地に④を流し入れ、表面をならし、アーモンドスライスを散らす。
- ④を平皿にのせ、「手動」の「オープン」「160」を選び、「スタート」ボタンを押し、様子を見ながら約28分焼く。

スコーン

フルーツタルト

グリル
手動
オープン
設定温度の目安
180℃
加熱時間の目安
(約25~30分)
使用付属品
平皿



材料(直径5cmのもの8個分)

強力粉 … 100g
薄力粉 … 100g
ベーキングパウダー … 小さじ½
砂糖 … 40g
バター(5mm角に切り、冷やしておく) … 50g
① 卵 … 1個
② 牛乳 … 30mL
<つやだし用>
③ 卵 … ½個分
④ 塩 … 小さじ¼
⑤を合わせておく

作りかた

- ボウルに①をふるい入れ、バターを加えて手で混ぜ、ばさばさの状態にする。
- ②に⑤を加えて手早く混ぜ、ひとまとめにする。
- のし台に③をのせ、めん棒で厚さ1.5cmにのばし直径5cmの丸型で抜く。
- 平皿にアルミホイルを敷き⑥をのせ、つやだし用に④を塗り、「手動」の「オープン」「180」を選び、「スタート」ボタンを押し、様子を見ながら約25~35分焼く。



●生地を作る際は、切るように混ぜる。

グリル
手動
オープン
[タルト生地]
設定温度の目安
180℃
加熱時間の目安
(約20分)
使用付属品
平皿



材料(直径約18×高さ2.5cmのタルト型1個分)

タルト生地(P.81参照) … 1個
カスタードクリーム(P.23参照) … 適量
フルーツミックス(缶詰) … 1缶
粉ゼラチン … 5g
シロップ(缶詰の汁) … 100mL
ミント … お好みで

作りかた

- タルト生地を焼く。(P.81参照)
- 粉ゼラチンは、シロップにふやかし溶かしておく。
- ①のタルト生地の粗熱が取れたら型からはずし、カスタードクリームを入れ、その上にフルーツを飾る。
- ②をフルーツに塗り、つや出しをする。お好みでミントを飾る。



●型の大きさ、材質によって焼き時間を調整してください。
●フルーツミックス(缶詰)は、お好みのくだものに変わってもよいでしょう。

アプリコットクラフティー

材料(直径約18×高さ2.5cmのタルト型1個分)

タルト生地(下記参照) … 1個
卵(卵黄と卵白に分ける) … 1個
砂糖 … 30g
バター(室温に戻す) … 15g
生クリーム … 35mL
レモン汁 … 小さじ1
薄力粉 … 25g
アプリコット缶(半割り)(汁をきりひと口大) … ½缶(10個分)

グリル
手動
オープン
設定温度の目安
160℃
加熱時間の目安
(約25~30分)
[タルト生地]
設定温度の目安
180℃
加熱時間の目安
(約20分)
使用付属品
平皿



作りかた

- タルト生地を焼く。(下記参照)
- ボウルに卵黄を入れ、砂糖約20gを加えて泡立て器で白っぽくなるまでよく混ぜる。
- バターを入れ混ぜ、生クリーム、レモン汁を順に加えて混ぜ、薄力粉をふるい入れて混ぜる。
- 別のボウルに卵白を入れて泡立て、砂糖約10gを加え、ツノが立つまで泡立てメレンゲを作る。
- ③にメレンゲを半量加えて混ぜ、残りはメレンゲをつぶさないようにさっくりと混ぜ合わせる。
- 型に入れたままのタルト生地に半量のアプリコットを並べ、⑤を流し入れ、さらに残りのアプリコットを上にも並べる。
- ⑥を平皿にのせ、「手動」の「オープン」「160」を選び、「スタート」ボタンを押し、様子を見ながら約25~30分焼く。
- 粗熱が取れたら、冷蔵庫で冷やす。

タルト生地の作りかた

材料(1個分)
バター(室温に戻す) … 30g
砂糖 … 25g
卵(溶いたもの) … ½個
薄力粉 … 110g

【作りかた】

- ボウルにバターを入れへらでやわらかくなるまで練り、砂糖を加え白っぽくなるまで混ぜる。
- 卵を少しずつ加え分離しないようによく混ぜ、ふるった薄力粉を加え混ぜ合わせる。まとまったら、ラップにくるみ冷蔵庫で休ませる。
- ②を打ち粉をしたのし台にのせ、めん棒で型よりひとまわり大きめの厚さ3mmにのばし、型に敷き入れ、フォークで穴を開けておく。(ピケする)
- ③を平皿にのせ、「手動」の「オープン」「180」を選び、「スタート」ボタンを押し、様子を見ながら約20分焼く。

手動

ブラウニー



- グリル
- 手動
- オープン
- 設定温度の目安
160℃
- 加熱時間の目安
(約18~22分)
- 使用付属品
平皿

材料(幅約18×奥行18×高さ3.5cmのアルミホイル型1個分)

- | | |
|----------------------------|--------------------|
| ブラックチョコレート
(粗く刻む) … 60g | 薄力粉 … 60g |
| バター(室温に戻す) … 60g | ココア … 大さじ1½ |
| 砂糖 … 60g | ベーキングパウダー … 小さじ1/3 |
| 卵 … 1½個 | レーズン(粗く刻む) … 40g |
| | くるみ(粗く刻む) … 40g |

作りかた

- 1 アルミホイルで型を作る。(下記参照)
- 2 鍋をIHヒーターの中央に置き、チョコレートを入れて「とろ火」にして溶かす。
- 3 ボウルにバターを入れクリーム状になるまでハンドミキサーで練り、砂糖を加えてよく混ぜる。
- 4 卵を少しずつ加えて混ぜ、②を加えてさらによく混ぜる。
- 5 へらに持ち替えて、④をふるい入れてよく混ぜ、さらに⑥を加えて混ぜる。
- 6 平皿の上に①の型をのせ、⑤を型に流し入れ表面を平らにする。
- 7 「手動」の「オープン」「160」を選び、「スタート」ボタンを押し、様子をしながら約12分焼き、型の前後を入れ替えて、さらに約6~10分焼く。

チョコチップケーキ



- グリル
- 手動
- オープン
- 設定温度の目安
160℃
- 加熱時間の目安
(約25分)
- 使用付属品
平皿

材料(幅約18×奥行18×高さ3.5cmのアルミホイル型1個分)

- | | |
|-------------------|-------------------|
| 薄力粉 … 100g | 牛乳 … 大さじ3 |
| ベーキングパウダー … 小さじ1弱 | バター(溶かしておく) … 30g |
| 砂糖 … 30g | チョコチップ … 25g |
| 卵 … 1個 | |

作りかた

- 1 アルミホイルで型を作る。(下記参照)
- 2 ボールに薄力粉、ベーキングパウダー、砂糖を入れ泡立て器で軽く混ぜ、卵、牛乳、バターを加え混ぜる。チョコチップを入れてへらで混ぜる。
- 3 平皿の上に①の型をのせ、②を型に流し入れ表面を平らにし、皿受けにのせる。
- 4 「手動」の「オープン」「160」を選び、「スタート」ボタンを押し、様子を見ながら約25分焼く。

いちごのショートケーキ



- グリル
- 手動
- オープン
- 設定温度の目安
160℃
- 加熱時間の目安
(約25分)
- 使用付属品
平皿

作りかた

<スポンジケーキ>

- 1 アルミホイルで型を作る。(P.82参照)
- 2 ボールに卵白を入れハンドミキサーで七分通り泡立てて砂糖を加え、ツノが立つまで泡立てる。
- 3 卵黄を加え、さらに泡立ててから、バニラエッセンスを加え、混ぜる。
- 4 薄力粉をふるい入れ、へらで練らないように粉気がなくなるまでさっくりと混ぜ、④を加えて手早く混ぜる。
- 5 平皿の上に①の型をのせ、④を型に流し入れ表面を平らにする。
- 6 「手動」の「オープン」「160」を選び、「スタート」ボタンを押し、約25分様子を見ながら焼く。
- 7 焼き上がったら、アルミホイルごと約10cmの高さから落とし焼き縮みを防ぎ、生地が冷めたらアルミホイル、オープンシートをはがす。

<デコレーション>

- 8 鍋に⑧を入れ、加熱する。砂糖が溶けたら加熱を止め、洋酒を加える。
- 9 生地の側面を切りそろえ、生地を縦半分になり、2段に重ねる。
- 10 生地の表面に⑨を塗る。間に⑩の泡立てた生クリームといちごをはさむ。
- 11 生クリームを全面に塗り、いちごとミントの葉を飾る。

材料(幅約18×奥行18×高さ3.5cmのアルミホイル型1個分)

<スポンジケーキ>

- 卵(卵黄と卵白に分ける) … 2個
- 砂糖 … 50g
- バニラエッセンス … 少々
- 薄力粉(ふるっておく) … 50g
- ① バター … 10g
- ② 牛乳 … 大さじ1/2

①②を合わせて加熱し溶かしておく

<デコレーション>

- シロップ
- ③ 砂糖 … 15g
- ④ 水 … 30mL
- ⑤ 洋酒 … 小さじ1
- ⑥ 生クリーム … 100mL
- ⑦ 砂糖 … 10g
- ⑧を合わせて泡立てておく
- いちご … 適量
- ミントの葉 … 適量

幅約18×奥行18×高さ3.5cmのアルミホイル型の作りかた

準備するもの ・アルミホイル(32×25cmに切ったもの)・2枚 ・オープンシート(18×18cmに切ったもの)・1枚

- 1 アルミホイルを2枚重ねた上にオープンシートをのせる。(中心位置を合わせる)

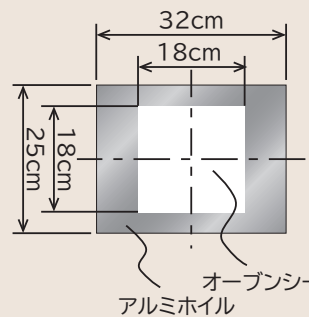

- 2 オープンシートの大きさに合わせてアルミホイルを折る。長い方は2つ折りにする。

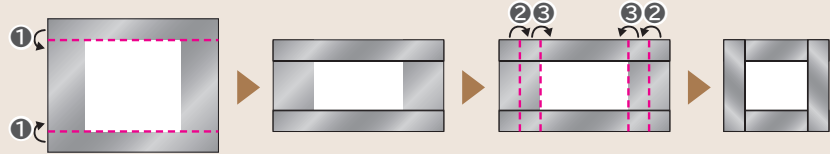

- 3 2つ折りにした②③を開いてから、⑤の角を折る。

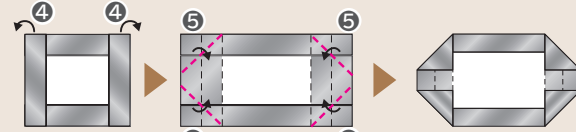

- 4 ⑥の角になる部分に指を入れて、アルミホイルを立ち上げる。⑦を折り目に合わせ、三角に折り、最後に⑧を内側に折り返す。



完成

バイクドチーズケーキ



- グリル
- 手動
- オープン
- 設定温度の目安
160℃
- 加熱時間の目安
(約30~40分)
- 使用付属品
平皿

材料(幅約18×奥行18×高さ3.5cmのアルミホイル型1個分)

- | | |
|-----------------------|----------------------|
| クリームチーズ(室温に戻す) … 200g | 薄力粉 … 25g |
| バター(室温に戻す) … 30g | 生クリーム(室温に戻す) … 30mL |
| 卵(卵黄と卵白に分ける) … 2個 | ① レモン汁 … 大さじ1 |
| 粉砂糖 … 50g | ② レモンの皮(すりおろす) … 1個分 |
- ①②を合わせておく

作りかた

- 1 アルミホイルで型を作る。(P.82参照)
- 2 ボールにクリームチーズを入れクリーム状になるまで混ぜ、卵黄を加えてしっかりと混ぜる。さらにバターを加え混ぜる。
- 3 ②に粉砂糖1/2量と薄力粉を合わせてふるい入れ、ダマにならないように混ぜ、生クリームと①を加えて混ぜる。
- 4 別のボールに卵白を入れ、ハンドミキサーで七分通り泡立てたら残りの粉砂糖を加え、ツノが立つまで泡立てる。
- 5 ③に④を2回に分けて加え、へらでさっくりと混ぜる。
- 6 平皿の上に①の型をのせ、⑤を型に流し入れて、表面を平らにする。
- 7 「手動」の「オープン」「160」を選び、「スタート」ボタンを押し、様子を見ながら約30~40分焼く。
- 8 型に入れたまま、粗熱が取れたら冷蔵庫で冷やす。

スフレチーズケーキ



- グリル
- 手動
- オープン
- 設定温度の目安
160℃
- 加熱時間の目安
(約28~35分)
- 使用付属品
平皿

材料(直径8.5cm×高さ4cmのスフレ型4個分)

- | | |
|----------------------|---------------|
| クリームチーズ(室温に戻す) … 70g | 牛乳 … 20mL |
| バター(室温に戻す) … 10g | ブランデー … 小さじ1 |
| 砂糖 … 50g | レモン汁 … 小さじ2 |
| 卵(卵黄と卵白に分ける) … 2個 | コーンスターチ … 20g |
| 生クリーム(室温に戻す) … 30mL | 熱湯 … 300mL |

作りかた

- 1 ボウルにクリームチーズ、バターを入れクリーム状になるまで混ぜ、砂糖1/2量を加えてしっかりと混ぜる。卵黄を加えなめらかになるまで混ぜる。
- 2 ①に生クリーム、牛乳、ブランデー、レモン汁の順に加え、そのつどしっかりと混ぜる。コーンスターチをふるい入れ、ダマにならないように混ぜる。
- 3 別のボールに卵白を入れ、ハンドミキサーで七分通り泡立てたら残りの砂糖を加え、ツノが立つまで泡立てる。
- 4 ②に③を3回に分けて加え、へらでさっくりと混ぜ、スフレ型の内側にバター(分量外)を塗り、生地を入れ、型を軽く落として表面を平らにする。
- 5 平皿に④を置き、熱湯を生地にかからないように入れ、「手動」の「オープン」「160」を選び、「スタート」ボタンを押し、様子を見ながら約28~35分焼く。

手動

手動

ミニケーキ



グリル
手動
オープン
 設定温度の目安
160℃
 加熱時間の目安
 (約20分)
 使用付属品
 平皿

材料(幅約23×奥行18×高さ3.5cmのアルミホイル型1個分)

- 卵 … 2個
- 砂糖 … 40g
- バニラエッセンス … 少々
- 薄力粉 … 40g
- ココア … 5g
- ①を合わせておく
- ②牛乳 … 大さじ $\frac{3}{4}$
- バター … 7g
- ③を合わせて加熱し溶かしておく
- ホイップクリーム(チョコ) … 適量
- チョコレート(飾り用) … 適量
- ダークチェリー(シロップ漬け 細かく刻む) … 4粒

作りかた

- 1 アルミホイルで型を作る。(下記参照)
- 2 ボウルに卵を入れハンドミキサーで七分通り泡立てて、砂糖を加え、もったりするまで十分に泡立て、バニラエッセンスを加えて混ぜる。
- 3 ①をふるい入れ、へらでさっくりと粉気がなくなるまで混ぜ、②を加えて手早く混ぜる。
- 4 平皿の上に①の型をのせ、③を型に流し入れ表面を平らにする。
- 5 「手動」の「オープン」「160」を選び、「スタート」ボタンを押し、様子を見ながら約20分焼く。
- 6 焼き上がったら粗熱を取り、ラップをかけて冷ます。アルミホイル、オープンシートをはがし3等分に切る。ホイップクリームを塗り、ダークチェリーを散らして3段に重ねる。上にチョコレートを飾り4等分する。

ロールケーキ



グリル
手動
オープン
 設定温度の目安
160℃
 加熱時間の目安
 (約20分)
 使用付属品
 平皿

材料(幅約23×奥行18×高さ3.5cmのアルミホイル型1個分)

- 卵 … 2個
- 砂糖 … 40g
- バニラエッセンス … 少々
- 薄力粉 … 40g
- ①牛乳 … 大さじ $\frac{3}{4}$
- バター … 7g
- ②を合わせて加熱し溶かしておく
- ホイップクリーム … 適量
- くだもの(細かく刻む) … 適量

作りかた

- 1 アルミホイルで型を作る。(下記参照)
- 2 ボウルに卵を入れハンドミキサーで七分通り泡立てて、砂糖を加え、もったりするまで十分に泡立て、バニラエッセンスを加えて混ぜる。
- 3 薄力粉をふるい入れ、へらでさっくりと粉気がなくなるまで混ぜ、①を加えて手早く混ぜる。
- 4 平皿の上に①の型をのせ、③を型に流し入れ表面を平らにする。
- 5 「手動」の「オープン」「160」を選び、「スタート」ボタンを押し、様子を見ながら約20分焼く。
- 6 焼き上がったら粗熱を取り、ラップをかけて冷ます。アルミホイル、オープンシートをはがし、巻き終わり2cmほど残してホイップクリームを塗り、くだものを散らす。手前から巻き、巻き終わりは下にして、しばらく置いてから切る。

焼きココアドーナツ・ 焼き紅茶ドーナツ・焼き抹茶ドーナツ



グリル
手動
オープン
 設定温度の目安
160℃
 加熱時間の目安
 (約13~17分)
 使用付属品
 平皿

材料(直径約8cmドーナツ型4個分)

- <ココア味>
- 薄力粉 … 170g
 - ココア … 10g
 - ①ベーキングパウダー … 小さじ2
 - 砂糖 … 40g
 - 牛乳 … 大さじ3
 - 卵 … 1個
 - バター(溶かしたもの) … 20g
 - トッピング(チョコチップ) … 30g
- <紅茶味>
- 薄力粉 … 170g
 - 紅茶(ティーバッグ) … 8g
 - ①ベーキングパウダー … 小さじ2
 - 砂糖 … 40g
 - 牛乳 … 大さじ3
 - 卵 … 1個
 - バター(溶かしたもの) … 20g
- <抹茶味>
- 薄力粉 … 170g
 - 抹茶 … 5g
 - ①ベーキングパウダー … 小さじ2
 - 砂糖 … 40g
 - 牛乳 … 大さじ3
 - 卵 … 1個
 - バター(溶かしたもの) … 20g
 - トッピング(甘納豆など) … 30g

作りかた

- 1 平皿の内側にバター(分量外)を薄く塗しておく。
- 2 ボウルに①を入れ、泡立て器で混ぜる。牛乳、卵、バターを入れ、へらで混ぜる。
- 3 打ち粉(分量外)をしたのし台に、②の生地を取り出し、めん棒で約1cmの厚さにのばしてドーナツ型で4個抜く。
- 4 ③を平皿にのせ「手動」の「オープン」「160」を選び、「スタート」ボタンを押し、様子を見ながら約13~17分焼く。
- 5 デコレーションを飾る。

デコレーションの作りかた

- 材料
- <チョコがけ>
- ホワイトチョコレート … 40g
- <アイシング(いちご味)>
- 粉砂糖 … 20g
 - いちごジャム … 小さじ1
 - レモン汁 … 小さじ $\frac{1}{2}$
- <アイシング(コーヒー味)>
- 粉砂糖 … 20g
 - コーヒー … 小さじ1
 - お湯 … 小さじ $\frac{1}{2}$
- <その他>
- カラースプレー … 適宜
 - アラザン … 適宜

【作りかた】

- 1 ボウルにアイシングの材料を入れ、スプーンでなめらかになるまでよく混ぜる。
- 2 お好みで、溶かしたホワイトチョコレートをかけたり、アイシングをして飾る。
- 3 仕上げにカラースプレーやアラザンで飾る。

おすすめのデコレーション

- 焼きドーナツ(ココア味)+ホワイトチョコレート+アイシング(コーヒー味)
- 焼きドーナツ(紅茶味)+アイシング(いちご味)
- 焼きドーナツ(抹茶味)+ホワイトチョコがけ



- トッピングはお好みで、②で混ぜ込んでよい。
- 型抜きして余った生地は直径約3cmに丸め、平皿に並べてのせ、「手動」の「オープン」「160」で焼くとミニドーナツになります。



幅約23×奥行18×高さ3.5cmのアルミホイル型の作りかた

準備するもの ・アルミホイル(37×25cmに切ったもの)・2枚 ・オープンシート(23×18cmに切ったもの)・1枚

- 1 アルミホイルを2枚重ねた上にオープンシートをのせる。(中心位置を合わせる)

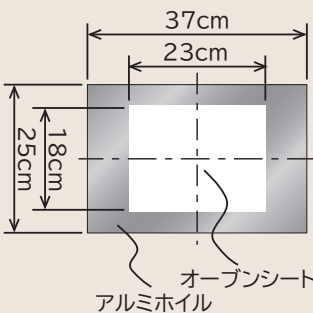

- 2 オープンシートの大きさに合わせてアルミホイルを折る。長い方は2つ折りにする。

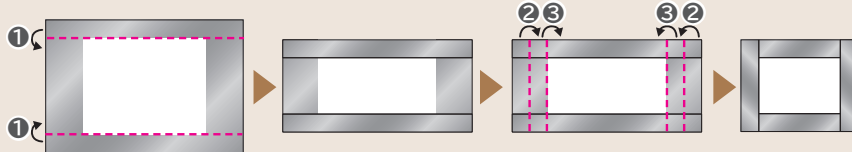

- 3 2つ折りにした②③を開いてから、⑤の角を折る。

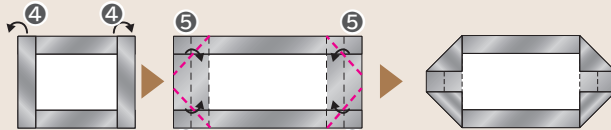

- 4 ⑥の角になる部分に指を入れて、アルミホイルを立ち上げる。⑦を折り目に合わせ、三角に折り、最後に⑧を内側に折り返す。



完成

カステラ

- グリル
- 手動
- オープン
- 設定温度の目安 140℃
- 加熱時間の目安 (約50~60分)
- 使用付属品 平皿



材料 (幅約20×奥行12×高さ5cmのアルミホイル型1個分)

- 卵 … 2個
- 強力粉 … 40g
- 砂糖 … 65g
- ざらめ … 小さじ2
- ① はちみつ … 15g
- ② 牛乳 … 小さじ2

①②を合わせて温め溶かしておく

作りかた

- 1 アルミホイルで型を作る。(下記参照)
- 2 ボウルに卵を入れ、ハンドミキサーで七分通り泡立てる。砂糖を3~4回に分けて加え、もったりするまで泡立てる。(生地が白っぽくなり「の」の字がかけてすぐに消えない状態)
- 3 ①を②に少しずつ加えながら泡立てる。
- 4 強力粉を3回に分けてふるい入れ、そのつどハンドミキサーで混ぜ合わせる。粉が見えなくなり、生地を持ち上げて跡が残るまで2~3分混ぜ合わせる。
- 5 平皿に①の型を横向きのせ、そのなかにざらめを散らし、④の生地を型に流し入れ、竹串などを使用して垂直に立て、生地を切るように縦横に5~6回動かして泡切りし、表面を整える。
- 6 「手動」の「オープン」「140」を選び、「スタート」ボタンを押し、様子を見ながら約50~60分焼く。
- 7 焼き上がったら、粗熱を取り型を外して、長く切ったラップにオープンシート(15cm×25cm)のをせ、カステラを逆さにして置き、ラップで全体を包んで半日以上置いてなじませる。

スイートポテト

- グリル
- 手動
- オープン
- 設定温度の目安 180℃
- 加熱時間の目安 (約25~30分)
- 使用付属品 平皿



材料 (4cm菊型12個分)

- さつまいも … 300g
- バター … 30g
- 砂糖 … 45g
- 卵黄 … 1個分
- 生クリーム … 30mL
- ラム酒 … 小さじ1
- シナモン … 少々
- <つやだし用>
- ① 卵黄 … 1個分
- ② みりん … 小さじ1

作りかた

- 1 さつまいもをゆでて熱いうちにつぶし、①を加えなめらかになるまでよく混ぜる。
- 2 型に①を分け入れ、表面を整え、②をぬる。
- 3 ②を平皿に並べ、「手動」の「オープン」「180」を選び、「スタート」ボタンを押し、様子を見ながら約25~30分焼く。

マドレーヌ

- グリル
- 手動
- オープン
- 設定温度の目安 160℃
- 加熱時間の目安 (約16~20分)
- 使用付属品 平皿



材料 (直径約10cmの金属製マドレーヌ型4個分)

- 卵 … 1個
- 砂糖 … 40g
- 薄力粉 … 40g
- バター(溶かしておく) … 40g
- レモン汁 … 小さじ1

作りかた

- 1 卵をハンドミキサーで七分通り泡立てて、砂糖を加え、もったりするまで十分に泡立てる。
- 2 レモン汁を加えて混ぜ、薄力粉をふるい入れへらで練らないように混ぜバターを加えて手早く混ぜる。
- 3 型に敷紙を敷き、②の生地を分け入れる。
- 4 ③を平皿ののせ、「手動」の「オープン」「160」を選び、「スタート」ボタンを押し、様子を見ながら約16~20分焼く。

マフィン

- グリル
- 手動
- オープン
- 設定温度の目安 160℃
- 加熱時間の目安 (約16~20分)
- 使用付属品 平皿



材料 (直径4cmのマフィン型8個分)

- 薄力粉 … 65g
- ベーキングパウダー … 小さじ1 1/4
- 砂糖 … 30g
- 卵(溶いておく) … 1/2個
- 牛乳 … 大さじ1 1/4
- レーズン … 40g
- バター(室温に戻す) … 40g

作りかた

- 1 ①を合わせてふるう。
- 2 ボウルにバターを入れ、やわらかくなるまで練る。砂糖を入れ、白っぽくふんわりするまで泡立て器で混ぜる。
- 3 卵を少しずつ入れながら、泡立て器でしっかり混ぜる。
- 4 ②を入れへらでさっくり混ぜ、牛乳を入れて混ぜる。最後にレーズンを入れて混ぜる。
- 5 型に④の生地を分け入れて平皿ののせ、「手動」の「オープン」「160」を選び、「スタート」ボタンを押し、様子を見ながら約16~20分焼く。

幅約20×奥行12×高さ5cmのアルミホイル型の作りかた

準備するもの ・アルミホイル(40×22cmに切ったもの)・4枚 ・オープンシート(20×12cmに切ったもの)・1枚

- 1 アルミホイルを2枚重ねた上にオープンシートをのせる。(中心位置を合わせる)

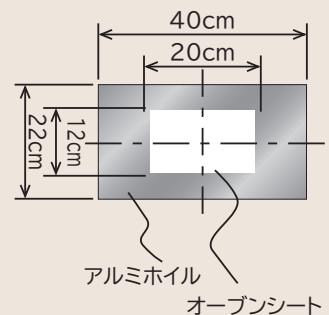

- 2 オープンシートの大きさに合わせてアルミホイルを折る。長い方は2つ折りにする。

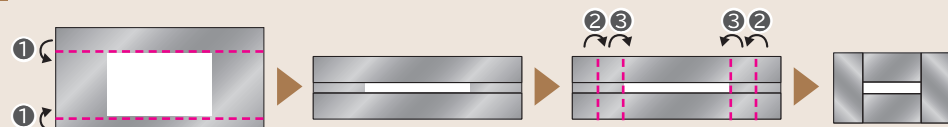

- 3 2つ折りにした②③を開いてから、⑤の角を折る。

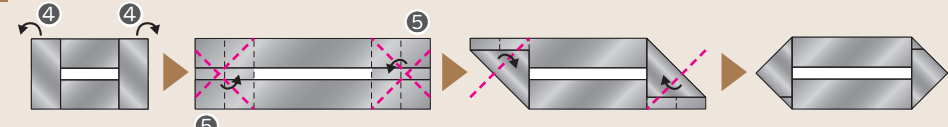

- 4 ⑥の角になる部分に指を入れて、アルミホイルを立ち上げる。⑦を折り目に合わせ、三角に折り、最後に⑧を内側に折り返す。

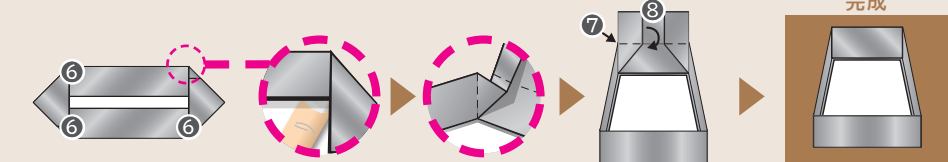

完成

モカチョコマドレーヌ

- グリル
- 手動
- オープン
- 設定温度の目安 160℃
- 加熱時間の目安 (約16~20分)
- 使用付属品 平皿



材料 (直径約10cmの金属製マドレーヌ型4個分)

- 卵 … 1個
- 砂糖 … 30g
- 薄力粉 … 40g
- バター(溶かしておく) … 40g
- ① インスタントコーヒー … 小さじ1
- ② お湯 … 小さじ1
- 一口チョコレート(1/4に切る) … 4粒

作りかた

- 1 卵をハンドミキサーで七分通り泡立てて、砂糖を加え、もったりするまで十分に泡立てる。
- 2 ①を加えて混ぜ、薄力粉をふるい入れへらで練らないように混ぜバターを加えて手早く混ぜる。
- 3 型に敷紙を敷き、②の生地を分け入れる。チョコを均等に散らす。
- 4 ③を平皿ののせ、「手動」の「オープン」「160」を選び、「スタート」ボタンを押し、様子を見ながら約16~20分焼く。

チョコマフィン

- グリル
- 手動
- オープン
- 設定温度の目安 160℃
- 加熱時間の目安 (約16~20分)
- 使用付属品 平皿



材料 (直径4cmのマフィン型8個分)

- 薄力粉 … 65g
- ココア … 7g
- ベーキングパウダー … 小さじ1
- 砂糖 … 35g
- 卵(溶いておく) … 1個
- 生クリーム(室温に戻す) … 30mL
- チョコチップ … 35g
- バター(室温に戻す) … 35g

作りかた

- 1 マフィンの作りかた①~③を参照。
- 2 ④を入れへらでさっくり混ぜ、生クリームを入れて混ぜる。最後にチョコチップを入れて混ぜる。
- 3 型に②の生地を分け入れる。
- 4 ③を平皿に並べてのせたら、「手動」の「オープン」「160」を選び、「スタート」ボタンを押し、様子を見ながら約16~20分焼く。



手前側

手動

手動

パウンドケーキ



- グリル
- 手動
- オープン
- 設定温度の目安
180℃
- 加熱時間の目安
(約25~30分)
- 使用付属品
平皿

材料(幅約18×奥行9×高さ5cmのアルミホイル型1個分)

- バター(室温に戻す) … 100g
- 砂糖 … 80g
- バニラエッセンス … 少々
- 卵(溶きほぐす) … 2個
- レーズン … 60g
- 薄力粉 … 100g
- ベーキングパウダー … 小さじ1弱(3g)

作りかた

- 1 アルミホイルで型を作る。(下記参照)
- 2 ボウルにバターを入れ、ハンドミキサーで練り砂糖を2回に分けて加え、よく混ぜる。
- 3 卵を少しずつ加えながら混ぜ、レーズンを加えてへらで混ぜ合わせる。Aを合わせてふるい入れ、練らないようにして混ぜる。
- 4 平皿の上に1の型を横向きにした後、3を型に入れ、表面をならし中央をくぼませる。
- 5 「手動」の「オープン」180を選び、「スタート」ボタンを押し、様子を見ながら約25~30分焼く。



手前側

バナナブレッド



- グリル
- 手動
- オープン
- 設定温度の目安
160℃
- 加熱時間の目安
(約22~32分)
- 使用付属品
平皿

材料(幅約18×奥行9×高さ5cmのアルミホイル型1個分)

- 卵 … 1個
- 砂糖 … 50g
- サラダ油 … 大さじ1
- バナナ(つぶしておく) … 2本
- チョコチップ … 25g
- 薄力粉 … 100g
- ベーキングパウダー … 小さじ1/2

作りかた

- 1 アルミホイルで型を作る。(下記参照)
- 2 ボウルに卵と砂糖を入れて混ぜ、サラダ油を加えて混ぜ合わせる。
- 3 2にバナナを混ぜ、Aをふるい入れて混ぜ、チョコチップを入れて軽く混ぜる。
- 4 平皿の上に1の型を横向きにした後、3を型に入れ表面をならにする。
- 5 「手動」の「オープン」160を選び、「スタート」ボタンを押し、様子を見ながら約22~32分焼く。

豆腐のガトーショコラ



- グリル
- 手動
- オープン
- 設定温度の目安
160℃
- 加熱時間の目安
(約30~40分)
- 使用付属品
平皿

材料(幅約18×奥行9×高さ5cmのアルミホイル型1個分)

- 絹ごしとうふ(軽く水切りする) … 240g
- はちみつ … 大さじ2
- ① ブラックチョコレート … 50g
- ② 薄力粉 … 40g
- ③ 豆乳(または牛乳) … 大さじ1
- ④ ココア … 20g
- ⑤ Aを合わせて加熱し溶かしておく
- ⑥ Bを合わせてふるっておく
- 砂糖 … 50g
- ラム酒 … 少々
- 卵 … 1個
- ココア(仕上げ用) … 適量

作りかた

- 1 アルミホイルで型を作る。(P.88参照)
- 2 ボウルに裏ごしした豆腐を入れ、泡だて器で滑らかになるまでよく混ぜる。
- 3 2の中に①と砂糖、卵、はちみつを加え混ぜ合わせ、②をふるい入れラム酒を加えて混ぜる。
- 4 平皿の上に1の型を横向きにした後、3を型に流し入れ表面をならにする。
- 5 「手動」の「オープン」160を選び、「スタート」ボタンを押し、様子を見ながら約30~40分焼く。
- 6 粗熱をとり、ラップで覆って冷蔵庫で冷やす。冷えたら、表面にココアをふりかける。

いちご風味の焼きメレンゲ



- グリル
- 手動
- オープン
- 設定温度の目安
100℃
- 加熱時間の目安
(約70~80分)
- 使用付属品
平皿

材料(直径1cmのもの30個分)

- 卵白 … 1個分
- 塩 … ひとつまみ
- 粉糖(またはグラニュー糖) … 40g
- かき氷シロップ(いちご味) … 10g

作りかた

- 1 ボウルに卵白と塩を入れハンドミキサーで泡だてる。
- 2 1の中に粉糖を数回に分けて加え泡立てる。
- 3 しっかり角が立つ艶のあるメレンゲになったら、いちごシロップを加え、低速でキメを整えながら全体を混ぜ合わせ、口金をつけた絞り出し袋に入れる。
- 4 平皿にアルミホイルを敷き3を直径約1cmに絞り出す。「手動」の「オープン」100を選び、「スタート」ボタンを押し、様子を見ながら約70~80分焼く。
- 5 焼きあがったら、そのまま庫内に約20分放置し、乾燥させる。

幅約18×奥行9×高さ5cmのアルミホイル型の作りかた

準備するもの ・アルミホイル(38×19cmに切ったもの)・2枚 ・オープンシート(18×9cmに切ったもの)・1枚

- 1 アルミホイルを2枚重ねた上にオープンシートをのせる。(中心位置を合わせる)

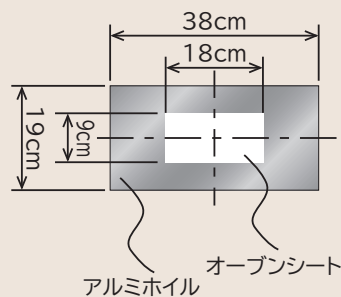

- 2 オープンシートの大きさに合わせてアルミホイルを折る。長い方は2つ折りにする。

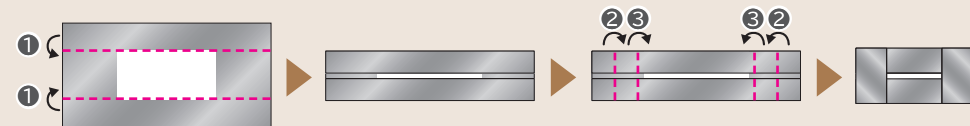

- 3 2つ折りにした2③を開いてから、⑤の角を折る。

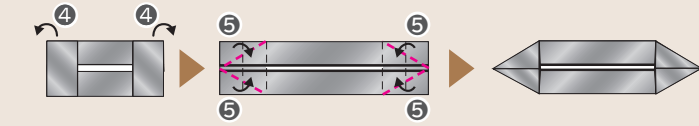

- 4 ⑥の角になる部分に指を入れて、アルミホイルを立ち上げる。⑦を折り目に合わせ、三角に折り、最後に⑧を内側に折り返す。

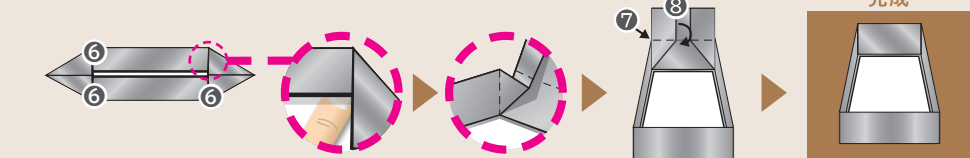

完成

ケーキサレ



- グリル
- 手動
- オープン
- 設定温度の目安
180℃
- 加熱時間の目安
(約30~40分)
- 使用付属品
平皿

材料(幅約18×奥行9×高さ5cmのアルミホイル型1個分)

- バター … 15g
- 玉ねぎ(みじん切り) … 100g
- ① 牛乳 … 100mL
- ② 卵 … 1個
- ③ サラダ油 … 大さじ1
- 薄力粉 … 100g
- ベーキングパウダー … 小さじ1/2
- ④ 粉チーズ … 6g
- ⑤ 塩 … 小さじ1/2
- ⑥ ベーコン(1cm角に切る) … 60g

作りかた

- 1 アルミホイルで型を作る。(P.88参照)
- 2 フライパンをIHヒーターの中央に置き、「弱火」~「中火」で加熱しバターを溶かして、玉ねぎを軽くいため、冷ましておく。
- 3 ボウルにAを入れて混ぜ、Bをふるい入れてよく混ぜる。さらにベーコンを加えて軽く混ぜる。
- 4 平皿の上に1の型を横向きにした後、3を型に流し入れ表面をならにする。
- 5 「手動」の「オープン」180を選び、「スタート」ボタンを押し、様子を見ながら約30~40分焼く。



手前側

くるみと黒ごまの焼きメレンゲ



- グリル
- 手動
- オープン
- 設定温度の目安
100℃
- 加熱時間の目安
(約70~80分)
- 使用付属品
平皿

材料(直径1cmのもの30個分)

- 卵白 … 1個分
- 塩 … ひとつまみ
- 粉糖(またはグラニュー糖) … 40g
- くるみ(細かく砕く) … 20g
- 黒すりごま … 大さじ1(約5g)

作りかた

- 1 ボウルに卵白と塩を入れハンドミキサーで泡だてる。
- 2 1の中に粉糖を数回に分けて加え泡立てる。
- 3 しっかり角が立つ艶のあるメレンゲになったら、低速でキメを整えながら全体を混ぜ合わせる。最後にくるみと黒すりごまを加えてさっくり混ぜ合わせ、口金をつけた絞り出し袋に入れる。
- 4 平皿にアルミホイルを敷き3を直径約1cmに絞り出す。「手動」の「オープン」100を選び、「スタート」ボタンを押し、様子を見ながら約70~80分焼く。
- 5 焼きあがったら、そのまま庫内に約20分放置し、乾燥させる。

手動

クッキー



グリル
手動
オープン
 設定温度の目安
160℃
 加熱時間の目安
 (約13~18分)
 使用付属品
 平皿

材料(直径約3cmの型16個分)

バター(室温に戻す) … 25g
 砂糖 … 20g
 卵 … 1/4個分(約13g)
 バニラエッセンス … 少々
 薄力粉 … 55g

作りかた

- 1 バターはハンドミキサーで白っぽくなるまでよく練り、砂糖を加えて、さらによく混ぜる。
- 2 卵を加えクリーム状になるまでよく混ぜ、バニラエッセンスを加える。
- 3 薄力粉をふるいながら加え、へらでさっくりと混ぜる。ひとつにまとめてラップに包み冷蔵庫で約1時間休ませる。
- 4 打ち粉(分量外)をしたのし台に、③の生地を取り出し、めん棒で約5mmの厚さにのばす。直径約3cmの型で抜き、アルミホイルを平皿に敷きクッキーをのせ、「**手動**」の「**オープン**」**160**」を選び、「**スタート**」ボタンを押し、様子を見ながら約13~18分焼く。

ソフトクッキー



グリル
手動
オープン
 設定温度の目安
160℃
 加熱時間の目安
 (約16~20分)
 使用付属品
 平皿

材料(4cm菊型12個分)

バター … 50g
 砂糖 … 60g
 はちみつ … 15g
 卵黄 … 1個分
 バニラエッセンス … 少々
 チョコチップ … 40g
 ナッツ類(くるみ、アーモンドなどを粗く刻む) … 30g

① 薄力粉 … 110g
 ② ベーキングパウダー … 小さじ1/2
 ③ ①を合わせておく

作りかた

- 1 バターはハンドミキサーで白っぽくなるまでよく練り、砂糖とはちみつを加えて、さらによく混ぜる。
- 2 ①に卵を入れ、クリーム状になるまでよく混ぜ、バニラエッセンスを加える。
- 3 ②をふるいながら加え、へらでさっくりと混ぜ、③を加えてさらに混ぜる。
- 4 ③を12等分し平たく丸め、型に入れる。
- 5 ④を平皿に並べ、「**手動**」の「**オープン**」**160**」を選び、「**スタート**」ボタンを押し、様子を見ながら約16~20分焼く。

材料(16個分)

<普通の生地>
 バター(室温に戻す) … 25g
 砂糖 … 20g
 卵 … 1/4個分(13g)
 バニラエッセンス … 少々
 薄力粉 … 55g
 <ココア生地>
 バター(室温に戻す) … 25g
 砂糖 … 20g
 卵 … 1/4個分(13g)
 ① 薄力粉 … 55g
 ② ココア … 7g
 ③ ①を合わせておく

作りかた

- 1 上のクッキーの作りかた①~②を参照。
- 2 薄力粉をふるいながら加え、へらでさっくりと混ぜる。粉っぽさがなくなり、ひとかたまりになったら、13×4×2cmの板状にしラップに包み冷蔵庫で約1時間休ませる。ココア生地も同様で作っておく。
- 3 板状の生地を縦半分に切り、断面に卵白(分量外)を薄く塗り、2種類を互い違いに合わせ、約8mmの厚さに16等分する。
- 4 平皿にアルミホイルを敷き、③を並べ、「**手動**」の「**オープン**」**160**」を選び、「**スタート**」ボタンを押し、様子を見ながら約15~20分焼く。

アイスボックスクッキー



グリル
手動
オープン
 設定温度の目安
160℃
 加熱時間の目安
 (約15~20分)
 使用付属品
 平皿

生地の合わせかた

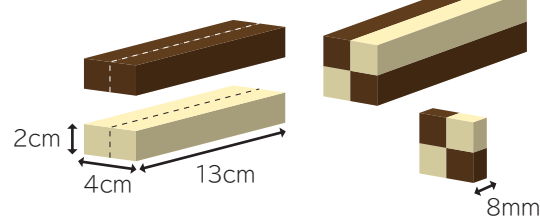

シュガーバターラスク



グリル
手動
オープン
 設定温度の目安
120℃
 加熱時間の目安
 (約28~32分)
 使用付属品
 平皿

作りかた

- 1 パンの表面に①を薄く塗る。
- 2 平皿にオープンシートを敷き①を並べ、「**手動**」の「**オープン**」**120**」を選び、「**スタート**」ボタンを押し、様子を見ながら約28~32分焼く。
- 3 焼きあがったら、そのまま庫内に約20分放置し、乾燥させる。

黒ごまラスク



オレンジ ショコララスク



材料(12枚分)
 <シュガーバターラスク>
 フランスパン(厚さ5mmに切る) … 12枚
 ① バター … 50g
 グラニュー糖 … 25g
 ② ①を合わせておく
 <黒ごまラスク>
 フランスパン(厚さ5mmに切る) … 12枚
 黒ごま(すりごま) … 大さじ1
 ① バター … 50g
 グラニュー糖 … 25g
 ② ①を合わせておく
 <オレンジ ショコララスク>
 フランスパン(厚さ5mmに切る) … 12枚
 ココア … 小さじ1/2
 オレンジピール(細かく刻む) … 適量
 ① バター … 50g
 グラニュー糖 … 25g
 ② ①を合わせておく

キャラメルナッツラスク



グリル
手動
オープン
 [スライスアーモンド]
 設定温度の目安
140℃
 加熱時間の目安
 (約5分)
 [ラスク]
 設定温度の目安
120℃
 加熱時間の目安
 (約28~32分)
 使用付属品
 平皿

材料(12枚分)

フランスパン(厚さ5mmに切る) … 12枚
 スライスアーモンド … 30g
 ① バター … 30g
 生クリーム … 30mL
 ② 砂糖 … 30g
 はちみつ … 15g
 ③ ①を合わせておく

作りかた

- 1 平皿にオープンシートを敷き、スライスアーモンドをひろげ「**手動**」の「**オープン**」**140**」を選び、「**スタート**」ボタンを押し、約5分焼く。加熱が終了したら、すぐに取り出す。
- 2 フライパンをIHヒーターの中央に置き②を入れ、「**中火**」で加熱する。茶色く色付いたら加熱を止め、①を加えて絡める。
- 3 パンの表面に③を薄く塗る。
- 4 平皿にオープンシートを敷き③を並べ、「**手動**」の「**オープン**」**120**」を選び、「**スタート**」ボタンを押し、様子を見ながら約28~32分焼く。
- 5 焼きあがったら、そのまま庫内に約20分放置し、乾燥させる。

ホワイトロシエ



グリル
手動
オープン
 設定温度の目安
140℃
 加熱時間の目安
 (約5分)
 使用付属品
 平皿

材料(1回分)

くるみ … 50g
 マシュマロ … 50g
 全粒粉のビスケット … 30g
 ドライフルーツ … 30g
 ホワイトチョコ … 200g
 いちごのフリーズドライ(細かく刻む) … 適量

作りかた

- 1 平皿にアルミホイルを敷き、くるみを重ならないようにのせ、「**手動**」の「**オープン**」**140**」を選び、「**スタート**」ボタンを押し、様子を見ながら約5分焼く。
- 2 焼いたくるみとマシュマロ、ビスケット、ドライフルーツを細かくする。
- 3 鍋をIHヒーターの中央に置き、ホワイトチョコレートを砕いて入れ「**とろ火**」で溶かし、8割程溶けたら加熱を止め、マシュマロを入れ余熱で少し溶かす。
- 4 ③に②を入れからめる。
- 5 オープンシートにスプーンで一口大に落とし、いちごのフリーズドライを飾り、冷蔵庫で冷やして固める。

きなこパフ



グリル
手動
オープン
 設定温度の目安
140℃
 加熱時間の目安
 (約5分)
 使用付属品
 平皿

材料(1回分)
 小町麩(1/4に切る) … 20g
 ホワイトチョコレート … 30g
 ④ きなこ … 15g
 砂糖 … 15g

作りかた
 ① 平皿にアルミホイルを敷き、麩を重ねないようにのせる。
 ② 「手動」の「オープン」「140」を選び、「スタート」ボタンを押し、様子を見ながら約5分焼く。
 ③ 鍋をIHヒーターの中央に置き、ホワイトチョコレートを砕いて入れ「とろ火」で溶かす。
 ④ 焼いた麩に溶かしたチョコレートをからめ、合わせた④をまぶす。

チョコパフ



グリル
手動
オープン
 設定温度の目安
140℃
 加熱時間の目安
 (約5分)
 使用付属品
 平皿

材料(1回分)
 小町麩(1/4に切る) … 20g
 ホワイトチョコレート … 30g
 ココア … 小さじ1

作りかた
 ① 平皿にアルミホイルを敷き、麩を重ねないようにのせる。
 ② 「手動」の「オープン」「140」を選び、「スタート」ボタンを押し、様子を見ながら約5分焼く。
 ③ 鍋をIHヒーターの中央に置き、チョコレートを砕いて入れ「とろ火」で溶かす。
 ④ 焼いた麩に溶かしたチョコレートをからめ、ココアをまぶす。

なめらかプリン



グリル
手動
オープン
 設定温度の目安
140℃
 加熱時間の目安
 (約25~30分)
 使用付属品
 平皿

材料(直径約8×高さ4cmのスフレ型6個分)
 ④ 牛乳 … 240mL
 砂糖 … 60g
 卵黄 … 4個(Mサイズ)
 生クリーム … 120mL
 バニラエッセンス … 少々
 <カラメルソース>
 ⑤ 砂糖 … 60g
 水 … 大さじ2
 水 … 大さじ1

作りかた
 ① 鍋をIHヒーターの中央に置き、④を入れ「弱火」で人肌くらいに温め、かき混ぜて砂糖を溶かす。
 ② 火を止め、残りの材料を混ぜ合わせ、裏ごしする。
 ③ ②を型に分け入れ、平皿にのせ、「手動」の「オープン」「140」を選び、「スタート」ボタンを押し、様子を見ながら約25~30分加熱する。粗熱が取れたら、冷蔵庫で冷やす。
 ④ 鍋をIHヒーターの中央に置き、⑤を入れ「弱火」~「中火」にしてあめ色になるまで煮詰めたら火を止め、水を加えて手早く混ぜる。
 ⑤ ③にお好みで④をかける。

50音順 さくいん

あ

- アーモンドタルト …… 81
- アイスボックスクッキー …… 90
- 赤魚の姿煮 …… 40
- 赤魚の煮つけ …… 41
- 赤魚の干物 …… 32
- アクアパッツァ【適温調理:焼き物】 …… 11
- アクアパッツァ【グリル:蒸し物】 …… 58
- あさりの酒蒸し …… 19
- あさりのサフランライス …… 19
- あじの塩焼き …… 31
- あじの天ぷら【グリル:ノンフライ】 …… 53
- あじの開き【グリル:魚焼き】 …… 32
- あじフライ【適温調理:焼き物】 …… 11
- あじフライ【グリル:ノンフライ】 …… 49
- あじフライ温め …… 44
- アスパラの肉巻きフライ【グリル:ノンフライ】 …… 49
- アップルパイ …… 80
- アプリコットクラフティー …… 81
- あんパン …… 65

お

- えびフライ【グリル:ノンフライ】 …… 50
- お好み焼き【適温調理:焼き物】 …… 12
- お好み焼き【グリル:焼き物】 …… 34
- お好み焼き【グリル:冷凍食品】 …… 46
- オニオンリング …… 28
- オムレツ …… 18
- 親子丼 …… 20
- オレンジ ショコラスク …… 91

か

- ガーリックトースト …… 12
- かき揚げ温め …… 44
- かきフライ …… 27
- かじきまぐろのみそ漬け …… 33
- カスタードクリーム …… 23
- カステラ …… 86
- かぼちゃの天ぷら【グリル:ノンフライ】 …… 54
- かぼちゃのプリン …… 25
- かぼちゃパン …… 62
- かますの干物 …… 32
- から揚げ(大/小)【グリル:冷凍食品】 …… 45
- から揚げ温め …… 44
- かりんとう …… 30
- かりんとうまんじゅう …… 30
- かれいの姿煮 …… 40
- かれいの煮つけ …… 41
- カレーパン …… 62
- かんたんパン …… 60

い

- いかのみそ漬け焼き …… 78
- いかフライ …… 50
- いかめし …… 20
- いか焼き …… 59
- いかリング …… 50
- いさきの塩焼き …… 31
- イタリアン風カツレツ …… 48
- いちごのショートケーキ …… 83
- いちご風味の焼きメレンゲ …… 89
- いわしの丸干し …… 77

う

- ウイナーパン …… 63
- うずらの卵とウイナーの串揚げ【グリル:ノンフライ】 …… 50

え

- えだまめ(冷凍) …… 56
- エッグポテトパン …… 63
- えび …… 36
- えびチリ …… 14
- えびの天ぷら …… 53
- えびフライ【適温調理:揚げ物】 …… 27

き

- キッシュ …… 79
- きなこパフ …… 92
- きなこボール …… 67
- キャラメルナッツラスク …… 91
- ギョウザ …… 58
- きんきの干物 …… 32
- きんめだいの姿煮 …… 40
- きんめだいの煮つけ …… 41

く

- 空芯菜とにんにくのいため物 …… 13
- クッキー …… 90
- 串揚げ …… 27

け

- ケーキサレ …… 89

こ

- 小あじのみりん干し …… 77
- コーヒーパン …… 66
- ゴーヤチャンプル …… 11
- コーンマヨパン …… 63
- 黒糖パン …… 61
- ココアボール …… 67
- コロッケ【適温調理:揚げ物】 …… 27
- コロッケ【グリル:ノンフライ】 …… 51
- コロッケ(大/小)【グリル:冷凍食品】 …… 45
- コロッケ温め …… 44

さ

- サーモンフライ【グリル:ノンフライ】 …… 49
- さけのかず漬け …… 33
- さけのちゃんちゃん焼き …… 57
- さざえ …… 36
- ささみフライ【グリル:ノンフライ】 …… 49
- さつまいもの天ぷら【グリル:ノンフライ】 …… 54
- さばのみそ煮 …… 41
- サムゲタン …… 17
- さわらの西京漬け …… 33
- さんまの塩焼き …… 30
- さんまの開き …… 32
- さんまのみりん干し …… 77

し

- しいたけの天ぷら …… 54
- シーフードピザ …… 39
- シーフードピラフ …… 15
- 塩ざけ【グリル:魚焼き】 …… 32
- 塩ざけ【グリル:過熱水蒸気】 …… 43
- 塩さば【グリル:魚焼き】 …… 32

手動

塩さば【グリル:過熱水蒸気】・・・43
 塩さんま・・・31
 塩パン・・・61
 ししゃも・・・32
 シナモンボール・・・67
 シナモンロール・・・23
 市販のギョウザ(冷凍/チルド)・・・58
 市販のシューマイ(冷凍/チルド)・・・59
 市販のピザ(冷蔵/冷凍)・・・39
 シューマイ・・・59
 シュガーバターラスク・・・91
 ショコラパン・・・66
 白身魚のソテー・・・9

す

スイートポテト・・・86
 ス克蘭ブルエッグ・・・18
 スコーン・・・80
 スパイシーチキン【グリル:ノンフライ】・・・51
 スパゲティカルボナーラ・・・21
 スパゲティバスカトーレ・・・21
 スパゲティパペロンチーノ・・・21
 スパニッシュオムレツ・・・18
 スフレチーズケーキ・・・83
 スペアリブ・・・75
 スルメ・・・78

せ

セサミパン・・・62

そ

そば粉のガレット・・・12
 ソフトクッキー・・・90

た

大学いも・・・17
 たいごはん・・・15
 大豆とひじきの煮物・・・17
 大豆のキーマカレー・・・16
 たいの塩釜焼き・・・76
 たいの塩焼き・・・31
 たいの塩焼き(切り身)・・・32

たい焼き【グリル:冷凍食品】・・・46
 たこ焼き【グリル:冷凍食品】・・・46
 卵焼き・・・19
 玉ねぎのオープン焼き・・・76
 タンドリーチキン・・・72

ち

チーズ入りチキンハンバーグ・・・33
 チーズケーキ・・・24
 チーズリゾット・・・15
 チキンカツ【グリル:ノンフライ】・・・47
 チキンソテー・・・9
 チキンナゲット【グリル:ノンフライ】・・・51
 チキンロール・・・73
 筑前煮・・・69

ちくわ天【グリル:ノンフライ】・・・53

チヂミ・・・12
 チャーハン【適温調理:焼き物】・・・16
 チャーハン【グリル:冷凍食品】・・・45
 チョコチップケーキ・・・82
 チョコパフ・・・92
 チョコマールパン・・・65

チョコマフィン・・・87

チョコレートケーキ・・・24

チンジャオロウスー・・・13

て

手作りハーブソーセージ・・・75
 手作りポークハム・・・74
 天ぷら・・・25
 天ぷら温め・・・44

と

豆腐のガトーショコラ・・・89
 豆腐のチーズケーキ・・・24
 トースト・・・70
 ドーナツ・・・29
 どら焼き・・・25
 鶏手羽先の甘辛揚げ【グリル:ノンフライ】・・・51
 鶏手羽先のつけ焼き【グリル:焼き物】・・・34
 鶏手羽先のつけ焼き【グリル:過熱水蒸気】・・・42
 鶏手羽中の塩焼き【グリル:焼き物】・・・35

鶏手羽中の塩焼き【グリル:過熱水蒸気】・・・42
 鶏肉と長ねぎのホイル焼き・・・71
 鶏肉の竜田揚げ【グリル:ノンフライ】・・・52
 鶏のから揚げ【適温調理:揚げ物】・・・26
 鶏のから揚げ【グリル:ノンフライ】・・・52
 鶏の照り焼き・・・73
 鶏の天ぷら【グリル:ノンフライ】・・・53
 鶏のハーブ焼き【グリル:焼き物】・・・35
 鶏のハーブ焼き【グリル:過熱水蒸気】・・・42
 鶏の柔らか蒸し・・・74
 鶏ハム・・・74
 ドリア・・・38
 とんかつ・・・26
 とんかつ温め・・・44

な

なすの揚げびたし・・・28
 なすの天ぷら【グリル:ノンフライ】・・・54
 生ごけのホイル焼き・・・71
 生ごけの野菜蒸し・・・11
 なめらかプリン・・・92

に

肉じゃが・・・68
 煮込みハンバーグ・・・8
 にしんの塩焼き・・・31
 にしんの干物・・・32

は

パウンドケーキ・・・88
 パエリア・・・75
 はたはた・・・32
 ハッシュドビーフ・・・16
 ハッシュドポテト(冷凍)【グリル:ノンフライ】・・・52
 八宝菜【適温調理:焼き物】・・・13
 八宝菜【グリル:水なし調理】・・・69
 バナナブレッド・・・88
 はまぐり・・・36
 ハムカツ【グリル:ノンフライ】・・・48
 パリパリチキンのサラダ・・・10
 パンケーキ・・・23
 ハンバーグ【適温調理:焼き物】・・・8

ハンバーグ【グリル:焼き物】・・・34
 ハンバーグのホイル焼き・・・71
 バンバンジー・・・57

ひ

ビーフステーキ・・・10
 ピザトースト・・・70
 一口かつ・・・47
 ピリ辛ウイング・・・73
 ヒレカツ・・・47
 ピロシキ・・・29

ふ

フイヤーバス・・・17
 フォカッチャ・・・79
 豚肉と白菜のミルフィーユ・・・68
 豚肉の香味揚げ・・・48
 豚バラ大根・・・68
 フライドチキン・・・26
 フライドチキン温め・・・44
 フライドポテト【適温調理:揚げ物】・・・29
 フライドポテト(冷凍)【グリル:ノンフライ】・・・52
 ブラウニー・・・82
 ぶりがまの塩焼き・・・77
 ぶりのつけ焼き・・・33
 フルーツケーキパン・・・67
 フルーツタルト・・・80
 フルーツフリッター・・・29
 フレンチトースト【適温調理:焼き物】・・・23
 フレンチトースト【グリル:手動】・・・70

へ

ベイクドチーズケーキ・・・83
 ベーコンエピ・・・64
 ベーコンロール・・・64

ほ

ポークソテー・・・10
 ほたて・・・36
 ほっけの開き・・・32
 骨付きもも(塩)【グリル:焼き物】・・・35
 骨付きもも(塩)【グリル:過熱水蒸気】・・・43

ホワイトソース・・・20
 ホワイトロシエ・・・91

ま

マーボー豆腐・・・14
 マーボーなす・・・69
 マカロニグラタン・・・38
 マドレーヌ・・・87
 マフィン・・・87
 豆パン・・・64

み

ミートローフ・・・72
 ミックスピザ・・・39
 ミニケーキ・・・84

む

蒸しきのこ・・・56
 蒸ししゃぶ・・・55
 蒸しとうもろこし・・・56
 蒸し鶏・・・57
 蒸しパン・・・22
 蒸し野菜(火の通りにくい野菜)・・・55
 蒸し野菜(火の通りやすい野菜)・・・55

め

目玉焼き・・・19

も

モカチョコマドレーヌ・・・87

や

焼きいも・・・76
 焼きおにぎり【グリル:冷凍食品】・・・46
 焼きおにぎり【グリル:手動】・・・78
 焼きギョウザ・・・9
 焼き紅茶ドーナツ・・・85
 焼きココアドーナツ・・・85
 焼きしいたけ・・・78
 焼きそば・・・14
 焼きとうもろこし・・・78
 焼きとり(塩)【グリル:焼き物】・・・35

焼きとり(塩)【グリル:過熱水蒸気】・・・43
 焼きとり(たれ)・・・35
 焼きなす・・・76
 焼きビーフン・・・14
 焼き豚・・・37
 焼き抹茶ドーナツ・・・85
 焼き明太子・・・77
 焼きもち・・・16
 野菜いため・・・13
 野菜チップス・・・28
 野菜のグラタン・・・38
 野菜の素揚げ・・・28

ら

ラザニア・・・37
 ラタトゥーユ・・・16

れ

レーズンパン・・・67

ろ

ローストビーフ【適温調理:焼き物】・・・10
 ローストビーフ【グリル:オープン】・・・37
 ロールキャベツ・・・56
 ロールケーキ・・・84

 日立グローバルライフソリューションズ株式会社

〒105-8410 東京都港区西新橋 2-15-12 電話 (03)3502-2111

2-M6312-1B

M0 (SH)

