

# HITACHI 日立ルームエアコン

## ワイヤードリモコン SP-WD2

### 据付説明書

この据付説明書はワイヤードリモコン用です。  
組み合わせられるルームエアコンに付属して  
いる取扱説明書・据付説明書も併わせてご覧  
ください。

### 警告

- 分解組立を行うときは、必ずコンセントから電源プラグを抜いて(または専用ブレーカーを“OFF”にして)行う  
作業中に謝って充電部に触れますと、感電し、死亡やけがの原因となります。
- 改造は行わない  
改造を行いますと、故障・感電・火災の原因になります。
- 接続コードはつぶらないようにゆとりをもたせて接続する  
接続コードが破損する原因になります。  
傷んだまま使用すると感電や火災の原因になります。
- 接続コードをステップルや釘などで固定しない  
接続コードが破損する原因になります。  
傷んだまま使用すると感電や火災の原因になります。

### 注意

- 接続コードの配線は他の電源配線と併走させない  
ノイズなどにより誤動作の原因となります。
- 接続コードを配線する時は、冷媒配管に触れないようにし、下図のように途中にトラップ(水切り用R)を設ける  
接続コードが配管に触れていると、接続コードを伝ってリモコン内部に水が入り、リモコン本体の故障・感電・火災の原因になります。

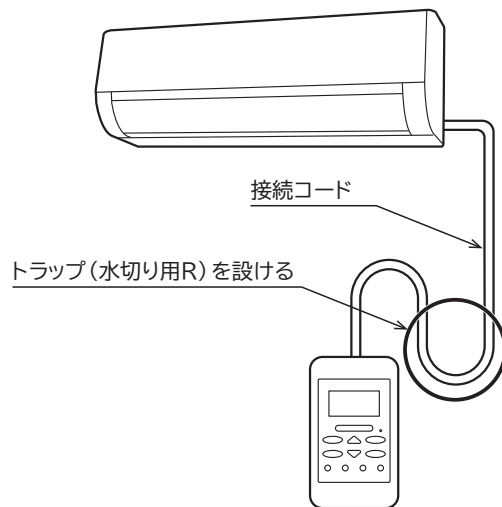

### 同梱部品

①ワイヤードリモコン本体 前ケース 後ケース 1セット		②接続コード(2m) 1本		
③ケース 固定ねじ M3×2本	④結束バンド 1個	⑤シール材 1個	⑥コードバンド 3個	⑦コードバンド 固定ねじ M4×3本

### 室内機との接続

- 1 化粧カバー・電気品フタを外します。  
※「化粧カバーの外しかた・取り付けかた」はルームエアコンに  
付属している据付説明書で確認してください。
- 2 図1のように基板サポートの接続コード引き出し口を  
ニッパなどで根元からカットします。
- 3 接続コード②のコネクタ(青色)を基板のCN20または  
CN24(コネクタ色:青色)へ接続します。  
詳細は、ルームエアコンに付属している据付説明書をご確認ください。
- 4 接続コード②を下図のように引き回しを行った後、図2の  
ようにカットした基板サポートの隙間を埋めるため、シール材⑤  
を電気品箱よりはみ出さないように貼り付けます。
- 5 電源コードに接続コード②を結束バンド④で固定します。
- 6 接続コード②をはさまないように注意して、電気品フタを  
取り付けます。
- 7 化粧カバーを取り付けます。

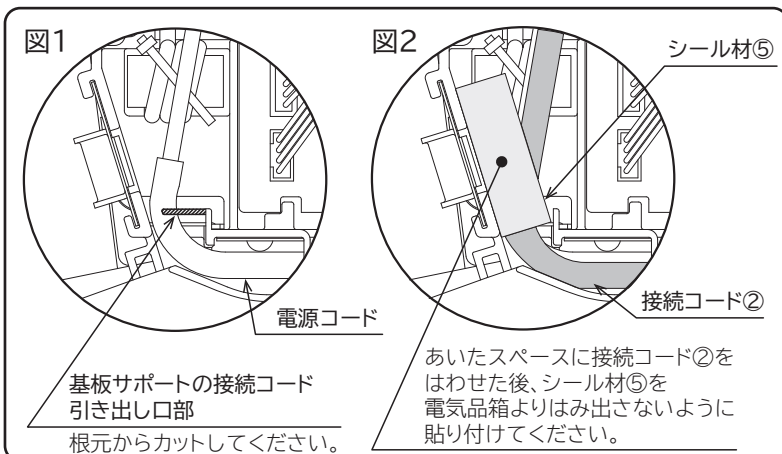

(例:RAS-AJ22Mの場合)

接続コード②

(壁内部に通す場合はあらかじめ壁穴より  
引き出しておいてください。  
・右配管穴を通す場合:約35cm  
・左配管穴を通す場合:約100cm)

CN20  
(コネクタ色:青色)

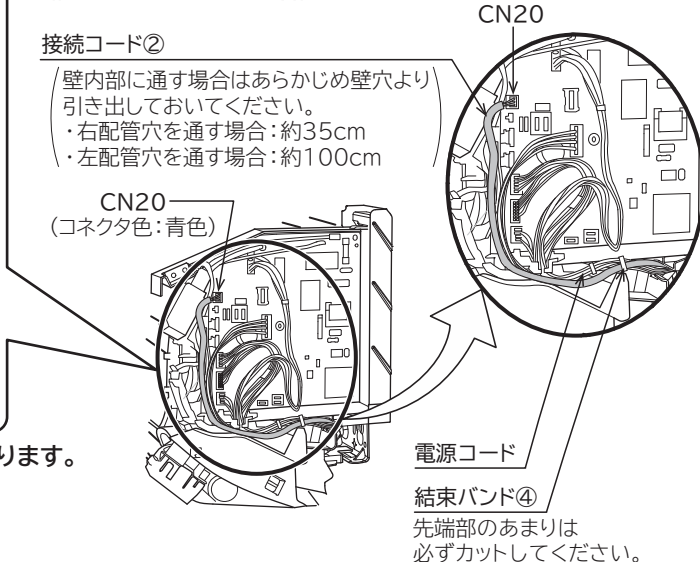

電源コード

結束バンド④  
先端部のあまりは  
必ずカットしてください。

室内機の接続に際して、室内基板のジャンパー線の処理が必要な場合があります。  
詳しくは、本体据付説明書を確認のうえ、適切な処置をお願いします。  
\*本体据付説明書にはSP-WD1と記載されている場合があります。  
その場合には、SP-WD1をSP-WD2と読み替えをしてください。

# ●ワイヤードリモコンの配線と据付け

## 接続コード②を露出させる場合

- 1** 後ケースに接続コードを引き出すための穴をあけてください。

凹みに合わせてニッパなどでカットしてください。

カッターなどで切り口を滑らかにしてください。

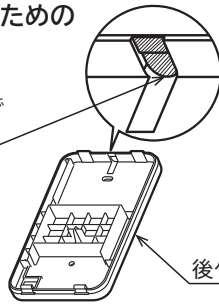

- 2** 接続コード②が届く位置に、ワイヤードリモコン本体①の固定位置を決めてから、同梱のケース固定ねじ③で後ケースを壁に固定してください。

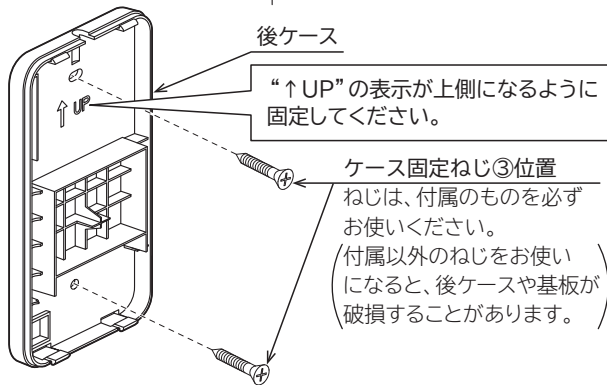
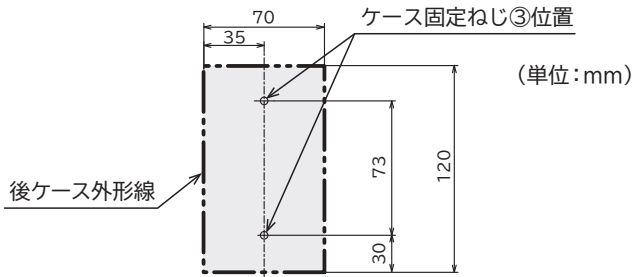

- 3** 前ケースの“導き線のコネクタ”に接続コード②のコネクタ(白色)を接続し、前ケースの溝部分に接続コード②をはわせてください。

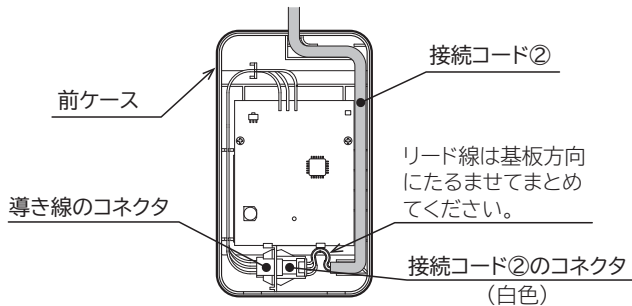

リード線は基板方向にたるませてまとめてください。

## 接続コード②を壁内部に通す場合

- 1** 接続コード②が届く位置に、ワイヤードリモコン本体①の固定位置を決めてから、接続コード②の引き出し穴を壁にあけてください。

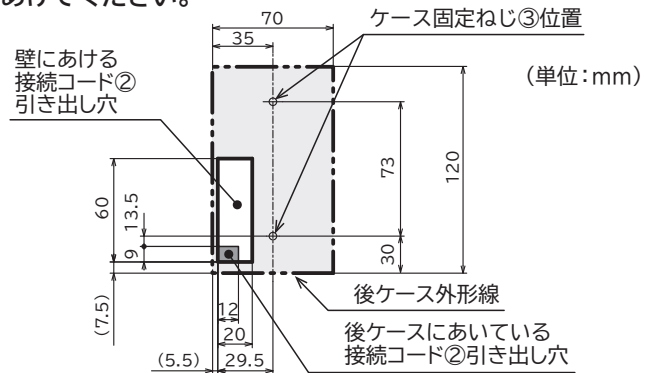

- 2** 接続コード②を壁にあけた引き出し穴より約50mm引き出します。

- 3** 接続コード②を後ケースの引き出し穴より引き出し、同梱のケース固定ねじ③で後ケースを壁に固定してください。

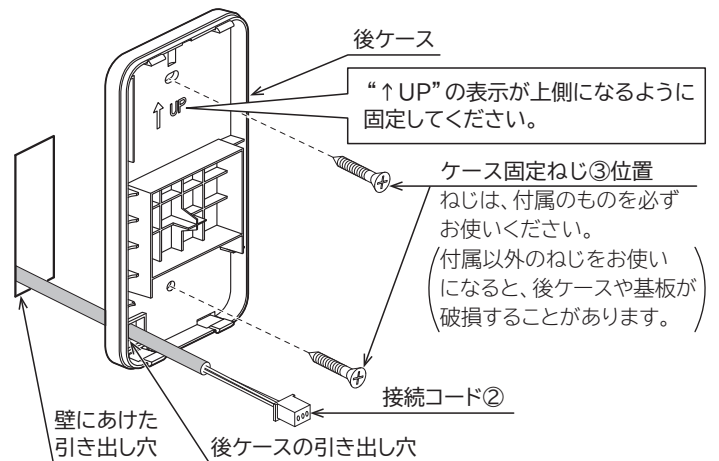

- 4** 前ケースの“導き線のコネクタ”に接続コード②のコネクタ(白色)を接続してください。

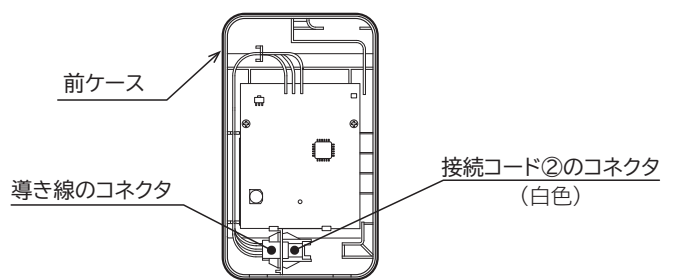

最後に後ケースに前ケースを組み付けてください。

- ①後ケースの上側のツメ2ヶ所に前ケースの上側の凹部をはめ込みます。

- ②前ケースの下側をパチンと音がするまで押し込みます。

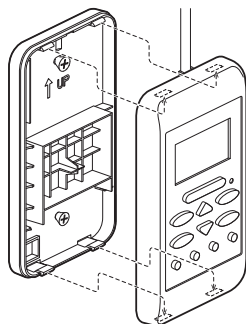

※必要に応じて接続コード②を壁にコードバンド⑥とコードバンド固定ねじ⑦で固定する。

## 前ケースの取り外し方

- マイナスドライバーでワイヤードリモコン下部の溝を押して前ケースを取り外してください。

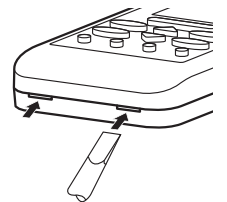

## ⚠ 注意

- ツメ4ヶ所を確実にはめ込むこと  
はめ込み不足により前ケースが浮いていると、リモコン本体の故障・感電・火災の原因になります。

- **試運転** ・試運転を行いエアコンが正常に運転することを確認してください。  
・取扱説明書の手順で操作について「お客様」に説明してください。