

HITACHI

無線LAN接続アダプター据付説明書

型式 SP-WL3



この無線LAN接続アダプターのエアコンへの取り付けは専門業者による工事が必要です。お買い上げの販売店もしくは専門業者にご依頼ください。

エアコン本体の試運転は、エアコンの据付説明書に従って完了させておいてください。

○据付工事前にお読みになり正しく据え付けてください。必ず「安全上のご注意」(右頁)は据付工事前にお読みください。据付説明書に記載されていない方法や、安全上のご注意を守られていない方法で据付工事されたことにより事故や損害が生じたときには、当社では責任を負いかねます。また、そのような据付工事を原因とする故障は製品保証の対象外となります。

本製品・付属部品

番号	品名	員数
①	本製品 (接続コード付約1m)	1
②	固定フック	1
③	壁付け用固定板	1
④	壁付け用ねじ 30mm	2
⑤	SSID・KEYラベル SSID: [] KEY: []	1
⑥	取扱説明書(保証書付き)	1
⑦	据付説明書(本書)	1

- 据え付けには⊕⊖ドライバーが必要です。
- ①本製品の取り付け方は、裏面をご確認ください。

お願い

- ・⑤SSID・KEYラベルは必ずお客様にお渡しし、取扱説明書への貼り付けをご依頼ください。
- ・取り付け後、使用しなかった部品はお客様に保管をご依頼ください。

○据付工事の前に、お客様が保管しているエアコンに付属の据付説明書および要領書をご用意いただきください。お客様の紛失等により内容が確認できない場合は、下記窓口にご相談ください。

商品情報やお取り扱いについてのご相談窓口

TEL 0120-3121-11
携帯電話 050-3155-1111 (有料)
FAX 050-3135-2134 (有料)
■受付時間 9:00~17:30 (月~土)
(日曜・祝日、年末年始は休業)

- 取付完了後、動作確認を行って異常がないことを確認するとともに、取扱説明書に沿って使用方法をお客様に説明してください。また、本書を取扱説明書およびSSID・KEYラベルとともにお客様が保管いただくように依頼してください。
- 電気工事は、電気工事士の資格のある方が「電気設備に関する技術基準」「内線規定」および本書に従って施行してください。
- エアコンが本製品に対応しているか必ずご確認のうえ、取り付けしてください。詳しくはホームページをご確認ください。
<https://kadenfan.hitachi.co.jp/ra/app2/index.html>
- この製品は日本国内家庭用です。

据付工事は本書に記載の本製品のエアコンへの取り付けから動作確認までを実施し、それ以降の設定については、お客様に取扱説明書をお読みいただき実施するように依頼してください。

本製品の各部の名称

※詳細な説明は本製品の取扱説明書をご確認ください。

電源スイッチ
本製品は「入」のときに動作します。
(取り付け後に必ず「入」にしてください)

電源ランプ
通常は電源スイッチが「入」の間は点灯状態になります。
取り付け後、正常に点灯することをご確認ください。

正面図

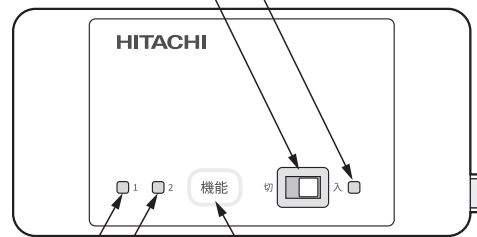

リンクランプ1
リンクランプ2

機能ボタン

型式ラベル
(型式、製造番号、SSID、KEY)

背面図

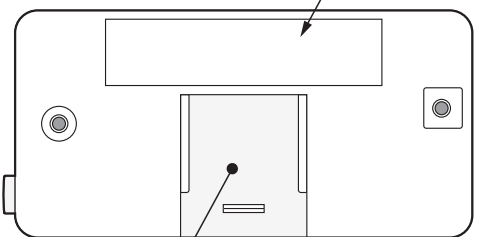

②固定フック・③壁付け用固定板取付部

①本製品を固定するための固定具を取り付ける部分です。

安全上のご注意 必ずお守りください。

お使いになる人や他の人への危害、財産への損害を未然に防止するため、必ずお守りいただくことを、次のように説明しています。

■表示内容を無視して誤った据え付け方をしていたときに生じる危害や損害の程度を、次の表示で区分し、説明しています。

 **警告** この表示の欄は、「死亡または重傷を負うおそれがある」内容です。

 **注意** この表示の欄は、「軽傷を負うおそれまたは物的損害を生じるおそれがある」内容です。

■お守りいただく内容の種類を、次の絵表示で区分し、説明しています。

 このような絵表示は、してはいけない「禁止」内容です。

 このような絵表示は、必ず実行していただく「強制」内容です。

警告

●本製品の据付を行う前に、エアコン本体の電源プラグを抜く感電の原因になります。



●据付工事は、お買い上げの販売店または専門業者に依頼するお客様自身で据付工事をされ不備があると、感電や火災などの原因になります。



●据付工事は、必ず付属品および指定の部品を使い、本書に従って確実に行う据付に不備があると、感電や発火などの原因になります。



●電気工事は、電気工事士の資格のある方が「電気設備に関する技術基準」「内線規定」および本書に従って施行し必ず専用回路を使用する据付に不備があると、感電や火災の原因になります。



●病院など無線機器の使用を禁止している場所や雨や水滴がかかる場所に設置しない医療機器の誤動作や発火・感電の原因になります。



●エアコンの電源コードが途中で接続されていたり、延長コードの使用、他の電気器具とのタコ足配線をしていないか確認する故障や火災の原因になります。



●エアコン接続用コードは本書に記載のとおり固定し、コードの挟み込みや端子接続部への外力がかからないようにする故障や発熱・火災の原因になります。



●エアコンの電源コードやエアコン接続用コードを改造・延長しない故障や発熱・火災の原因になります。



●異臭・異音・その他異常・故障時には直ちに使用を中止し、エアコン本体の電源プラグを抜く発煙や発火・感電の原因になります。



●分解や改造・修理をしない火災や感電・けがの原因になります。



●本体を濡らしたり、浴室などで使用しない感電や火災の原因になります。



警告

●濡れた手で本製品を扱わない感電や火災の原因になります。



●心臓ペースメーカーや除細動器を装着されている方の近くまたは利用する可能性がある場所では、本製品を使用しない近すぎると電波によりペースメーカーなどの動作に影響を与えるおそれがあり、事故の原因になります。



●自動ドア・火災報知器などの自動制御機器の近くでは本製品を使用しない機器の誤動作により事故の原因になります。



●電子レンジ・Bluetooth対応機器・デジタルコードレス電話・本製品と通信するルーター（WPS対応無線LANルーター）以外の無線LAN機器の近くでは、本製品を使用しない機器の誤動作により事故の原因になります。



●本製品を落としたり、ケースを破損した場合はエアコンの電源プラグを抜く火災や感電、けがの原因になります。



●エアコンの電源プラグを差し込む際は、電源プラグ側だけでなく、コンセント側にもホコリの付着・詰まり・がたつきがないことを確認し、刃の根元まで確実に差し込むホコリの付着・詰まり・がたつきがあると、感電・火災の原因になりますので清掃してください。コンセントにがたつきがある場合は、交換してください。



注意

●幼児の手の届く場所には設置しないけがの原因になります。



●エアコン接続用コードのコネクタを接続部から外すときはコネクタを持って抜く火災や感電の原因になります。



●本製品が確実に固定されていることを確認する固定されていない場合、落下や異音発生の原因になります。



取付図

本製品は下記を参照して、室内機下部または壁に取り付けてください。

■ 室内機下部に取り付けの場合

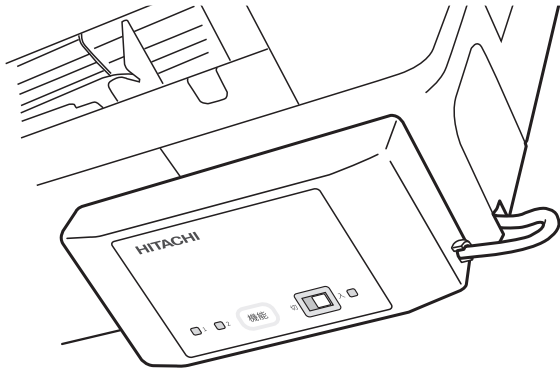
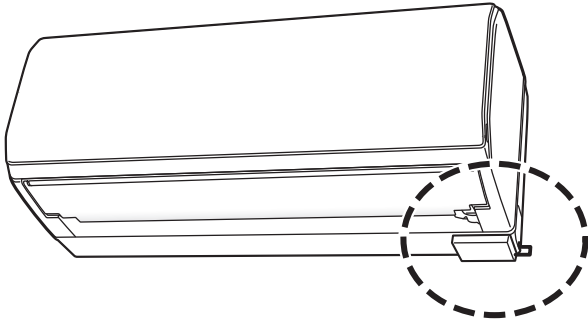

操作スペース (室内機下部に取り付けの場合)

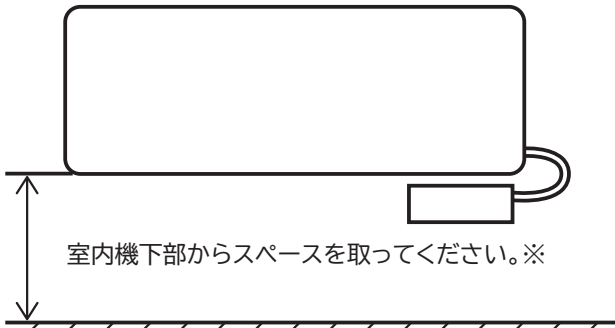

※室内機下部の必要スペースは機種によって異なります。
詳しくはエアコンに付属の据付説明書を確認してください。

■ 壁に取り付けの場合

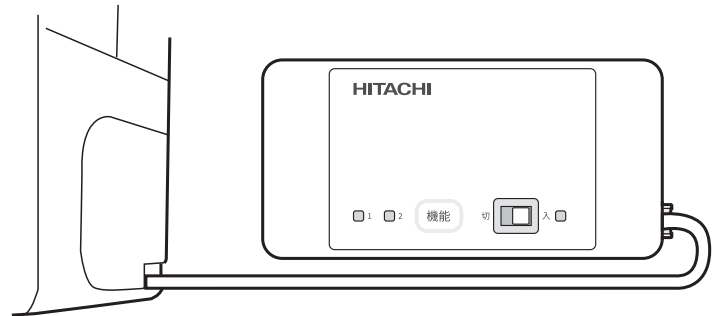
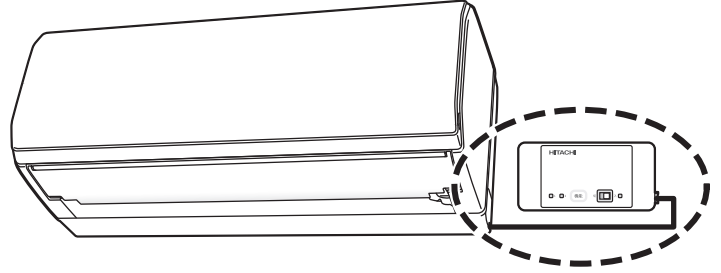

エアコン接続用コードの長さは約580mmです。

操作スペース (壁に取り付けの場合)

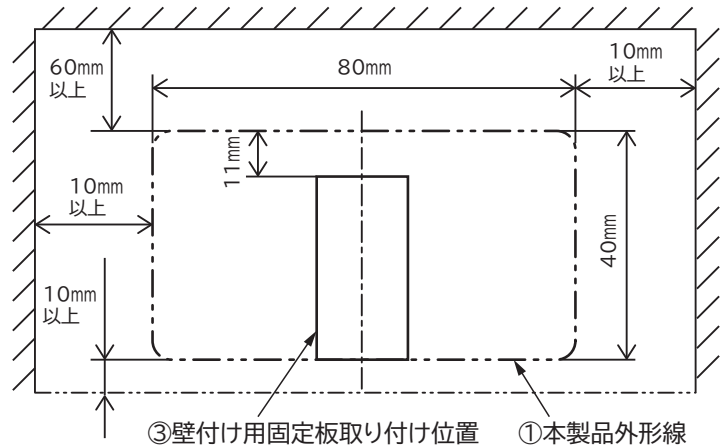

電源コードの引出口からエアコン接続用コードを右図のように出してください

室内機と壁の間にエアコン接続用コードが挟まらないように注意してください

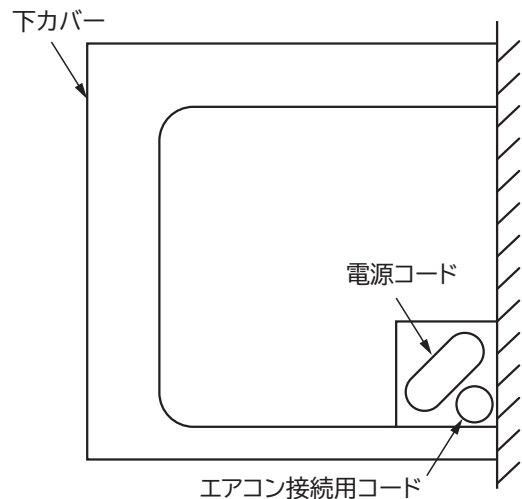
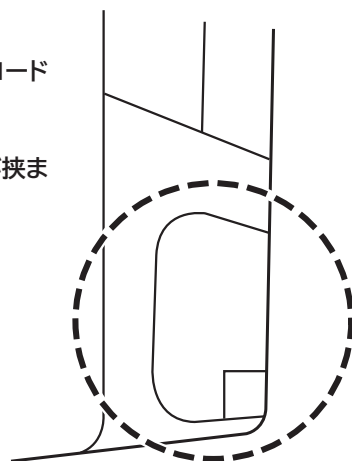

1 エアコン接続用コードの取り付け



警告

本製品の据付を行う前に、必ず
エアコンの電源プラグを抜く。



エアコン据付説明書のHAシステム・H-LINK・白くまくん アプリ・HEMSの接続のしかたを参照してください

- ① 室内機の化粧カバー、端子台カバー等を外して室内電気品にコネクタを取り付けられる状態にしてください。
- ② 室内電気品基板の CN7 にコードのコネクタを接続してください。
- ③ コードがかみ込まないように注意して所定の場所から出してください。

2 固定具と本製品の取り付け

■ 室内機下部に取り付けの場合

※スペース不足などで取り付けができない場合は壁に取り付けてください。

- ① ①本製品の溝に②固定フックを穴が有る側を①本製品側に差し込んで取り付けてください。

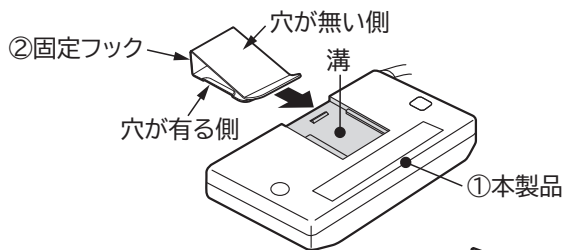

- ② ②固定フックを、穴が無い側を内側にして、下カバーの右側ブッシュ部（床側）を挟むように取り付ける。

右図は下カバーの右側のブッシュ部を取り外せる機種の場合の取り付け方です。ブッシュ部が取り外せない場合でも、右図を参照して、下カバーの右側のブッシュ部（床側）に取り付けてください。

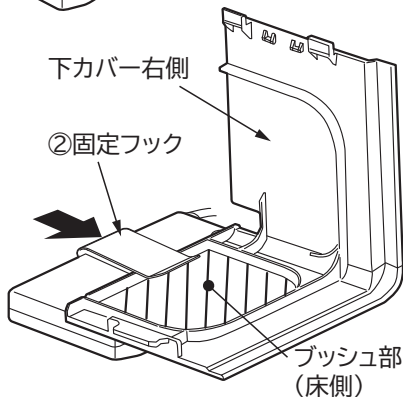

- ③ 下カバーを室内機に取り付ける。
取り付け方はエアコンの据付説明書をご確認ください。

※①本製品を取り外すときは、取り付けと逆の手順で外してください。

■ 壁に取り付けの場合

- ① 取り付け位置を決め、③壁付け用固定板を④壁付け用ねじ（2本）で壁に固定する。
左頁の「操作スペース（壁に取り付けの場合）」をもとに位置を決めてください。

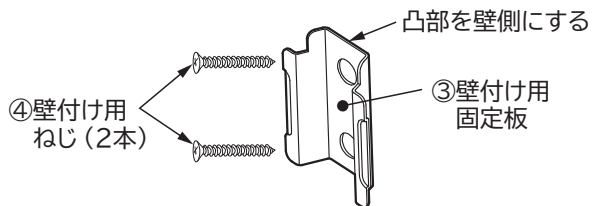

- ② ①本製品の溝に③壁付け用固定板を差し込んで取り付けてください。

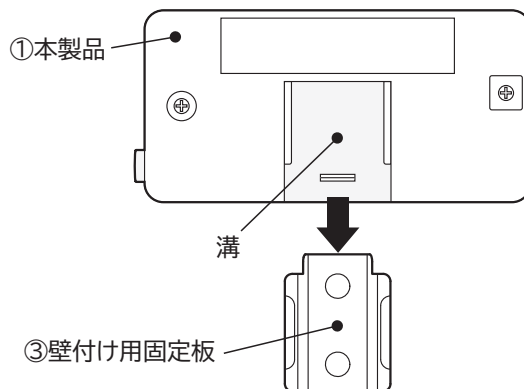

3 動作確認

- ① ①本製品の電源スイッチが「切」になっていることを確認してください。
- ② エアコンの電源プラグをコンセントに差し込み、①本製品の電源スイッチを「入」にして電源ランプが点灯することを確認してください。

電源ランプが点灯しない、または点滅したときは、エアコン接続用コードの接続を確認し、エアコンの電源プラグを抜き挿しして、再度確認してください。

電源ランプ点灯後の設定は、お客様の作業になります。お客様に取扱説明書をお読みになり実施いただくようにご依頼ください。

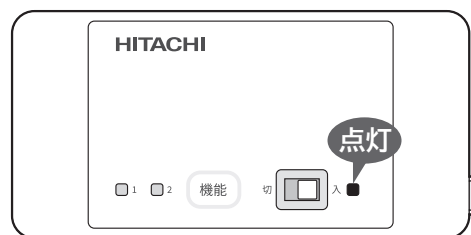

キ-リ-ト-リ

無線LAN接続アダプター据付点検カード

(点検済みの項目の口の中に✓印を記入してください。)

- 同梱のSSID・KEYラベルをお客様にお渡ししましたか

取り付けに関すること

- 室内機にエアコン接続用コードのコネクタを確実に接続しましたか
- 室内機は電源コードやエアコン接続用コードをはさみこんでいませんか
- 室内機の下カバーおよび本製品を確実に取り付けしており、落下の危険はありませんか
- 電源コードを途中で接続したり、延長コードを使用したり、他の電気器具とのタコ足配線をしていませんか
- エアコン接続用コードを途中で接続したり、延長して使用していませんか

動作確認に関すること

- エアコンの電源プラグをコンセントに差し込んだあと、運転ランプが点灯しましたか

お客様氏名		電話番号
様		
型式	お客様住所	
SP-WL3		
製造番号	お取付のエアコン型式	