

お買い上げありがとうございます。  
この「取扱説明書」をよくお読みになり、正しくご使用ください。  
お読みになった後は、大切に保存してください。

**HITACHI**  
Inspire the Next

## 取扱説明書 保証書つき（裏表紙が保証書になっています。）

日立ロータリーシェーバー

アール エム ジー エックス 1

型式 **RM-GX1**

1.5時間充電・交流式両用



### 目次



安全上のご注意	2~3
各部の名称と働き	4~5
使いかた	6~12
充電のしかた	6~7
交流式での使いかた	8
外刃でのそりかた	9~10
コンビネーションでのそりかた	11
キワゾリ刃でのそりかた	12
お手入れ	13~17
水洗い	14~16
ブラシ掃除	17
外刃・内刃の取り替えかた	18~19
海外使用のてびき	20~22
製品を廃棄するときのお願い	23~25
「故障かな」と思ったときは	26
保証とアフターサービス	27
仕様	28
お客様ご相談窓口	28











T4902530854732

# 安全上のご注意

- ここに示した注意事項は、製品を安全に正しくお使いいただき、あなたや他の人々への危害や損害を未然に防止するためのものです。
- 注意事項は次のように区分しています。  
いずれも安全に関する重要な内容ですので、必ず守ってください。



 <b>警告</b>	取り扱いを誤った場合、 <b>使用者が死亡または重傷を負うことが想定される危害の程度。</b>
 <b>注意</b>	取り扱いを誤った場合、 <b>使用者が軽傷を負うことが想定されるか、または物的損害（家屋・家財など）の発生が想定される危害・損害の程度。</b>

## <絵表示の例>

	 記号は、「 <b>禁止</b> 」(しないでください)を示しています。  「分解禁止」  「水場での使用禁止」  「水ぬれ禁止」
	 記号は、「 <b>強制</b> 」(必ずしてください)を示しています。  「一般的な行為」  「電源プラグをコンセントから抜く」

- お読みになった後は、お使いになる方がいつでも見られるところに、必ず保存してください。

## 警告

 禁止	交流100V-240V以外の電源は使用しない。(火災・感電の原因)
	子供の手の届くところに置かない。(けがの原因)
	電源コードや電源プラグが傷んだり、コンセントの差し込みがゆるいときは使用しない。(感電・ショート・発火の原因)
 水ぬれ禁止	電源コードを傷つけたり、無理に曲げたり、引っ張ったり、ねじったり、たばねたり、重い物を載せたり、はさみ込んだり、加工したり、電源アダプターなどに巻きつけない。 (電源コードが破損し、火災・感電の原因)
	電源アダプターは絶対に水洗いしない。また、水につけたり、水をかけたりしない。(感電・ショートの原因)
 水場での使用禁止	交流式で使用する場合は、石けんぞりや水洗いをしない。 (感電・ショートの原因)
	電源アダプターは、浴室など水のかかるところや、湿気の多いところでは使用しない。(感電・ショートの原因)

## 警告



電源プラグ  
を抜く

お手入れの際は必ず電源プラグをコンセントから抜く。また、ぬれた手で電源プラグをコンセントに抜き差ししない。  
(感電・けがの原因)



分解禁止

改造はしない。また、修理技術者以外の方が、修理しない。  
(火災・感電・けがの原因)  
・修理は販売店にご相談ください。

## 注意

ご使用前に刃の破れや変形がないか確認する。(肌を傷つける原因)

外刃は使用するたびに徐々に磨耗し、使用中に破損して肌を傷つけることがあります。  
早めに別売りの替刃と交換してください。

電源プラグや器具用プラグを抜くときは、コードを持たずに必ずプラグ部分を持って抜く。(感電・ショート・発火の原因)



必ず守る

電源プラグや器具用プラグにほこりが付着しないよう定期的に掃除する。(感電・ショート・発火の原因)

本体は水滴を十分にふき取り、乾燥させて充電する。  
(ショート・発熱によるやけどの原因)

お肌に吹出物や傷などがある場合は、ご使用時に注意する。  
(肌を傷つける原因)

ご使用後は、湿気の少ないところに保存する。(浴室などに放置すると本体内部で結露や錆が発生して、機器の故障の原因)

ひげそり専用です。ひげそり以外の目的(頭髮など)には使用しない。(肌を傷つけたり、刃の寿命を早めたりする原因)



禁止

刃は強く押さえない。(特に唇など肌を傷つけたり、外刃破損の原因)

内刃は素手で触れない。(指を傷つける原因)

付属の電源アダプター以外は使用しない。また、付属の電源アダプターで他の商品を充電しない。  
(ショート・異常発熱による発火の原因)



電源プラグ  
を抜く

使用時以外は、電源プラグをコンセントから抜く。  
(けが・やけど、絶縁劣化による感電・漏電火災の原因)

# 各部の名称と働き

① **キャップ**  
刃を保護します。

② **外刃**

(替刃:K-X25S)

③ **内刃**

④ **内刃ホルダー**

(替刃:K-X11U)

⑤ **蓄電池(内蔵)**  
リチウムイオン電池 1個

**本体**

⑥ **くせひげこーム**  
長いひげやくせひげを  
外刃の中にさそい込み  
ます。

⑦ **外刃取外しボタン**  
使用中は押さないでください。

⑧ **スイッチ**  
押すごとに「ON/OFF」が  
切り替わります。

⑨ **充電催促ランプ**  
【POWER】(青色)  
使用中、点灯します。  
ランプが点滅すると充電催促の  
表示です。  
充電中は点灯しません。

⑩ **充電完了ランプ**  
【CHARGE】  
充電中：点灯(赤色)  
充電完了後：消灯

背面

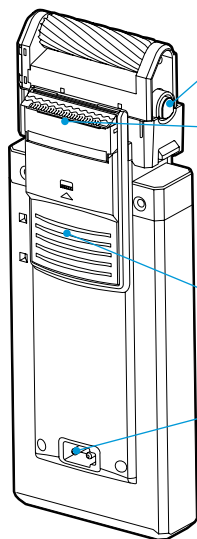

⑪ 内刃取外しボタン

ボタンを押すと内刃の取り外しができます。

⑫ キワゾリ刃

外刃とのコンビネーションぞり、外刃ではそりにくい長く伸びたひげをそるとき、モミアゲをそろえるときなどに使用します。

コンビネーションぞりのとき、キワゾリ刃先端がスイングして、よりスムーズにひげを捕らえます。

⑬ キワゾリつまみ

上へスライドさせます。

⑭ 本体ソケット

⑮ 電源プラグ

コンセントに根元まで差し込みます。

⑯ 器具用プラグ

⑰ コード

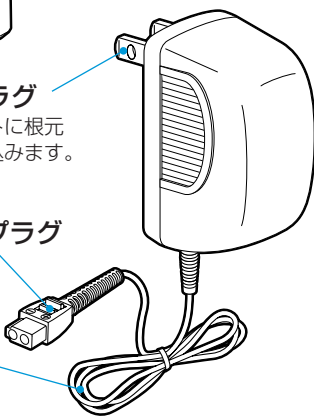

電源アダプター

形式：KH-81

付属品

⑱ 掃除用ブラシ

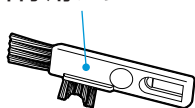

⑲ シェーバーオイル



⑳ ロータリーウォッシャー  
(内刃洗浄用)

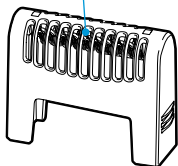

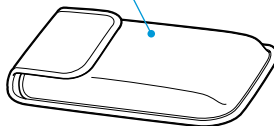

㉑ ソフトケース



# 使いかた

## 充電のしかた

- 初めてご使用になる前に、充電してください。
- 電源は必ず交流100-240Vで、付属の電源アダプターを使用してください。
- 海外にお出かけの前には、20～22ページの「海外使用のてびき」でプラグの確認をしてください。

 <b>警告</b>	ぬれた手で電源アダプターをコンセントに抜き差ししない。 (感電・けがの原因)
	浴室など水のかかるところや、湿気の多いところでは使用しない。 (感電・ショートの原因)
 <b>注意</b>	本体は水滴を十分にふき取り、乾燥させて充電する。 (ショート・発熱によるやけどの原因)

### 1 スイッチを「OFF」にして電源アダプターを本体とコンセントに接続する。

#### 注意

- スイッチが「ON」になっていると充電できません。
- 蓄電池の容量が十分ある場合は、充電完了ランプが早めに消灯する場合があります。

蓄電池が完全放電していますと充電完了ランプが点灯しない場合があります。

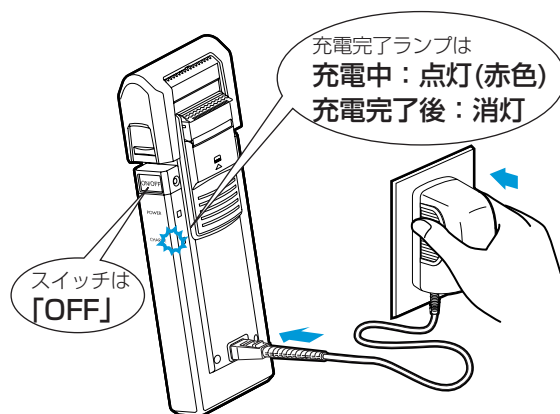

### 2 充電完了後、電源アダプターをコンセントと本体から抜く。

- 充電中、電源アダプターと本体が少し熱くなることがありますが、異常ではありません。

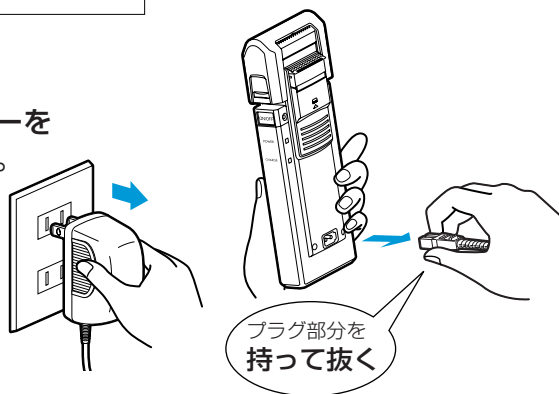

- 標準充電時間は1.5時間です。
- 1回の充電で約21日間使用できます。(1日3分間の使用で)  
(ひげの濃さ、肌にあてる力、お手入れのしかた、周囲温度が低いなど使用条件によっては、使用回数が少なくなることがあります。)

## 充電の時期

スイッチを「ON」にして、充電催促ランプ「POWER」が点滅しますと、充電催促の表示です。  
早目に充電してください。

- 点滅になってから1～2回使用できます。

### お知らせ

電池容量が低下すると、過放電防止のため自動的にモータが停止します。

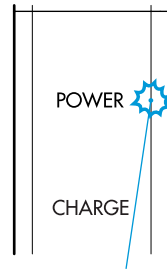

充電催促ランプ  
(充電中は点灯しません。)

本製品には、リチウムイオン電池を使用しています。  
性能を十分に発揮させるために次のことを守ってください。

- (1) 繰り返し充電しないでください。電池の寿命が短くなります。  
充電は、充電催促ランプが点滅してからです。
- (2) 周囲温度が5℃以上、35℃未満で充電してください。  
蓄電池の性質上、10～30℃以内での充電をおすすめします。
- (3) 3か月以上使用しない場合は、寿命を保つため半分程度の充電容量にしておくことが重要です。  
使用しなくても電池は自己放電しますので、半年に1回程度はモータが停止するまで放電させた後、約45分間の充電をおすすめします。  
完全放電したまま放置しますと、電池の特性により充電できなくなる場合があります。
- (4) 乾燥した涼しい所で保存してください。  
40℃以上の暑い所や0℃以下の寒い所での保存は避けてください。

# 使いかた

## 交流式での使いかた



### 警告

浴室など水のかかるところや、湿気の多いところでは使用しない。(感電・ショートの原因)

石けんぞりや水洗いをしない。(感電・ショートの原因)

### 1 電源アダプターを本体とコンセントに接続して、スイッチを「ON」にする。

- 蓄電池が放電していると、起動しにくいときがあります。そのようなときは、スイッチを「OFF」にすると充電しますので、約1分間充電してからご使用ください。完全に放電していると、5分以上かかる場合があります。

### 2 使用後は、スイッチを「OFF」にして、電源アダプターをコンセントと本体から抜く。

#### お知らせ

交流式として使用される場合も蓄電池は消耗しますので1か月に1回は充電してください。



## 外刃でのそりかた

⚠ 注意	ご使用前に刃の破れや変形がないか確認する。(肌を傷つける原因)
	キワゾリ刃側を下にしてそらない。(肌を傷つける原因)
	肌に強く押しつけない。(特に唇など肌を傷つけたり、外刃破損の原因)
	お肌に吹き出物や傷がある場合は、ご使用時に注意する。(肌を傷つける原因)

## 1 キャップをはずし、スイッチを「ON」にする。

- 充電催促ランプが点灯します。  
充電催促ランプが点滅になると充電催促の表示です。電源アダプターを接続して充電するかそのまま交流式でご使用ください。
- 使用中はスイッチに触れないでください。



## 2 キワゾリ刃側を上にして、ひげの流れに逆らって矢印方向に軽く滑らすようにそる。

## じょうずなそりかた

- (1) 肌を手で伸ばしてひげを起こす。
  - (2) 刃面を肌に直角に当てる。
  - (3) 軽く当ててゆっくりとひげの流れに逆らって滑らすようにそる。
- 外刃ではそりにくい長く伸びたひげをそるときは  
11ページの「コンビネーションでのそりかた」に沿って仕上げます。

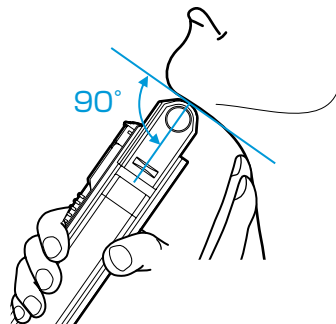

## 注意

連続で20分以上使用しない。

回路保護が働き約20分で自動停止します。スイッチを「OFF」にしてもう一度「ON」にすると使用できます。

## 3 使用後は、スイッチを「OFF」にして、キャップをかぶせる。

## ■石けんぞり(シェービングフォーム)もできます



**注意**

交流式では石けんぞりはしない。(ショートの原因)

肌に強く押しつけない。(特に唇など肌を傷つけたり、外刃破損の原因)

- 市販のシェービングフォーム(泡状のもの)を使用すると肌のすべりもよく、より深ぞりできます。

**注意**

クリーム状やジェル状のシェービング剤は使用しない。  
(刃の目詰まりや故障の原因)

- 1 よく泡だてて顔につける。
- 2 ドライ(シェービングフォームを使わない)でそるときよりも、さらに軽く肌当てて、ゆっくりとひげの流れに逆らって滑らすようにそる。
- 3 使用後は、必ず水洗いして石けん成分を洗い流す。  
水洗いのしかたは14～16ページの「お手入れ」を参照してください。

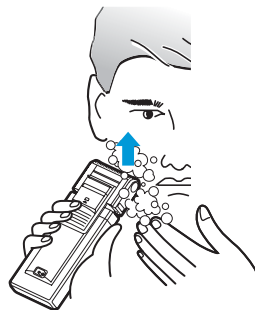

石けん成分が残っていると、固まって内刃が回らなくなるなど機器の故障につながり、切れ味の低下・使用回数の減少などの原因になります。

- 4 お手入れ後は、注油して湿気の少ないところに保存する。

浴室などに放置しますと、本体内部で結露やさびが発生して故障の原因になります。

## コンビネーション(外刃+キワゾリ刃)でのそりかた



### 注意

ご使用前に刃の破れや変形がないか確認する。  
(肌を傷つける原因)

- 2~3日伸ばした長いヒゲやくせヒゲには、外刃とキワゾリ刃のコンビネーションぞりをおすすめします。

- 1 キワゾリつまみを上にスライドさせて「 1」にする。

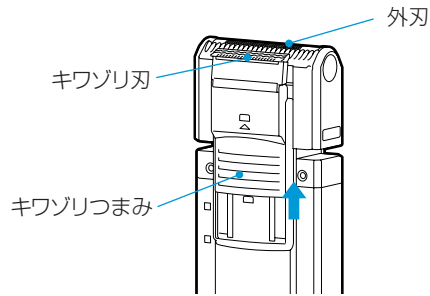

- 2 スイッチを「ON」にし、外刃とキワゾリ刃を肌に軽く当てて、キワゾリ刃側からひげの流れに逆らって矢印方向に軽く滑らすようにそる。

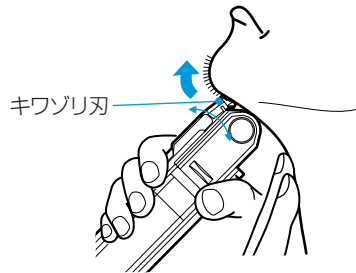

- キワゾリ刃の先端がスイングして長いヒゲやくせヒゲをより早く短くして、外刃で仕上げます。
- 鼻の下など狭いところは、キワゾリ刃を下げて、外刃だけでそってください。

## キワゾリ刃でのそりかた

- 1 スイッチを「ON」にして、キワゾリつまみを上にスライドさせて「 2」にする。

- キャップは付けたままで使用します。  
(外刃に髪が入る恐れあり)

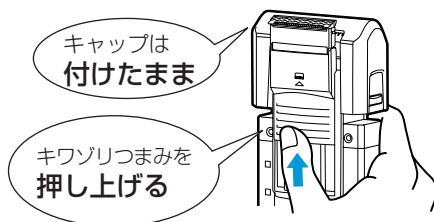

- 2 キワゾリ刃を直角に軽く当てて、矢印方向にゆっくりそる。

### 注意

刃先は強く押しつけない。  
(肌を傷つける原因)

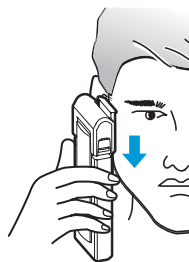

刃先に毛が一気に入り込みますと、毛が引っぱられたり噛み込みが発生して切れ味低下の原因になります。



- 3 使用後は、スイッチを「OFF」にして、キワゾリ刃を収納する。

- 手に化粧品（ローション、クリームなど）がついたままで本体を触りますと、透明ケースが変色することがあります。

変色を防ぐためご使用後は、水またはぬるま湯を含ませて固く絞った布で本体（透明ケース）をふいてください。

 <b>警告</b>	<p>電源アダプターは絶対に水洗いしない。また、水につけたり、水をかけたりしない。 (感電・ショート・発火の原因)</p>
	<p>お手入れの際は、必ず電源プラグをコンセントから抜く。 (感電・けがの原因)</p>
 <b>注意</b>	<p>交流式では水洗いしない。(ショートの原因)</p>
	<p>外刃は強く持たない。(破損して指を傷つける原因)</p>
	<p>内刃は素手で触らない。(指を傷つける原因)</p>

## ■ 快適な切れ味を保つために

- 2日～3日に1回はお手入れ(水洗いまたはブラシ掃除)してください。  
毛くずがたまると、切れ味が悪くなったり毛くずが飛び散る原因になります。
- 水洗いの場合はその都度、ブラシ掃除の場合は週に一度、外刃に付属のシェーバーオイルを注油するか、別売のシェーバークリーナーを吹き付けてください。
  - 回転を滑らかにします。
  - 切れ味を保ちます。
  - 刃の磨耗を防ぎます。
  - 使用回数の減少を防ぎます。
  - 消臭効果があります。
  - 刃の発熱を抑えます。

付属のシェーバーオイルを使い切った後は、別売のシェーバークリーナー（SC-51H）をお買い求めください。

# お手入れ

## 水洗い

- 外刃、内刃および本体は水洗いができます。

水洗いだけでは、こびりついた毛くすが取れない場合がありますので、時々掃除用ブラシで取り除いてください。

### 1 スイッチを「OFF」にして、外刃をはずす。

外刃取外しボタンを押しながら(①)、外刃を矢印(②)の方向にはずします。

#### 注意

スイッチを「ON」にすると、内刃が回転しますので必ず「OFF」にしてください。

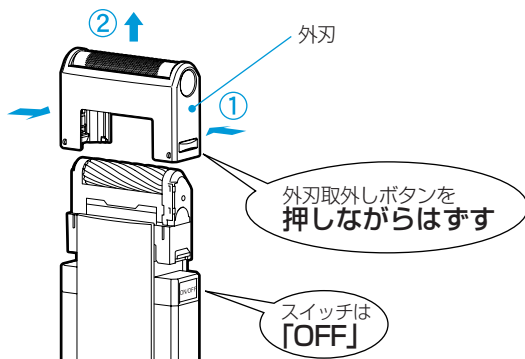

### 2 ロータリーウォッシャーを取り付け、スイッチを「ON」にして内刃を洗う。

- 水かぬるま湯を注水口に約10秒間かける。

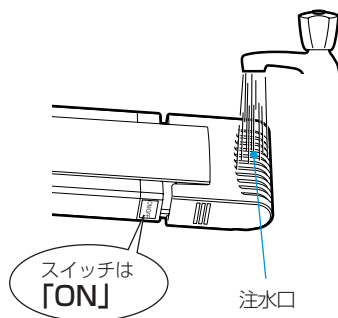

#### 注意

- 水をかけずにクリーニングしない。(毛くすが飛び散る原因)
- 熱湯は使用しない。(変形・機器の故障の原因)

- 3 スイッチを「OFF」にして、ロータリーウォッシャーをはずし、水またはぬるま湯で内刃周辺と外刃を洗う。特にシェービングフォーム使用後は、石けん成分を十分に洗い流す。また、外刃内側の両端は毛くすがたまりやすいので十分に洗い流す。

- ロータリーウォッシャーは上方に引っぱってはずします。

#### お願い

内刃は、はずさないでください。

#### アドバイス

洗浄にシャワーを用いますと汚れが落ちやすくなります。

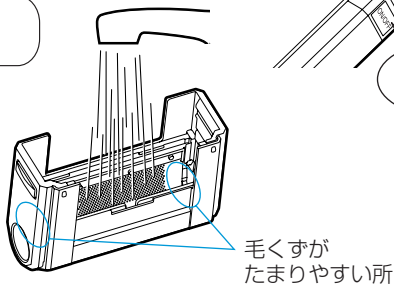
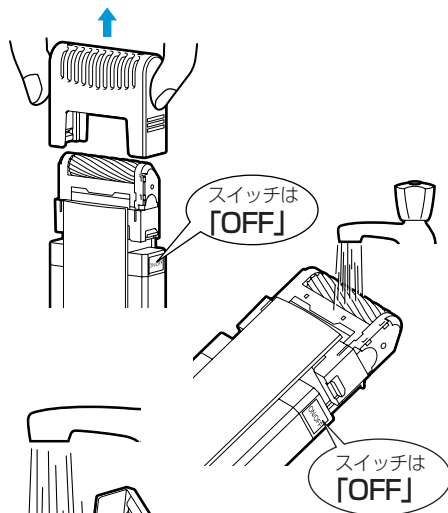

- 4 本体の水滴をふき取り、乾燥させる。

- 外刃をはずしておくとも早く乾燥します。

#### 注意

- 直射日光の当たる所、高温になる所で乾燥させない。  
(変形や防水ゴムの劣化による故障の原因)
- 子供の手の届くところに置かない。

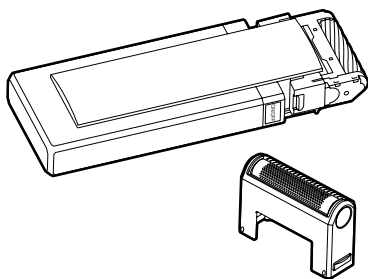

お手入れ

- 5 外刃を取り付ける。

- くせヒゲコーム側をキワゾリ刃側に合わせます。

くせヒゲコーム  
外刃

くせヒゲコーム側を  
キワゾリ刃側に

キワゾリ刃

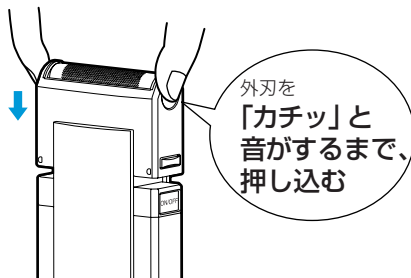
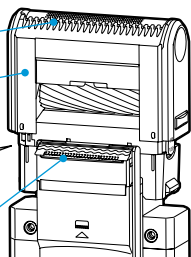

#### 注意

外刃は前後が逆になりますと取り付けられません。

# お手入れ

- 6 乾燥後は、付属のシェーバーオイルを外刃(3か所)とキワゾリ刃(2か所)の右図に示した位置に注油し、約10秒間空運転させて、ティッシュなどで外刃とキワゾリ刃の表面をふき取り、キャップをかぶせる。

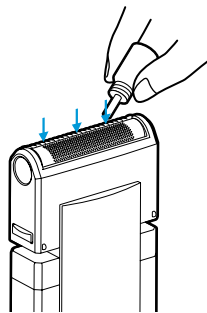

## お願い

乾燥後は、必ずシェーバーオイルを外刃とキワゾリ刃に注油してください。(切れ味の低下、モーターの回転数の低下、使用回数の減少、外刃の磨耗による早期破損などを防ぎます。)

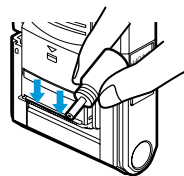

- 7 お手入れ後は、湿気の少ないところに保存する。

- 浴室などに放置しますと、本体内部で結露が発生して故障の原因になります。

## <アドバイス>

- 市販のハンドソープ(液体)を使うと、よりきれいに汚れが取れます。

## 注意

ハンドソープ(液体)以外は使用しない。(故障の原因)

- ① 外刃の表面全体にハンドソープ(液体)をつける。



- ② スイッチを「ON」にし、水を少しかけて約20秒間泡立てる。

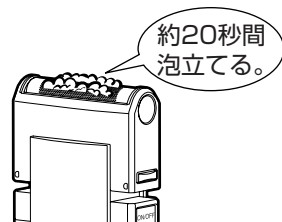

- ③ 外刃をはずして水洗いし、石けん成分を洗い流す。  
④ 本体の水滴をふき取り、乾燥させる。  
⑤ 上記6項のお手入れに従い、必ず注油する。

- 外刃は週に一度ぐらい、台所用洗剤(中性)を少量入れた水またはぬるま湯に8時間ぐらいつけた後、水洗いしますと、汚れがきれいに取れます。



## ブラシ掃除

1 スイッチを「OFF」にして、外刃をはずす。

2 外刃、内刃、キワゾリ刃および本体を掃除する。特に外刃内側の両端は毛くずがたまりやすいので十分に掃除する。

### 注意

- スイッチを「ON」にすると、内刃が回転しますので必ず「OFF」にしてください。
- 外刃を掃除するときは、軽く当て外刃に毛先がひっかからないようにしてください。

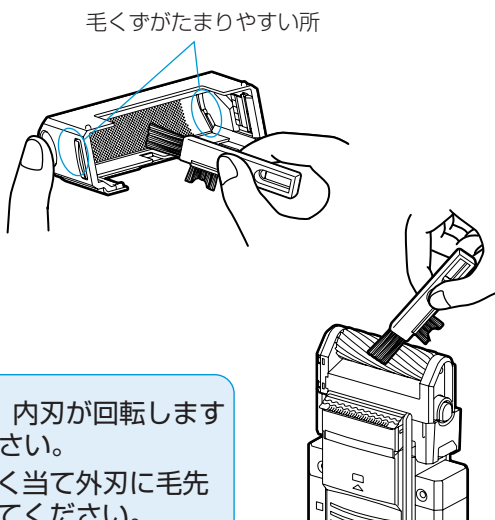

3 刃先にこびりついた毛くずは内刃をはずして掃除する。

内刃は19ページの「取り替えかた」に従ってはずし、取り付けます。

### 注意

- 刃先が指先に当たると指を傷つける恐れがあります。

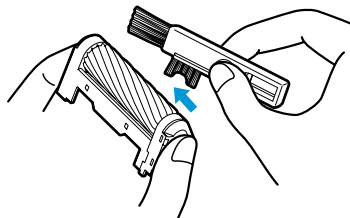

4 掃除した後は、内刃と外刃を取り付ける。

### お願い

週に一度は、付属のシェーバーオイルを外刃(3か所)とキワゾリ刃(2か所)に注油し、約10秒間空運転させてティッシュなどで外刃とキワゾリ刃の表面をふき取ってください。

- 本体の汚れは、水か薄めた台所用洗剤(中性)を含ませて固く絞った布で、ふき取ってください。

### 注意

アルコール、ベンジン、シンナーなどは使用しない。(変形・変色の原因)

# 外刃・内刃の取り替えかた

## ⚠ 注意

刃を取り替えるときは、必ず電源プラグを抜いてスイッチを「OFF」にする。(けがをする原因)

外刃は強く持たない。

内刃は素手で触らない。(指を傷つける原因)

## お願い

替刃交換後は必ずシェーバーオイルを注油してください。  
(内刃が回転しなかったり、回転数が低下するなどの原因)

## 外刃の取り替えかた

### 1 スイッチを「OFF」にして、外刃をはずす。

外刃取外しボタンを押しながら(①)、外刃を矢印(②)の方向にはずします。

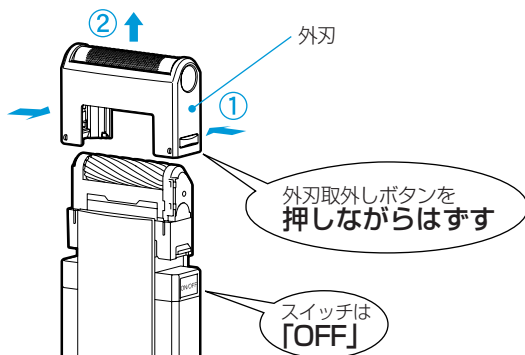

### 2 新しい外刃を取り付ける。

くせヒゲコーム側をキワゾリ刃側に合わせます。

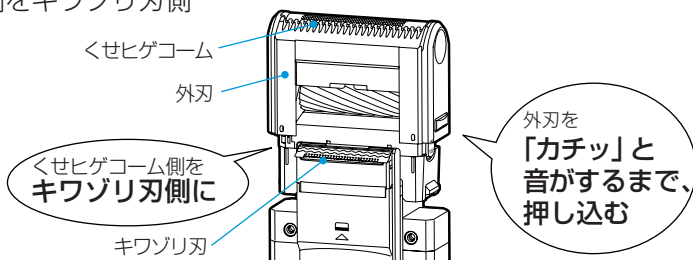

## 注意

外刃は前後が逆になりますと、取り付けられません。

# 内刃の取り替えかた

## お願い

- 内刃交換時、指がスイッチに触れないようにしてください。  
(スイッチが「ON」になり、内刃が回転します。)

## 1 内刃をはずす。

内刃取外しボタンを押しながら①、内刃ホルダーをつまんでまっすぐ上に引っ張る②と、内刃がはずれます。

- 斜めに引っ張らないでください。  
はずれないことがあります。

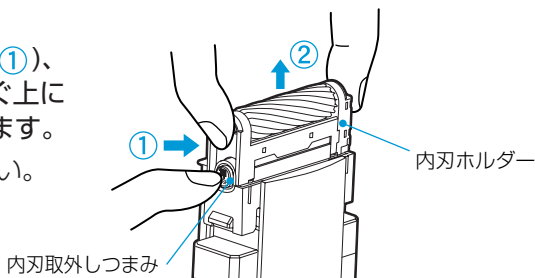

## 注意

内刃は素手で触れない。  
(指を傷つける原因となります。)  
スイッチを「ON」にすると、内刃が回転しますので注意してください。

## 2 新しい内刃を取りつけます。

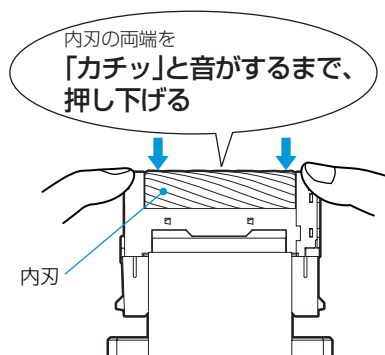
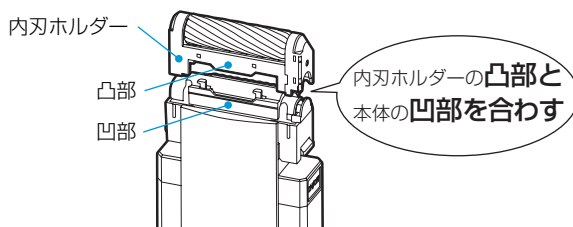

## 注意

内刃は前後が逆になると取り付けられません。

# 海外使用のてびき

## 海外でのご使用について

- ・この商品は交流100-240V電源で使用できます。
- ・同一国内でも地域により電圧およびプラグ形状が異なる場合がありますので、現地で十分お確かめください。

 <b>注意</b>	ご使用前に必ずコンセントの電圧をお確かめください。
	この商品は必ず交流100-240V電源でご使用ください。交流240Vを超える電源でご使用になりますと、故障の原因になります。
	国によっては同一国内でも地域により工業用電源(380Vなどの高電圧電源)が家庭やホテル内に引き込まれている場合がありますので、現地で十分お確かめのうえご使用ください。

- ・本書に記載していない国は、現地のホテルや旅行社などにご相談ください。

## プラグアダプターの種類

- ・おもな種類

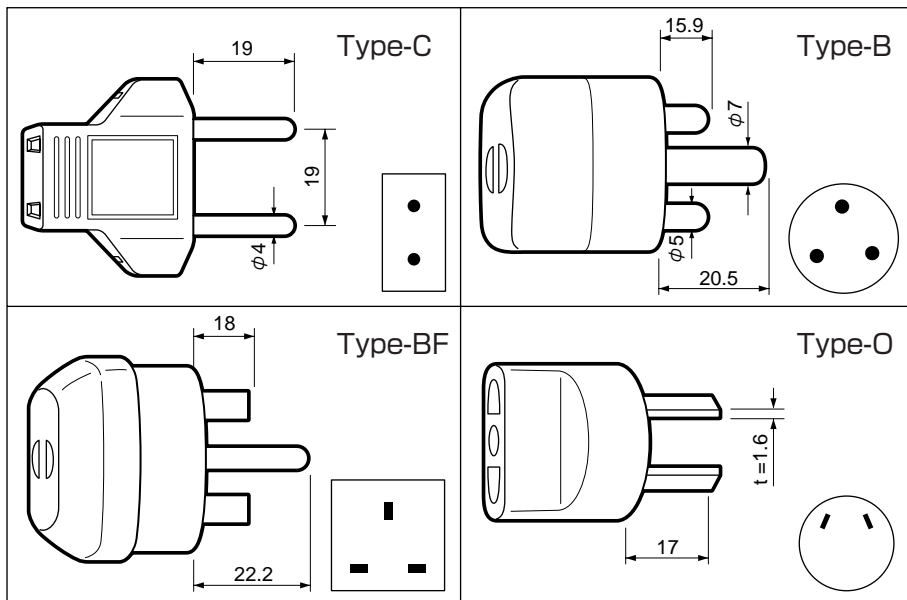

- ・プラグアダプターは、使用される商品の消費電力に見合う容量のものを  
ご使用ください。
- ・購入される場合は、空港などの免税店や現地のホテル・旅行社などにご相談  
ください。
- ・Aプラグ地域では、プラグアダプターなしで  
使用できます。

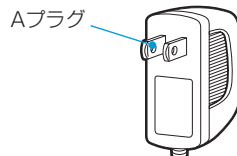

## 各国の電圧とプラグ

### 注意

- ・電圧は、家庭用公称電圧を表示しています。
- ・実際の電圧は、公称電圧と異なる場合があります。

地域・国名 Area・Countries		電圧 Voltage	プラグ Plug	地域・国名 Area・Countries		電圧 Voltage	プラグ Plug			
アジア州 (中近東)	アフガニスタン	Afghanistan	220	C,B	アジア州 (中近東)	オマーン	Oman	230	B,BF	
	インド	India	230/240	C,B		カタール	Qatar	240	BF	
	インドネシア	Indonesia	220	C,B		キプロス	Cyprus	240	BF	
	カンボジア	Cambodia	120/220	C		クウェート	Kuwait	240	C,B	
	シンガポール	Singapore	230	B,BF		サウジアラビア	Saudi Arabia	127/220	A,C,B,BF	
	スリランカ	Sri Lanka	230	B		トルコ	Turkey	220	C,B	
	タイ	Thailand	220	A,C,BF		バーレーン	Bahrain	110/220/230	A,BF	
	台湾	Taiwan	110/220	A,C		ヨルダン	Jordan	220	B	
	大韓民国	Korea	110/220	A,C		大洋州	オーストラリア	Australia	240	O
	中華人民共和国	China	220	A,C,B,BF,O			グアム	Guam	120	A
	日本	Japan	100	A	サイパン島		Saipan.Is	110	A	
	ネパール	Nepal	220	C	タヒチ		Tahiti	110/220	A,C	
	バングラデシュ	Bangladesh	230	C,B	トンガ		Tonga	240	O	
	パキスタン	Pakistan	230	C,B	西サモア		Western Samoa	230	O	
	フィリピン	Philippines	220/230/240	A,O	ニューカレドニア		New Caledonia	220	C,B	
	ベトナム	Viet Nam	220	A,C	ニュージーランド		New Zealand	230/240	O	
	ホンコン	Hong kong	200/220	B	パプアニューギニア		Papua New Guinea	240	O	
	マカオ	Macau	220	C,B	フィジー		Fiji	240	O	
	マレーシア	Malaysia	240	A,C,BF	マーシャル諸島	Marshall Is.	110	A		
	ミャンマー連邦	Myanmar	230	C	ミクロネシア連邦	Micronesia	110	A		
モンゴル	Mongolia	220	C	ヨーロッパ州	アイスランド	Iceland	230	C		
ラオス	Laos	220	C		アイルランド	Ireland	230	C		
アラブ首長国連邦	United Arab Emirates	220/240	B,BF		英国	United Kingdom	240	B,BF		
イスラエル	Israel	230	C		イタリア	Italy	220	C		
イラク	Iraq	220	C,B,BF		オーストリア	Austria	230	C,B		
イラン	Iran	230	C	オランダ	Netherlands	230	C			

# 海外使用のてびき

地域・国名 Area・Countries		電圧 Voltage	プラグ Plug	地域・国名 Area・Countries		電圧 Voltage	プラグ Plug		
ヨーロッパ州	ギリシャ	Hellenic	230	C	アフリカ州	スーダン	Sudan	240	C,B
	ジブラルタル	Gibraltar	230	BF		チュニジア	Tunisia	127/220	C,B,BF,O
	スイス連邦	Swiss	230	C		マデイラ諸島	Madeira	220	C,B
	スウェーデン	Sweden	230	C		南アフリカ共和国	South Africa	220/230/ 240/250	C,B,BF
	スペイン	Spain	127/220	A,C		モーリシャス	Mauritius	230	C,BF
	ロシア連邦	Rossiya	127/220	A,C,B		モロッコ	Morocco	115/220	C
	チェコ	Czech	220	C	北アメリカ州	アメリカ合衆国	U.S.A	120/265/277	A
	デンマーク	Denmark	230	C		カナダ	Canada	120/240	A
	ドイツ連邦	Germany	230	C		キューバ	Cuba	110/220	A
	ノルウェー	Norway	230	C		コスタリカ	Costa Rica	120	A,C
	ハンガリー	Hungary	220	C		ジャマイカ	Jamaica	110	A
	フィンランド	Finland	230	C		ドミニカ共和国	Dominican,Rep	110	A
	フランス	France	230	C		ニカラグア	Nicaragua	120/240	A
	ブルガリア	Bulgaria	220	C		ハイチ	Haiti	110/220	A
	ベルギー	Belgium	230	C,B		バージン諸島	Virgin Is.	120	A
	ポーランド	Poland	220	C,B		バハマ	Bahamas	120	A
	ポルトガル	Portuguese	230	C,B		パナマ	Panama	120/277	A,BF
	マルタ	Malta	240	B,BF		プエルトリコ	Puerto Rico	120	A
	マジョルカ島	Majorca Is.	127/220	C		メキシコ合衆国	U.Mexican S.	120/127/ 220/230/277	A,BF
	モナコ	Monaco	127/220	C		南アメリカ州	アルゼンチン	Argentina	220
ユーゴスラビア地域	Yugoslavia area	220	C	ウルグアイ	Uruguay		220	C,B	
ルーマニア	Romania	220	C	エクアドル	Ecuador		115/120	A,B	
アゾレス諸島	Azores	110/120/220	C	コロンビア	Colombia		150	A	
アルジェリア	Algeria	127/220	A,C,BF	チリ	Chile		220	C,B	
エジプト	Arab,Rep.of Egypt	220	B,BF	ブラジル連邦	Brazil		127	A,C	
カナリア諸島	Canary Is.	127/220	C	ベネズエラ	Venezuela		120	A	
ケニア	Kenya	240	C,B	ペルー	Peru		220	A,C	

(2005年版 調査資料による)



## 警告

製品を廃棄するとき以外は分解しない。

- この製品には、リチウムイオン電池を使用しております。  
リチウムイオン電池はリサイクル可能な貴重な資源です。ご使用済み製品の廃棄に際しては、リチウムイオン電池を取りはずしていただき、製品のお買い求めのお店、または、リチウムイオン電池のリサイクル協力店へお持ちいただき、リサイクルへご協力をお願いいたします。



**Li-ion00**

リチウムイオン電池  
はリサイクルへ

リサイクル協力店の詳細は、一般社団法人  
JBRCのホームページをご参照ください。  
<http://www.jbrc.com>

- リチウムイオン電池以外にも、リサイクル可能な部品が含まれています。海外使用のてびき・製品を廃棄するときのお願い  
リチウムイオン電池以外の部品の廃棄に際しましては、お住いの地域の条例などに従って処理してください。

## リチウムイオン電池の取りはずしかた

- 1 シェーバーが完全に動かなくなるまで、スイッチを「ON」にしてリチウムイオン電池を放電させる。
- 2 キャップ、外刃、内刃をはずす。
- 3 サイドピースの⊕ネジをドライバー  
ではずし、サイドピース、スイッチ  
ボタン、バネをはずす。(両側)

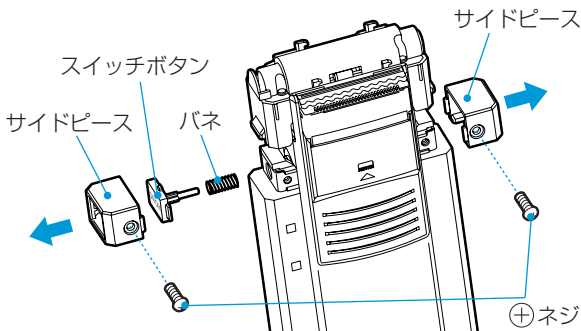

# 製品を廃棄するときのお願い

- 4 ⊕ドライバーでリアパネルのネジ2本をはずす。

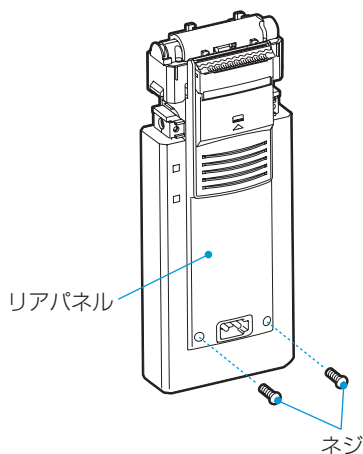

- 5 リアパネル、フロントパネルを取りはずし、アウターフレームをはずす。

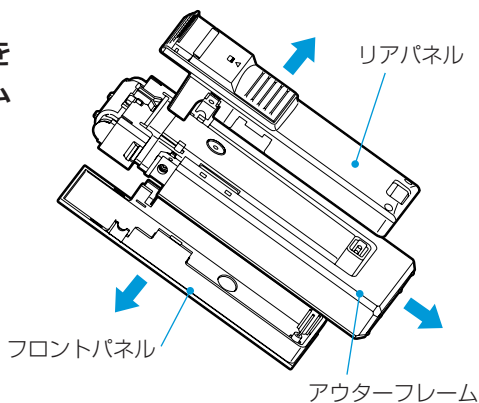

- 6 プラグケースの ⊕ネジ2本をはずし、プラグケースをはずす。

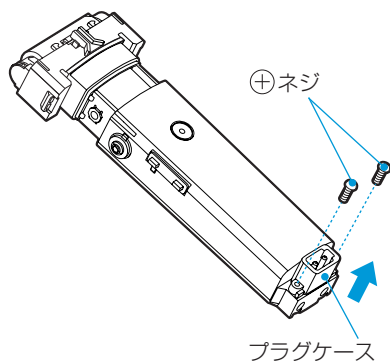



7 インナーケースの⊕ネジ2本をはずし、プラグリード線を切断してインナーケースを引き抜く。

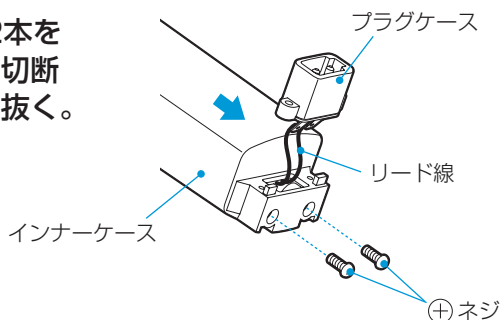

8 基板を取りはずしリチウムイオン電池とのリード線（赤と黒）2本を切断すると、バッテリーホルダーからリチウムイオン電池が取り出せます。

- 2本のリード線はショート防止のため、必ず1本ずつ切断してください。
- 切断した2本のリード線をショートさせないよう、先端にテープを巻いてください。

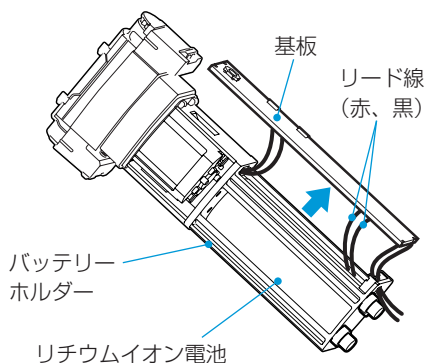

製品を廃棄するときのお願い

# 「故障かな」と思ったときは

修理を依頼する前に、次の点検をしてください。

症状	点検するところ	直す方法
● 切れ味が悪い。 ● 回転が弱い。 ● 使用回数が少ない。	外刃の取り付けは確実ですか。 (浮いていませんか)	本体とのすき間がないように外刃を「カチッ」と音がするまで押し込んでください。
	刃の内側に毛くずが多量にたまっていませんか。 刃面が油切れしていませんか。	掃除とシェーバーオイルの注油を定期的に行ってください。
● 使用中、急に停止する。	20分以上連続使用していませんか。	回路保護のため約20分で自動停止します。もう一度「ON」にしてください。
● 本体のスイッチを「ON」にしたとき、毛くずが飛び散る。 ● 臭いが強くなった。	毛くずがたまっていませんか。	掃除してください。
	水洗い後の乾燥が不十分ではないですか。	16ページのアドバイスに従ってハンドソープで汚れを落とし、水洗い後は、十分に乾燥させて、シェーバーオイルを注油してください。
● 電源アダプターを本体に接続しても充電完了ランプが点灯しない。	蓄電池が完全放電している可能性があります。	そのまま充電を続けてください。しばらくすると充電完了ランプが点灯して充電を開始します。それでも点灯しない場合は、電池の故障または電源アダプターなどの故障です。
● 充電完了ランプが早く消灯する。	満充電になっていませんか。	異常ありません。そのままご使用ください。
● 充電催促ランプが点滅へ変わるのが早い。	未使用期間が3か月以上ありませんでしたか。	充電催促ランプが点滅すると充電催促の表示です。充電してください。
● 電源アダプターを接続しても動かない。	充電切れになっていませんか。	スイッチを「OFF」にして5分以上充電してからご使用ください。

以上のことをお調べになり、それでも具合の悪いときは、ご自分で修理なさらなくて、お買い上げの販売店にご相談ください。

# 保証とアフターサービス (必ずお読みください。)

この商品の保証とアフターサービスについては、日本国内においてのみ適用します。

## 保証書 (一体)

### ●この商品は保証書つきです。

保証書は、必ず「お買い上げ日」・「販売店名」などの記入をお確かめのうえ、販売店から受け取っていただき、内容をよくお読みの後、大切に保存してください。

保証期間	お買い上げの日から1年間
------	--------------

## 修理を依頼されるときは

## 持込修理

26ページの「故障かなと思ったときは」を調べていただき、なお異常のあるときは、使用を中止し、必ず電源プラグを抜いてから、お買い上げの販売店にご相談ください。

### ■ 保証期間中は

修理に際しましては、保証書をご提示ください。  
保証書の記載内容に基づいて修理させていただきます。

### ■ 保証期間が過ぎているときは

修理によって機能が維持できる場合は、ご希望により有料で修理させていただきます。

## 補修用性能部品の保有期間

- 当社は、このシェーバーの補修用性能部品を製造打ち切り後6年間保有しています。
- 補修用性能部品とは、その商品の機能を維持するために必要な部品です。

## ご不明な点や修理に関するご相談は

- 修理に関するご相談並びにご不明な点は、お買い上げの販売店または28ページのご相談窓口にお問い合わせください。

# 仕様

電源	電源アダプター (KH-81)	AC100-240V 50-60Hz 共用		
	本 体	蓄電池(リチウムイオン電池DC3.6V、1300mAh)1個		
充電時間	標準1.5時間	定格時間	5分	
質 量	本体：約200g	電源アダプター：約95g		
付 属 品	ソフトケース、シェーバーオイル、掃除用ブラシ ロータリーウォッシャー			

## お客様ご相談窓口

### 日立家電品についてのご相談や修理はお買い上げの販売店へ

なお、転居されたり、贈り物でいただいたものの修理などで、ご不明な点は下記窓口にご相談ください。

ホームページに「よくあるご質問」について掲載しておりますので、ご活用ください。

[http://kadenfan.hitachi.co.jp/q\\_a/index.html](http://kadenfan.hitachi.co.jp/q_a/index.html)

#### 修理などアフターサービスに関する ご相談はエコーセンターへ

TEL 0120-3121-68

FAX 0120-3121-87

(受付時間)

9:00~19:00(365日)

携帯電話、PHSからご利用できます。

#### 商品情報やお取り扱いについて のご相談はお客様相談センターへ

TEL 0120-3121-11

FAX 0120-3121-34

(受付時間) 9:00~17:30(月~土)

9:00~17:00(日・祝日)

年末年始は休ませていただきます。  
携帯電話、PHSからもご利用できます。

- 「持込修理」および「部品購入」については、上記サービス窓口にて各地区のサービスセンターをご紹介します。
- お客様が弊社にお電話でご連絡いただいた場合には、正確にご回答するために、通話内容を記録(録音など)させていただくことがあります。
- ご相談、ご依頼いただいた内容によっては弊社のグループ会社に個人情報を提供し対応させていただくことがあります。
- 修理のご依頼をいただいたお客様へ、アフターサービスに関するアンケートハガキを送付させていただくことがあります。

## 替刃・シェーバークリーナーを用意しています

### ■刃は消耗品です。

早めに別売の替刃と交換してください。交換の目安は、1日1回3分間使用して、正しい使い方(9~12ページ参照)、お手入れ(13~17ページ参照)をしていただいた場合。

- 外刃……約1年
- 内刃……約3年

### ■日立の家電品取扱店でお買い求めください。

- 替刃（外刃） K-X25S
- 替刃（内刃） K-X11U
- シェーバークリーナー SC-51H
- シェーバーオイル（部品番号CL-324 008）

## 長年ご使用のシェーバーの点検を！

### 愛情点検



### こんな症状はありませんか

- 電源アダプターが異常に熱くなる。
- 本体が変形していたり、こげくさい臭いがする。
- その他の異常・故障がある。

### お願い

故障や事故防止のため、スイッチを「OFF」にし、電源プラグをコンセントから抜いて、必ず販売店にご相談ください。

販売元：株式会社 日立リビングサプライ

〒162-0814 東京都新宿区新小川町6-29 アクロポリス東京



製造元：日立マクセル株式会社

〒822-1296 福岡県田川郡福智町伊方4680





Product warranty and after-sales service are only valid in Japan.

### Safety precautions (P.2~3)

- Items described here are for using the product safely and properly, and to prevent hazards and injury to the user and other persons before they occur.
- Items are classified as follows.  
All items are important descriptions related to safety, therefore make sure to observe them.

 <b>WARNING</b>	Extent of hazard which has the potential to cause death or serious injury to the user in the case of improper handling.
 <b>CAUTION</b>	Extent of hazard or damage which has the potential to cause injury to the user or damage to physical property in the case of improper handling.





### <Example of graphic illustration>

-  This symbol means "prohibited" (never do this).  
  -  "Disassembly prohibited"
  -  "Prohibited use in wet location"
  -  "Prohibited to wet"

-  This symbol means "compulsory" (be sure to do).  
  -  "General activities"
  -  "Pull out the power cord from outlet"

- After reading this manual, the user should preserve it in a place where it can be referred to at any time.

### WARNING

-  Use only 100V - 240V AC for power supply. (Cause of fires and electric shocks)  
 Never place the shaver within reach of children. (Cause of injury)  
 Never use a power cord or power plug if they are damaged or insertion to the outlet is loosened. (Cause of electric shocks, short circuits and ignition)  
 Never damage the power cord, unnecessarily bend, pull, twist, bind, place a heavy object on it, pinch or process. (If the power cord breaks, fires or electric shocks may occur.)
-  Absolutely never clean the power adaptor with water. And, never soak it in water or splash water on it. (Cause of electric shocks and short circuits)  
 Never foam-shave or clean with water while using the A/C. (Cause of electric shocks and short circuits)
-  Never use the power adapter in a place where water is splashed such as a bathroom or in a place with high humidity. (Cause of electric shocks and short circuits)
-  Be sure to disconnect the power cord from the outlet for maintenance. Never connect or disconnect the power plug to/from the outlet with wet hands. (Cause of electric shocks or injury)
-  Never modify the shaver. Only a qualified technician may make repairs. (Cause of fires, electric shocks or injury) - Consult your distributor for repair.

### CAUTION

-  Check for any breakage or deformation of blades before use. (Cause of damage to skin)

The outer blade wears each time it is used. When wear proceeds, breakage of blades may occur during use and cause damage to skin.  
 Replace it with a separately sold replacement blade as soon as possible.

When disconnecting a power plug or plug for equipment, do not pull the cord, but be sure to pull the plug to disconnect. (Cause of electric shocks, short circuits or ignition)  
 Regularly clean the power plug and plug for equipment so that dust does not form on them. (Cause of electric shocks, short circuits or ignition)  
 Wipe away water drops on the main body sufficiently, and charge in dry state. (Cause of short circuits, burns due to heating)  
 Use carefully if you have acne or abrasions on skin. (Breakage causes damage to skin)  
 After operation, keep it in a place free from moisture.  
 (Leaving it in the bathroom may result in damage since dew condensation and rust generate inside the main body.)

-  This is used for shaving only. Never use it for other (for hair, etc.,) than shaving. (Causes of damage to skin and shortening the life of the outer blade.)  
 Never push the blades strongly. (Breakage causes damage to fingers.)  
 Never touch the inner blade with bare hands. (Cause of damage to fingers)  
 Never use another power adaptor than the attached power adaptor. Never charge another products with the attached power adaptor. (Cause of short circuits or ignition due to abnormal heating)



Disconnect the power plug from the outlet when it is not used.  
(Cause of injury, burns, or electric shocks and fires from electric leakage due to insulation degradation)

## Name and function of each portion (P.4~5)

- |   |  |
|---|--|
| <p>① Cap : Protects the blade.</p> <p>② Outer blade</p> <p>③ Inner blade      ④ Inner blade holder</p> <p>⑤ Battery (built-in)<br/>Lithium-ion battery one</p> <p>⑥ Curly beard comb<br/>The comb guides long beards and curly beards into the outer blade.</p> <p>⑦ Outer blade removal button<br/>Never press this button during operation.</p> <p>⑧ Switch<br/>If this switch is pressed, the shaver is turned "ON" and if this is pressed again, the shaver is turned "OFF".</p> <p>⑨ Charge requesting POWER lamp (Blue)<br/>Lights during use.<br/>The lamp flashes to indicate that a charge is required.<br/>Does not light during charging.</p> <p>⑩ Charging completion lamp<br/>During charge: The lamp turns on. (Red)<br/>After charging is completed: The lamp turns off.</p> <p>⑪ Inner blade detaching knob</p> | <p>⑫ Trimming blade<br/>Used when a difficult to shave long beard is shaved with the outer blade, or when sideburns are closely trimmed.<br/>Beards are caught more smoothly as the edge of the trimming blade swings during combination shaving</p> <p>⑬ Trimming knob : Slide this upward.</p> <p>⑭ Main body socket</p> <p>⑮ Power plug : Insert this into the outlet to its base.</p> <p>⑯ Plug for equipment</p> <p>⑰ Cord</p> <p>⑱ Cleaning brush</p> <p>⑲ Shaver oil</p> <p>⑳ Rotary washer (for cleaning the inner blade)</p> <p>㉑ Pouch</p> |
|---|--|

## How to use (P.6~11)

### How to charge (P.6)

- Charge before first use.
- Be sure to use only 100-240V AC and use the attached power adaptor.
- When traveling abroad, check plug use in "Guidelines for use overseas" on page 20-22.

### WARNING

Never connect or disconnect to/from the outlet with wet hands. (Cause of electric shocks or injury)  
Avoid using in a place where water is splashed such as a bathroom or in a place with high moisture.  
(Cause of electric shocks or short circuits)

### CAUTION

Wipe away water drops on the main body sufficiently to dry it before charging.  
(Cause of burns due to short circuits and heat generation)

1. Turn "OFF" the switch and connect the power adaptor to the main body and outlet.

Caution

- When the switch is turned "ON," this cannot be charged.
- When the capacity of the battery is sufficient, the charging completion lamp may be turned off early.

When the battery is completely discharged, the charging completion lamp may not light. If charging is continued as it is, the battery will start to be charged after the charging completion lamp has lit.

2. After completion of charging, disconnect the power adaptor.

- During charging, the power adaptor and the main body may slightly heat up, this is not abnormal.

- The standard charging time is 1.5 hours.
- With one charge, it can be used for about 21 days. (For use at three minutes per day.)  
(Depending on the operating conditions such as beard thickness, pressing force to skin, method of carrying out maintenance, and low ambient temperature, the operating times may be reduced.)

### Time to charge (P.7)

While the switch is ON, the charge requesting POWER lamp flashes to indicate that a charge is required. Charge in good time.

- After flashing has started, the shaver can be used approximately one or two times.

Warning

When the battery level has dropped, the motor stops automatically to prevent excessive discharge.

Charge requesting POWER lamp  
(Does not light during charging.)

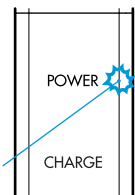

## How to use with AC (P.8)

### ⚠ WARNING

Avoid using in a place where water is splashed such as a bathroom or in a place with high moisture.

(Cause of electric shocks and short circuits)

Never foam-shave or clean with water. (Cause of electric shocks and short circuits)

1. Connect the power adaptor to the main body and outlet and turn "ON" the switch.
  - If the battery is completely discharged, the shaver will sometimes be difficult to start. In this case, if the switch is turned "OFF," the battery is placed into a charging status.  
Operate after charging the battery for about one minute.  
If the battery is completely discharged, it may take 5 minutes or more to charge it.
2. After use, turn "OFF" the switch and disconnect the power adaptor from the outlet and main body.  
Warning  
The battery is also consumed when the shaver is used with A/C. Charge it once a month.

## How to shave with the outer blade (P.9)

### ⚠ CAUTION

Check that there is no breakage and deformation of the blade before use. (Cause of damage to skin)

Do not shave with the trimming blade down. (Cause of damage to skin)

Never press it strongly to the skin. (Causes of damage to the skin and breakage of the outer blade)

Use carefully if you have acne or abrasions on skin. (Breakage causes damage to skin)

1. Remove the cap and turn "ON" the switch.
  - Remaining battery level indicator lamp lights.  
If the remaining battery level indicator lamp changes to flashing, a charge is required.  
Charge by connecting a power adaptor or use as it is with alternating current.
  - Never touch the switch during operation.
2. Shave with the trimming blade up so as to lightly glide the shaver against the flow of beard in the arrow direction.  
How to shave delicately
  - (1) Stretch the skin by hand, and raise beard.
  - (2) Press the blade surface perpendicular to skin.
  - (3) Lightly press the shaver and slowly shave upward.
  - When shaving a long grown beard which is difficult to shave by the outer blade  
Finish following "How to shave in combination" on page 11.

### CAUTION

Do not use the shaver continuously for 20 minutes or longer.

It will automatically stop in approximately 20 minutes due to circuit protection.

It can be used when the switch is turned OFF and turned ON again.

3. After use, turn "OFF" the switch and put on the cap.

## Foam-shaving is possible. (P.10)

### ⚠ CAUTION

Foam-shaving is not allowed with A/C. (Cause of short circuits)

Never press it strongly to the skin. (Causes of damage to the skin and breakage of the outer blade)

- Commercially available shaving foam enables to smooth the skin and shave deeper.

### Caution

Never use cream and gel shaving agents. (Cause of clogging or damage of the blade)

1. Foam well and apply to the face.
2. Further lightly press it to the skin to shave upward than when shaving dry (without shaving foam).
3. Be sure to clean with water after foam-shaving with soap.  
For how to clean with water, refer to "Maintenance" on page 14-16.

If soap remains, it will harden and damage the shaver including impairing the rotation of the inner blade, resulting in deterioration in sharpness and a reduction in operating times.

4. Apply lubricant and store it in a place free from moisture after shaving.

Leaving it in the bathroom may result in damage since dew condensation and rust generate inside the main body.

## How to shave in combination (outer blade + trimming blade)(P.11)

### ⚠ CAUTION

Check for any breakage or deformation of blades before use.(Cause of damage to skin)

- For long beards with 2 to 3 days of growth and curly beards, combination shaving with the outer blade and trimming blade is recommended.

1. Slide the trimming knob upward to "■■■■■1."



- Turn "ON" the switch, lightly press the outer blade and trimming blade on the skin, and shave while lightly gliding the shaver against the flow of the beard in the arrow direction from the trimming blade side.
  - Long beards and curly beards are quickly shortened by the swinging edge of the trimming blade, and finished by the outer blade.
  - For narrow places, such as under your nose, shave with the outer blade alone (with the trimming blade down).

### How to shave with trimming blade (P.12)

- Turn "ON" the switch and slide the trimming knob upward to "IIIIII 2."
  - Use it with the cap. (Otherwise, hair may enter the blade.)
- Lightly press the trimming blade perpendicular to skin and slowly shave in the arrow direction.

### ⚠ CAUTION

Do not press the blade edge strongly on the skin. (Cause of damage to skin)

If hair has intruded the blade edge at one time, hair is pulled and entanglement is caused, and it may result in deterioration in sharpness.

- Turn "OFF" the switch and store the trimming blade after operation.

## Maintenance (P.13~17)

### Cleaning with water (P.14~16)

- The outer and inner blades and the main body can be cleaned with water.

Attached hair may not be removed only by cleaning with water, remove it by a cleaning brush.

- Turn "OFF" the switch and remove the outer blade. Securely push the outer blade removal buttons (1) and remove the outer blade in the arrow direction (2).

Caution

Be sure to turn OFF because turning "ON" the switch rotates the inner blade.

- Attach the rotary washer and Turn "ON" the switch to clean the inner blade.

- Pour water or lukewarm water into the filling port for approximately 10 sec.

CAUTION

- Never clean it without pouring water. (Cause of scattering of hair)
- Never use boiled water. (Cause of deformation and damage)

- Turn "OFF" the switch to disconnect the rotary washer and clean the periphery of the inner and outer blades.

Rinse off foam well especially after foam-shaving operation.

Sufficiently rinse both ends of the outer blade inner side where beard clippings easily accumulate.  
Sufficiently rinse both ends of the outer blade inner side where beard clippings easily accumulate.

- Remove the rotary washer by pulling it upward.

Recommended

Do not remove the inner blade.

Advice

Use of shower for cleaning facilitates removal of dirt.

- Wipe water drops off from the main body and dry it. The main body may be dried quickly after disconnecting the outer blade.

CAUTION

- Never dry it in a place exposed to direct sunlight and high temperatures. (Cause of damage due to deformation and deterioration in waterproofing rubber.)
- Never place the shaver within reach of children.

- Connect the outer blade holder.

- Direct the curly beard comb side to the trimming blade side.

CAUTION

The outer blade holder cannot be connected in a state where it is faced on back to front.

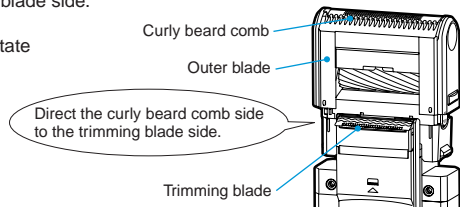
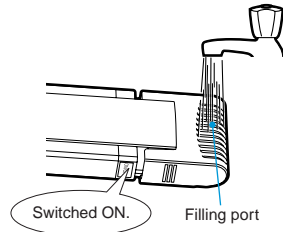
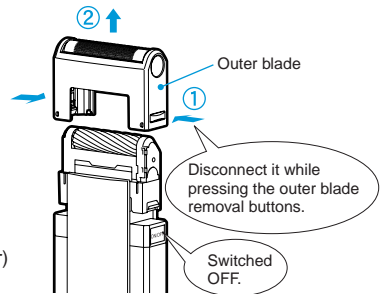

- After drying, apply the attached shaver oil to the outer blade (three places) and trimming blade (two places) as shown in the illustration on the right-hand side, idle the shaver for approximately 10 seconds, wipe the surfaces of the outer blade and trimming blade with tissue, etc., and put on the cap.

Recommended

After drying, be sure to apply the shaver oil to the outer blade and trimming blade.

(This will prevent deterioration in sharpness, reduction in rotational rate of the motor, reduction in operating times, premature damage due to wear of the outer blade, and heat generation of the blade.)

- After maintenance, keep it in a place free from moisture.
  - Leaving it in the bathroom may result in damage since dew condensation and rust generate inside the main body.

<Recommended>

■ **Using commercially available hand soap (liquid) enables further ability to remove contamination.**

CAUTION

Never use other than hand soap (liquid). (Cause of damage)

- Apply hand soap (liquid) on the entire surface of the outer blade.
- Turn "ON" the switch and slightly pour water on foam for approximately 20 sec.
- Remove the outer blade, and wash away any remaining soap with water.
- Wipe away any water drops on the body and dry.
- Be sure to perform lubrication according to "Maintenance".
  - Once a week, by rinsing the outer blade with water after leaving it in water or lukewarm water with a small quantity of kitchen detergent for about 8 hours enables to cleanly remove contamination.

### Brush cleaning (P.17)

- Disconnect the outer blade holder after turning the switch OFF.
- Clean the outer blade, inner blade, trimming blade, and main body.  
Sufficiently clean both ends of the outer blade inner side where beard clippings easily accumulate.

CAUTION

- Be sure to Turn "OFF" the switch, because tuning the switch ON rotates the inner blade.
- When cleaning the outer blade, lightly apply the brush so as to prevent the brush tip from getting caught in the outer blade.

- Clean the beard clippings stuck to the blade edge by removing the inner blade.  
Detach and attach the inner blade according to "How to replace the inner blade" on page 19.

CAUTION

- Fingers may be injured if they come in contact with the blade edge.

- After cleaning, install the inner blade and outer blade.

Recommended

At least once a week, apply the attached shaver oil to the outer blade (three places) and trimming blade (two places), idle the shaver for approximately 10 seconds, and wipe the surfaces of the outer blade and trimming blade with tissue, etc.

- Remove contamination on the main body with a cloth which contains water or diluted kitchen detergent (neutral) and firmly wrung.

CAUTION

Never use alcohol, benzene, and thinner, etc. (Causes of deformation and discoloration)

### How to replace outer blade and inner blade (P.18~19)

#### ⚠ CAUTION

When replacing the blade, be sure to disconnect the power plug and turn "OFF" the switch. (Cause of injury)

Never strongly hold the outer blade. (Cause of damage and injury to fingers)

Never touch the inner blade with bare hands. (Cause of injury to fingers)

Recommendation

Be sure to apply the shaver oil after replacement of the blade.

(Causes of non-rotation of the inner blade and reduction in the rotational rate.)

#### How to replace outer blade (P.18)

- Turn "OFF" the switch and remove the outer blade.  
While pushing the outer blade removal buttons ( 1 ), remove the outer blade in the arrow direction ( 2 ).
- Install a new outer blade.

Direct the curly beard comb side to the trimming blade side.

CAUTION

The outer blade cannot be installed if the front and rear are reversely arranged.

## How to replace the inner blade (P.19)

### Recommended

- Never disconnect the inner blade except for replacement.
- Never touch the switch with fingers when replacing the inner blade. (Turns ON the switch, and the inner blade is rotated.)

### 1. Disconnect the inner blade.

While pushing the inner blade detaching knob ( 1 ), hold and pull the inner blade holder right above ( 2 ), so that the inner blade is removed.

- Never pull it diagonally, otherwise it may not be removed.

#### CAUTION

Cover the inner blade with tissue, etc., so as not to touch it with bare hands.

(Cause of injury to fingers)

Care should be taken, when turning "ON" the switch rotates the inner blade.

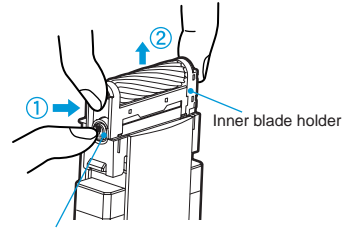

### 2. Install a new blade.

#### CAUTION

The inner blade cannot be installed if the front and rear are reversely arranged.

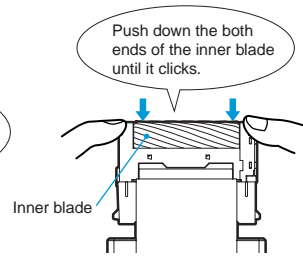
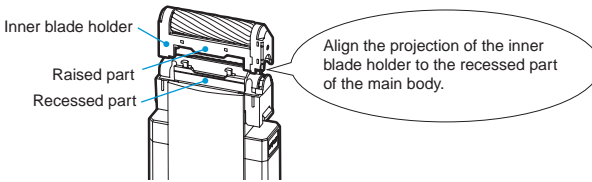

# 日立ロータリーシェーバー保証書

持込修理

保証期間内に取扱説明書などの注意書きにしたがった正常なご使用状態で故障した場合には、本書記載内容にもとづきお買い上げの販売店が無料修理いたします。  
お買い上げの日から下記の期間内に故障した場合には、商品と本書をお持ちいただき、お買い上げの販売店に修理をご依頼ください。

型 式	RM-GX1		
保証期間	本体：1年（外刃・内刃は除きます。）		
※お買い上げ日	平成	年	月 日
※お客様	お名前	様	
	ご住所	〒 電話 ( )	
※販売店	住所名	〒 電話 ( )	

※印欄に記入のない場合は無効となりますから必ずご確認ください。

- 保証期間内でも次のような場合には有料修理となります。
    - (イ) 使用上の誤り、または改造や不当な修理による故障または損傷。
    - (ロ) お買い上げ後の落下、引越し、輸送などによる故障または損傷。
    - (ハ) 火災、地震、水害、落雷、その他の天災地変、公害や異常電圧による故障または損傷。
    - (ニ) 車両、船舶にとう載して使用された場合に生じた故障または損傷。
    - (ホ) 業務用など一般家庭以外で使用されて生じた故障または損傷。
    - (ヘ) 本書のご提示がない場合。
    - (ト) 本書にお買い上げ年月日、お客様名、販売店名の記入のない場合あるいは字句を書き換えられた場合。
  - この商品は持込修理の対象商品です。郵送などで修理依頼された場合の送料などはお客様の負担となります。また、出張修理をご希望の場合には、出張に要する実費を申し受けます。
  - ご転居の場合は事前にお買い上げの販売店にご相談ください。
  - 贈答品などで本書に記入してあるお買い上げの販売店に修理をご依頼になれない場合には、取扱説明書に記載の「お客様ご相談窓口」にご相談ください。
  - 本書は再発行いたしませんので紛失しないよう大切に保存してください。
  - 本書は日本国内においてのみ有効です。Effective only in Japan
- この保証書は本書に明示した期間、条件のもとにおいて無料修理をお約束するものです。したがってこの保証書によって保証書を発行している者(保証責任者)、およびそれ以外の事業者に対するお客様の法律上の権利を制限するものではありませんので、保証期間経過後の修理などについてご不明の場合は、お買い上げの販売店または取扱説明書に記載の「お客様ご相談窓口」にお問い合わせください。
  - お客様にご記入いただいた保証書の写しは、保証期間内のサービス活動およびその後の安全点検活動のために記載内容を利用させて頂く場合がございますので、ご了承ください。
  - 保証期間経過後の修理、補修用性能部品の保有期間について詳しくは、取扱説明書をご覧ください。

修理メモ

◎株式会社 日立リビングサプライ

〒162-0814 東京都新宿区新小川町6-29 アクロポリス東京 電話 お客様相談センター 0120-3121-11