

主要部品

部品名	材質
1 トッププレート	結晶化ガラス (シルバー)
2 ワク	ステンレス
3 排気カバー	ステンレス
4 化粧パネル	ABS (グレー)
5 操作メイト	ポリエステルフィルム
6 グリルガラス	強化ガラス (グレー)
7 グリルハンドル	PBT+PET (ブラック)

システムキッチン加工寸法図

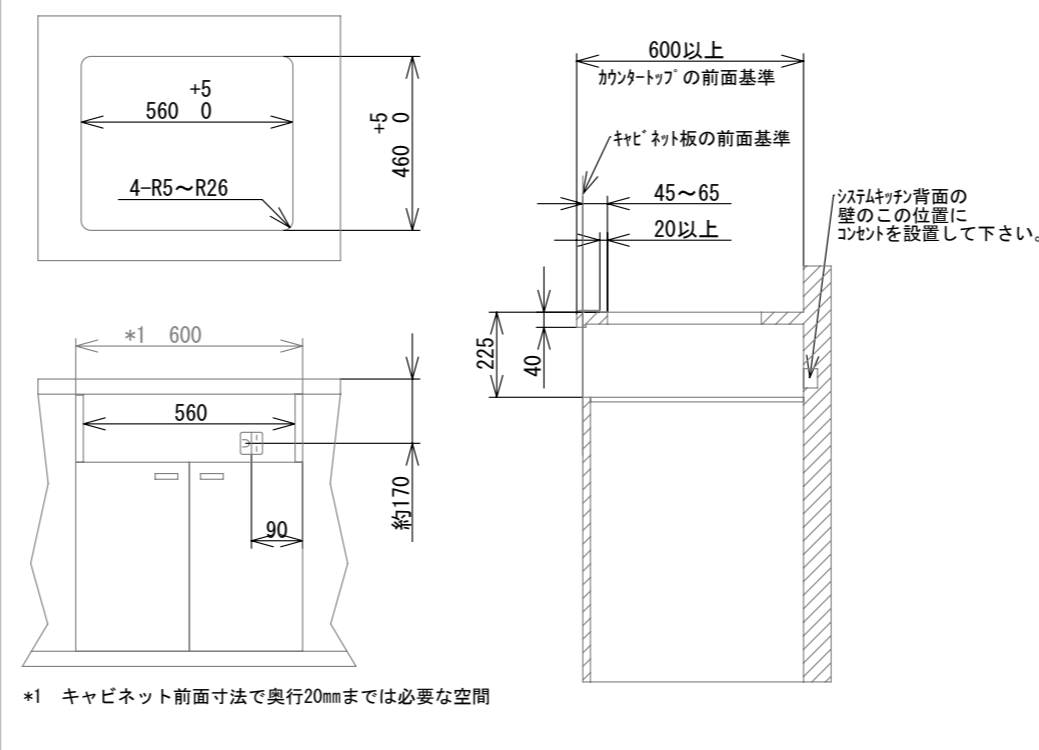

仕様 (電力の数値は定格消費電力を示す)	
型式	HT-M7STF
定格	単相200V-5.8kW ※4.8kWに切替え可能
質量	約 16.0 kg
ヒーター	左ヒーター 鉄・ステンレス鍋 3.0kW IH
	右ヒーター 鉄・ステンレス鍋 3.0kW IH
	中央ヒーター 鉄・ステンレス鍋 1.6kW IH
	グリル シーズヒーター (上) 1.2kW・(下) 1.2kW (中央ヒーターとの同時使用不可)
火力調節	左ヒーター 鉄・ステンレス鍋 100W相当~3.0kW ・グリルを使用した場合 最大火力が1.6kWまで下がり、電力を制限
	右ヒーター 鉄・ステンレス鍋 100W相当~3.0kW
	中央ヒーター 鉄・ステンレス鍋 100W相当~1.6kW
	グリル 1.2kW
グリル寸法	幅272×奥行369×高さ111mm (有効高さ 55mm)
コード	3芯キャブタイヤコード、長さ0.7m
レンジフード連動	有 信号出力仕様: NEC7オマツト 周波数38kHz
プラグ容量	単相200V用 250V-30A (接地極付き)
特定安全IH調理器	適合(JEMA自主基準に適合)

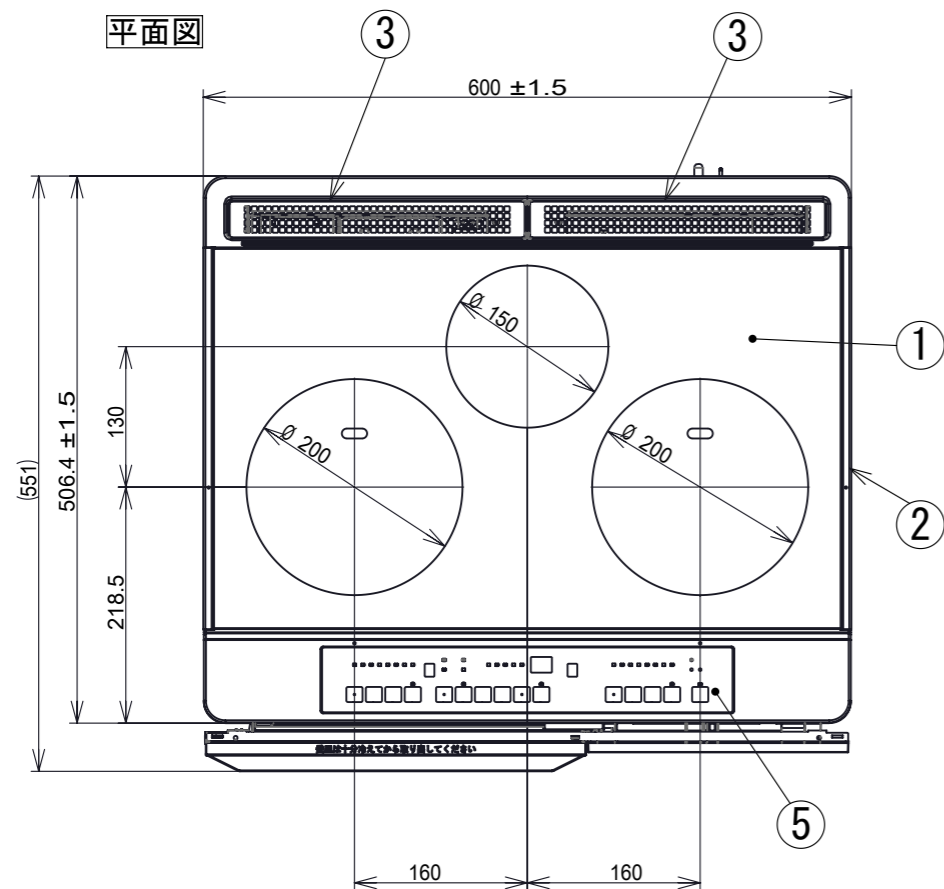

背面図

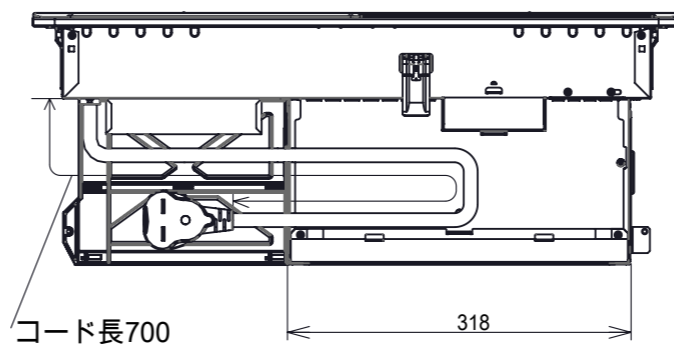

正面図

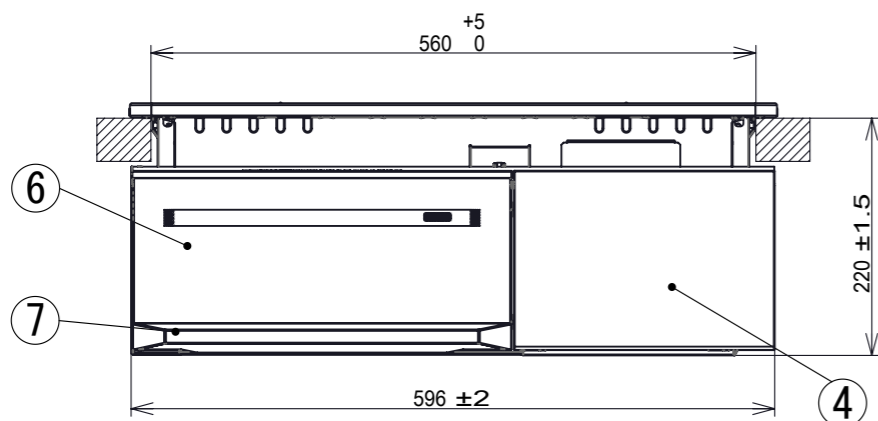

側面図

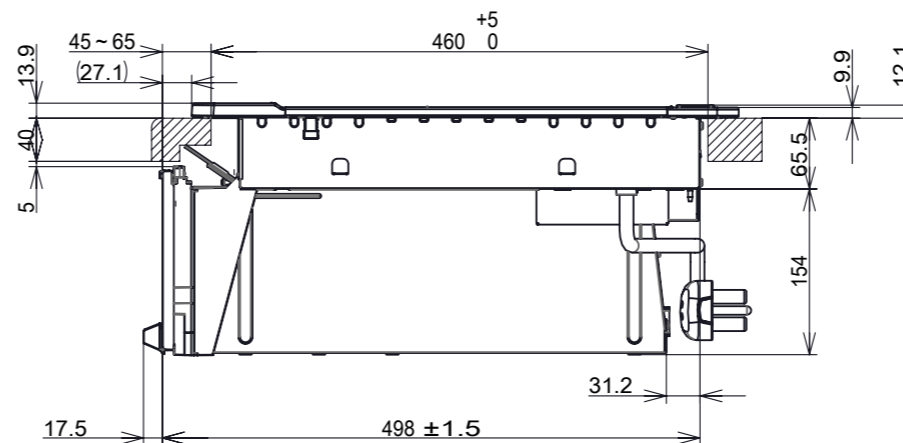

HT-M7STF	クッキングヒーター寸法図	尺度	N.T.S
日立グローバルライフソリューションズ(株)			