

主要部品

部品名	材 質
1 トッププレート	結晶化ガラス
2 ワク	ステンレス
3 排気カバー	ホーロー(グレー)
4 パネルカバー	PC+PET樹脂(シルバー塗装)
5 表示パネル	PET樹脂(ダークグレー)
6 サイドパネル	PET樹脂(シルバー塗装)
7 ルーバー	鋼板焼付塗装(シルバー)
8 ロースターガラス	強化ガラス
9 ロースターハンドル	フェノール樹脂(シルバー塗装)

システムキッチン加工寸法図

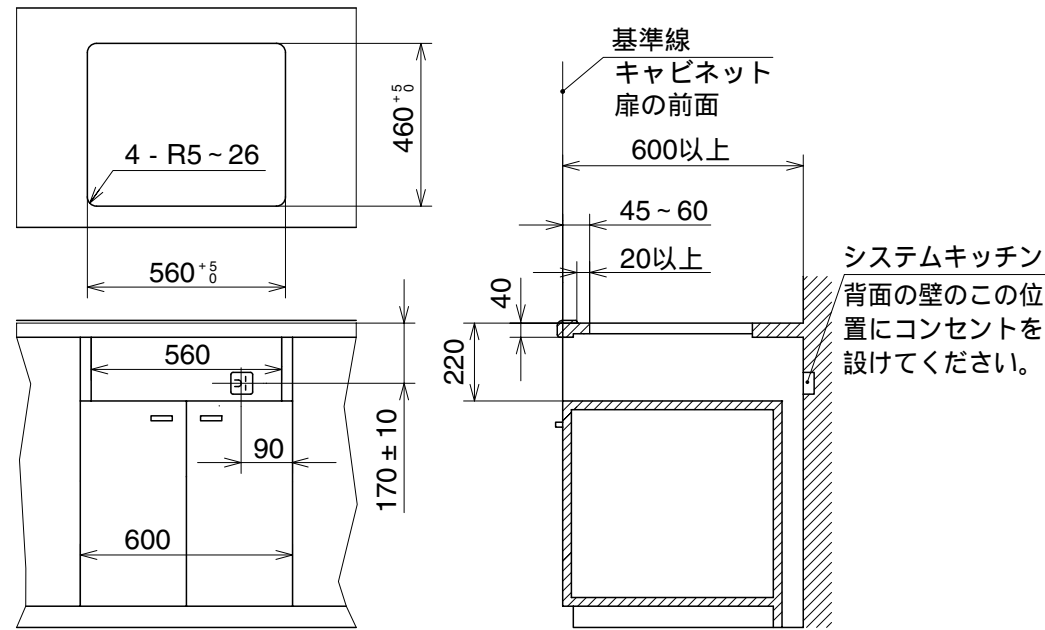

平面図

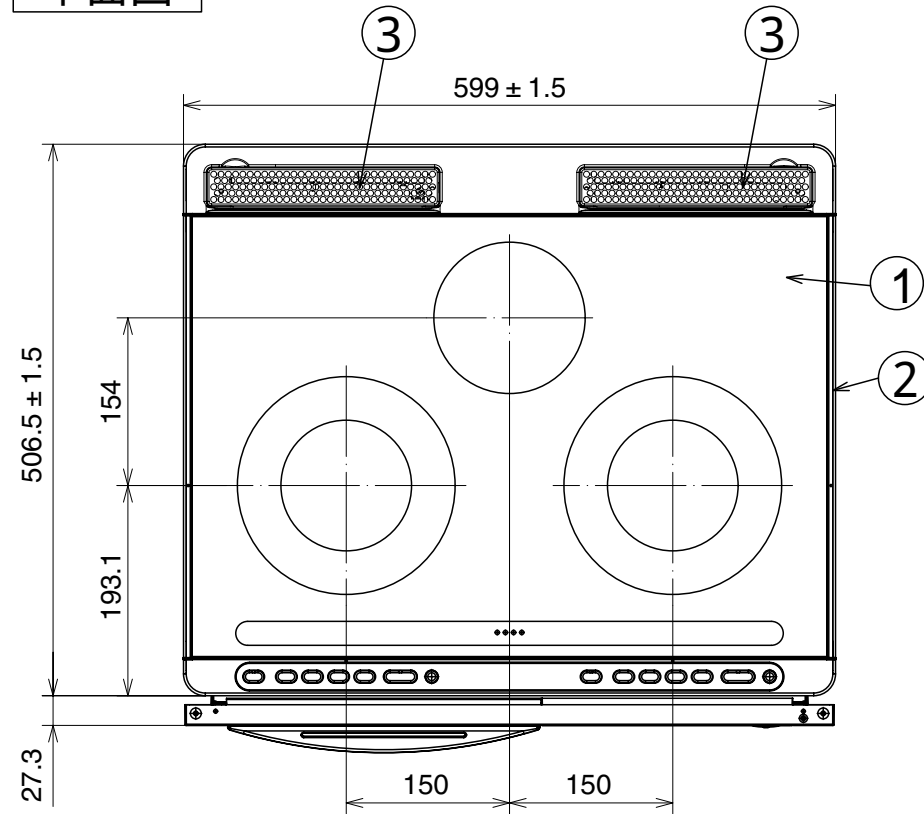

背面図

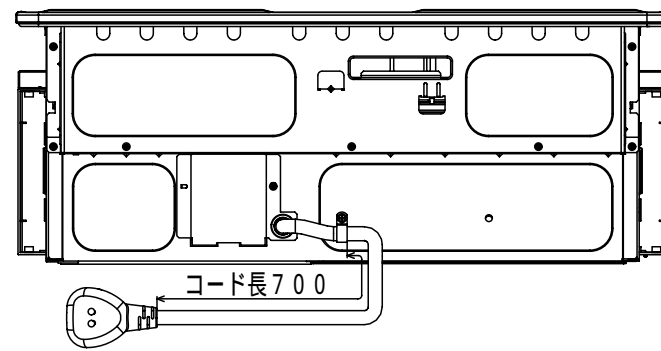

正面図

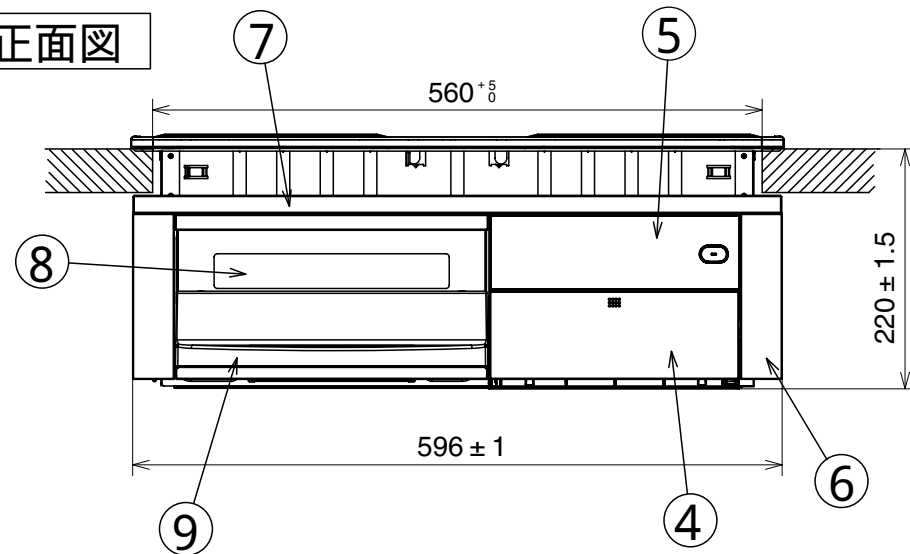

側面図

パネル開閉時

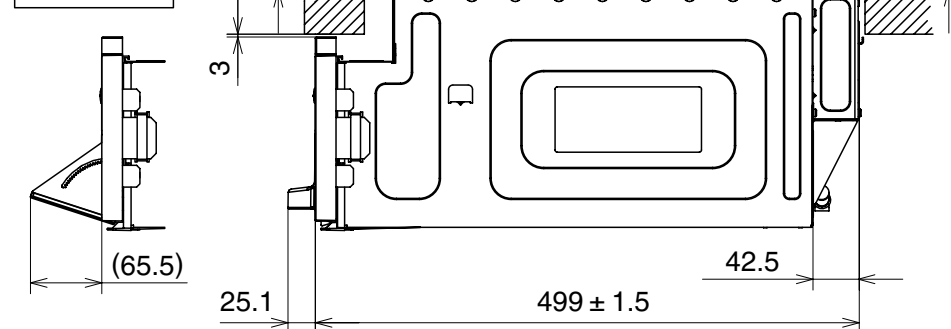

仕 様

型 式	H TW - 4DFS F	
定 格	単相 200V - 4.8kW	
重 量	約 19.5kg	
ヒーター	左 [H] ヒーター	200V - 3.0kW インダクションヒーター
	右 [H] ヒーター	200V - 3.0kW インダクションヒーター
	中央	200V - 1.2kW クイックラジエントヒーター
	ロースター	200V - 1.2kW シーズヒーター(上下共) 200V - 0.3kW 触媒ヒーター (中央ヒーターとの同時使用不可)
火力調節	左	100W相当 ~ 3.0kW 12段階調節 ・上面の3つのヒーターを同時に使用した場合 足格 4.8kW を超えないように左ヒーターの最大電力を制限 例) 右: 12段階(3.0kW)の場合 左: 3段階(0.3kW) ・ロースターまたは中央ヒーターを使用した場合 左: 9段階(1.6kW)
	右	100W相当 ~ 3.0kW 12段階調節
	中央	120W相当 ~ 1.2kW 4段階調節
	ロースター	600W相当 ~ 1.2kW 3段階調節
ロースター寸法	幅 24.0 × 奥行 36.0 × 高さ 12.4cm	
コード	ゴムキャップタイヤコード 3.5mm ² , 長さ 0.7m	
差込プラグ	単相 200V 用 250V - 30A (コード横出しタイプ)  (接地極付)	
調理タイマー (独立タイマー: 個々のヒーターについてセット可)	セット時間が来るとメロディーでお知らせ通電を停止 1分 ~ 59分... 1分単位でセット(ロースターは29分まで) 1時間 ~ 9時間 55分... 5時間まで 10分単位 5時間以降 30分単位	
高温注意警告	左、右、中央のヒーター部が熱い間は、表示窓と表示ランプが点滅してお知らせ。(約 80 迄)	
ヒーター切忘れ防止	左、右、中央ヒーターは、各ヒーターの最終操作後 45分 で自動的に通電をストップ(調理タイマーセット時を除く) ロースターヒーター(手動)使用時は、通電後 30分間で自動的に通電を停止。	
温度コントロール	天ぷら油の温度コントロール、専用なべ付き (適温になるとメロディーでお知らせ) (左右ヒーター) 150、160、170、180、190、200	
ロースター機能	触媒機能付き ・魚焼き自動調理(両面焼き) / 手動調理(両面焼き) ・グルメ自動調理(両面焼き) / 手動調理(両面焼き)	
待機時消費電力 オフ機能	調理終了後、約 45分経過すると自動的に電源を切り、待機時消費電力を節約。	
その他特徴	・天面ダイレクト操作 ・クリーン排気ロースター ・待機電力ゼロ ・光るトリプルナビ ・換気扇連動システム	