

主要部品

部品名	材質
1 トッププレート	結晶化ガラス
2 ワク	ステンレス
3 排気カバー	ホーロー(グレー)
4 パネルカバー	PC+PET樹脂(シルバー塗装)
5 表示パネル	PET樹脂(ダークグレー)
6 サイドパネル	PET樹脂(シルバー塗装)
7 ルーバー	鋼板焼付塗装(シルバー)
8 ロースターガラス	強化ガラス
9 ロースターハンドル	フェノール樹脂(シルバー塗装)

システムキッチン加工寸法図

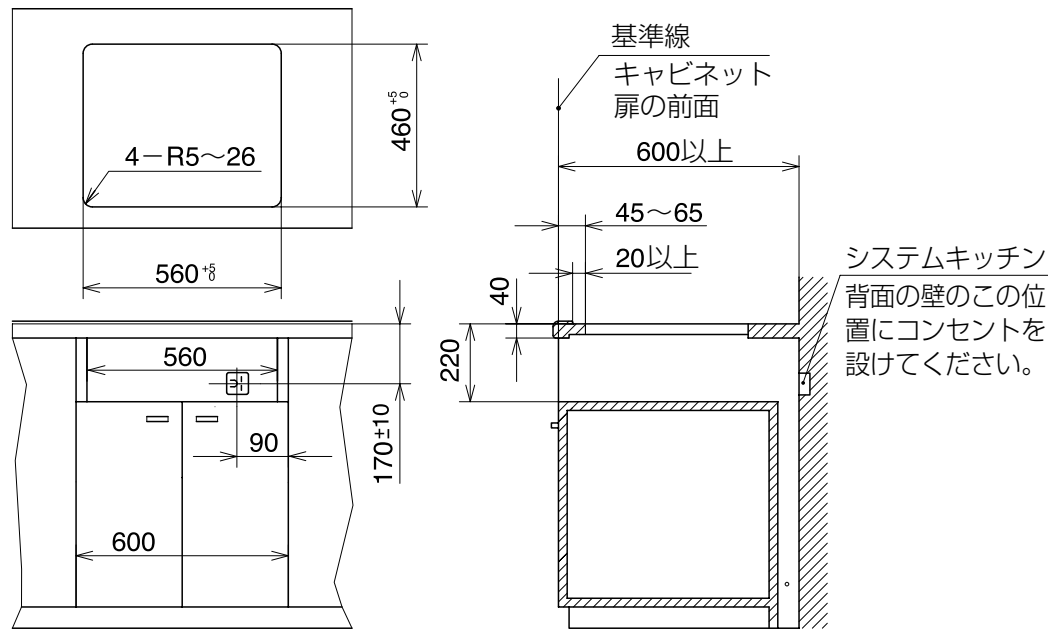

平面図

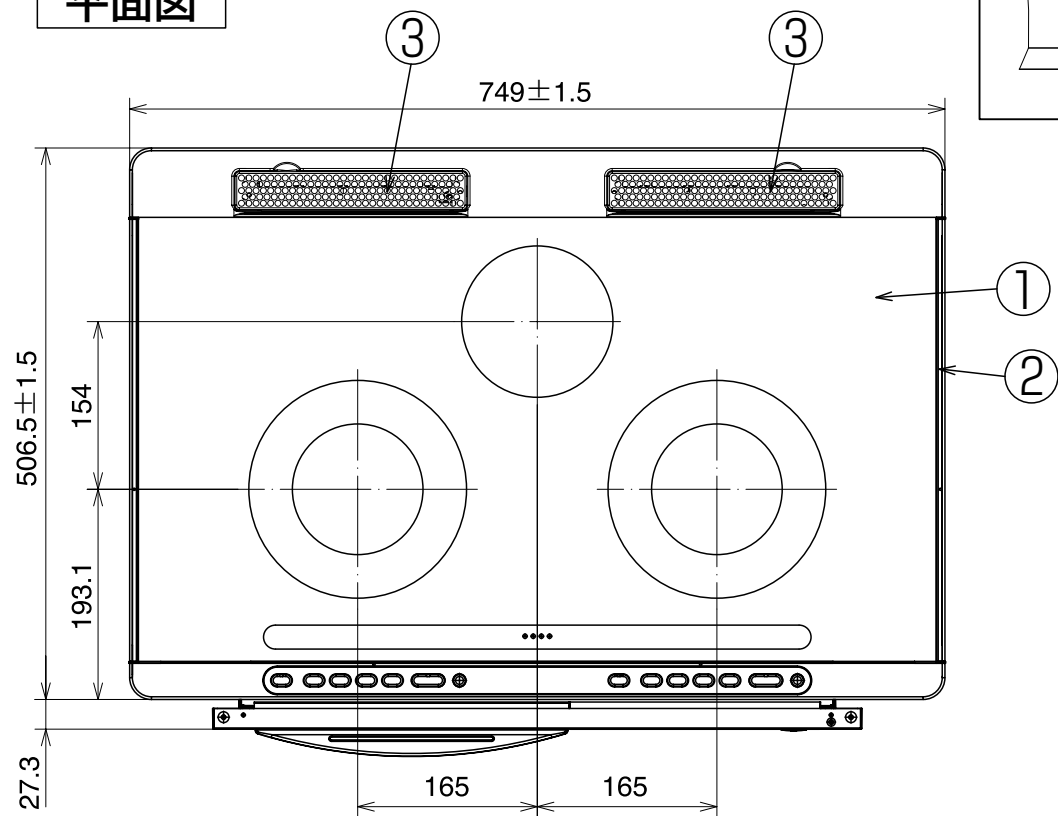

背面図

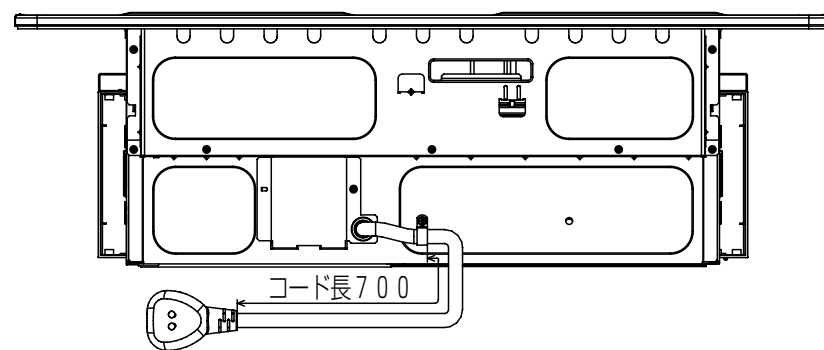

正面図

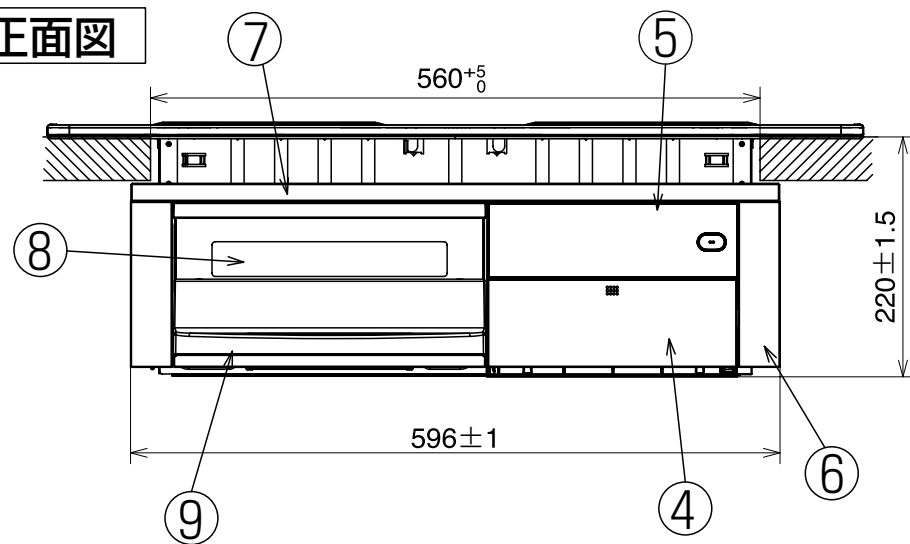

側面図

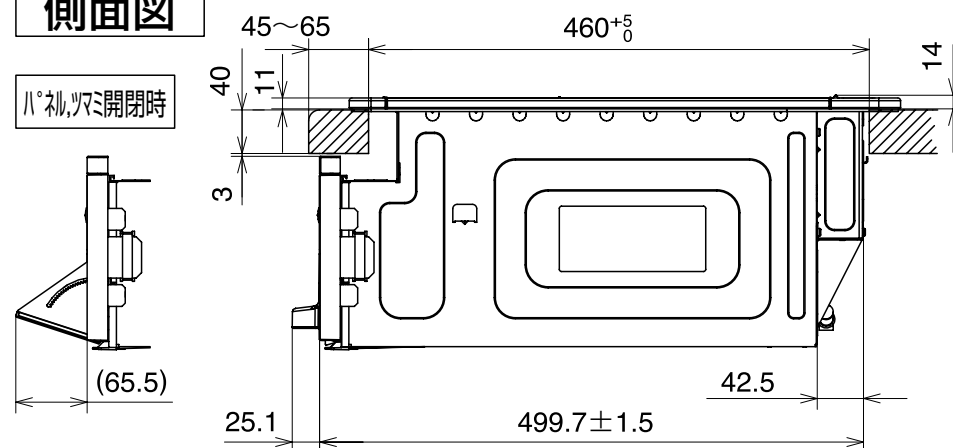

仕様

型式	HTW-4WFS	
定格	単相200V-4.8kW	
重量	約21kg	
ヒーター	左[H]ヒーター	200V-3.0kW インダクションヒーター
	右[H]ヒーター	200V-3.0kW インダクションヒーター
	中央	200V-1.2kW クイックラジエントヒーター
	ロースター	200V-1.2kW シーズヒーター(上下共) 200V-0.3kW 触媒ヒーター (中央ヒーターとの同時使用不可)
火力調節	左	100W相当~3.0kW 12段階調節 ・上面の3つのヒーターを同時に使用した場合 足格4.8kWを超えないように左ヒーターの最大電力を制限 例)右:12段(3.0kW)の場合 → 左:3段(0.3kW) ・ロースターまたは中央ヒーターを使用した場合 左:9段(1.6kW)
	右	100W相当~3.0kW 12段階調節
	中央	120W相当~1.2kW 4段階調節
	ロースター	600W相当~1.2kW 3段階調節
ロースター寸法	幅24.0×奥行36.0×高さ12.4cm	
コード	ゴムキャブタイヤコード3.5mm ² , 長さ0.7m	
差込プラグ	単相200V用 250V-30A(コード横出しタイプ) (接地極付) 	
調理タイマー (独立タイマー:個々のヒーターについてセット可)	セット時間が来るとメロディーでお知らせ通電を停止 1分~59分...1分単位でセット(ロースターは29分まで) 1時間~9時間55分...5時間まで10分単位 5時間以降30分単位	
高温注意警告	左、右、中央のヒーター部が熱い間は、表示窓と表示ランプが点滅してお知らせ。(約80℃迄)	
ヒーター切忘れ防止	左、右、中央ヒーターは、各ヒーターの最終操作後45分で自動的に通電をストップ(調理タイマーセット時を除く) ロースターヒーター(手動)使用時は、通電後30分間で自動的に通電を停止。	
温度コントロール	天ぷら油の温度コントロール、専用なべ付き (適温になるとメロディーでお知らせ)(左右ヒーター) 150、160、170、180、190、200℃	
ロースター機能	触媒機能付き ・魚焼き自動調理(両面焼き)/手動調理(両面焼き) ・グルメ自動調理(両面焼き)/手動調理(両面焼き)	
待機時消費電力 オフ機能	調理終了後、約45分経過すると自動的に電源を切り、待機時消費電力を節約。	
その他特徴	・天面ダイレクト操作 ・待機電力ゼロ ・750mmワイド天板 ・光るトリプルナビ ・クリーン排気ロースター	